

HITACHI

Cut-Off Machine Tronzadora

CC 16SB



Read through carefully and understand these instructions before use.
Leer cuidadosamente y comprender estas instrucciones antes del uso.



Handling instructions
Instrucciones de manejo

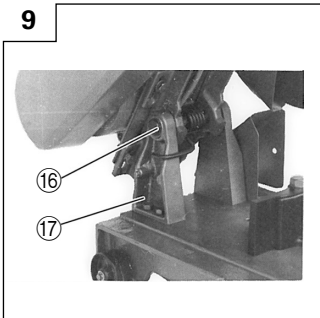
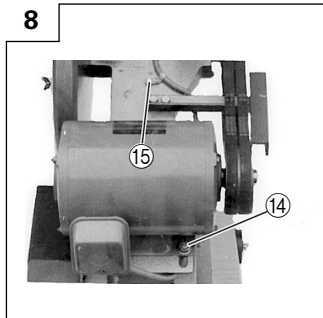
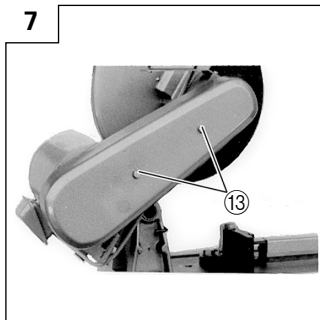
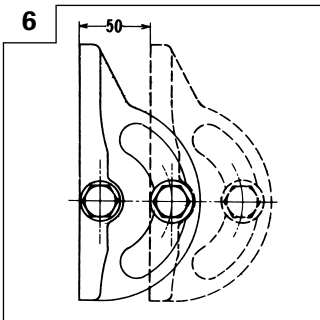
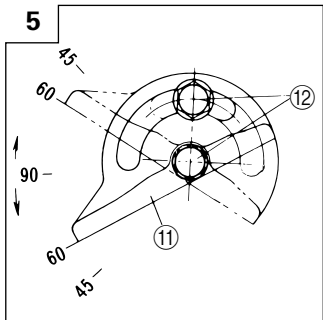
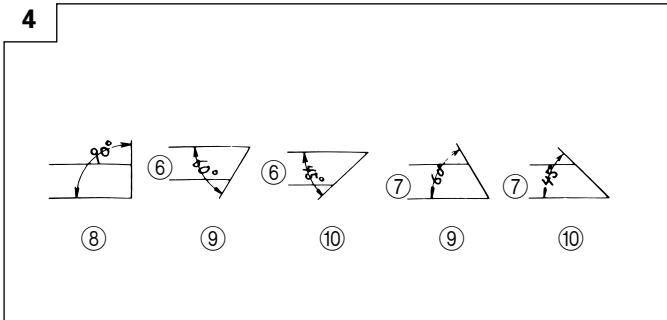
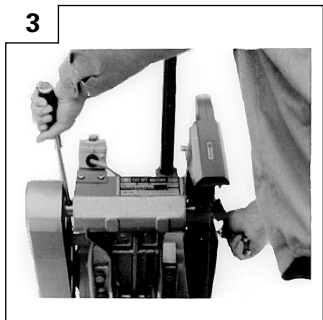
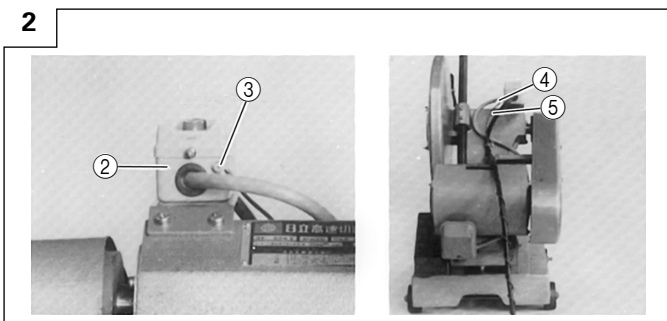
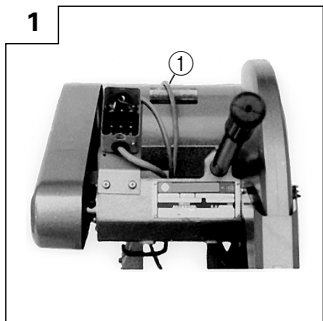

	English	Español
①	Power cord	Cable de alimentación
②	Switch	Interruptor
③	Grounding terminal	Terminal a tierra
④	Power supply cord	Cable de suministro eléctrico
⑤	Grounding wire	Cable de puesta a tierra
⑥	Direction of A	Dirección de A
⑦	Direction of B	Dirección de B
⑧	When setting at an angle of 90°	Al ajustar a un ángulo de 90°
⑨	When setting at an angle of 60°	Al ajustar a un ángulo de 60°
⑩	When setting at an angle of 45°	Al ajustar a un ángulo de 45°
⑪	Stationary vise-jaw	Mordaza de tornillo fija
⑫	M16 bolt	Perno M16
⑬	M8 bolt	Perno M8
⑭	M10 nut	Tuerca M10
⑮	Nylon clip	Clip de nylon
⑯	Shaft	Eje
⑰	Leg	Pata

GENERAL OPERATIONAL PRECAUTIONS

WARNING! When using electric tools, basic safety precautions should always be followed to reduce the risk of fire, electric shock and personal injury, including the following.

Read all these instructions before operating this product and save these instructions.

For safe operations:

1. Keep work area clean. Cluttered areas and benches invite injuries.
2. Consider work area environment. Do not expose power tools to rain. Do not use power tools in damp or wet locations. Keep work area well lit. Do not use power tools where there is risk to cause fire or explosion.
3. Guard against electric shock. Avoid body contact with earthed or grounded surfaces. (e.g. pipes, radiators, ranges, refrigerators).
4. Keep children away. Do not let visitors touch the tool or extension cord. All visitors should be kept away from work area.
5. Store idle tools. When not in use, tools should be stored in a dry, high or locked up place, out of reach of children.
6. Do not force the tool. It will do the job better and safer at the rate for which it was intended.
7. Use the right tool. Do not force small tools or attachments to do the job of a heavy duty tool. Do not use tools for purposes not intended; for example, do not use circular saw to cut tree limbs or logs.
8. Dress properly. Do not wear loose clothing or jewellery, they can be caught in moving parts. Rubber gloves and non-skid footwear are recommended when working outdoors. Wear protecting hair covering to contain long hair.
9. Always use eye and ear protection. Other personal protective equipment such as dust mask, gloves, helmet and apron should be worn when necessary. When assessing the need for a face or dust mask consideration should be given to the harmful properties of both the material being grounded or coated. If in doubt, wear the protective equipment.
10. Connect dust extraction equipment. If devices are provided for the connection of dust extraction and collection facilities ensure these are connected and properly used.
11. Do not abuse the cord. Never carry the tool by the cord or yank it to disconnect it from the receptacle. Keep the cord away from heat, oil and sharp edges.
12. Secure work. Use clamps or a vise to hold the work. It is safer than using your hand and it frees both hands to operate tool.
13. Do not overreach. Keep proper footing and balance at all times.
14. Maintain tools with care. Keep cutting tools sharp and clean for better and safer performance. Follow instructions for lubrication and changing accessories. Inspect tool cords periodically and if damaged, have it repaired by authorized service center. Inspect extension cords periodically and replace, if damaged. Keep handles dry, clean, and free from oil and grease.
15. Disconnect tools. When not in use, before servicing, and when changing accessories such as blades, bits and cutters.
16. Remove adjusting keys and wrenches. Form the habit of checking to see that keys and adjusting wrenches are removed from the tool before turning it on.
17. Avoid unintentional starting. Do not carry a plugged-in tool with a finger on the switch. Ensure switch is off when plugging in.
18. Use outdoor extension leads. When tool is used outdoors, use only extension cords intended for outdoor use.
19. Stay alert. Watch what you are doing. Use common sense. Do not operate tool when you are tired.
20. Check damaged parts. Before further use of the tool, a guard or other part that is damaged should be carefully checked to determine that it will operate properly and perform its intended function. Check for alignment of moving parts, free running of moving parts, breakage of parts, mounting and any other conditions that may affect its operation. A guard or other part that is damaged should be properly repaired or replaced by an authorized service center unless otherwise indicated in this handling instructions. Have defective switches replaced by an authorized service center. Do not use the tool if the switch does not turn it on and off.
21. Warning
The use of any accessory or attachment, other than those recommended in this handling instructions, may present a risk of personal injury.
22. Have your tool repaired by a qualified person. This electric tool is in accordance with the relevant safety requirements. Repairs should only be carried out by qualified persons using original spare parts. Otherwise this may result in considerable danger to the user.

PRECAUTIONS ON USING CUT-OFF MACHINE

1. Always apply a trial run.
2. Handle the cut-off wheel with care.
3. Start cutting only after motor revolutions reach full speed.
4. Promptly cut OFF the switch when abnormality observed.
5. Use the normal cut-off wheel on its normal working surface.
6. Guard against cut-off sparks.
7. Properly replace the cut-off wheel.
8. A revolving cut-off wheel should never be touched.
9. Pay attention to cut-off wheel preservation.
10. Handle cut-off wheel clamping parts with care.
11. Keep hands out of the line of cut-off wheel.
12. Do not perform any operation freehand.
13. Never reach around or behind cut-off wheel.
14. Shut off power and wait for cut-off wheel to stop before servicing and adjusting tool.

SPECIFICATIONS

Item		Motor Output					2.2 KW					3.7 KW				
Motor	Type	Three phase induction motor														
	Power source	Three phase alternating current 50/60Hz														
	Voltage (V)		200	220	230	240	380	400	415	440						
	Full-load current (50/60Hz)	2.2KW	9.9/8.9	8.5/8.0	/	/	4.9/4.6	4.8/4.4	4.8/-	-/4.3						
		3.7KW	15.8/14.5	13/12.5	/	/	8.0/-	7.9/7.2	8.0/-	-/6.8						
Cut-off wheel	Type	Reinforced resinoid cut-off wheel														
	Dimensions	Outer diameter 405 × thickness 2.8 × arbor hole diameter 25.4 mm														
	Maximum working peripheral speed	3800 m/min														
	No-load speed	2290/2730/min (50/60Hz)					2430/2900/min (50/60Hz)									
	No-load peripheral speed	2910/3470 m/min (50/60Hz)														
Distance from wheel lower side to base top		170 mm														
Dimensions of base top		583 x 370 mm														
Maximum opening of vise		230 mm														
Height of machine		965 mm														
Weight		86 kg					96 kg									
V-belt size		Type 3V-375.....2														

ACCESSORIES

Standard accessories	Cut-off wheel 1 Spanner 1
Special accessories (available on separate order)	Modification set for 3.7KW 51-P motor

APPLICATION

Cutting off the following materials:

- Round bars
- Pipes
- Various types of shaped steel
- Aluminum alloy (use a chip saw)

PRIOR TO OPERATION

Exercise care in the following procedures before connecting the cord to power source.

1. Installation

This is a portable tool with wheels. Install it on a level site and prevent it from sliding by securing each wheel with a wedge or a similar peg.

2. Connecting the power cord to the machine body

Open the push-button switch and connect the power cord to the connection terminal. (see Fig. 1)
Use a cabtyre cord with 2 mm² or more core wire for the power cord.

3. Clamping the power cord

Use the nylon clip provided for the machine body to clamp the power cord. (see Fig. 8)

4. Grounding the Equipment. (Fig. 2)

Prior to shipping, the equipment is subjected to a rigid factory inspection to prevent electric shocks during operation. Further, the equipment is provided with a means of grounding as a safety precaution. Wind the grounding wire round the power supply cord not to contact with rotating portion.

5. Pull out the handle

The handle is pressed against the motor for shipping purpose. Therefore, pull out the handle to the position that offers the best operating comfort and secure it in position with two cross-head screws.

6. Removing anticorrosive coating

Ascertain that anticorrosive coating on the base surfaces is thoroughly removed with a cloth well-moistened with gasoline.

CONFIRM BEFORE USE

CAUTION

Before plugging the power cord in a receptacle, ascertain the following points:

1. Ascertain cut-off wheel condition

Ascertain that all cut-off wheels are in perfect condition, and do not display scars or cracks.

2. Ascertain clamping of the cut-off wheel

Although they have been fully clamped at the factory prior to delivery, re-clamp the clamping nuts securely for safety. (See the item on Replacing the cut-off Wheel).

CAUTION

When the clamping nuts are loosened, the cut-off wheel may be damaged when the wheel axle starts revolving, creating a hazardous condition.

3. Ascertain clamping of the protective cover

Possible accidents such as a cracked cut-off wheel are prevented by this protective cover (guard cover). Although it has been fully clamped at the factory prior to delivery, securely re-clamp the mounting screws for safety.

CAUTION

Confirm that the protective cover (wheel cover) is securely mounted.

4. Confirming belt tension

Ascertain that belt tension is appropriate.

CAUTION

Excessive tension will damage the motor and insufficient tension will cause the belt to slip; in both instances, the machine will be unable to fully demonstrate its performance.

5. Ascertain the working power supply

Always use the machine under the power supply specified on the instruction plate.

6. Ascertain that the switch is OFF

Should the cord be carelessly or inadvertently plugged in a receptacle when the switch is ON, unexpected and serious trouble may occur.

Then plug the cord into a receptacle and ascertain the following:

1. Check the Rotative Direction

The rotating direction can be determined by referring to the arrow direction on the safety-cover.

2. Inspect facial deflection of the Cut-off wheel

Rotate the Cut-off wheel to inspect any facial deflection.

A heavy deflection will cause the Cut-off wheel to shift.

3. Applying a trial run

Continued grinding without noticing a cracked or split cut-off wheel may prove to be very hazardous. Before starting operation, temporarily step away from the front position and make a trial run to confirm that no abnormalities are involved.

Trial run periods:

When replacing a cut-off wheel Over 3 minutes.

When starting routine work Over 1 minute.

MOUNTING AND DISMOUNTING

CAUTION

Always turn OFF the switch before starting the dismantling procedure.

1. Dismounting the Cut-off Wheel (Fig. 3)

(1) As shown in Fig. 3, the spindle has a rotation stop hole. Stop the spindle by inserting a screwdriver (or a 10 mm rod) through the hole.

(2) Remove the sub-cover and use the provided 19x24 mm spanner to loosen the M16 bolt.

(3) Remove the M16 bolt, 16 mm spring washer, washer, and wheel washer; then dismount the wheel.

2. Mounting the Cut-off Wheel

(1) Thoroughly remove dust from the wheel washer, washer, 16 mm spring washer, and M16 bolt, then mount the wheel by following the dismantling procedure in reverse order. Always install the washers.

(2) After clamping the 16 mm clamping bolt is completed, always mount the sub-cover.

CUTTING PROCEDURES

CAUTION

It is dangerous to remove or install the workpiece while the cut-off wheel turning.

(1) Grip the cutting material steady with a vise. Should gripping be insufficient, it will lead to the cutting material jumping off, and even to a hazard of cracking the cut-off wheel.

(2) Rotate the cut-off wheel, gently press down the handle, and bring the cut-off wheel close to the cutting material.

(3) When the cut-off wheel contacts the cutting material, gently press down the handle further and start cutting.

(4) When cutting (or designated slotting) is completed, raise the handle and restore it to its original position.

(5) At the termination of each cutting process, turn OFF the switch to stop rotation and proceed with the subsequent cutting job.

HOW TO OPERATE

1. Cutting at angles (Fig. 4 and 5)

(1) The machine permits cutting at angles of 45° or 60°.

(2) Loosen the two bolts on the stationary vise-jaw, then set the working surface on the vise-jaw at any angles of 90°, 60°, or 45° as shown in Fig. 5. Upon completion of setting, securely tighten the two bolts.

2. Moving the stationary vise-jaw (Fig. 6)

The vise opening is set at the maximum of 180 mm when shipped from the factory. In case an opening of more than 180 mm is required, after unscrewing the two bolts, move the vise-jaw to the position shown by the dotted line.

In this case, the maximum vise opening will become 230 mm.

MAINTENANCE AND INSPECTION

CAUTION

Be sure to switch off and pull off the plug from the power outlet before inspection and maintenance.

1. Replacing a cut-off wheel

When the cut-off wheel has already become dull while continually using, the unnecessary load is got from the motor. Consequently, redress or replace a dull cut-off wheel to ensure grinding efficiency.

2. Inspecting the mounting screws

Regularly inspect all mounting screws and ensure that they are properly tightened. Should any of the screws be loose, retighten them immediately. Failure to do so could result in serious hazard.

3. The Cut-off Machine promptly starts rotating and cutting when the switch is turned ON. Although this design is convenient, it will create hazards if handled erroneously.

Always disconnect the power cord from the line receptacle after use. After completing each cutting job, store the machine in a dry location beyond the reach of children.

4. Periodically inspect every part of this Cut-off Machine as to whether or not loosening has occurred. Retighten any loosened parts.
When using the Cut-off Machine without retightening loose parts, a hazard may result.

5. Changing Belts

- (1) Remove two M8 bolt screws used to secure the belt cover shown in **Fig. 7**.
(2) By loosening four M10 nuts shown in **Fig. 7** on the belt side shown in **Fig. 8**, push the motor to the front, removing the belt. When attaching the belt, follow reverse procedures to the above.

6. Stretching the belt (Fig. 8)

Stretch the belt to form a straight tension.
When stretching is completed, clamp the belt with 10 mm nuts (4 pcs.).

7. Oiling

Apply oil to the slideway of the leg and shaft approximately once a month to ensure smooth shaft rotation. (**Fig. 9**)
(Machine oil is suitable.)

8. Cleaning

Occasionally use a cloth to wipe off chips and dust from the machine body.

9. Service parts list

CAUTION

Repair, modification and inspection of Hitachi Power Tools must be carried out by an Hitachi Authorized Service Center.

This Parts List will be helpful if presented with the tool to the Hitachi Authorized Service Center when requesting repair or other maintenance.

In the operation and maintenance of power tools, the safety regulations and standards prescribed in each country must be observed.

MODIFICATIONS

Hitachi Power Tools are constantly being improved and modified to incorporate the latest technological advancements.

Accordingly, some parts may be changed without prior notice.

NOTE:

Due to HITACHI's continuing program of research and development, the specifications herein are subject to change without prior notice.

PRECAUCIONES GENERALES PARA LA OPERACIÓN

¡ADVERTENCIA! Cuando utilice herramientas eléctricas, tome las medidas de seguridad básicas para reducir el riesgo de incendios, descargas eléctricas, y lesiones, incluyendo lo siguiente. Lea todas estas instrucciones antes de utilizar este producto y guárdelas.

Para realizar operaciones seguras:

1. Mantener el área de trabajo limpia, áreas y bancos de trabajo desordenados son causa de daños personales.
2. Considerar el medio ambiente del área de trabajo. No exponer las herramientas eléctricas a la lluvia. No usar herramientas eléctricas en lugares mojados o húmedos. Mantener el área de trabajo bien iluminada. No utilice herramientas eléctricas cuando exista el riesgo de incendios o de explosión.
3. Protegerse contra descargas eléctricas. Evitar el contacto del cuerpo con las superficies puestas a tierra. (p. ej., tubos, radiadores, hornos de microondas, o refrigeradores.)
4. Mantener a los niños alejados. No dejar que los visitantes toquen las herramientas ni los cables de extensión. Todos los visitantes deberán mantenerse alejados del área de trabajo.
5. Guardar las herramientas que no se usen y ponerlos en lugares secos, altos o cerrados, fuera del alcance de los niños.
6. No forzar las herramientas, éstas trabajarán más y con mayor seguridad cuando cumplan con las especificaciones para las cuales fueron diseñadas.
7. Usar las herramientas apropiadas. No forzar pequeñas herramientas o accesorios a realizar el trabajo de herramientas de mayor potencia. No utilizar herramientas para otros propósitos para los cuales no fueron diseñadas, por ejemplo, no utilizar sierras circulares para cortar ramas de árboles o troncos.
8. Vestir apropiadamente. No ponerse ropas que queden flojas ni tampoco joyas. Estas podrían quedar atrapadas en las partes móviles de las herramientas. Cuando se trabaje en exteriores, se recomienda el uso de guantes de goma y calzado que no resbale.
9. Utilizar siempre equipos de protección para los ojos y los oídos. Siempre que sea necesario, utilizar asimismo otros equipos de protección personal tales como mascarilla contra el polvo, guantes, casco duro y delantal. Cuando considere la necesidad de utilizar una máscara facial o una mascarilla contra el polvo, se deberá tener en cuenta las propiedades nocivas tanto del material rectificado como revestido. En caso de dudas, utilizar el equipo de protección.
10. Conecte un equipo colector de polvo. Si existen dispositivos para la conexión de equipos de extracción y recolección de polvo, cerciéndose de que éstos estén conectados adecuadamente, y de utilizarlos en la forma correcta.
11. Cuidar del cable. Nunca lleve las herramientas colgando del cable, tampoco tire del cable para efectuar la desconexión de las herramientas. Mantener el cable alejado del calor, aceite y bordes agudos.
12. Asegurar la pieza de trabajo usando para ello abrazaderas o un tornillo. Esto es más seguro que usar las manos, además, ambas manos quedan libres para operar la herramienta.
13. No extenderse excesivamente para efectuar un trabajo. Mantener en todo momento un buen balance y base de apoyo.
14. Mantener cuidadosamente las herramientas. Tenerlas siempre limpias y afiladas para obtener un mejor rendimiento y un funcionamiento más seguro. Seguir siempre las instrucciones para la lubricación y el cambio de accesorios. Inspeccionar periódicamente los cables de las herramientas y si estuviesen dañados, hacer que los reparen técnicos o expertos. Inspeccionar periódicamente los cables de extensión y cambiarlos si estuviesen dañados. Mantener los mangos secos, limpios, y libres de aceite y grasa.
15. Desconectar las herramientas cuando no se usen, antes de repararlas, y cuando se cambien accesorios como por ejemplo, cuchillas, brocas, cortadores, etc.
16. Quitar las cuñas y las llaves de tuercas. Acostumbrarse a comprobar si se han quitado las cuñas y las llaves de tuercas antes de poner las herramientas en funcionamiento.
17. Evitar puestas en funcionamiento sin fin alguno. No llevar las herramientas con los dedos en los interruptores mientras que éstas están conectadas. Cuando se conecten las herramientas, cerciorarse de que los interruptores estén en la posición de desconectados.
18. Para usos en exteriores usar cables de extensión. Cuando las herramientas vayan a ser usadas en exteriores, usar solamente cables de extensión diseñados para tal propósito.
19. Estar siempre alerta y poner atención a lo que se está haciendo, usar el sentido común y no operar con la herramienta cuando se esté cansado.
20. Comprobar las piezas dañadas. Antes de seguir con el funcionamiento de las herramientas, las piezas que estén dañadas deberán comprobarse cuidadosamente para determinar si pueden funcionar apropiadamente y cumplir con la función para las que fueron diseñadas. Comprobar el alineamiento y agarrotamiento de piezas móviles, rotura de piezas, montura, y cualquier otra anomalía que pudiese afectar al rendimiento de la herramienta. Cualquier pieza que estuviese dañada deberá repararse apropiadamente o cambiarse en un centro de reparaciones autorizado, al menos que se indique, lo contrario en este manual de instrucciones. Procurar que los interruptores defectuosos los cambie un centro de reparaciones autorizado. No usar las herramientas si sus interruptores no funcionasen apropiadamente.
21. Advertencia
La utilización de cualquier accesorio o aditivo no recomendado en este manual de instrucciones puede conducir al riesgo de lesiones.
22. En caso de avería, haga que su herramienta sea reparada por un técnico cualificado. Esta herramienta eléctrica está de acuerdo con los requisitos de seguridad pertinentes. Las reparaciones solamente deberán realizarlas

técnicos cualificados utilizando piezas de repuesto originales. De lo contrario, el usuario podría lesionarse.

PRECAUCIONES SOBRE EL USO DE LA TRONZADORA

1. Realice siempre una prueba.
2. Maneje la rueda cortadora con cuidado.
3. Comience cortando sólo cuando las revoluciones del motor alcancen plena velocidad.
4. Cuando observe una anomalía, desconecte el interruptor.
5. Utilizar la rueda cortadora normal con su superficie de trabajo normal.
6. Portegerse de las chispas.
7. Reemplazar la rueda cortadora cuando sea necesario.
8. No debe tocar una rueda cortadora que esté girando.
9. Preste atención a la conservación de la rueda cortadora.
10. Maneje las piezas de agarre de la rueda cortadora con cuidado.
11. Mantenga las manos alejadas de la línea de la rueda cortadora.
12. No realice ninguna operación sin manos.
13. No se aproxime nunca alrededor o por detrás de la rueda de corte.
14. Apague la alimentación y espere a que la rueda de corte se detenga antes de hacer un mantenimiento o ajustar la herramienta.

ESPECIFICACIONES

Item		Salida del motor				2,2 KW				3,7 KW			
Motor	Tipo	Motor de inducción trifásico											
	Fuente eléctrica	Corriente alterna trifásica 50/60Hz											
	Tensión (V)		200	220	230	240	380	400	415	440			
	Corriente a plena carga (50/60Hz)	2,2KW	9,9/8,9	8,5/8,0	/	/	4,9/4,6	4,8/4,4	4,8/-	-/4,3			
		3,7KW	15,8/14,5	13/12,5	/	/	8,0/-	7,9/7,2	8,0/-	-/6,8			
Rueda cortadora	Tipo	Rueda cortadora resinoide reforzada											
	Dimensiones	Diámetro externo 405 × grosor 2,8 × diámetro de orificio de pérgola 25,4 mm											
	Velocidad periférica de trabajo máxima	3800 m/min											
	Velocidad sin carga	2290/2730/min (50/60Hz)						2430/2900/min (50/60Hz)					
	Velocidad periférica sin carga	2910/3470 m/min (50/60Hz)											
Distancia desde el lateral inferior de la rueda hasta la parte superior de la base		170 mm											
Dimensiones de la parte superior de la base		583 x 370 mm											
Apertura máxima del tornillo		230 mm											
Altura de la máquina		965 mm											
Peso		86 kg						96 kg					
Tamaño de correa en V		Tipo 3V-375.....2											

*Verificar indefectiblemente los datos de la placa de características de la máquina, pues varían de acuerdo al país de destino.

ACCESORIOS

Accesorios estándares	Rueda cortadora 1 Llave inglesa 1
Accesorios especiales (disponible por solicitud)	Conjunto de modificación para motor 3,7KW 51-P

APLICACION

Corte de los siguientes materiales:

- Barras redondas
- Tubos
- Varios tipos de acero con forma
- Aleación de aluminio (utilización de sierra)

ANTES DE LA PUESTA EN MARCHA

Preste atención en los siguientes procedimientos antes de conectar el cable a la fuente eléctrica.

1. Instalación

Se trata de una herramienta portátil con ruedas. Instálela en un lugar nivelado y evite que se deslice fijando cada rueda con una cuña o una clavija similar.

2. Conecte el cable de alimentación al cuerpo de la máquina

Abra el interruptor de botón y conecte el cable de alimentación al terminal de conexión. (consulte la Fig. 1)

Utilice un cable multifilar con hilo de 2 mm² o más para el cable de alimentación.

3. Sujeción del cable de alimentación

Utilice el clip de nylon proporcionado para el cuerpo de la máquina para sujetar el cable de alimentación. (véase Fig. 8)

4. Conexión a tierra del equipo. (Fig. 2)

Antes del envío, el equipo se somete a una rigurosa inspección de fábrica para evitar descargas eléctricas durante el funcionamiento. Asimismo, el equipo se proporciona con un medio de conexión a tierra como precaución de seguridad.

Enrolle el cable de tierra alrededor del cable de suministro eléctrico para que no contacte la parte giratoria.

5. Tirar del manillar

El manillar se presiona contra el motor para fines de envío. Por lo tanto, tire del manillar a la posición que ofrezca la mayor comodidad operativa y fíjela en la posición con dos tornillos de estrella.

6. Retirar el revestimiento anticorrosivo

Observe que el revestimiento anticorrosivo en las superficies de la base se retira completamente con un trapo bien impregnado con gasolina.

CONFIRMAR ANTES DE UTILIZAR

PRECAUCION

Antes de enchufar el cable de alimentación en un receptáculo, observe los siguientes puntos:

1. Determine el estado de la rueda cortadora

Observe que todas las ruedas cortadoras están en perfecto estado y no muestran cicatrices o grietas.

2. Determine la sujeción de la rueda cortadora

Aunque se han apretado completamente en la fábrica antes de la entrega, vuelva a apretar la tuerca de sujeción por motivos de seguridad. (Consulte el ítem en Sustituir la rueda cortadora).

PRECAUCION

Cuando las tuercas de sujeción están aflojadas, la rueda cortadora puede dañarse cuando el eje de la rueda comienza a girar, creando una situación de peligro.

3. Determinar la sujeción de la cubierta protectora

Con esta cubierta protectora (cubierta de protección) se evitan accidentes como el agrietamiento de la rueda cortadora.

Aunque se ha apretado completamente en fábrica antes de su entrega, vuelva a apretar los tornillos de instalación bien para su seguridad.

PRECAUCION

Confirme que la cubierta protectora (cubierta de la rueda) está bien instalada.

4. Confirmar la tensión de la correa

Determinar que la tensión de la correa es adecuada.

PRECAUCION

Una tensión excesiva dañará el motor y una tensión insuficiente hará que la correa se deslice; en ambos casos, la máquina no podrá demostrar completamente su rendimiento.

5. Determinar el suministro eléctrico de trabajo

Utilice siempre la máquina con el suministro eléctrico especificado en la placa de instrucciones.

6. Determinar que el interruptor está apagado (OFF)

Si el cable se enchufa sin cuidado y sin querer en un receptáculo cuando el interruptor está encendido (ON), pueden producirse problemas inesperados y graves.

A continuación, enchufe el cable en un receptáculo y observe lo siguiente:

1. Compruebe la dirección de giro

La dirección de giro puede determinarse consultando la dirección de la flecha en la cubierta de seguridad.

2. Inspeccione la desviación facial de la rueda cortadora

Gire la rueda cortadora para inspeccionar la desviación facial.

Una desviación fuerte hará que la rueda cortadora se displace.

3. Realice una prueba

Seguir moliendo sin observar una rueda agrietada o rota podría ser muy peligroso.

Antes de comenzar la operación, aléjese temporalmente de la posición frontal y realice una prueba para confirmar que no existe ninguna anomalía.

Periodos de prueba:

Al sustituir una rueda cortadora

..... Más de 3 minutos.

Al comenzar trabajo rutinario

..... Más de 1 minuto.

MONTAJE Y DESMONTAJE

PRECAUCION

Apague siempre el interruptor antes de comenzar el procedimiento de desmontaje

1. Desmontaje de la rueda cortadora (Fig. 3)

(1) Tal y como se muestra en la Fig. 3, el eje tiene un orificio de parada de giro. Detenga el eje introduciendo un destornillador (o una varilla de 10 mm) a través del orificio.

(2) Retire la subcubierta y utilice la llave inglesa de 19 x 24 mm proporcionada para aflojar el perno M16.

(3) Retire el perno M16, la arandela de resorte de 16 mm, la arandela y la arandela de la rueda; a continuación desmonte la rueda.

2. Montaje de la rueda cortadora

(1) Retire con cuidado el polvo de la arandela de la rueda, la arandela, la arandela de resorte de 16 mm y el perno de M16; a continuación, monte la rueda siguiendo el procedimiento de desmontaje en orden contrario. Instale siempre las arandelas.

(2) Tras sujetar el perno de sujeción de 16 mm, monte la subcubierta.

PROCEDIMIENTOS DE CORTE

PRECAUCION

Es muy peligroso extraer o instalar la pieza de trabajo con la máquina cortadora en funcionamiento.

- (1) Agarre con firmeza el material de cortado con un tornillo. Si el agarre es insuficiente el material de cortado saltará, pudiendo causar grietas en la rueda cortadora.
- (2) Gire la rueda cortadora presionando ligeramente el asa, y acérquela al material que desee cortar.
- (3) Cuando la rueda cortadora entre en contacto con el material, presione ligeramente hacia abajo el asa para iniciar el corte.
- (4) Cuando finalice el corte (o el ranurado diseñado), levante el asa y devuélvala a la posición original.
- (5) Al terminar cada proceso de corte, ponga el interruptor en OFF a fin de parar la rotación y efectúe el trabajo de corte siguiente.

UTILIZACION

1. Corte en ángulo (Figs. 4 y 5)

- (1) La máquina permite cortar en ángulos de 45° o 60°.
- (2) Afloje los dos pernos en la mordaza de tornillo fija y ajuste la superficie de trabajo en la mordaza de tornillo a un ángulo de 90°, 60° o 45° tal y como se muestra en la Fig. 5. Una vez realizado el ajuste, apriete bien los dos pernos.

2. Movimiento de la mordaza estacionaria del tornillo de banco (Fig. 6)

La apertura de tornillo está ajustada a un máximo de 180 mm cuando se envía de la fábrica. Si se requiere una apertura superior a 180 mm, tras destornillar los dos pernos, mueva la mordaza de tornillo a la posición mostrada por la línea de puntos.

En este caso, la apertura máxima del tornillo es de 230 mm.

MANTENIMIENTO E INSPECCION

PRECAUCION

Antes de inspeccionar la máquina cortadora y efectuar su mantenimiento, asegúrese de poner el interruptor en OFF y desconectar el enchufe del cable de alimentación de la toma de la red.

1. Reemplazo de la rueda cortadora

Cuando se utilice continuamente una rueda cortadora sin filo, el motor recibirá una carga innecesaria. Consecuentemente, rectifique o reemplace dicha rueda para asegurar la máxima eficacia de corte.

2. Inspeccionar los tornillos de montaje

Regularmente inspeccionar todos los tornillos de montaje y asegurarse de que estén apretados firmemente. Si cualquier tornillo estuviera suelto, volver a apretarlo inmediatamente. El no hacer esto provocaría un riesgo serio.

- (3) La máquina de corte comienza a girar y a cortar inmediatamente cuando el interruptor se gira a ON (encendido). Aunque este diseño es práctico, se producirán riesgos si se manipula erróneamente. Desconecte siempre el cable eléctrico del receptáculo de línea tras su utilización. Tras finalizar cada trabajo de cortado, guarde la máquina en un lugar seco fuera del alcance de los niños.

- (4) De forma periódica inspeccione cada parte de esta máquina de corte para observar si se han aflojado. Vuelva a apretar las partes aflojadas. Cuando utilice la máquina de corte sin volver a apretar las partes flojas, puede producirse un peligro.

5. Cambiar las correas

- (1) Retire los dos tornillos M8 utilizados para fijar la cubierta de la correa mostrados en la Fig. 7.

- (2) Al aflojar cuatro tuercas M10 mostradas en la Fig. 7 en el lateral de la correa mostrado en la Fig. 8, empuje el motor hacia delante, retirando la correa. Cuando coloque la correa, siga los procedimientos contrarios a los de arriba.

6. Estirar la correa (Fig. 8)

Estire la correa para formar una tensión recta. Una vez realizado el estiramiento, fije la correa con tuercas de 10 mm (4 piezas).

7. Engrasado

Aplique aceite en el lateral de la pata y del eje aproximadamente una vez al mes para garantizar un giro suave del eje. (Fig. 9)
(El aceite de la máquina es adecuado.)

8. Limpieza

Utilice de forma ocasional un trapo para limpiar las astillas y el polvo del cuerpo de la máquina.

9. Lista de repuestos

PRECAUCION

La reparación, modificación e inspección de las herramientas eléctricas Hitachi deben ser realizadas por un Centro de Servicio Autorizado de Hitachi. Esta lista de repuestos será de utilidad si es presentada junto con la herramienta al Centro de Servicio Autorizado de Hitachi, para solicitar la reparación o cualquier otro tipo de mantenimiento. En el manejo y el mantenimiento de las herramientas eléctricas, se deberán observar las normas y reglamentos vigentes en cada país.

MODIFICACIONES

Hitachi Power Tools introduce constantemente mejoras y modificaciones para incorporar los últimos avances tecnológicos.

Por consiguiente, algunas partes pueden ser modificadas sin previo aviso.

OBSERVACION

Debido al programa continuo de investigación y desarrollo de HITACHI estas especificaciones están sujetas a cambio sin previo aviso.

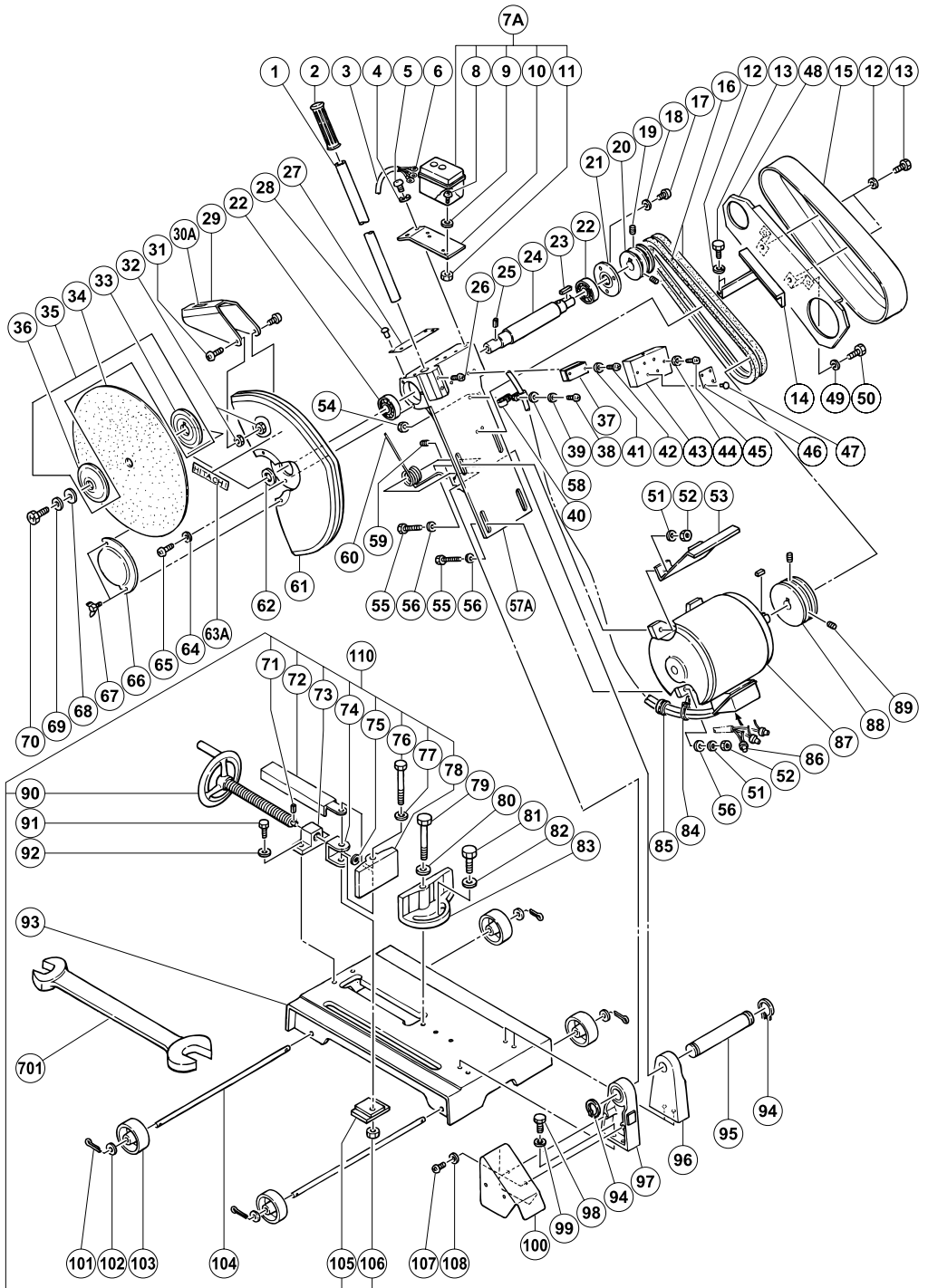

ITEM NO.	PART NAME	Q'TY
1	HANDLE	1
2	GRIP	1
3	CORD ASS'Y	1
4	SPRING WASHER M6	2
5	MACHINE SCREW M6x12	2
6	TERMINAL 50051	3
7A	K-TYPE SWITCH SET (SK2-TB)	1
8	MACHINE SCREW M4x8	2
9	SPRING WASHER M4	2
10	SWITCH PLATE	1
11	NUT M4	2
12	SPRING WASHER M8	4
13	BOLT M8x16	4
14	BELT COVER ARM	1
15	BELT COVER	1
16	V-BELT (3V-375)	2
17	MACHINE SCREW M6x12	3
18	SPRING WASHER M6	3
19	HEX. SOCKET SET SCREW M8x8	2
20	PULLEY (B)	1
21	BEARING COVER	1
22	BALL BEARING 6206VVCMP2S	2
23	FEATHER KEY 7x7x35	1
24	SPINDLE	1
25	PIN D3x5.5	1
26	MACHINE SCREW M6x16	2
27	NAME PLATE	1
28	RIVET D2.5x4.8	4
29	SAFETY COVER	1
30A	MARK PLATE	1
31	MACHINE SCREW M6x16	2
32	NUT M6	4
33	WHEEL WASHER (C)	1
34	CUT-OFF WHEELS 405MM	1
35	WHEEL WASHER (E) ASS'Y	1
36	WHEEL WASHER (D)	1
37	TERMINAL PLATE (A)	1
38	MACHINE SCREW M4x20	1
39	SPRING WASHER M4	1
40	NYLON CLIP	2
41	WASHER M4	2
42	MACHINE SCREW M4x16	2
43	TERMINAL COVER (A)	1
44	SPRING WASHER M5	2
45	MACHINE SCREW M5x45	2
46	CONNECTION PLATE	1
47	RIVET D2.5x4.8	4
48	BELT COVER (B)	1
49	SPRING WASHER M8	2
50	BOLT M8x16	2
51	SPRING WASHER M10	4
52	NUT M10	4
53	MOTOR COVER	1
54	NUT M4	2
55	BOLT M10x35	4
56	BOLT WASHER M10	6
57A	ARM	1
58	BOLT WASHER M4	1
59	HEX. SOCKET SET SCREW M8x20	1
60	SPRING	1
61	WHEEL COVER	1
62	FELT PACKING	1
63A	HITACHI LABEL	1
64	SPRING WASHER M6	3
65	MACHINE SCREW M6x16	3
66	SUB COVER	1
67	WING BOLT M6x10	2
68	BOLT WASHER M16	1
69	SPRING WASHER M16	1
70	SCREW (E)	1

ITEM NO.	PART NAME	Q'TY
71	ROLL PIN D4x16	1
72	SCREW COVER	1
73	SCREW BASE	1
74	SCREW CONNECTOR	1
75	WASHER M10	1
76	BOLT M12x100	1
77	BOLT WASHER M12	1
78	WISE (A)	1
79	L-BOLT 16MM	1
80	WASHER M16	1
81	L-BOLT 16MM	1
82	BOLT WASHER M16	1
83	WISE (B)	1
84	CABLE TIE	1
85	GROMMET	1
86	CONNECTOR 50097	3
87	MOTOR (FOR THREE-PHASE)	1
88	PULLEY (A)	1
89	HEX. SOCKET SET SCREW M8x8	2
90	SCREW	1
91	BOLT M10x30	2
92	SPRING WASHER M10	2
93	BASE	1
94	RETAINING RING FOR D25 SHAFT	2
95	SHAFT (A)	1
96	LEG	1
97	LEG	1
98	BOLT M10x30	4
99	SPRING WASHER M10	4
100	SPARK SHOOT	1
101	SPLIT PIN D3x15	4
102	WASHER M10	4
103	WHEEL	4
104	SHAFT (B)	2
105	SLIDE BASE	1
106	NUT M12	1
107	MACHINE SCREW M6x12	2
108	SPRING WASHER M6	2
110	SCREW VISE ASS'Y	1
701	WRENCH 19/24MM	1

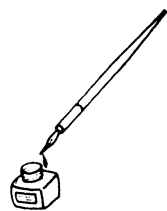

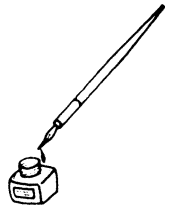

 **Hitachi Koki Co., Ltd.**

901
Code No. H99299041 N
Printed in Japan