

UC 18YFSL2

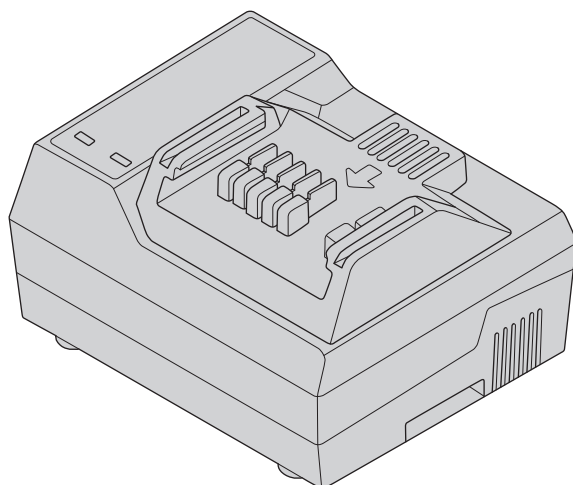

(en) Handling instructions
(de) Bedienungsanleitung
(fr) Mode d'emploi
(it) Istruzioni per l'uso
(nl) Gebruiksaanwijzing
(es) Instrucciones de manejo
(pt) Instruções de uso
(sv) Bruksanvisning
(da) Brugsanvisning
(no) Bruksanvisning
(fi) Käyttöohjeet

(el) Οδηγίες χειρισμού
(pl) Instrukcja obsługi
(hu) Kezelési utasítás
(cs) Návod k obsluze
(tr) Kullanım talimatları
(ro) Instrucțiuni de utilizare
(sl) Navodila za rokovanje
(sk) Pokyny na manipuláciu
(bg) Инструкция за експлоатация
(sr) Uputstvo za rukovanje
(hr) Upute za rukovanje

en

de

fr

it

nl

es

pt

sv

da

no

fi

el

pl

hu

cs

tr

ro

sl

sk

bg

sr

hr

1

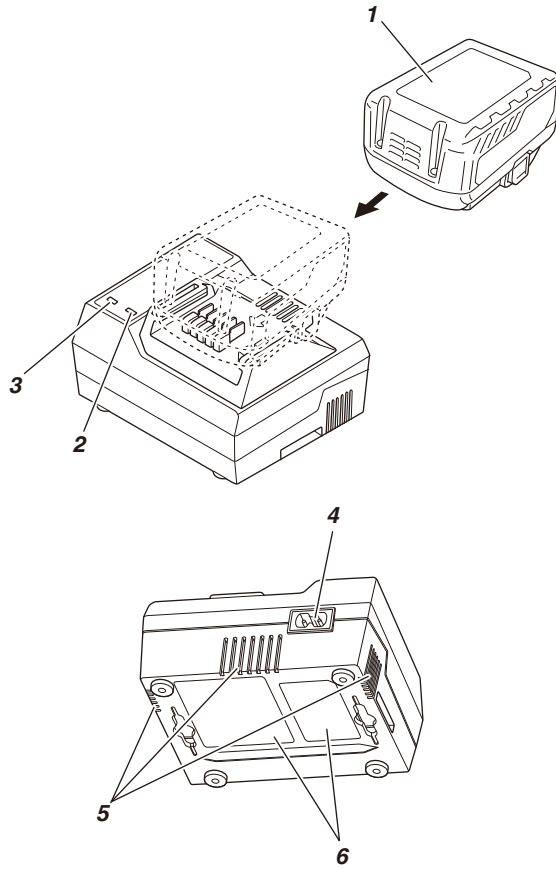

GENERAL OPERATIONAL PRECAUTIONS

- Keep work area clean. Cluttered areas and benches invite accidents.
- Avoid dangerous environment. Don't expose power tools and charger to rain. Don't use power tools and charger in damp or wet locations. And keep work area well lit.
Never use power tools and charger near flammable or explosive materials.
Do not use tool and charger in presence of flammable liquids or gases.
- This appliance is not intended for use by persons (including children) with reduced physical, sensory or mental capabilities, or lack of experience and knowledge, unless they have been given supervision or instruction concerning use of the appliance by a person responsible for their safety.
Children should be supervised to ensure that they do not play with the appliance.
- Store idle tools and charger. When not in use, tools and charger should be stored in dry, high or locked-up place — out of reach of children. Store tools and charger in a place in which the temperature is less than 40°C.
- Don't abuse cord. Never carry charger by cord or yank it to disconnect from receptacle. Keep cord from heat, oil and sharp edges.
- When the charger is not in use or when being maintained and inspected, disconnect the power cord of the charger from the receptacle.
- To avoid danger, always use only the specified charger.
- Use only genuine HiKOKI replacement parts.
- Do not use power tools and charger for applications other than those specified in the Handling Instructions.
- To avoid personal injury, use only the accessories or attachment recommended in these handling instructions or in the HiKOKI catalog.
- If the supply cord is damaged, it must be replaced by the manufacture or its service agent or a similarly qualified person in order to avoid a hazard.
Let only the authorized service center do the repairing.
The Manufacture will not be responsible for any damages or injuries caused by repair by the unauthorized persons or by mishandling of the tool.
- To ensure the designed operational integrity of power tools and charger, do not remove installed covers or screws.
- Always use the charger at the voltage specified on the nameplate.
- Always charge the battery before use.
- Never use a battery other than that specified. Do not connect a usual dry cell, a rechargeable battery other than that specified or a car battery to the power tool.
- Do not use a transformer containing a booster.
- Do not charge the battery from an engine electric generator or DC power supply.
- Always charge indoors. Because the charger and battery heat slightly during charging, charge the battery in a place not exposed to direct sunlight; where the humidity is low and the ventilation is good.
- Ensure that there is no dust, metal particles, moisture, etc. adhering to the terminals or the power connector. If there is anything adhered, remove it before use.

The most suitable temperature for charging is that of 20–25°C.

- Do not use the charger continuously.
When one charging is completed, leave the charger for about 15 minutes before the next charging of battery.
- Do not allow foreign matter to enter the hole for connecting the rechargeable battery.
- Never disassemble the rechargeable battery or charger.
- Never short-circuit the rechargeable battery.
Short-circuiting the battery will cause a great electric current and overheat. It results in burn or damage to the battery.
- Do not dispose of the battery in fire. If the battery is burnt, it may explode.
- Using an exhausted battery will damage the charger.
- Bring the battery to the shop from which it was purchased as soon as the post-charging battery life becomes too short for practical use. Do not dispose of the exhausted battery.
- Do not insert objects into the air ventilation slots of the charger.
Inserting metal objects or flammable into the charger air ventilation slots will result in an electrical shock hazard or damage to the charger.

NAMES OF PARTS



The numbers in the list below correspond to Fig. 1.

1	Rechargeable battery
2	Battery charging indicator
3	Warning indicator
4	AC inlet
5	Ventilation holes
6	Nameplate

SYMBOLS

WARNING

The following show symbols used for the machine.
Be sure that you understand their meaning before use.

	Read all safety warnings and all instructions. Failure to follow the warnings and instructions may result in electric shock, fire and/or serious injury.
	Only for EU countries Do not dispose of electric tools together with household waste material! In observance of European Directive 2012/19/EU on waste electrical and electronic equipment and its implementation in accordance with national law, electric tools that have reached the end of their life must be collected separately and returned to an environmentally compatible recycling facility.

PRECAUTIONS FOR CHARGER

- Always charge the battery at an ambient temperature of 0–40°C. A temperature of less than 0°C will result in over charging which is dangerous. The battery cannot be charged at a temperature greater than 40°C.

English

SPECIFICATIONS

Model	UC18YFSL2
Charging voltage	14.4 V–18 V
Weight	0.4 kg

APPLICATIONS

For charging the HiKOKI BATTERY BSL14 series, BSL18 series, and MV series.

CHARGING

Before using the power tool, charge the battery as follows.

1. **Connect the power cord to the charger AC inlet.**
 2. **Connect the power cord to the receptacle.**
 3. **Insert the battery into the charger.**
Firmly insert the battery into the charger as shown in Fig. 1 (on page 2).
 4. **Charging**
When inserting a battery in the charger, the Battery charging indicator will blink green.
When the battery becomes fully recharged, the Battery charging indicator will light up continuously in green.
- (1) Indicator
The indications of Battery charging indicator and Warning indicator will be as shown in **Table 1** and **2**.

Table 1: Indications of Battery charging indicator





Blinking Green 	Charging
Lit Up Green 	Charging complete

Table 2: Indications of Warning indicator

Blinking Red 	Charging impossible*1
Lit Up Red 	Overheat standby*2

*1 Malfunction in the battery or the charger

*2 Battery overheated. Unable to charge.

Charging will commence when battery cools.

- (2) Regarding the temperatures and charging time of the battery (See **Table 3**)

Table 3

Model	UC18YFSL2	
Type of battery	Li-ion	
Charging voltage	14.4–18 V	
Rechargeable battery temperature	0°C–50°C	
Charging time for battery capacity, approx. (At 20°C)	1.5 Ah	22 min
	2.0 Ah	30 min
	2.5 Ah	35 min
	3.0 Ah	45 min

Charging time for battery capacity, approx. (At 20°C)	4.0 Ah	60 min
	5.0 Ah	75 min
	6.0 Ah	90 min
Charging time for multi volt battery capacity, approx. (At 20°C)	1.5 Ah (× 2 unit)	45 min
	2.5 Ah (× 2 unit)	75 min
	4.0 Ah (× 2 unit)	120 min
Number of battery cells		4–10
Weight		0.4 kg

NOTE

The recharging time may vary according to the ambient temperature and power source voltage.

5. **Disconnect the charger's power cord from the receptacle.**
6. **Hold the charger firmly and pull out the battery.**

NOTE

Be sure to pull out the battery from the charger after use, and then keep it.

CAUTION

- If the battery is charged while it is heated because it has been left for a long time in a location subject to direct sunlight or because the battery has just been used, the warning indicator lights up. In such a case, first let the battery cool, then start charging.
- When the warning indicator blinks, check for and take out any foreign objects in the charger's battery connector. If there are no foreign objects, it is probable that the battery or charger is malfunctioning. Take it to your authorized Service Center.

MAINTENANCE AND INSPECTION

1. **Inspecting the mounting screws**
Regularly inspect all mounting screws and ensure that they are properly tightened. Should any of the screws be loose, retighten them immediately. Failure to do so could result in serious hazard.
2. **Cleaning of the charger**
When the charger is stained, wipe with a soft dry cloth or a cloth moistened with soapy water. Do not use chloric solvents, gasoline or paint thinner, for they melt plastics.
3. **Store idle charger**
When not in use, the charger should be stored in dry, high or locked-up place — out of reach of children.
4. **HiKOKI Authorized Service Center:**
See <https://hikoki-powertools.eu> for addresses.

CAUTION

In the operation and maintenance of power tools, the safety regulations and standards prescribed in each country must be observed.

NOTE

Due to HiKOKI's continuing program of research and development, the specifications herein are subject to change without prior notice.

ALLGEMEINE VORSICHTSMASSNAHMEN

1. Den Arbeitsplatz stets sauber halten. Unordentliche Arbeitsplätze und Werkbänke erhöhen die Unfallgefahr.
2. Meiden Sie gefährliche Umgebungen. Das Werkzeug und das Ladegerät nicht dem Regen aussetzen. Das Werkzeug und das Ladegerät nicht an feuchten oder nassen Stellen verwenden. Und sorgen Sie für eine gute Beleuchtung im Arbeitsbereich.
Elektrowerkzeuge und Ladegerät niemals in der Nähe von brennbaren oder explosiven Materialien verwenden.
Werkzeuge und Ladegerät niemals in der Nähe von brennbaren Flüssigkeiten oder Gasen verwenden.
3. Dieses Gerät darf nicht von Personen (einschließlich Kindern) mit eingeschränkten physischen, sensorischen oder geistigen Fähigkeiten bzw. mangelnder Erfahrung oder Kenntnissen verwendet werden, es sei denn, sie werden von einer für ihre Sicherheit verantwortlichen Person bei der Bedienung des Geräts unterstützt bzw. überwacht.
Kinder sollten beaufsichtigt werden, um sicherzustellen, dass sie nicht mit dem Gerät spielen.
4. Werkzeuge und Ladegerät wegräumen, wenn sie nicht benutzt werden. Wenn nicht gebraucht, sollten Werkzeuge und Ladegerät an einer trockenen und hochgelegenen Stelle oder unter Verschluss außerhalb der Reichweite von Kindern aufbewahrt werden.
Werkzeuge und Ladegerät an einem Ort lagern, an dem die Temperatur weniger als 40°C beträgt.
5. Zweckentfremden Sie das Kabel nicht. Das Ladegerät niemals am Kabel tragen und nicht am Kabel ziehen, um den Stecker von der Steckdose zu trennen. Das Kabel vor Hitze, Öl und scharfen Kanten schützen.
6. Wenn das Ladegerät nicht gebraucht bzw. einer Prüfung und Instandhaltung unterzogen wird, den Stecker des Ladegerätes von der Steckdose trennen.
7. Immer das vorgeschriebene Ladegerät verwenden. Niemals ein anderes Ladegerät verwenden, um Gefahren zu vermeiden.
8. Nur Original-HiKOKI-Ersatzteile verwenden.
9. Werkzeuge und Ladegerät nicht zu Arbeiten einsetzen, für die sie laut der Gebrauchsanweisung nicht vorgesehen sind.
10. Die Benutzung von Zubehör und Sonderzubehör, das nicht im HiKOKI-Katalog oder in der Bedienungsanleitung aufgeführt ist, erhöht das Risiko von Verletzungen.
11. Wenn das Netzkabel beschädigt ist, muss es durch den Hersteller, dessen Kundendienst oder eine ähnlich qualifizierte Person ausgetauscht werden, um Gefahren zu vermeiden.
Die Reparaturen sollten nur in autorisierten Service-Werkstätten durchgeführt werden. Der Hersteller ist nicht für Schäden und Unfälle verantwortlich, die bei Reparaturen durch unautorisierte Personen oder durch die falsche Verwendung des Werkzeugs verursacht werden.
12. Um die Funktionssicherheit des Werkzeugs und Ladegeräts zu gewährleisten, dürfen die angebrachten Abdeckungen und Schrauben nicht entfernt werden.
13. Immer das Ladegerät mit der auf dem Typenschild angegebenen Spannung verwenden.
14. Vor jeder Benutzung den Akku laden.
15. Nur den vorgeschriebenen Akku verwenden. Keine gewöhnliche Trockenbatterie oder Auto-Batterie, sondern ausschließlich die vorgeschriebenen Akkus für das Elektrowerkzeug verwenden.
16. Keinen Transformator mit Booster verwenden.

17. Den Akku nicht an einem elektrischen Generator oder einer Gleichstromversorgung aufladen.
18. Den Akku immer innen laden. Da sich Ladegerät und Akku während des Ladevorgangs erhitzen, den Akku an einem Ort mit geringer Luftfeuchtigkeit laden, der keiner direkten Sonneneinstrahlung ausgesetzt und gut belüftet ist.
19. Stellen Sie sicher, dass kein Staub, Metallpartikel, Feuchtigkeit usw. an den Anschlüssen einschließlich des Stromanschlusses haften. Falls irgendetwas anhaftet, entfernen Sie es vor Gebrauch.

VORSICHTSMASSNAHMEN BEI DER BENUTZUNG DES LADEGERÄTS

1. Laden Sie die Batterie bei einer Temperatur von 0–40°C auf. Eine Temperatur unter 0°C führt zu einem Überladen, was gefährlich ist. Die Batterie kann nicht bei einer Temperatur über 40°C geladen werden. Die beste Temperatur zum Laden wäre von 20–25°C.
2. Das Ladegerät nicht fortlaufend laden.
Nach Beendigung einer Ladung, lassen Sie das Ladegerät ungefähr 15 Minuten ruhen bevor die nächste Batterieladung unternommen wird.
3. Lassen Sie keine Fremdkörper durch das Anschlussloch des Akkus eindringen.
4. Niemals den Akku oder das Ladegerät zerlegen.
5. Niemals den Akku kurzschließen. Ein Kurzschließen des Akkus verursacht hohe Stromstärken und Überhitzung. Das kann zu Verbrennungen und zu Schäden am Akku führen.
6. Den Akku nicht ins Feuer werfen. Er könnte dabei explodieren.
7. Das Benutzen eines erschöpften Akkus beschädigt das Ladegerät.
8. Bringen Sie den Akku zu dem Geschäft, in dem Sie ihn gekauft haben, sobald die Lebensdauer des Akkus zur Neige geht. Den erschöpften Akku nicht wegwerfen.
9. Schieben Sie keine Gegenstände durch die Belüftungsschlitze des Ladegeräts.
Wenn Metallobjekte oder entzündliche Gegenstände durch die Belüftungsschlitze des Ladegeräts eindringen, kann dies zu elektrischen Schlägen führen oder das Ladegerät beschädigen.

BEZEICHNUNG DER TEILE

Die Nummern in der untenstehenden Liste entsprechen den **Abb. 1**.



1	Aufladbare Batterie
2	Akkuladeanzeige
3	Warnleuchte
4	AC-Eingang
5	Belüftungslöcher
6	Typenschild

SYMBOLE

WARNUNG

Die folgenden Symbole werden für diese Maschine verwendet. Achten Sie darauf, diese vor der Verwendung zu verstehen.

Deutsch

	Lesen Sie sämtliche Sicherheitshinweise und Anweisungen durch. Wenn die Warnungen und Anweisungen nicht befolgt werden, kann es zu Stromschlag, Brand und/oder ernsthaften Verletzungen kommen.
	Nur für EU-Länder Werfen Sie Elektrowerkzeuge nicht in den Hausmüll! Gemäß der Europäischen Richtlinie 2012/19/EU über Elektro- und Elektronik-Altgeräte und Umsetzung in nationales Recht müssen verbrauchte Elektrowerkzeuge getrennt gesammelt und einer umweltgerechten Wiederverwertung zugeführt werden.

(2) Bezüglich der Temperaturen und der Ladezeit des Akkus (Siehe **Tabelle 3**)

Tabelle 3

Modell	UC18YFSL2	
Akkutyp	Li-Ionen	
Ladespannung	14,4–18 V	
Akkutemperatur	0°C–50°C	
Ladezeit für Batteriekapazität, ungefähr (bei 20°C)	1,5 Ah	22 min
	2,0 Ah	30 min
	2,5 Ah	35 min
	3,0 Ah	45 min
	4,0 Ah	60 min
	5,0 Ah	75 min
Ladezeit für Kapazität des Mehrspannungsaakkus, ungefähr (bei 20°C)	6,0 Ah	90 min
	1,5 Ah (x 2 Einheit)	45 min
	2,5 Ah (x 2 Einheit)	75 min
	4,0 Ah (x 2 Einheit)	120 min
Anzahl an Akkuzellen	4–10	
Gewicht	0,4 kg	

TECHNISCHE DATEN

Modell	UC18YFSL2
Ladespannung	14,4 V–18 V
Gewicht	0,4 kg

ANWENDUNGEN

Zum Aufladen von HiKOKI-BATTERIEN der BSL14-, BSL18- und MV-Serien.

LADEN

Laden Sie vor dem Gebrauch des Elektrowerkzeugs den Akku wie folgt auf.

- Verbinden Sie das Netzkabel mit dem AC-Eingang des Ladegeräts.**
 - Stecken Sie das Netzkabel in die Steckdose.**
 - Legen Sie den Akku in das Ladegerät ein.**
Schieben Sie den Akku wie in der **Abb. 1** (auf Seite 2).
 - Laden**
Wenn Sie einen Akku in das Ladegerät einlegen, blinkt die Ladeanzeige grün.
Wenn der Akku vollständig geladen ist, leuchtet die Ladeanzeige durchgehend grün.
- (1) Anzeige
Die Anzeigen für die Akkuladeanzeige und die Warnleuchte sind in den **Tabellen 1** und **2** dargestellt.

Tabelle 1: Anzeigen der Akkuladeanzeige





Blinkt grün 	Laden
Leuchtet grün 	Ladevorgang abgeschlossen

Tabelle 2: Anzeigen der Warnleuchte

Blinkt rot 	Laden nicht möglich*1
Leuchtet rot 	Wegen Überhitzung angehalten*2

*1 Betriebsstörung im Akku oder im Ladegerät

*2 Akku überhitzt. Laden nicht möglich.
Der Ladevorgang wird nach Abkühlen des Akkus gestartet.

HINWEIS

- Die Aufladezeit kann je nach Umgebungstemperatur und Spannung der Stromquelle unterschiedlich sein.
- Ziehen Sie den Netzstecker des Ladegeräts aus der Steckdose.**
 - Halten Sie das Ladegerät fest und ziehen Sie den Akku heraus.**

HINWEIS

Ziehen Sie den Akku nach der Benutzung des Ladegeräts unbedingt aus diesem heraus und bewahren Sie ihn dann auf.

VORSICHT

- Wenn der Akku geladen wird, während er erhitzt ist, weil er lange Zeit dem direkten Sonnenlicht ausgesetzt war oder weil er erst kurz zuvor benutzt wurde, leuchtet die Warnanzeige auf. In einem solchen Fall den Akku zuerst abkühlen lassen und erst dann mit dem Ladevorgang beginnen.
- Wenn die Warnanzeige blinkt, prüfen Sie den Akkuanschluss des Ladegeräts auf Fremdstoffe und entfernen Sie diese. Wenn keine Fremdkörper vorhanden sind, liegt wahrscheinlich eine Fehlfunktion des Akkus oder Ladegeräts vor. Die Teile von einem autorisierten Kundendienst prüfen lassen.

WARTUNG UND INSPEKTION

1. Inspektion der Befestigungsschrauben

Inspizieren Sie regelmäßig alle Befestigungsschrauben und stellen Sie sicher, dass sie richtig festgezogen sind. Sollte eine der Schrauben locker werden, ziehen Sie sie sofort wieder fest an. Falls dies nicht getan wird, könnte das zu ernsthaften Gefahren führen.

2. Reinigen des Ladegeräts

Wenn das Ladegerät schmutzig ist, mit einem weichen, trockenen Tuch oder einem mit Seifenwasser befeuchteten Tuch abwischen. Benutzen Sie keine chlorhaltigen Lösungsmittel, Benzin, oder Lackverdünner, da diese Kunststoff schmelzen.

3. Lagerung des Ladegeräts bei Nichtbenutzung

Wenn nicht gebraucht, sollte das Ladegerät an einer trockenen und hochgelegenen Stelle oder unter Verschluss außerhalb der Reichweite von Kindern aufbewahrt werden.

4. Autorisiertes HiKOKI-Kundendienstzentrum:

Siehe <https://hikoki-powertools.eu> für Adressen.

VORSICHT

Bei Betrieb und Wartung von Elektrowerkzeugen müssen die Sicherheitsvorschriften und Normen beachtet werden.

HINWEIS

Aufgrund des ständigen Forschungs- und Entwicklungsprogramms von HiKOKI sind Änderungen der hier gemachten technischen Angaben vorbehalten.

PRECAUTIONS GENERALES

- Maintenir la zone de travail propre. Des surfaces et des bancs de travail encombrés sont propices aux accidents.
- Éviter les environnements dangereux. Ne pas utiliser l'outil et le chargeur à la pluie. Ne pas utiliser l'outil ou le chargeur en des endroits humides ou mouillés. Maintenir la zone de travail bien éclairée. Ne jamais utiliser d'outils électro-portatifs et de chargeur à proximité de matières inflammables ou explosives. Ne pas utiliser l'outil et le chargeur en présence de gaz ou de liquide inflammables.
- L'outil n'est pas conçu pour être utilisé par des personnes (y compris les enfants) dont les capacités physiques, sensorielles ou mentales sont réduites, ou manquant d'expérience ou de connaissances, à moins d'être encadré ou d'avoir reçu des instructions concernant l'utilisation de l'appareil, par une personne responsable de leur sécurité. Les enfants devront être surveillés pour s'assurer qu'ils ne jouent pas avec l'outil.
- Ranger l'outil et la chargeur quand ils sont hors service. Quand vous ne les utilisez pas, l'outil et le chargeur seront rangés dans un endroit sec et surélevé ou fermé à clef, c'est-à-dire hors de portée des enfants. Ranger l'outil et le chargeur dans un endroit où la température est inférieure à 40°C.
- Manipulez le cordon avec précaution. Ne jamais porter le chargeur par le cordon, et pour le débrancher de la prise ne pas tirer le cordon. Maintenir le cordon à l'écart de la chaleur, de l'huile et de bords tranchants.
- Quand le chargeur n'est pas utilisé ou quand il est soumis à l'entretien ou à une vérification, débrancher le cordon du chargeur de la prise secteur.
- Utiliser toujours le chargeur spécifié. Ne jamais utiliser un chargeur autre que celui spécifié pour éviter les dangers.
- N'utiliser que des pièces de rechange HiKOKI d'origine.
- Ne pas utiliser l'outil et le chargeur pour une application autre que celles spécifiées dans le mode d'emploi.
- L'utilisation d'accessoires ou fixations autres que ceux préconisés dans le manuel d'instructions ou le catalogue HiKOKI peut présenter un danger pour l'utilisateur.
- Si le cordon d'alimentation est endommagé, il faudra le faire remplacer par le fabricant ou son service après-vente ou toute autre personne qualifiée pour éviter tout danger. Toute réparation doit être effectuée par un réparateur agréé. Le fabricant ne peut être tenu responsable des dommages ou blessures dus à une réparation effectuée par une personne non autorisée ou par une mauvaise utilisation de l'outil.
- Pour assurer l'intégrité de la conception de fonctionnement de l'outil et du chargeur, ne pas enlever les couvercles ou les vis qui ont été installés.
- Utiliser toujours le chargeur à la tension spécifiée sur la plaque indicatrice.
- Charger toujours la batterie avant utilisation.
- Ne jamais utiliser une batterie autre que celle spécifiée. Ne pas connecter une pile sèche ordinaire, une batterie rechargeable autre que celle spécifiée ou une batterie d'auto à l'outil électroportatif.
- Ne pas utiliser de transformateur élévateur.
- Ne pas charger la batterie à partir d'un générateur électrique ou d'une alimentation en courant continu.
- Charger toujours à l'intérieur. Etant donné que le chargeur et la batterie chauffent légèrement pendant l'opération de charge, charger la batterie dans un endroit non exposé aux rayons du soleil, à basse humidité et bien aéré.

- Vérifiez qu'il n'y a pas de poussière, de particules métalliques, d'humidité, etc. adhérant aux bornes ou au connecteur d'alimentation. Si quoi que ce soit adhère, retirez-le avant utilisation.

PRECAUTIONS POUR CHARGEUR

- Chargez toujours la batterie à une température de 0 à 40°C. Une température inférieure à 0°C entraînera une surcharge dangereuse. La batterie ne peut pas être chargée à une température supérieure à 40°C. La température la plus appropriée serait de 20–25°C.
- N'utilisez pas le chargeur continuellement. Quand une charge a été effectuée, laissez le chargeur au repos pendant environ 15 minutes avant de commencer la prochaine charge de batterie.
- Ne pas laisser de corps étrangers pénétrer par le trou de raccord de la batterie rechargeable.
- Ne jamais démonter la batterie rechargeable ou le chargeur.
- Ne jamais court-circuiter la batterie rechargeable. Le court-circuitage de la batterie provoquera un courant électrique puissant et une surchauffe. Cela présente un risque de brûlure ou de dégâts à la batterie.
- Ne pas jeter la batterie au feu. Elle pourrait exploser.
- L'utilisation d'une batterie usagée endommagera le chargeur.
- Apporter la batterie au magasin où elle a été achetée dès que la durée de vie de post-charge de la batterie devient trop courte pour une utilisation pratique. Ne pas jeter de batterie usagée.
- Ne pas introduire d'objets dans les fentes d'aération du chargeur. Ne pas introduire d'objets métalliques ou des produits inflammables dans les fentes d'aération du chargeur, cela provoquera un choc électrique ou endommagera le chargeur.

NOMS DES PIÈCES

Les numéros de la liste ci-dessous correspondent aux Fig. 1.

1	Batterie rechargeable
2	Témoin de charge de la batterie
3	Témoin d'avertissement
4	Prise CA
5	Orifices de ventilation
6	Plaque signalétique

SYMBOLES

AVERTISSEMENT

Les symboles suivants sont utilisés pour l'outil. Bien se familiariser avec leur signification avant d'utiliser l'outil.

	Lire tous les avertissements de sécurité et toutes les instructions. Ne pas suivre les avertissements et instructions peut donner lieu à un choc électrique, un incendie et/ou une blessure sérieuse.
---	---

	<p>Pour les pays européens uniquement Ne pas jeter les appareils électriques dans les ordures ménagères ! Conformément à la directive européenne 2012/19/UE relative aux déchets d'équipements électriques ou électroniques (DEEE), et à sa transposition dans la législation nationale, les appareils électriques doivent être collectés à part et être soumis à un recyclage respectueux de l'environnement.</p>
--	--

CARACTÉRISTIQUES

Modèle	UC18YFSL2
Tension de charge	14,4 V-18 V
Poids	0,4 kg

APPLICATIONS

Pour charger la BATTERIE HiKOKI des séries BSL14, BSL18 et MV.

CHARGE

Avant d'utiliser l'outil électrique, charger la batterie comme suit.

1. **Connectez le cordon d'alimentation à l'entrée CA du chargeur.**
 2. **Connectez le cordon d'alimentation à la prise.**
 3. **Insérer la batterie dans le chargeur.**
Insérez fermement la batterie dans le chargeur comme illustré sur **Fig. 1** (à la page 2).
 4. **Charge**
Lorsque vous insérez une batterie dans le chargeur, l'indicateur de charge de la batterie clignote en vert. Lorsque la batterie est entièrement rechargée, l'indicateur de charge de la batterie s'allume en vert de manière continue.
- (1) Indicateur
Les indications du témoin de charge de la batterie et du témoin d'avertissement seront comme indiqué dans les **Tableaux 1 et 2**.

Tableau 1: Indications du témoin de charge de la batterie



Vert clignotant 	Charge
Vert constant 	Charge terminée

Tableau 2: Indications du témoin d'avertissement

Rouge clignotant 	Charge impossible*1
Rouge constant 	Veille en surchauffe*2

*1 Anomalie de la batterie ou du chargeur

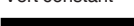
*2 Batterie en surchauffe. Impossible de charger.
La charge commencera une fois que la batterie sera refroidie.

(2) Au sujet des températures et de la durée de charge de la batterie (Voir le **Tableau 3**)

Tableau 3

Modèle	UC18YFSL2	
Type de batterie	Li-ion	
Tension de charge	14,4-18 V	
Température de la batterie rechargeable	0°C-50°C	
Durée de charge selon la capacité de la batterie, environ (à 20°C)	1,5 Ah	22 min
	2,0 Ah	30 min
	2,5 Ah	35 min
	3,0 Ah	45 min
	4,0 Ah	60 min
	5,0 Ah	75 min
Durée de charge selon la capacité de la batterie multi-volt, environ (à 20 °C)	1,5 Ah (x 2 unités)	45 min
	2,5 Ah (x 2 unités)	75 min
	4,0 Ah (x 2 unités)	120 min
Nombre de piles	4-10	
Poids	0,4 kg	

REMARQUE

Le temps de recharge peut varier selon la température ambiante et la tension de la source.

5. **Débrancher le cordon d'alimentation du chargeur de la prise secteur.**
6. **Tenir fermement le chargeur et dégager la batterie.**

REMARQUE

Bien sortir la batterie du chargeur après usage, et la conserver.

ATTENTION

- Si la batterie est chargée alors qu'elle est chaude après avoir été longtemps laissée dans un endroit exposé aux rayons directs du soleil ou parce qu'elle vient d'être utilisée, l'indicateur d'avertissement s'allume. Dans ce cas, commencer par laisser la batterie refroidir avant de démarrer le chargement.
- Si l'indicateur d'avertissement clignote, vérifiez et retirez tout corps étranger dans le connecteur de batterie du chargeur. En l'absence de corps étrangers, il s'agit probablement d'un dysfonctionnement de la batterie ou du chargeur. Les confier à un service d'entretien autorisé.

ENTRETIEN ET INSPECTION

1. **Vérification des vis de fixation**

Vérifier régulièrement toutes les vis de fixation et s'assurer qu'elles sont bien serrées. S'il advient qu'une vis se desserre, la resserrer immédiatement. Le fait de négliger ce point pourrait entraîner de graves dangers.

2. **Nettoyage du chargeur**

Quand le chargeur est sale, l'essuyer avec un chiffon sec et doux ou un chiffon imbibé d'eau savonneuse. Ne pas utiliser de solvant au chlore, d'essence ou de diluant, car ils font fondre les matières plastiques.

Français

3. Après utilisation, ranger le chargeur

Quand il n'est pas utilisé, le chargeur doit être rangé dans un endroit sec et surélevé ou fermé à clef, c'est-à-dire hors de portée des enfants.

4. Service après-vente agréé HiKOKI :

Consultez <https://hikoki-powertools.eu> pour les adresses.

ATTENTION

Lors de l'utilisation et de l'entretien d'un outil électrique, respecter les règlements et les normes de sécurité en vigueur dans le pays en question.

REMARQUE

Par suite du programme permanent de recherche et de développement HiKOKI, ces spécifications peuvent faire l'objet de modifications sans avis préalable.

PRECAUZIONI PER LE OPERAZIONI GENERALI

1. Tenere pulita l'area di lavoro. Aree in disordine e banchi ingombri, invitano gli incidenti.
2. Evitare ambienti pericolosi. Non esporre gli utensili elettrici e il caricabatterie alla pioggia. Non usare gli utensili elettrici e il caricabatterie in luoghi umidi o bagnati. Tenere l'area di lavoro ben illuminata. Non usare mai gli utensili elettrici e il caricabatterie vicino a sostanze infiammabili o esplosive. Non usare gli utensili e il caricabatterie in presenza di gas o liquidi infiammabili.
3. L'apparecchio non deve essere utilizzato da persone (inclusi i bambini) con ridotte capacità fisiche, sensoriali o mentali oppure scarsa esperienza o conoscenza, se non in presenza di una supervisione o di istruzioni in merito all'uso dell'apparecchio fornite da una persona responsabile della loro sicurezza. I bambini devono essere sorvegliati per evitare che giochino con l'apparecchiatura.
4. Riporre il caricabatterie e gli utensili non utilizzati. Quando non utilizzati, il caricabatterie e gli utensili devono essere riposti in un luogo secco ed elevato o chiuso a chiave e comunque fuori dalla portata dei bambini. Sistemare gli utensili e il caricabatterie in luoghi con temperatura inferiore ai 40°C.
5. Non maltrattare il cavo. Non portare mai utensili per il cavo né tirare per togliere la spina dalla presa. Tenere il cavo lontano dal calore, dalle lame taglienti e da olio.
6. Quando il caricatore non viene usato, o quando si stanno svolgendo le operazioni di manutenzione ed ispezione, staccare il cavo della corrente del caricatore dalla presa AC.
7. Usare sempre il caricabatterie specificato, in modo da impedire incidenti.
8. Usare solo parti di ricambio originali HiKOKI.
9. Non usare gli utensili elettrici e il caricabatterie per impieghi diversi da quelli specificati nelle istruzioni per l'uso.
10. L'uso di ogni altro accessorio o dispositivo di attacco raccomandato in queste istruzioni di impiego o nel catalogo HiKOKI potrebbe causare danni personali.
11. Se il cavo di alimentazione è danneggiato, deve essere sostituito dal fabbricante o da un suo centro assistenza o da personale con simili qualifiche per evitare rischi. La riparazione deve essere fatta solamente da personale autorizzato. Il produttore non è responsabile per danni o incidenti causati da persone non autorizzate, né dell'eventuale utilizzo improprio dell'utensile.
12. Per ottenere l'integrità di funzionamento per la quale gli utensili e il caricabatterie sono stati concepiti, non togliere le protezioni e le viti installate.
13. Usare il caricabatterie sempre e solo al voltaggio specificato sulla targhetta.
14. Caricare sempre la batteria prima dell'uso.
15. Non usare mai batterie diverse da quelle specificate. Non collegare un elemento secco uguale, una batteria ricaricabile diversa da quella specificata o una batteria da automobile all'utensile elettrico.
16. Non usare trasformatori con alimentatori stabilizzati.
17. Non caricare la batteria da un motogeneratore o da una fonte di corrente DC.
18. Caricare sempre in un ambiente al chiuso. Sia il caricabatterie che la batteria si surriscaldano durante la ricarica. Portare la batteria in un posto non esposto direttamente ai raggi solari e che sia ben ventilato.

19. Assicurarsi che non vi siano polvere, particelle metalliche, umidità, ecc. che aderiscono ai terminali o al connettore di alimentazione. Se c'è qualcosa che vi aderisce, rimuoverlo prima dell'uso.

PRECAUZIONI PER L'USO DEL CARICATORE

1. Caricare sempre la batteria a una temperatura di 0–40°C. Una temperatura inferiore a 0°C può provocare sovraccarico, il che è pericoloso. La batteria non può essere caricata a una temperatura della batteria superiore a 40°C. La temperatura ideale è compresa fra i 20–25°C.
2. Non usare il caricatore in continuazione. Quando un'operazione di ricarica è terminata, prima di iniziare una seconda, lasciare che il caricatore riposi per 15 minuti.
3. Non permettere che sostanze estranee entrino nel foro di collegamento della batteria ricaricabile.
4. Non smontare mai la batteria ricaricabile o il caricatore.
5. Non provocare mai dei corto-circuiti alla batteria ricaricabile. Il fenomeno provoca surriscaldamento e una notevole corrente elettrica. Può quindi causare ustioni o danni alla batteria.
6. Non gettare la batteria nel fuoco. Può esplodere.
7. Usando una batteria scarica, il caricatore può venir danneggiato.
8. Non appena la vita della batteria dopo le operazioni di ricarica diventa troppo breve per fini pratici, portare la batteria al negozio dove è stata acquistata. Non gettarla mai via.
9. Non inserire alcun oggetto nelle fessure di ventilazione del caricatore. Inserendo oggetti metallici o infiammabili nelle fessure di ventilazione, si possono causare facilmente delle scosse elettriche, o si può danneggiare il caricatore.

NOMI DEI COMPONENTI

I numeri nell'elenco seguente corrispondono a **Fig. 1**.

1	Batteria ricaricabile
2	Indicatore carica batteria
3	Indicatore di avvertenza
4	Ingresso CA
5	Fori di ventilazione
6	Targhetta

SIMBOLI

AVVERTENZA

Di seguito mostriamo i simboli usati per la macchina. Assicurarsi di comprenderne il significato prima dell'uso.



Leggere tutti gli avvertimenti di sicurezza e tutte le istruzioni. La mancata osservanza degli avvertimenti e delle istruzioni potrebbe essere causa di scosse elettriche, incendi e/o gravi lesioni.

	<p>Solo per Paesi UE Non gettare le apparecchiature elettriche tra i rifiuti domestici! Secondo la Direttiva Europea 2012/19/UE sui rifiuti di apparecchiature elettriche ed elettroniche e la sua attuazione in conformità alle norme nazionali, le apparecchiature elettriche esauste devono essere raccolte separatamente, al fine di essere reimpiegate in modo eco-compatibile.</p>
--	--

CARATTERISTICHE

Modello	UC18YFSL2
Tensione di carica	14,4 V-18 V
Peso	0,4 kg

APPLICAZIONI

Per caricare la BATTERIA HiKOKI serie BSL14, serie BSL18 e serie MV.

RICARICA

Prima di utilizzare l'utensile elettrico, caricare la batteria nel seguente modo.

1. **Collegare il cavo di alimentazione all'ingresso CA del caricabatterie.**
2. **Collegare il cavo di alimentazione alla presa.**
3. **Inserire la batteria nel caricatore.**

Inserire saldamente la batteria nel caricatore come mostrato in Fig. 1 (a pagina 2).

4. **Carica**
Quando si inserisce una batteria nel caricabatterie, l'indicatore di carica della batteria lampeggerà in verde. Quando la batteria è completamente ricaricata, l'indicatore di carica della batteria si illuminerà in verde fisso.
- (1) **Indicatore**
Le indicazioni dell'indicatore di carica della batteria e dell'indicatore di avvertenza saranno come mostrato in **Tabella 1** e **2**.

Tabella 1: Indicazioni dell'indicatore di carica della batteria





Lampeggia in verde 	Carica
Si accende in verde 	Carica completa

Tabella 2: Indicazioni dell'indicatore di avvertenza

Lampeggia in rosso 	Carica impossibile*1
Si accende in rosso 	Standby di surriscaldamento*2

*1 Malfunzionamento della batteria o del caricatore

*2 Batteria surriscaldata. Impossibile ricaricare

La ricarica comincerà quando la batteria si raffredda.

- (2) Informazioni sulle temperature e sul tempo di ricarica della batteria (Vedere **Tabella 3**)

Tabella 3

Modello	UC18YFSL2	
Tipo di batteria	Ioni di litio	
Tensione di carica	14,4-18 V	
Temperatura della batteria ricaricabile	0°C-50°C	
Tempo di carica per la capacità della batteria, circa (A 20°C)	1,5 Ah	22 min
	2,0 Ah	30 min
	2,5 Ah	35 min
	3,0 Ah	45 min
	4,0 Ah	60 min
	5,0 Ah	75 min
Tempo di carica per la capacità della batteria MultiVolt, circa (A 20°C)	1,5 Ah (x 2 unità)	45 min
	2,5 Ah (x 2 unità)	75 min
	4,0 Ah (x 2 unità)	120 min
Numero di celle della batteria	4-10	
Peso	0,4 kg	

NOTA

Il tempo di carica può variare a seconda della temperatura ambiente e della tensione della fonte di alimentazione.

5. **Scollegare il cavo di alimentazione del caricatore dalla presa CA.**
6. **Tenere saldamente il caricatore e estrarre la batteria.**

NOTA

Assicurarsi di estrarre la batteria dal caricatore dopo l'uso e quindi conservarla.

ATTENZIONE

- Se la batteria viene caricata mentre è calda perché è stata lasciata per lungo tempo in un luogo esposto alla luce solare diretta o perché la batteria è stata appena utilizzata, l'indicatore di avvertenza si accende. In questo caso, prima lasciar raffreddare la batteria e poi iniziare l'operazione di carica.
- Quando l'indicatore di avvertenza lampeggia, verificare e rimuovere eventuali corpi estranei nel connettore della batteria del caricabatterie. Se non sono presenti oggetti estranei, è probabile che la batteria o il caricatore non funzionino bene. Rivolgersi a un Centro di assistenza autorizzato.

MANUTENZIONE E ISPEZIONE

1. Ispezione delle viti di montaggio

Ispezionare regolarmente le viti di montaggio e assicurarsi che siano ben fissate. Se una di queste dovesse essere allentata, riserrarla immediatamente. Si rischia in caso contrario di provocare incidenti pericolosi.

2. Pulizia del caricabatteria

Se il caricabatteria è sporco, pulirlo con un panno morbido e asciutto o con un panno inumidito con acqua e sapone. Non usare solventi cloridrici, benzina o diluenti per benzina, in quanto potrebbero deformare la plastica.

3. Ritirare il caricabatteria quando non è in uso

Quando non utilizzato, il caricabatteria deve essere riposto in un luogo secco ed elevato o chiuso a chiave e comunque fuori dalla portata dei bambini.

4. Centro di assistenza autorizzato HiKOKI:

Vedi <https://hikoki-powertools.eu> per gli indirizzi.

ATTENZIONE

Nell'uso e nella manutenzione degli utensili elettrici devono essere osservate le normative di sicurezza e i criteri prescritti in ciascun paese.

NOTA

A causa del continuo programma di ricerche e sviluppo della HiKOKI, le caratteristiche riportate in questo foglio sono soggette a cambiamenti senza preventiva comunicazione.

ALGEMENE VPPRZORGEN IN HET GEBRUIK

- Zorg voor een schone werkplek. Een rommelige werkplek of werkbank verhoogt de kans op ongelukken.
- Vermijd gevaarlijke omgevingen. Stel het elektrisch gereedschap en de acculader niet bloot aan regen. Gebruik het elektrisch gereedschap en de acculader niet op vochtige of natte plaatsen. Zorg ervoor dat de werkplek goed verlicht is.
Gebruik het elektrisch gereedschap en de acculader niet in de buurt van ontvlambare of explosieve materialen.
Gebruik het elektrisch gereedschap en de acculader niet in de nabijheid van ontvlambare vloeistoffen of gassen.
- Dit apparaat is niet bedoeld voor gebruik door personen (inclusief kinderen) met verminderde fysieke, zintuiglijke of mentale capaciteiten, of een gebrek aan ervaring en kennis, tenzij zij onder toezicht staan en onderricht hebben gekregen betreffende het gebruik van het apparaat van een persoon die verantwoordelijk is voor hun veiligheid.
Op kinderen moet strikt toezicht worden uitgeoefend om er zeker van te kunnen zijn dat ze niet met het gereedschap kunnen spelen.
- Berg gereedschap dat niet wordt gebruikt netjes samen met de acculader op. Wanneer ze niet in gebruik zijn, moeten het gereedschap en de acculader worden bewaard op een droge, hoge of afgesloten plek — buiten bereik van kinderen. Bewaar het gereedschap en de acculader op een plek waar de temperatuur lager dan 40°C blijft.
- Doel geen gekke dingen met het snoer. Draag de acculader niet aan het snoer en trek niet aan het snoer om de stekker uit het stopcontact te halen. Houd het snoer uit de buurt van warmte, olie en scherpe randen.
- Wanneer de acculader niet in gebruik is of wordt onderhouden of geïnspecteerd, moet u de stekker van de acculader uit het stopcontact halen.
- Om gevaar te vermijden moet u altijd de opgegeven acculader gebruiken.
- Gebruik uitsluitend originele HiKOKI vervangingsonderdelen.
- Gebruik elektrisch gereedschap en acculaders niet voor andere toepassingen dan die vermeld staan in de handleiding.
- Om persoonlijk letsel te voorkomen, mag u uitsluitend de accessoires of hulpstukken gebruiken die worden aanbevolen in deze handleiding of in de HiKOKI catalogus.
- Als het netsnoer beschadigd is, moet dit vervangen worden door de fabrikant of door de fabrikant erkend onderhoudspersoneel of iemand met vergelijkbare kwalificaties om gevaar te voorkomen.
Laat reparaties uitsluitend over aan een erkend servicecentrum. De fabrikant aanvaardt geen aansprakelijkheid voor enige schade of enig letsel veroorzaakt door reparatie door onbevoegden of door onoordeelkundig gebruik van het gereedschap.
- Om de operationele integriteit van het elektrisch gereedschap en de acculader te waarborgen, mag u in geen geval schroeven of afdekkingen of andere onderdelen ervan verwijderen.
- Gebruik de acculader altijd op het voltage dat staat aangegeven op het typeplaatje.
- Laad de accu altijd op voor gebruik.
- Gebruik geen andere accu dan de voorgeschreven accu. Gebruik geen gewone batterijen, of een andere oplaadbare batterij dan de voorgeschreven accu, of een auto-accu om het gereedschap van stroom te voorzien.

- Gebruik geen transformator met een spanningsverhoger.
- Laad de accu niet op met behulp van een motor met een dynamo of een generator, of op gelijkstroom.
- Laad de accu altijd binnenshuis op. Omdat de acculader en de accu een beetje warm worden tijdens het opladen, moet u de accu opladen op een plek die niet blootstaat aan direct zonlicht, met een lage vochtigheid en een goede ventilatie.
- Zorg ervoor dat er geen stof, metaaldeeltjes, vocht, enz. aan de aansluitingen of voedingsconnector kleeft. Indien er iets aangehecht is, verwijder dit dan voor gebruik.

VOORZORGEN VOOR DE ACCULADER

- Laad de accu altijd op bij een temperatuur van 0–40°C. Een temperatuur van minder dan 0°C zal overlading veroorzaken, wat gevaarlijk is. De accu kan niet worden opgeladen bij een temperatuur hoger dan 40°C. De meest geschikte temperatuur is tussen de 20–25°C.
- Gebruik de acculader niet continu. Wacht ongeveer 15 minuten voordat met het laden van een andere accu begonnen wordt.
- Voorkom dat stof of vuil in de aansluitopening van de accu terecht komt.
- Demonteer de accu of acculader niet.
- Voorkom kortsluiting van de accu. Kortsluiten van de accu zal resulteren in een grote stroom en oververhitting. Dit zal resulteren in brandwonden en schade aan de accu.
- Gooi de accu niet in het vuur. Een brandende accu kan ontploffen.
- Gebruiken van een accu die het eind van zijn levensduur heeft bereikt zal de acculader beschadigen.
- Breng de accu naar de winkel waar deze gekocht werd, nadat deze na opladen onvoldoende kracht heeft voor praktisch gebruik. Gooi een uitgewerkte accu niet zomaar weg.
- Steek nooit voorwerpen in de ventilatie-openingen van de acculader.
Als er voorwerpen of ontvlambaar materiaal in de ventilatie-openingen van de acculader wordt gestoken, kan dit resulteren in een elektrische schok of schade aan de acculader.

NAMEN VAN ONDERDELEN



De nummers in de onderstaande lijst komen overeen met **Afb. 1**.

1	Opladbare batterij
2	Acculaadindicator
3	Waarschuwingindicator
4	AC-ingang
5	Ventilatieopeningen
6	Naamplaatje



SYMBOLEN

WAARSCHUWING

Hieronder staan symbolen afgebeeld die van toepassing zijn op deze machine. U moet de betekenis hiervan begrijpen voor u de machine gaat gebruiken.

	Lees alle waarschuwingen en instructies aandachtig door. Nalating om de waarschuwingen en instructies op te volgen kan in een elektrische schok, brand en/of ernstig letsel resulteren.
	Alleen voor EU-landen Geef elektrisch gereedschap niet met het huisvuil mee! Volgens de Europese richtlijn 2012/19/EU inzake oude elektrische en elektronische apparaten en de toepassing daarvan binnen de nationale wetgeving, dient gebruikt elektrisch gereedschap gescheiden te worden ingezameld en te worden afgevoerd naar een recyclebedrijf dat voldoet aan de geldende milieu-eisen.

Tabel 2: Indicaties van waarschuwingsindicator

Knippert rood 	Opladen onmogelijk*1
Brandt rood 	Oververhitting standby*2

*1 Er is iets mis met de accu of met de acculader

*2 De accu is oververhit. De accu kan niet opgeladen worden.

Het opladen wordt hervat wanneer de accu is afgekoeld.

(2) Over de temperatuur en de oplaadtijd van de accu (Zie Tabel 3)

Tabel 3

Model	UC18YFSL2	
Type accu	Li-ion	
Oplaadspanning	14,4–18 V	
Temperatuur van de accu	0°C–50°C	
Oplaadtijd voor accucapaciteit ca. (bij 20°C)	1,5 Ah	22 min
	2,0 Ah	30 min
	2,5 Ah	35 min
	3,0 Ah	45 min
	4,0 Ah	60 min
	5,0 Ah	75 min
Oplaadtijd voor multi-volt-accucapaciteit ca. (bij 20°C)	6,0 Ah	90 min
	1,5 Ah (x 2 eenheid)	45 min
	2,5 Ah (x 2 eenheid)	75 min
	4,0 Ah (x 2 eenheid)	120 min
Aantal accucellen	4–10	
Gewicht	0,4 kg	

TECHNISCHE GEGEVENS

Model	UC18YFSL2
Oplaadspanning	14,4 V–18 V
Gewicht	0,4 kg

TOEPASSINGEN

Voor het opladen van de HiKOKI BATTERIJ BSL14-serie, BSL18-serie en MV-serie.



OPLADEN

Voor het gebruik van het elektrisch gereedschap dient de accu als volgt opgeladen te worden.

- Sluit het netsnoer aan op de AC-ingang van de acculader.**
- Sluit het netsnoer aan op het stopcontact.**
- Steek de batterij in de acculader.**
Steek de accu stevig in de acculader zoals u kunt zien op **Afb. 1** (op bladzijde 2).
- Opladen**
Wanneer u een accu in de acculader plaatst, knippert de acculaadindicator groen.
Wanneer de accu volledig is opgeladen, brandt de acculaadindicator continu groen.

- (1) Indicator
De indicaties van de acculaadindicator en waarschuwingsindicator zullen zijn zoals getoond in **Tabel 1** en **2**.

Tabel 1: Indicaties van de acculaadindicator

Knippert groen 	Opladen
Brandt groen 	Opladen voltooid

OPMERKING

De oplaadtijd hangt mede af van de omgevingstemperatuur en het voltage van de stroombron.

- Haal de stekker van het netsnoer van de acculader uit het stopcontact.**
- Houd de acculader stevig vast en trek de accu eruit.**

OPMERKING

U moet de accu na het laden uit de acculader halen en op een veilige plek bewaren.

LET OP

- Als de accu wordt opgeladen terwijl deze heet is omdat deze langere tijd in direct zonlicht heeft gelegen of omdat de accu net is gebruikt, licht de waarschuwingsindicator op. In dat geval moet u de accu eerst laten afkoelen voordat u met opladen begint.
- Wanneer de waarschuwingsindicator knippert, controleer dan of er vreemde voorwerpen in de accuconnector van de acculader zijn en verwijder deze. Is er geen sprake van vuil, dan is mogelijk de accu of acculader defect. Breng deze dan naar een officieel servicecentrum.

ONDERHOUD EN INSPECTIE

1. Inspectie van bevestigingsschroeven

Controleer alle bevestigingsschroeven regelmatig en zorg ervoor dat ze goed aangedraaid zijn. Draai los zittende schroeven onmiddellijk vast. Doet u dit niet, dan kunnen ernstige gevaren het gevolg zijn.

2. Reinigen van de acculader

Wanneer de acculader vuil is, veegt u deze af met een zachte, droge doek of een doek bevochtigd met een zeepsopje. Gebruik geen chemische middelen zoals chloor, of vloeistoffen zoals benzine of verfverdunner, want deze kunnen het plastic vervormen of zelfs smelten.

3. Berg de lader op wanneer u hem niet gebruikt

Wanneer hij niet in gebruik is, moet de acculader worden bewaard op een droge, hoge of afgesloten plek - buiten bereik van kinderen.

4. Erkend HiKOKI onderhoudscentrum:

Zie <https://hikoki-powertools.eu> voor adressen.

LET OP

Bij gebruik en onderhoud van elektrisch gereedschap dienen de in het land waar u zich bevindt geldende veiligheidsregelgeving en veiligheidsstandaarden strikt te worden opgevolgd.

OPMERKING

Op grond van het voortdurende research en ontwikkelingsprogramma van HiKOKI kunnen de hierin genoemde technische gegevens zonder voorafgaande kennisgeving worden gewijzigd.

PRECAUCIONES DE FUNCIONAMIENTO GENERALES

- Mantenga limpia la zona de trabajo. Las zonas y los bancos de trabajo desordenados aumentan la posibilidad de que se produzca un accidente.
- Evite entornos peligrosos. No exponga las herramientas eléctricas ni el cargador a la lluvia. No utilice las herramientas eléctricas ni el cargador en lugares húmedos. Mantenga la zona de trabajo bien iluminada.
No utilice nunca las herramientas eléctricas ni el cargador cerca de materiales inflamables o explosivos. No utilice la herramienta ni el cargador en presencia de líquidos o gases inflamables.
- Este dispositivo no está diseñado para ser utilizado por personas (incluidos niños) con capacidades físicas, sensoriales o mentales reducidas, ni con falta de experiencia ni conocimientos, a menos que hayan recibido supervisión o instrucciones relativas al uso del dispositivo por parte de una persona responsable de su seguridad.
Los niños deberán permanecer bajo supervisión para asegurarse de que no juegan con el dispositivo.
- Guarde las herramientas y el cargador cuando no estén en uso. Cuando no estén en uso, las herramientas y el cargador deben guardarse en lugares secos, en alturas o bajo llave, fuera del alcance de los niños. Guarde las herramientas y el cargador en un lugar en el que la temperatura sea inferior a 40°C.
- No realice un uso indebido del cable de alimentación. No transporte el cargador nunca por el cable de alimentación, ni lo desconecte del receptáculo. Mantenga el cable de alimentación lejos del calor, el aceite y los bordes afilados.
- Cuando el cargador no esté en uso o cuando se esté revisando y realizando en él tareas de mantenimiento, desconecte el cable de alimentación del cargador de la toma de corriente.
- Para evitar situaciones de peligro, utilice siempre únicamente el cargador especificado.
- Utilice solo piezas de repuesto originales de HiKOKI.
- No utilice las herramientas eléctricas ni el cargador para aplicaciones que no sean las indicadas en las Instrucciones de manejo.
- Con el fin de evitar lesiones personales, utilice únicamente los accesorios o acoplamientos recomendados en estas instrucciones de manejo o en el catálogo de HiKOKI.
- Si el cable de alimentación se encuentra dañado, deberá sustituirlo el fabricante, su agente de servicio técnico o una persona con una cualificación similar, con el fin de evitar un peligro.
Solo el centro de servicio técnico autorizado debe efectuar reparaciones. El fabricante no se responsabilizará de daños o lesiones físicas provocadas por reparaciones realizadas por personas no autorizadas o por una manipulación incorrecta de la herramienta.
- Con el fin de garantizar la integridad operativa de las herramientas eléctricas y el cargador, no retire las cubiertas instaladas ni los tornillos.
- Utilice siempre el cargador a la tensión especificada en la placa de características.
- Cargue la batería siempre antes de usarla.
- No utilice nunca una batería que no sea la especificada. No conecte una célula seca convencional, una batería recargable que no sea la especificada ni una batería de coche para transmitir alimentación a la herramienta eléctrica.

- No utilice transformadores que contengan un sobrealimentador.
- No cargue la batería con un generador eléctrico ni con una fuente de alimentación de CC.
- Realice la carga siempre en interior. Como el cargador y la batería aumentan ligeramente de temperatura durante el proceso de carga, cargue la batería en un lugar que no se encuentre expuesto a la luz solar directa, en el que la humedad sea reducida y que esté bien ventilado.
- Asegúrese de que no haya polvo, partículas de metal, humedad, etc., adheridos a los terminales o al conector de alimentación. Si hay algo adherido, retírelo antes de usarlo.

PRECAUCIONES DEL CARGADOR

- Cargue siempre la batería a una temperatura que oscile entre 0 y 40°C. Las temperaturas inferiores a 0°C causarán una sobrecarga, lo cual es peligroso. No puede cargarse la batería a una temperatura mayor de 40°C.
La temperatura más apropiada para cargar es la de 20–25°C.
- No usar el cargador continuamente. Cuando se completa la carga, dejar descansar el cargador por 15 minutos antes de proseguir con la carga siguiente.
- No deje que entren sustancias extrañas por el orificio de conexión de la batería recargable.
- No desmonte nunca la batería recargable ni el cargador.
- No cortocircuite nunca la batería recargable. Cortocircuitar la batería provocará tensión eléctrica muy elevada y sobrecalentamiento. Derivará en quemaduras o en daños a la batería.
- No arroje la batería al fuego. Si se quema la batería puede explotar.
- El uso de una batería agotada dañará el cargador.
- Lleve la batería al establecimiento de compra original en caso de que la duración de la batería recargable sea reducida al usarse. No tire la batería descargada.
- No inserte objetos en las ranuras de ventilación del cargador.
La inserción de objetos metálicos o inflamables en dichas ranuras puede provocar descargas eléctricas o daños en el cargador.

NOMBRES DE LAS PIEZAS



Los números de la siguiente lista corresponden a la **Fig. 1**.

1	Batería recargable
2	Indicador de carga de la batería
3	Indicador de advertencia
4	Entrada de CA
5	Orificios de ventilación
6	Placa de identificación

SÍMBOLOS

ADVERTENCIA

A continuación se muestran los símbolos usados para la máquina. Asegúrese de comprender su significado antes del uso.

	<p>Lea todas las instrucciones y advertencias de seguridad. Si no se siguen las advertencias e instrucciones, podría producirse una descarga eléctrica, un incendio o daños graves.</p>
	<p>Sólo para países de la Unión Europea No deseché los aparatos eléctricos junto con los residuos domésticos. De conformidad con la Directiva Europea 2012/19/UE sobre residuos de aparatos eléctricos y electrónicos y su aplicación de acuerdo con la legislación nacional, las herramientas eléctricas cuya vida útil haya llegado a su fin se deberán recoger por separado y trasladar a una planta de reciclaje que cumpla con las exigencias ecológicas.</p>

Encendido en rojo 	Espera por recalentamiento*2
--	------------------------------

- *1 Fallo de funcionamiento de la batería o del cargador
*2 Batería recalentada. No puede cargarse.
La carga comenzará cuando la batería se enfríe.
(2) Acerca de las temperaturas y el tiempo de carga de la batería (consulte la **Tabla 3**)

Tabla 3

Modelo	UC18YFSL2	
Tipo de batería	Ion de litio	
Tensión de carga	14,4–18 V	
Temperatura de la batería recargable	0°C–50°C	
Tiempo de carga de la capacidad de la batería aprox. (A 20°C)	1,5 Ah	22 min
	2,0 Ah	30 min
	2,5 Ah	35 min
	3,0 Ah	45 min
	4,0 Ah	60 min
	5,0 Ah	75 min
Tiempo de carga de la capacidad de la batería de voltio múltiple aprox. (a 20 °C)	6,0 Ah	90 min
	1,5 Ah (x 2 unidad)	45 min
	2,5 Ah (x 2 unidad)	75 min
	4,0 Ah (x 2 unidad)	120 min
Número de células de batería	4–10	
Peso	0,4 kg	

ESPECIFICACIONES

Modelo	UC18YFSL2
Tensión de carga	14,4 V–18 V
Peso	0,4 kg

APLICACIONES

Para cargar las BATERÍAS HIKOKI de la serie BSL14, la serie BSL18 y la serie MV.

CARGA

Antes de utilizar la herramienta eléctrica, cargue la batería de la siguiente manera.

- Conecte el cable de alimentación a la entrada de CA del cargador.**
 - Conecte el cable de alimentación a la toma de corriente.**
 - Inserte la batería en el cargador**
Inserte la batería con firmeza en el cargador como se muestra en la **Fig. 1** (en la página 2).
 - Carga**
Cuando se inserta una batería en el cargador, el indicador de carga de la batería parpadeará en verde. Cuando la batería esté completamente recargada, el indicador de carga de la batería se iluminará continuamente en verde.
- (1) Indicador
Las indicaciones del indicador de carga de la batería y el indicador de advertencia serán las indicadas en **Tabla 1** y **2**.

Tabla 1: Indicaciones del indicador de carga de la batería



Parpadeando en verde 	Carga
Encendido en verde 	Carga completa

Tabla 2: Indicaciones del indicador de advertencia

Parpadeando en rojo 	Carga imposible*1
---	-------------------

NOTA

El tiempo de carga puede variar según la temperatura ambiente y la tensión de la fuente de alimentación.

- Desconecte el cable de alimentación del cargador de la toma de corriente.**
- Sostenga el cargador con firmeza y saque la batería.**

NOTA

Asegúrese de extraer la batería del cargador después de usarlo y, a continuación, guárdelo.

PRECAUCIÓN

- Si la batería se carga mientras está caliente porque se ha dejado durante mucho tiempo en un lugar expuesto a la luz solar directa o porque la batería se acaba de usar, el indicador de advertencia se iluminará. En ese caso, deje primero que se enfríe la batería y, a continuación, inicie la carga.
- Cuando el indicador de advertencia parpadee, compruebe si hay objetos extraños en el conector de la batería del cargador y retírelos. Si no hay objetos extraños, es probable que la batería o el cargador funcionen incorrectamente. Llévelo a su Centro de servicio técnico autorizado.

MANTENIMIENTO E INSPECCIÓN

- 1. Inspección de los tornillos de montaje**
Inspeccione con regularidad todos los tornillos de montaje y asegúrese de que estén bien apretados. Si hay algún tornillo suelto, apriételo inmediatamente. No hacerlo podría provocar riesgos graves.
- 2. Limpieza del cargador**
Cuando el cargador esté sucio, límpielo con un paño seco y suave o con un paño humedecido en agua jabonosa. No utilice disolventes clóricos, gasolina o disolventes para pinturas ya que éstos deforman los materiales plásticos.
- 3. Guarde el cargador cuando no lo use**
Cuando no esté en uso, el cargador debe guardarse en lugares secos, en alturas o bajo llave, fuera del alcance de los niños.
- 4. Centro de servicio autorizado de HiKOKI:**
Consulte <https://hikoki-powertools.eu> para las direcciones.

PRECAUCIÓN

En el manejo y el mantenimiento de las herramientas eléctricas, se deberán observar las normas y reglamentos vigentes en cada país.

NOTA

Debido al programa continuo de investigación y desarrollo de HiKOKI, estas especificaciones están sujetas a cambio sin previo aviso.

PRECAUÇÕES GERAIS DE UTILIZAÇÃO

- Mantenha a área de trabalho limpa. As áreas e as bancadas cheias de material são propensas a acidentes.
- Evite um ambiente perigoso. Não exponha as ferramentas elétricas e o carregador à chuva. Não utilize as ferramentas elétricas e o carregador em locais húmidos. E mantenha a área de trabalho bem iluminada.
Nunca utilize as ferramentas elétricas e o carregador próximo de materiais inflamáveis ou explosivos. Não utilize a ferramenta e o carregador na presença de líquidos ou gases inflamáveis.
- Este aparelho não se destina a utilização por pessoas (incluindo crianças) com capacidades físicas, sensoriais ou mentais reduzidas ou falta de experiência e conhecimento, a menos que lhes tenha sido dada supervisão ou instruções relativamente à utilização do aparelho por uma pessoa responsável pela sua segurança.
As crianças devem ser supervisionadas para garantir que não brincam com o aparelho.
- Armazene as ferramentas e o carregador. Quando não estão em utilização, as ferramentas e o carregador devem ser armazenados num local seco, alto ou trancado — fora do alcance das crianças. Armazene as ferramentas e o carregador num local cuja temperatura é inferior a 40°C.
- Não abuse do fio. Nunca transporte o carregador pelo fio nem puxe o fio para desligar da tomada. Mantenha o fio afastado do calor, óleo e arestas afiadas.
- Quando o carregador não é utilizado ou durante uma manutenção ou inspeção, desligue o cabo de alimentação do carregador da tomada.
- Para evitar perigos, utilize sempre o carregador especificado.
- Utilize apenas peças sobresselentes genuínas da HiKOKI.
- Não utilize as ferramentas elétricas e o carregador para aplicações que não aquelas especificadas nas instruções de utilização.
- Para evitar ferimentos pessoais, utilize apenas os acessórios recomendados nestas instruções de utilização ou no catálogo da HiKOKI.
- Se o cabo de alimentação estiver danificado, tem de ser substituído pelo fabricante ou o seu agente de assistência ou uma pessoa igualmente qualificada de modo a evitar um perigo.
As reparações só devem ser efetuadas por um centro de assistência autorizado. O fabricante não será responsável por quaisquer danos ou ferimentos causados pela reparação por pessoas não autorizadas ou pela má utilização da ferramenta.
- Para garantir a integridade operacional das ferramentas elétricas e do carregador, não remova as tampas instaladas ou parafusos.
- Utilize sempre o carregador à tensão especificada na placa de identificação.
- Carregue sempre a bateria antes da utilização.
- Nunca utilize uma bateria que não a bateria especificada. Não ligue uma célula seca, uma bateria recarregável que não aquela especificada ou a bateria de um carro à ferramenta elétrica.
- Não utilize um transformador com um booster.
- Não carregue a bateria do gerador elétrico de um motor ou fonte de alimentação CC.

- Carregue sempre no interior. Uma vez que o carregador e a bateria aquecem ligeiramente durante o carregamento, carregue a bateria num local não exposto à luz solar direta; onde a humidade e a ventilação é boa.
- Certifique-se de que não há pó, partículas metálicas, humidade, etc., aderidos aos terminais ou ao conector de alimentação. Se existirem elementos aderidos, remova-os antes de utilizar.

PRECAUÇÕES PARA O CARREGADOR

- Carregue sempre a bateria a uma temperatura de 0 a 40°C. Uma temperatura inferior a 0°C resultará num carregamento excessivo, que é perigoso. Enquanto que numa temperatura acima de 40°C, a bateria não pode ser recarregada.
A temperatura mais apropriada para a recarga é entre 20° e 25°C.
- O recarregador não deve ser usado continuamente. Quando terminar um recarregamento, libere o recarregador por cerca de 15 minutos antes da próxima recarga da bateria.
- Não permita a entrada de substâncias estranhas no orifício de ligação da bateria recarregável.
- Nunca desmonte a bateria recarregável ou o carregador.
- Nunca provoque um curto-circuito na bateria recarregável. Provocar um curto-circuito na bateria vai causar uma corrente elétrica e aquecimento excessivos. Resulta em queimaduras ou danos na bateria.
- Não elimine a bateria num fogo. Se a bateria for queimada, pode explodir.
- Utilizar uma bateria descarregada vai danificar o carregador.
- Leve a bateria à loja onde a comprou assim que autonomia da bateria após o carregamento for demasiado curta para uma utilização prática. Não elimine a bateria gasta.
- Não introduza objetos nas ranhuras de ventilação de ar do carregador.
Introduzir objetos metálicos ou inflamáveis nas ranhuras de ventilação de ar do carregador vai resultar em riscos de choques elétricos ou danos no carregador.

NOMES DOS COMPONENTES

Os números na lista abaixo correspondem às **Fig. 1**.

1	Bateria de recarregável
2	Indicador de carregamento da bateria
3	Indicador de aviso
4	Entrada de CA
5	Orifícios de ventilação
6	Placa de identificação

SÍMBOLOS

AVISO

De seguida, são apresentados os símbolos utilizados para a máquina. Assimile bem seus significados antes da utilização.

	<p>Leia todos os avisos de segurança e todas as instruções. Se não seguir todas as instruções e os avisos, pode provocar um choque elétrico, incêndio e/ou ferimentos graves.</p>
	<p>Apenas para países da UE Não deixe ferramentas elétricas no lixo doméstico! De acordo com a diretiva europeia 2012/19/UE sobre ferramentas elétricas e eletrônicas usadas e a implementação de acordo com a lei nacional, as ferramentas elétricas no final da vida útil devem ser recolhidas em separado e encaminhadas a uma instalação de reciclagem ecológica.</p>

- *1 Avaria na bateria ou no carregador
*2 Bateria sobreaquecida. Não é possível carregar. O carregamento inicia quando a bateria arrefecer.
(2) Em relação às temperaturas e ao tempo de carregamento da bateria (Consulte a **Tabela 3**)

Tabela 3

Modelo	UC18YFSL2	
Tipo de bateria	lões de lítio	
Tensão de carregamento	14,4–18 V	
Temperatura da bateria recarregável	0°C–50°C	
Tempo de carregamento para capacidade da bateria aprox. (A 20°C)	1,5 Ah	22 min
	2,0 Ah	30 min
	2,5 Ah	35 min
	3,0 Ah	45 min
	4,0 Ah	60 min
	5,0 Ah	75 min
Tempo de carregamento para capacidade da bateria multitemperatura, aprox. (A 20°C)	6,0 Ah	90 min
	1,5 Ah (x 2 unidades)	45 min
	2,5 Ah (x 2 unidades)	75 min
	4,0 Ah (x 2 unidades)	120 min
Número de células da bateria	4–10	
Peso	0,4 kg	

ESPECIFICAÇÕES

Modelo	UC18YFSL2
Tensão de carregamento	14,4 V–18 V
Peso	0,4 kg

APLICAÇÕES

Para carregar a BATERIA HiKOKI da série BSL14, série BSL18 e série MV.

RECARREGAMENTO

Antes de utilizar a ferramenta elétrica, carregue a bateria da seguinte forma.

1. **Ligue o cabo de alimentação à entrada de CA do carregador.**
2. **Ligue o cabo de alimentação à tomada.**
3. **Introduza a bateria no carregador.**
Introduza firmemente a bateria no carregador conforme mostrado na **Fig. 1** (na página 2).

4. **Carregamento**
Ao inserir uma bateria no carregador, o indicador de carregamento da bateria pisca a verde.
Quando a bateria estiver completamente recarregada, o indicador de carregamento da bateria acende-se continuamente a verde.

- (1) **Indicador**
As indicações do indicador de carregamento da bateria e do indicador de aviso serão as apresentadas nas **Tabelas 1 e 2**.

Tabela 1: Indicações do indicador de carregamento da bateria

A piscar a verde 	Carregamento
Acaso a verde 	Carregamento completo

Tabela 2: Indicações do indicador de aviso

A piscar a vermelho 	Carregamento impossível*1
Acaso a vermelho 	Espera em caso de sobreaquecimento*2

NOTA

O tempo de recarregamento pode variar conforme a temperatura ambiente e a tensão da fonte de alimentação.

5. **Desligue o cabo de alimentação do carregador da tomada.**

6. **Segure bem o carregador e retire a bateria.**

NOTA

Certifique-se de que retira a bateria do carregador após a utilização e, de seguida, guarde-a.

PRECAUÇÃO

- Se a bateria for carregada enquanto estiver quente por ter sido deixada durante muito tempo num local exposto a luz solar direta ou por ter acabado de ser utilizada, o indicador de aviso acende-se. Nesse caso, deixe primeiro a bateria arrefecer e, de seguida, inicie o carregamento.
- Quando o indicador de aviso piscar, verifique e retire quaisquer objetos estranhos do conector da bateria do carregador. Se não houver qualquer objeto estranho, é provável que a bateria ou o carregador estejam avariados. Dirija-se ao centro de assistência autorizado.

MANUTENÇÃO E INSPEÇÃO

- 1. Inspeccionar os parafusos de montagem**
Inspeccione regularmente todos os parafusos de montagem e certifique-se de que estão bem apertados. Caso algum parafuso esteja solto, reaperte-o imediatamente. Caso contrário, pode resultar em ferimentos graves.
- 2. Limpeza do carregador**
Quando o carregador estiver manchado, limpe com um pano suave e seco ou um pano humedecido em água com sabão. Não utilize solventes clorídricos, gasolina ou diluentes, uma vez que derretem plásticos.
- 3. Armazenamento do carregador**
Quando não é utilizado, o carregador deve ser armazenado num local seco, alto ou trancado — fora do alcance das crianças.
- 4. Centro de assistência autorizado da HiKOKI:**
Consulte <https://hikoki-powertools.eu> para os endereços.

PRECAUÇÃO

Na operação e na manutenção das ferramentas elétricas, devem-se observar as normas de segurança e os padrões prescritos por cada país.

NOTA

Devido ao programa contínuo de pesquisa e desenvolvimento da HiKOKI, as especificações aqui contidas estão sujeitas a mudanças sem aviso prévio.

ALLMÄNNA FÖRSIKTIGHETSÅTGÄRDER VID ANVÄNDNING

- Håll Darbetsplatsen ren. Röriga arbetsplatser och bänkar inbjuder till olyckor.
- Undvik farliga miljöer. Utsätt inte elektriska verktyg och laddare för regn. Använd inte elektriska verktyg på fuktiga eller våta platser. Och håll arbetsplatsen väl belyst.
Använd aldrig elektriska verktyg och laddare nära lättantändliga eller explosiva material.
Använd inte verktyg och laddare nära lättantändliga vätskor eller gaser.
- Denna utrustning är inte avsedd att användas av personer (inklusive barn) med minskade fysiska, sinnes eller mentala kapaciteter eller personer som saknar erfarenhet om de inte är under överseende eller fått instruktioner om hur man använder apparaten av en person som ansvarar för deras säkerhet.
Barn ska övervakas för att se till att de inte leker med utrustningen.
- Förvara verktyg som inte används och laddare. När de inte används ska verktyg och laddare förvaras på en torr, hög eller låst plats — utom räckhåll för barn.
Förvara verktyg och laddare på en plats där temperaturen inte överskrider 40°C.
- Skada inte sladden. Bär aldrig laddaren i sladden eller ryck i den för att koppla loss den från nätuttaget Håll sladden borta från värme, olja eller skarpa kanter. Håll sladden borta från värme, olja eller skarpa kanter.
- När laddaren inte används eller när den underhålls och inspekteras, koppla bort laddarens sladd från nätuttaget.
- För att undvika fara, använd endast angiven laddare.
- Använd endast HiKOKI original utbytesdelar.
- Använd aldrig elektriska verktyg och laddare för applikationer andra än de angivna i bruksanvisningarna.
- För att undvika personsador, använd endast tillbehör och tillsatser som rekommenderas i dessa bruksanvisningar eller i HiKOKI-katalogen.
- Om medföljande sladd är skadad måste den bytas av tillverkaren eller dess representant eller motsvarande kvalificerad person för att undvika fara.
Låt endast auktoriserad serviceverkstad utföra reparation. Tillverkaren kan inte hållas ansvarig för eventuella skador eller personsador orsakade av reparation utförd av okvalificerade personer eller genom felaktig hantering av verktyget.
- För att säkerställa avsedd funktion av verktyget och laddare, ta inte bort monterade skydd eller skruvar.
- Använd alltid laddaren med den spänning som anges på namnskylden.
- Ladda alltid batteriet innan användning.
- Använd aldrig andra batterier än angivna. Anslut aldrig ett vanligt torrbatteri, ett uppladdningsbart batteri annat än angivna eller ett bilbatteri med det elektriska verktyget.
- Använd aldrig en transformator som innehåller en förstärkare.
- Ladda aldrig batteriet från en motorgenerator eller likströms strömkälla.
- Ladda alltid inomhus. Då laddaren och batteriet blir något varma under laddning, ladda batteriet på en plats som inte utsätts för direkt solljus; där luftfuktigheten är låg och ventilationen är god.
- Se till att ingen smuts, metallpartiklar, fukt osv. har fastnat på terminalerna eller strömkontakten. Om något har fastnat, avlägsna det före användning.

SÄKERHETSFÖRESKRIFTER FÖR LADDARE

- Ladda alltid batteriet vid en temperatur på 0–40°C. En temperatur under 0°C resulterar i överladdning vilket är farligt. Batteriet bör inte laddas i temperaturer som överstiger 40°C.
Den lämpligaste uppladdningstemperaturen ligger mellan 20°C och 25°C.
- Använd inte laddningsaggregatet kontinuerligt.
Låt aggregatet vila i ca. 15 minuter mellan varje laddning.
- Se till att inga främmande föremål mellan in verktyget genom batteriöppningen eller uttagen.
- Ta aldrig isär vare sig det uppladdningsbara batteriet eller laddningsaggregatet.
- Se till att det uppladdningsbara batteriet inte kortsluts. Kortslutning av batteriet kan orsaka en stor elektrisk ström och överhettning. Det leder till brännskada eller skada på batteriet.
- Kasta inte batteriet i öppen eld. Om batteriet blir bränt kan det explodera.
- Laddningsaggregatet skadas när du använder ett urladdat batteri.
- Så snart batteriets efterladdningstid blir för kort för verktygets praktiska användning, skall du föra eller sicka batteriet till återförsäljaren. Kasta inte bort det urladdade batteriet med sopor.
- Se till att inga föremål eller främmande ämnen hamnar i laddningsaggregatets ventilationshål.
Isättning av metallföremål eller lättantändliga objekt i ventilationshålen kommer att resultera i elektriska överslag och skador på laddningsaggregatet.

DELARNAS NAMN



Numren i listan nedan motsvarar **Bild 1**.

1	Uppladdningsbart batteri
2	Batteriladdningsindikator
3	Varningsindikator
4	Växelströmsintag
5	Ventilationshål
6	Namnskylt

SYMBOLER

VARNING

Nedan visas de symboler som används för maskinen. Se till att du förstår vad de betyder innan verktyget används.

	Läs alla säkerhetsvarningar och alla instruktioner. Underlåtenhet att följa varningarna och instruktionerna nedan kan resultera i elstötar, brand och/eller allvarliga skador.
	Gäller endast EU-länder Elektriska verktyg får inte kastas i hushållssoporna! Enligt direktivet 2012/19/EU som avser äldre elektrisk och elektronisk utrustning och dess tillämpning enligt nationell lagstiftning ska uttjänta elektriska verktyg sorteras separat och lämnas till miljövänlig återvinning.

TEKNISKA DATA

Modell	UC18YFSL2
Laddningsspänning	14,4 V–18 V
Vikt	0,4 kg

ANVÄNDNINGSSOMRÅDEN



För laddning av HiKOKI BATTERI, BSL14-serien, BSL18-serien och MV-serien.

BATTERILADDNING



Ladda upp batteriet enligt de följande anvisningarna innan du använder ditt elektriska verktyg.

- Anslut nätkabeln till laddarens växelströmsintag.**
 - Anslut nätkabeln till eluttaget.**
 - Sätt i batteriet i laddaren.**
Sätt i batteriet ordentligt i laddaren såsom visas i **Bild 1** (på sidan 2).
 - Laddning**
Batteriladdningsindikator blinkar grönt när du sätter i ett batteri i laddaren.
Batteriladdningsindikator lyser med ett fast grönt sken när batteriet är fulladdat.
- (1) Indikator
Indikeringarna för batteriladdningsindikator och varningsindikator visas därmed enligt **Tabell 1** och **2**.

Tabell 1: Indikeringar för laddningsindikatorn

Blinkar grönt 	Laddning
Lyser grönt 	Laddningen fullbordad

Tabell 2: Indikeringar för varningsindikatorn

Blinkar rött 	Går inte att ladda*1
Lyser rött 	Överhettad, standby*2

*1 Fel i batteriet eller laddaren

*2 Batteriet överhettat. Kan inte ladda.

Laddningen börjar när batteriet har svalnat.

- (2) Angående temperaturer och laddningstid för batteriet (Se **Tabell 3**)

Tabell 3

Modell	UC18YFSL2	
Typ av batteri	Li-ion	
Laddningsspänning	14,4–18 V	
Temperatur för batteriladdning	0°C–50°C	
Laddningstid för batterikapacitet ca. (vid 20°C)	1,5 Ah	22 min
	2,0 Ah	30 min
	2,5 Ah	35 min
	3,0 Ah	45 min

Laddningstid för batterikapacitet ca. (vid 20°C)	4,0 Ah	60 min
	5,0 Ah	75 min
	6,0 Ah	90 min
Laddningstid för multivoltsbatteriets kapacitet ca. (vid 20°C)	1,5 Ah (× 2 enheter)	45 min
	2,5 Ah (× 2 enheter)	75 min
	4,0 Ah (× 2 enheter)	120 min
Antal battericeller		4–10
Vikt		0,4 kg

ANMÄRKNING

Laddningstiden kan variera enligt omgivningstemperaturen och nätspänningen.

- Dra ut laddarens nätkabel ur nätuttaget.**
- Fatta ett stadigt tag i laddaren och dra ut batteriet ur laddaren.**

ANMÄRKNING

Kom ihåg att dra ut batteriet ur laddaren efter användning och att spara det.

FÖRSIKTIGT

- Varningsindikatorn tänds om batteriet laddas när det är varmt på grund av att det har kvarlämnats länge i direkt solljus eller att batteriet precis har använts. Om detta inträffar, låt batteriet svalna innan du börjar ladda.
- Om varningsindikatorn blinkar, ska du kontrollera och ta bort eventuella främmande föremål vid laddarens batterikontakt. Om det inte finns några främmande föremål är det troligt att det är fel på batteriet eller laddaren. Ta den till en auktoriserad serviceverkstad.

UNDERHÅLL OCH INSPEKTION

1. **Knotroll av skruvförband**

Kontrollera alla monteringskruvar med jämna mellanrum och kontrollera att de är ordentligt fastdragna. Om någon av skruvarna skulle lossa, dra omedelbart åt dem. Om du inte gör det kan det kan det leda till allvarlig fara.

2. **Rengöring av laddaren**

När laddaren blir smutsig, torka av den med en torr mjuk trasa eller en trasa fuktad i tvålatten. Använd aldrig klorlösningar, bensin eller thinner då de smälter plast.

3. **Förvaring av laddare som inte används**

När den inte används ska laddaren förvaras på en torr, hög eller låst plats — utom räckhåll för barn.

4. **Auktoriserat HiKOKI servicecenter:**

Se <https://hikoki-powertools.eu> för adresser.

FÖRSIKTIGT

Vid användning och underhåll av elverktyg måste de säkerhetsbestämmelser och standarder som gäller i respektive land iakttas.

ANMÄRKNING

Beroende på HiKOKIs kontinuerliga forsknings- och utvecklingsarbete, förbehåller HiKOKI rätten till ändringar av tekniska data utan föregående meddelande.

GENERELLE FORHOLDSREGLER FOR DRIFT

- Hold arbejdsområdet rent. Rodede områder og bænke øger risikoen for ulykker.
- Undgå farlige omgivelser. Udsæt ikke elektriske værktøjer og opladeren for regn. Anvend ikke elektriske værktøjer og opladeren i fugtige eller våde omgivelser. Og hold arbejdsområdet tilstrækkeligt oplyst. Anvend aldrig elektriske værktøjer og opladeren i nærheden af brændbare eller eksplosive materialer. Anvend ikke værktøj og oplader i nærheden af brændbare væsker eller gasser.
- Dette apparat er ikke til brug af personer (herunder børn) med nedsatte, fysiske, sansemæssige eller mentale evner eller manglende erfaring eller viden, medmindre de er under opsyn eller har modtaget vejledning af en person, der er ansvarlig for deres sikkerhed. Børn skal være under opsyn for at sikre, at de ikke leger med apparatet.
- Opbevar inaktivt værktøj og inaktiv oplader. Når det ikke er i brug, skal værktøj og oplader opbevares på et tørt, aflåst sted højt oppe — utilgængeligt for børn. Opbevar værktøj og oplader på et sted, hvor temperaturen er under 40°C.
- Misbrug ikke ledningen. Bær aldrig opladeren i ledningen, og ryk ikke i den for at frakoble den fra kontakten. Hold ledningen væk fra varmekilder, olie og skarpe kanter.
- Når opladeren ikke er i brug, eller når den vedligeholdes og efterses, skal du frakoble opladerens netledning fra kontakten.
- For at undgå farer skal du altid kun anvende den angivne oplader.
- Anvend kun originale reservedele fra HiKOKI.
- Anvend ikke elektriske værktøjer og opladeren til andre programmer end dem, der er angivet i håndteringsvejledningen.
- For at undgå tilskadekomst skal du kun anvende det anbefalede tilbehør eller tilbehør, der anbefales i denne håndteringsvejledning eller i HiKOKI-kataloget.
- Hvis el-ledningen er beskadiget, skal det udskiftes af producenten, en serviceagent eller en lignende kvalificeret person for at undgå farer. Lad kun det autoriserede servicecenter udføre reparationen. Producenten er ikke ansvarlig for eventuelle skader eller tilskadekomst forårsaget af reparation udført af uautoriserede personer eller ved fejlhåndtering af værktøjet.
- For at sikre, at den designede integritet mellem elektriske værktøjer og opladeren fungerer, må du ikke fjerne monterede dæksler eller skruer.
- Anvend altid opladeren ved den spænding, der er angivet på typeskiltet.
- Oplad altid batteriet før brug.
- Anvend altid kun den angivne batteritype. Tilslut ikke et almindeligt torbatteri, andre genopladelige batterier end det angivne eller et bilbatteri til det elektriske værktøj.
- Anvend ikke en transformator med forstærker.
- Oplad ikke batteriet fra en motors elektriske generator eller jævnstrømsforsyning.
- Oplad altid indendørs. Idet opladeren og batteriet bliver lidt varme under opladning, skal du oplade batteriet på et sted, der ikke udsættes for direkte sollys, på et sted med lav luftfugtighed og god ventilation.
- Sørg for, at der ikke sidder støv, metalpartikler, fugt osv. på terminalerne eller strømstikket. Hvis der sidder noget fast, skal det fjernes før brug.

FORHOLDSREGLER FOR OPLADER

- Oplad altid batteriet ved en temperatur på 0–40°C. Temperaturer på under 0°C resulterer i overopladning, hvilket er farligt. Batteriet kan ikke oplades ved en temperatur på over 40°C. Den mest passende temperatur for opladning er 20°C–25°C.
- Brug ikke opladeapparatet kontinuerligt. Når en opladning er til ende, bør man lade opladeapparatet hvile 15 min, før næste batteriopladning.
- Undgå, at fremmedlegemer trænger ind i hullet til tilslutning af det genopladelige batteri.
- Skil aldrig det genopladelige batteri eller opladeren ad.
- Kortslut aldrig det genopladelige batteri. Kortslutning af batteriet forårsager en stor elektrisk strømning og overopladning. Det medfører forbrændinger eller beskadigelse af batteriet.
- Bortskaf ikke batteriet ved at kaste det på et bål. Hvis batteriet brændes, kan det eksplodere.
- Anvendelse af et afladet batteri beskadiger opladeren.
- Når batteriet har nået slutningen af sin levetid, skal du levere det tilbage til den forretning, hvor du købte det. Bortskaf ikke det afladede batteri.
- Skil aldrig det genopladelige batteri eller opladeren ad. Hvis metalgenstande eller brændbare stoffer kommer ind i opladerens ventilationsåbninger, kan det give elektriske stød eller ødelægge opladeren.

BETEGNELSER FOR DELE

Tallene på nedenstående liste svarer til **Fig. 1**.

1	Genopladeligt batteri
2	Indikator for batteriopladning
3	Advarselsindikator
4	Vekselstrømsindgang
5	Ventilationsåbninger
6	Typeskilt

SYMBOLER

ADVARSEL

Det følgende viser symboler, som anvendes for maskinen. Vær sikker på, at du forstår deres betydning, inden du begynder at bruge maskinen.

	Læs alle sikkerhedsadvarsler og alle instruktioner. Det kan medføre elektrisk stød, brand og/eller alvorlig personskade, hvis alle advarslerne og instruktionerne nedenfor ikke overholdes.
	Kun for EU-lande Elektrisk værktøj må ikke bortskaffes som almindeligt husholdningsaffald! I henhold til det europæiske direktiv 2012/19/EU om bortskaffelse af elektrisk og elektronisk udstyr og gældende national lovgivning skal brugt elværktøj indsamles separat og bortskaffes på en måde, der skåner miljøet mest muligt.

SPECIFIKATIONER

Model	UC18YFSL2
Opladningsspænding	14,4 V–18 V
Vægt	0,4 kg

ANVENDELSE



For opladning af HiKOKI-BATTERI i BSL14-serien, BSL18-serien og MV-serien.

OPLADNING



Inden det elektriske værktøj tages i brug, oplades batteriet som følger.

- Tilslut strømledningen til opladerens vekselstrømsindgang.**
 - Tilslut strømledningen til stikkontakten.**
 - Sæt batteriet i opladeren.**
Sæt batteriet ordentligt i opladeren som vist i **Fig. 1** (på side 2).
 - Opladning**
Batteriopladningsindikatoren blinker grønt, når der sættes et batteri i opladeren.
Batteriopladningsindikatoren lyser konstant grønt, når batteriet er blevet fuldt opladet.
- (1) Indikator
Indikationerne for indikatoren for batteriopladning og advarselsindikatoren vil være som vist i **Tablet 1** og **2**.

Tablet 1: Indikationer for indikatoren for batteriopladning

Blinker grønt 	Opladning
Lyser grønt 	Opladning fuldført

Tablet 2: Indikationer for advarselsindikatoren

Blinker rødt 	Opladning er umulig*1
Lyser rødt 	Standby på grund af overophedning*2

*1 Funktionsfejl i batteri eller oplader

*2 Batteriet er overophedet. Ude af stand til at oplade. Opladningen begynder, når batteriet er kølet af.

- (2) Vedrørende batteriets temperaturer og opladningstid. (Se **Tablet 3**)

Tablet 3

Model	UC18YFSL2	
Batteritype	Li-ion	
Opladningsspænding	14,4–18 V	
Temperatur for genopladeligt batteri	0°C–50°C	
Opladningstid for batterikapacitet ca. (ved 20°C)	1,5 Ah	22 min
	2,0 Ah	30 min
	2,5 Ah	35 min

Opladningstid for batterikapacitet ca. (ved 20°C)	3,0 Ah	45 min
	4,0 Ah	60 min
	5,0 Ah	75 min
	6,0 Ah	90 min
Opladningstid for multispændingsbatteriets kapacitet ca. (ved 20°C)	1,5 Ah (× 2 enheder)	45 min
	2,5 Ah (× 2 enheder)	75 min
	4,0 Ah (× 2 enheder)	120 min
Antal battericeller	4–10	
Vægt	0,4 kg	

BEMÆRK

Genopladningstiden kan variere alt efter den omgivende temperatur og strømkildens spænding.

- Tag opladerens netkabel ud af kontakten.**

- Hold godt fat om opladeren, og træk batteriet ud.**

BEMÆRK

Sørg for at trække batteriet ud af opladeren efter brug, og opbevar det derefter.

FORSIGTIG

- Advarselsindikatoren tændes, hvis batteriet oplades, mens det er varmt, idet det har været efterladt i lang tid på et sted med direkte sollys, eller fordi batteriet lige er blevet brugt. I et sådant tilfælde skal batteriet først have lov til at køle af, hvorefter opladningen kan påbegyndes.
- Når advarselsindikatoren blinker, skal du kontrollere for og fjerne eventuelle fremmedlegemer i opladerens batteristik. Hvis der ikke er nogen fremmedlegemer, er det muligt, at batteriet eller opladeren ikke fungerer korrekt. Lad et autoriseret servicecenter se på problemet.

VEDLIGEHOLDELSE OG EFTERSYN

- Eftersyn af monteringsskrue**

Efterse regelmæssigt alle monteringsskrue, og sørg for, at de er spændt ordentligt. Hvis nogle af skrueene er løse, skal du omgående spænde dem igen. Hvis du ikke gør det, kan det medføre alvorlig fare.

- Rengøring af opladeren**

Når opladeren er snavset, kan du tørre den af med en blød, tør klud eller en klud fugtet med sæbevand. Brug ikke kloropløsning, benzin eller fortynder, da disse væsker opløser plastik.

- Opbevar opladeren inaktiv**

Når den ikke er i brug, skal opladeren opbevares på et tørt, aflåst sted højt oppe — utilgængeligt for børn.

- Autoriseret HiKOKI-servicecenter:**

Se <https://hikoki-powertools.eu> for adresser.

FORSIGTIG

Ved anvendelse og vedligeholdelse af el-værktøj skal de sikkerhedsregler og standarder, som gælder i hvert enkelt land, nøje overholdes.

BEMÆRK

Grundet HiKOKI's løbende forskning og udvikling kan specifikationer heri ændres uden forudgående varsel.

GENERELLE FORHOLDSREGLER FOR DRIFT

- Hold arbeidsområdet rent. Uryddige områder og benker kan føre til ulykker.
- Unngå farlige miljø. Du må ikke utsette elektroverktøy eller laderen for regn. Du må ikke bruke elektroverktøy eller laderen på fuktige eller våte steder. Hold arbeidsområdet godt opplyst. Bruk aldri elektroverktøy eller laderen i nærheten av brennbare eller eksplosive materialer. Bruk ikke verktøy eller laderen i nærheten av brennbare væsker eller gasser.
- Dette apparatet er ikke beregnet til bruk av personer (inkludert barn) med reduserte fysiske, sensoriske eller mentale evner, eller med manglende erfaring og kunnskap, med mindre de får tilsyn eller instruksjoner om bruk av apparatet av en person som er ansvarlig for deres sikkerhet. Hold øye med barn for å kontrollere at de ikke leker med apparatet.
- Lagre tomgangsverktøy og laderen. Når de ikke er i bruk bør verktøy og laderen oppbevares tørt, høyt eller innelåst — utenfor barns rekkevidde. Oppbevar verktøy og lader på et sted der temperaturen er lavere enn 40°C.
- Ikke misbruk kableen. Bær aldri laderen etter ledningen eller trekk i den for å kople den fra stikkkontakten. Hold strømledningen unna varme, olje og skarpe kanter.
- Når laderen ikke er i bruk eller når den inspiseres og vedlikeholdes må du kople laderens strømledning fra stikkkontakten.
- For å unngå fare, bruk alltid kun den angitte laderen.
- Bruk kun originale HiKOKI reservedeler.
- Bruk ikke elektroverktøy eller laderen til andre ting enn de som er angitt i sikkerhetsinstruksjonene.
- For å unngå personskader, bruk kun tilbehør eller tilbehør som anbefales i disse sikkerhetsinstruksjonene eller i HiKOKI-katalogen.
- Hvis tilkoblingsledningen er skadet, må den byttes av produsenten eller dens serviceagent eller en tilsvarende kvalifisert person for å unngå fare. La kun et autorisert servicesenter gjøre reparasjoner. Produsenten vil ikke være ansvarlig for eventuelle tap eller skader forårsaket av reparasjon av uvedkommende personer eller av feilhåndtering av verktøyet.
- For å sikre designet driftsmessig integritet for elektroverktøy og lader, må du ikke fjerne installerte deksler eller skruer.
- Bruk alltid laderen med den spenningen som er angitt i merkeplaten.
- Lad alltid batteriet før bruk.
- Bruk aldri et batteri på noen annen måte enn det som er spesifisert. Du må ikke koble til en vanlig tørr celle, et oppladbart batteri på noen annen måte enn angitt eller et bilbatteri til elektroverktøyet.
- Ikke bruk en transformator med forsterker.
- Ikke lad opp batteriet fra en elektrisk generator på en motor eller tilkoblet en likestrøms strømforsyning.
- Lad alltid innendørs. Fordi laderen og batteriene blir litt varme under ladingen, må batteriet lades på et sted som ikke er utsatt for direkte sollys, der luftfuktigheten er lav, og det er god ventilasjon.
- Kontroller at det ikke har festet seg støv, metallpartikler, fuktighet osv. på terminalene eller strømkontakten. Dersom noe har festet seg, må det fjernes før bruk.

FORHOLDSREGLER FOR LADEREN

- Lad alltid batteriet ved en temperatur på 0–40°C. En temperatur på mindre enn 0°C vil resultere i overlading, noe som er farlig. Batteriet kan ikke lades ved høyere temperatur enn 40°C. Den beste temperaturen for lading er mellom 20 og 25°C.
- Ikke bruk laderen kontinuerlig. Når en ladeoperasjon er avsluttet, la ladeapparatet stå avslått i omkring 15 minutter før neste opplading av et batteri tar til.
- Ikke la fremmedlegemer komme inn i åpningen for tilkoping av oppladbart batteri.
- Ikke demonter det oppladbare batteriet eller laderen.
- Aldri kortslett det oppladbare batteriet. Kortslutning av batteriet vil medføre et kraftig elektrisk støt og overoppheting. Det vil føre til brannskader eller at batteriet skades.
- Ikke kast batteriet på et bål. Hvis batteriet er brent, kan det eksplodere.
- Ikke la fremmedlegemer komme inn i åpningen for tilkoping av oppladbart batteri.
- Ta med batteriet til butikken der det ble kjøpt så snart batteriets levetid etter opplading er for kort til praktisk bruk. Ikke kast et utladet batteri.
- Ikke plasser gjenstander i laderens ventilasjonsåpninger. Dersom metallgjenstander eller brennbare gjenstander føres inn i laderens ventilasjonsåpninger kan det føre til elektriske støt eller at laderen blir ødelagt.

NAV N PÅ DELER



Tallene i listen nedenfor samsvarer med **Fig. 1**.

1	Oppladbart batteri
2	Indikator for batterilading
3	Advarselindikator
4	Vekselstrømsinngang
5	Ventilasjons hull
6	Navneskilt

SYMBOLER

ADVARSEL

Følgende symboler brukes for maskinen. Sørg for å forstå betydningen av disse symbolene før maskinen tas i bruk.

	Les alle advarsler og sikkerhetsinstruksjoner. Følges ikke alle advarsler og instruksjoner kan det medføre elektrisk støt, brann og/eller alvorlig personskade.
	Kun for EU-land Kasser ikke elektroverktøy sammen med husholdningsavfallet! I overholdelse av EU-direktiv 2012/19/EU om kassering av elektrisk og elektronisk utstyr og dets implementeringsrekkefølge i samsvar med nasjonale lover, må elektroverktøy som har nådd slutten av sin levetid samles inn separat og returneres til et miljøvennlig kompatibelt gjenvinningsanlegg.

SPESIFIKASJONER

Modell	UC18YFSL2
Ladespenning	14,4 V–18 V
Vekt	0,4 kg

BRUKSOMRÅDER



For lading av HiKOKI BATTERIER i seriene BSL14, BSL18 og MV.

LADING



Før elektroverktøyet tas i bruk, lad batteriet som forklart nedenfor.

- Koble strømledningen til laderens vekselstrømsinngang.**
 - Koble strømledningen til stikkkontakten.**
 - Sett batteriet i laderen.**
Sett batteriet fast i laderen som vist i **Fig. 1** (på side 2).
 - Lading**
Når du setter inn et batteri i laderen, vil batteriladeindikatoren blinke grønt.
Når batteriet er fulladet, vil batteriladeindikatoren lyse kontinuerlig grønt.
- (1) Indikator
Indikasjonene til batteriladerindikatorerne og advarselindikatoren vil vises som i **Tabell 1** og **2**.

Tabell 1: Indikasjoner for batteriladerindikatoren

Blinker grønt 	Lading
Lyser grønt 	Lading fullført

Tabell 2: Indikasjonene til advarselindikatoren

Blinker rødt 	Lading ikke mulig*1
Lyser rødt 	Overopphetet beredskap*2

*1 Feilfunksjon i batteriet eller laderen

*2 Batteriet overopphetet. Kan ikke lade.

Ladning vil starte når batteriet er avkjølt.

- (2) Angående temperaturer og ladetider (Se **Tabell 3**)

Tabell 3

Modell	UC18YFSL2	
Batteritype	Li-ion	
Ladespenning	14,4–18 V	
Temperatur på det oppladbare batteriet	0°C–50°C	
Ladetid for batterikapasitet ca. (Ved 20°C)	1,5 Ah	22 min
	2,0 Ah	30 min
	2,5 Ah	35 min
	3,0 Ah	45 min

Ladetid for batterikapasitet ca. (Ved 20°C)	4,0 Ah	60 min
	5,0 Ah	75 min
	6,0 Ah	90 min
Ladetid for multivolts batterikapasitet, ca. (ved 20°C)	1,5 Ah (× 2 enheter)	45 min
	2,5 Ah (× 2 enheter)	75 min
	4,0 Ah (× 2 enheter)	120 min
Antall battericeller		4–10
Vekt		0,4 kg

MERK

Ladetiden kan variere avhengig av temperatur og strømkildens spenningsnivå.

- 5. Koble laderens strømledning fra stikkkontakten.**

- 6. Hold laderen skikkelig og trekk ut batteriet.**

MERK

Pass på å trekke ut batteriet fra laderen etter bruk og oppbevar det.

FORSIKTIG

- Hvis batteriet lades mens det er varmt fordi det har stått lenge i direkte sollys, eller fordi batteriet nettopp har vært i bruk, lyser varselindikatoren. I så fall må batteriet kjøles ned før ladingen starter.
- Når varselindikatoren blinker, må du kontrollere laderens batterikontakt og fjerne eventuelle fremmedlegemer. Hvis det ikke finnes noen fremmedlegemer, er det mulig at batteriet eller laderen er defekt. Ta den med til et godkjent servicesenter.

VEDLIKEHOLD OG INSPEKSJON

- 1. Inspisere monteringskruene**

Gjennomfør regelmessig kontroll av alle monteringskruer og at de er skikkelig strammet. Hvis noen av skruene er løse, stram dem umiddelbart. Unnlattelse av å gjøre dette kan føre til alvorlig fare.

- 2. Rengjøre laderen**

Når laderen er misfarget, tørk av den med en myk og tørr klut eller en klut fuktet med såpevann. Bruk ikke klorholdige løsemidler, bensin eller malingstynner da disse kan løse opp plasten.

- 3. Lagre tomgangsladeren**

Når den ikke er i bruk, bør laderen oppbevares tørt, høyt eller innelåst — utenfor barns rekkevidde.

- 4. HiKOKI-autorisert servicesenter:**

Se <https://hikoki-powertools.eu> for adresser.

FORSIKTIG

Sikkerhetsregler og normer som gjelder for det enkelte land, må overholdes ved drift og vedlikehold av elektroverktøy.

MERK

På grunn av HiKOKIs kontinuerlige forsknings- og utviklingsprogram kan spesifikasjonene i dette dokumentet endres uten forvarsel.

YLEISIÄ KÄYTTÖÖN LIITTYVIÄ VAROTOIMIA

- Pidä työskentelyalue puhtaana. Onnettomuuksia sattuu herkemmin epäsiisteissä työtiloissa.
- Vältä vaarallisia ympäristöjä. Älä altista sähkötyökaluja ja laturia sateelle. Älä käytä sähkötyökaluja ja laturia kosteissa tai märissä paikoissa. Pidä työskentelyalue hyvin valaistuna.
Älä koskaan käytä sähkötyökaluja ja laturia helposti syttyvien tai räjähtävien materiaalien lähellä.
Älä käytä työkalua ja laturia paikoissa, joissa on helposti syttyviä nesteitä tai kaasuja.
- Tätä laitetta eivät saa käyttää henkilöt (mukaan lukien lapset), joiden fyysinen, sensorinen tai henkinen toimintakyky on laskenut tai joilla ei ole riittävästi kokemusta ja tietoa laitteen käytöstä, paitsi jos heidän turvallisuudestaan vastaava henkilö valvoo heitä tai on neuvonut heitä laitteen käytössä.
Lapsia tulee valvoa, jotta he eivät leiki laitteella.
- Varastoi käyttämättömät työkalut ja laturi. Kun työkaluja ja laturia ei käytetä, säilytä ne kuivassa paikassa, joka on tarpeeksi korkealla tai lukittu, lasten ulottumattomissa. Säilytä työkalut ja laturi paikassa, jonka lämpötila on alle 40°C.
- Johtoa ei saa kohdella väärin. Älä koskaan kannata laturia johdon varassa tai vedä johtoa irrottaaksesi sen pistorasiasta. Suojaa johto kuumuudelta, öljyltä ja teräviltä reunoilta.
- Irrota laturin virtajohto pistorasiasta, kun laturia ei käytetä tai kun sitä huolletaan tai tarkastetaan.
- Käytä aina määrättyä laturia välttääksesi vaaratilanteet.
- Käytä vain aitoja HiKOKI-varaosia.
- Älä käytä sähkötyökaluja ja laturia muuhun kuin käyttöohjeissa ilmoitettuun tarkoitukseen.
- Välttääksesi loukkaantumisen käytä vain näissä käsittelyohjeissa tai HiKOKI-luettelossa suositeltuja varusteita tai lisälaitteita.
- Jos virtajohto on vahingoittunut, se on vaaratilanteiden välttämiseksi vaihdettava valmistajalla, valmistajan huoltoedustajalla tai vastaavalla pätevällä taholla. Anna vain valtuutetun huoltokeskuksen korjata laite. Valmistaja ei vastaa vahingoista tai loukkaantumisista, jotka johtuvat valtuuttamattomien henkilöiden tekemistä korjauksista tai työkalun väärinkäytöstä.
- Jotta sähkötyökalut ja laturi toimisivat tarkoitettulla tavalla, älä irrota niihin asennettuja suojuksia tai ruuveja.
- Käytä laturia aina tyyppikilvessä ilmoitetulla jännitteellä.
- Lataa akku aina ennen käyttöä.
- Älä koskaan käytä muuta kuin määrätyn tyyppistä akkua. Älä yhdistä sähkötyökaluun tavallista kuivakennonakkuja tai akkua, jota ei ole tarkoitettu käytettäväksi työkalussa, tai auton akkua.
- Älä käytä tehostettua muuntajaa.
- Älä lataa akkua moottorikäyttöisestä sähkögeneraattorista tai DC-virtalähteestä.
- Lataa aina sisätiloissa. Koska laturi ja akku kuumenevat hieman latauksen aikana, lataa akku suojassa suoralta auringonvalolta ja tilassa, jonka ilmankosteus on matala ja joka on hyvin ilmastoitua.
- Varmista, ettei liitosnapoihin tai virtaliittimeen ole tarttunut esim. pölyä, metallihiukkasia tai kosteutta. Jos niihin on tarttunut jotakin, poista se ennen käyttöä.

LATURIA KOSKEVIA VAROTOIMIA

- Lataa akku aina 0–40°C:n lämpötilassa. Lataaminen alle 0:n lämpötilassa johtaa vaaralliseen yllilataukseen. Paristoa ei voi ladata, jos lämpötila on yli 40°C. Suositeltavin lämpötila on 20–25°C.

- Älä käytä laturia yhtäjaksoisesti. Suoritetuasi latauksen, odota noin 15 minuuttia, ennen seuraavaa latausta.
- Huolehdi, ettei ladattavan akun kytkentäaukkoon pääse vierasta ainetta.
- Älä koskaan pura akkua tai laturia.
- Älä koskaan aiheuta ladattavaan akkuun oikosulkua. Akun oikosulun aiheuttaa voimakkaan sähkövirtauksen ja ylikuumenemisen. Se aiheuttaa palovammoja tai akun vahingoittumisen.
- Älä hävitä akkua polttamalla. Jos akku poltetaan, se saattaa räjähtää.
- Huolehdi, ettei akun kytkentäaukkoon pääse liian.
- Kun akun käyttöaika latauksen jälkeen käy liian lyhyeksi käytännön työskentelyyn, vie akku takaisin ostopaikkaan. Älä hävitä kulunutta akkua.
- Älä aseta laturin tuuletusrakoihin mitään. Jos laturin tuuletusrakoihin työnnetään metalliesineitä tai jotakin tulenarkaa, on seurauksena sähköiskun vaara tai laturin vahingoittuminen.

OSIEN NIMET

Oheisessa luettelossa olevat numerot viittaavat **kuviin 1**.

1	Ladattava akku
2	Akun latausmerkkipalo
3	Varoitusmerkkipalo
4	AC-tuloliitäntä (verkkovirralle)
5	Tuuletusaukot
6	Nimikilpi

SYMBOLIT

VAROITUS

Seuraavassa esitellään koneessa käytetyt symbolit. Varmista, että ymmärrät niiden merkityksen, ennen kuin aloitat koneen käytön.

	Lue kaikki turvallisuutta koskevat varoitukset ja kaikki ohjeet. Jos varoituksia ja ohjeita ei noudateta, on olemassa sähköiskun, tulipalon ja/tai vakavan henkilövahingon vaara.
	Koskee vain EU-maita Älä hävitä sähkötyökaluja tavallisen kotitalousjätteen mukana! Sähkö- ja elektroniikkaromua koskevan EU-direktiivin 2012/19/EU ja sen maakohtaisten sovellusten mukaisesti käytetyt sähkötyökalut on kerättävä erikseen ja vietävä ympäristöstävälliseen kierrätyslaitokseen.

TEKNISEET TIEDOT

Malli	UC18YFSL2
Latausjännite	14,4 V–18 V
Paino	0,4 kg

KÄYTTÖKOHEET



HiKOKI-AKKUJEN BSL14-sarjan, BSL18-sarjan ja MV-sarjan lataamiseen.

LATAUS



Lataa akku ennen sähkötyökalun käyttöä seuraavasti.

- Kytke virtajohto laturin AC-tuloliitäntään.**
 - Kytke virtajohto pistorasiaan.**
 - Aseta akku laturiin.**
Aseta akku tukevasti laturiin **kuvan 1** mukaisesti (sivulla 2).
 - Lataus**
Kun asetat akun laturiin, akun latausmerkkivalo vilkkuu vihreänä.
Kun akku on ladattu uudelleen täyteen, akun latausmerkkivalo palaa jatkuvasti vihreänä.
- (1) Merkkivalo
Akun latausmerkkivalon ja varoitusmerkkivalon ilmoitusmerkit näytetään **taulukossa 1 ja 2.**

Taulukko 1: Akun latausmerkkivalon ilmoitusmerkit

Vilkkuva vihreä 	Lataus
Palava vihreä 	Lataus valmis

Taulukko 2: Varoitusmerkkivalon ilmoitusmerkit

Vilkkuva punainen 	Lataaminen ei onnistu*1
Palava punainen 	Ylikuumentumisen aiheuttama valmiustila*2

*1 Akun tai laturin toimintahäiriö

*2 Akku on ylikuumentunut. Lataaminen ei onnistu. Lataaminen alkaa, kun akku jäähtyy.

- (2) Tietoa akun lämpötiloista ja latausajasta (Katso **taulukko 3**)

Taulukko 3

Malli	UC18YFSL2	
Akun tyyppi	Li-ion	
Latausjännite	14,4–18 V	
Ladattavan akun lämpötila	0°C–50°C	
Akun kapasiteetin arvioitu latausaika (lämpötilassa 20°C)	1,5 Ah	22 min
	2,0 Ah	30 min
	2,5 Ah	35 min
	3,0 Ah	45 min
	4,0 Ah	60 min
	5,0 Ah	75 min
	6,0 Ah	90 min

Monivolttiakun kapasiteetin arvioitu latausaika (lämpötilassa 20°C)	1,5 Ah (× 2 laite)	45 min
	2,5 Ah (× 2 laite)	75 min
	4,0 Ah (× 2 laite)	120 min
Akkennojen määrä		4–10
Paino		0,4 kg

HUOMAA

Latausaika voi vaihdella riippuen ympäristön lämpötilasta ja virtalähteen jännitteestä.

- 5. Irrota laturin virtajohto pistorasiasta.**

- 6. Pidä laturista tiukasti kiinni ja vedä akku pois.**

HUOMAA

Muista poistaa akku laturista käytön jälkeen ja säilytä sitä laturista irrallaan.

HUOMAUTUS

- Jos akkua ladataan lämpimänä, koska se on ollut pitkään suoralle auringonvalolle alttiissa paikassa tai koska sitä on juuri käytetty, varoitusmerkkivalo syttyy. Anna akun siinä tapauksessa jäähtyä ja aloita lataus vasta sitten.
- Kun varoitusmerkkivalo vilkkuu, tarkista akkuliitin vieraiden esineiden varailta ja poista mahdolliset vierasesineet. Jos vieraita esineitä ei löydy, akku tai laturi saattaa olla epäkunnossa. Vie se valtuutettuun huoltokeskukseen.

HUOLTO JA TARKASTUS

- 1. Kiinnitysruuvien tarkistaminen**

Tarkista kaikki kiinnitysruuvit säännöllisesti ja varmista, että ne on kunnolla kiristetty. Jos ruuvit ovat löysällä, kiristä ne välittömästi. Tämän tekemättä jättäminen voi aiheuttaa vakavan vaaran.

- 2. Laturin puhdistus**

Jos laturissa on likaa, pyyhi se kuivalla, pehmeällä kankaalla tai saippuavedellä kostutetulla kankaalla. Älä käytä kloriittisia nesteitä, bensiiniä tai tinneriä, sillä ne sulattavat muovia.

- 3. Varastoi käyttämätön laturi**

Kun laturia ei käytetä, säilytä se kuivassa paikassa, joka on tarpeeksi korkealla tai lukittu, lasten ulottumattomissa.

- 4. HiKOKIn valtuutettu huoltokeskus:**

Katso osoitteet osoitteesta <https://hikoki-powertools.eu>.

HUOMAUTUS

Sähkötyökalujen käytössä ja huollossa on aina noudatettava kussakin maassa voimassa olevia turvaohjeita ja normeja.

HUOMAA

Koska HiKOKI tekee jatkuvasti tutkimus- ja kehitystyötä, tässä ilmoitetut tekniset tiedot voivat muuttua ilman ennakoilmoitusta.

ΓΕΝΙΚΑ ΜΕΤΡΑ ΠΡΟΦΥΛΑΞΗΣ ΚΑΤΑ ΤΗ ΛΕΙΤΟΥΡΓΙΑ

1. Διατηρήστε το χώρο εργασίας καθαρό. Οι γεμάτοι χώροι και οι πάγκοι προκαλούν ατυχήματα.
2. Αποφύγετε το επικίνδυνο περιβάλλον. Μην εκθέσετε τα ηλεκτρικά εργαλεία και το φορτιστή στη βροχή. Μην χρησιμοποιείτε το ηλεκτρικό εργαλείο και τον φορτιστή σε νοτισμένες ή υγρές περιοχές. Και διατηρείτε τον χώρο εργασίας καλά φωτισμένο. Ποτέ μη χρησιμοποιείτε τα ηλεκτρικά εργαλεία και τον φορτιστή κοντά σε εύφλεκτα υλικά. Μην χρησιμοποιείτε το εργαλείο και τον φορτιστή όταν κοντά υπάρχουν εύφλεκτα υλικά ή αέρια.
3. Η χρήση αυτή της συσκευής δεν ενδείκνυται για χρήση από άτομα (συμπεριλαμβανομένων παιδιών) με μειωμένη σωματική, αισθητήρια ή νοητική ικανότητα ή έλλειψη εμπειρίας και γνώσεων, εκτός εάν αυτά βρίσκονται υπό την επίβλεψη ή την καθοδήγηση ατόμων υπεύθυνων για την ασφάλεια τους σχετικά με την χρήση της συσκευής. Τα παιδιά θα πρέπει να επιβλέπονται προκειμένου να διασφαλιστεί ότι δεν παίζουν με την συσκευή.
4. Αποθηκεύετε τα εργαλεία που δεν βρίσκονται σε χρήση και τον φορτιστή. Όταν δεν βρίσκονται σε χρήση, τα εργαλεία και ο φορτιστής πρέπει να αποθηκεύονται σε ξηρό, υψηλό ή κλειδωμένο μέρος — μακριά από παιδιά. Αποθηκεύετε τα εργαλεία και τον φορτιστή σε ένα χώρο που η θερμοκρασία είναι μικρότερη από 40°C.
5. Μην κακομεταχειρίζεστε το καλώδιο. Ποτέ μη μεταφέρετε τον φορτιστή από το καλώδιο ή το τραβάτε με δύναμη για να το αποσυνδέσετε από την πρίζα. Κρατήστε το καλώδιο μακριά από θερμότητα, λάδια και αιχμηρές άκρες.
6. Όταν ο φορτιστής δεν βρίσκεται σε χρήση ή όταν υποβάλλεται σε συντήρηση ή έλεγχο αποσυνδέστε το καλώδιο του ρεύματος του φορτιστή από την πρίζα.
7. Για να αποφύγετε τον κίνδυνο, πάντα χρησιμοποιείτε μόνο τον ενδεικνυόμενο φορτιστή.
8. Χρησιμοποιείτε μόνο αυθεντικά ανταλλακτικά HiKOKI.
9. Μην χρησιμοποιείτε τα ηλεκτρικά εργαλεία και τον φορτιστή για χρήσεις διαφορετικές από αυτές που αναφέρονται στις Οδηγίες Χειρισμού.
10. Για να αποφύγετε τον προσωπικό τραυματισμό, χρησιμοποιείτε μόνο τα εξαρτήματα ή τα προσαρτήματα που συνιστώνται σε αυτές τις οδηγίες χειρισμού ή στον κατάλογο HiKOKI.
11. Αν το καλώδιο παροχής ρεύματος υποστεί βλάβη πρέπει να αντικατασταθεί από τον κατασκευαστή ή από τον αντιπρόσωπο του σέρβις ή από εξουσιοδοτημένα πρόσωπα αντιστοίχως για την αποφυγή κινδύνου. Επιτρέψτε μόνο σε ένα εξουσιοδοτημένο κέντρο σέρβις να κάνει την επισκευή. Ο κατασκευαστής δεν είναι υπεύθυνος για οποιαδήποτε βλάβη ή τραυματισμό προκληθεί από επισκευή ή κακό χειρισμό του εργαλείου από μη εξουσιοδοτημένο άτομο.
12. Για τη διασφάλιση της σχεδιασμένης λειτουργικής ακεραιότητας των ηλεκτρικών εργαλείων και του φορτιστή, μην αφαιρείτε τα τοποθετημένα καλύμματα και τις βίδες.
13. Πάντα χρησιμοποιείτε το φορτιστή στην τάση που καθορίζεται στην ετικέτα τεχνικών χαρακτηριστικών.
14. Πάντα φορτίζετε την μπαταρία πριν από τη χρήση.
15. Ποτέ μην χρησιμοποιείτε την μπαταρία για κάποια άλλη χρήση από αυτή που συνιστάται. Μην συνδέετε στο ηλεκτρικό εργαλείο κάποια άλλη μπαταρία ξηρού στοιχείου, επαναφορτιζόμενη μπαταρία ή μπαταρία αυτοκινήτου από αυτή που συνιστάται.

16. Μην χρησιμοποιείτε μετασχηματιστή με ενισχυτή.
17. Μην φορτίζετε τη μπαταρία σε ηλεκτρική γεννήτρια μηχανής ή σε πηγή παροχής συνεχούς ρεύματος.
18. Πάντοτε να φορτίζετε σε εσωτερικό χώρο. Καθώς ο φορτιστής και η μπαταρία θερμαίνονται ελαφρώς κατά την φόρτιση φορτίστε την μπαταρία σε ένα μέρος που δε θα είναι άμεσα εκτεθειμένο στο φως του ηλίου και θα έχει χαμηλή υγρασία και καλό αερισμό.
19. Βεβαιωθείτε ότι δεν υπάρχει σκόνη, μεταλλικά σωματίδια, υγρασία κ.λπ. κολλημένα στους ακροδέκτες ή στον σύνδεσμο τροφοδοσίας. Αν υπάρχει κάτι κολλημένο, αφαιρέστε το πριν από τη χρήση.

ΜΕΤΡΑ ΠΡΟΦΥΛΑΞΗΣ ΓΙΑ ΤΟΝ ΦΟΡΤΙΣΤΗ

1. Να φορτίζετε πάντα την μπαταρία σε θερμοκρασία μεταξύ 0–40°C. Οι θερμοκρασίες κάτω του 0°C θα προκαλέσει υπερφόρτιση, κάτι το οποίο είναι επικίνδυνο. Η μπαταρία δεν μπορεί να φορτιστεί σε θερμοκρασία μεγαλύτερη των 40°C. Η πλέον κατάλληλη θερμοκρασία για φόρτιση είναι αυτή των 20–25°C.
2. Μην χρησιμοποιείτε τον φορτιστή συνέχεια. Όταν ολοκληρωθεί μία φόρτιση, αφήστε τον φορτιστή για περίπου 15 λεπτά πριν από την επόμενη φόρτιση της μπαταρίας.
3. Μην επιτρέπετε να εισέρχονται ξένα υλικά στην οπή σύνδεσης της επαναφορτιζόμενης μπαταρίας.
4. Ποτέ μην αποσυναρμολογείτε την επαναφορτιζόμενη μπαταρία ή τον φορτιστή.
5. Ποτέ μην βραχυκυκλώνετε την επαναφορτιζόμενη μπαταρία. Η βραχυκύκλωση της μπαταρίας θα προκαλέσει μεγάλη τάση ηλεκτρικού ρεύματος και θα υπερθερμανθεί. Η μπαταρία θα καεί ή θα υποστεί βλάβη.
6. Μην απορρίπτετε την μπαταρία στην φωτιά. Σε περίπτωση που η μπαταρία καεί ενδέχεται να εκραγεί.
7. Η χρήση μιας εξασθενημένης μπαταρίας θα προκαλέσει βλάβη στον φορτιστή.
8. Επιστρέψτε την μπαταρία στο κατάστημα από όπου την αγοράσατε μόλις η ζωή της μπαταρίας μεταφόρτισης γίνει σύντομη για πρακτική χρήση. Μην απορρίπτετε την μπαταρία που έχει εξαντληθεί.
9. Μην εισάγετε κάποιο αντικείμενο στις εγχοπές αερισμού του φορτιστή. Η τοποθέτηση μεταλλικών ή εύφλεκτων αντικειμένων στον φορτιστή θα προκαλέσει ηλεκτροπληξία ή βλάβη στον φορτιστή.

ΟΝΟΜΑΣΙΕΣ ΕΞΑΡΤΗΜΑΤΩΝ

Οι αριθμοί στην παρακάτω λίστα αντιστοιχούν στις **Εικ. 1**.



1	Επαναφορτιζόμενη μπαταρία
2	Ένδειξη φόρτισης μπαταρίας
3	Προειδοποιητική ένδειξη
4	Είσοδος AC
5	Οπές εξαερισμού
6	Πινακίδα τύπου

Ελληνικά

ΣΥΜΒΟΛΑ

ΠΡΟΕΙΔΟΠΟΙΗΣΗ

Τα παρακάτω δείχνουν τα σύμβολα που χρησιμοποιούνται στο μηχάνημα. Βεβαιωθείτε ότι κατανοείτε τη σημασία τους πριν τη χρήση.

	Διαβάστε όλες τις προειδοποιήσεις ασφαλείας και όλες τις οδηγίες. Η μη τήρηση των προειδοποιήσεων και οδηγιών μπορεί να προκαλέσει ηλεκτροπληξία, πυρκαγιά και/ή σοβαρό τραυματισμό.
	Μόνο για τις χώρες της ΕΕ Μην πετάτε τα ηλεκτρικά εργαλεία στον κάδο οικιακών απορριμμάτων! Σύμφωνα με την Ευρωπαϊκή Οδηγία 2012/19/ΕΕ περί ηλεκτρικών και ηλεκτρονικών συσκευών και την εφαρμογή της στην εθνική νομοθεσία, τα ηλεκτρικά εργαλεία που έχουν φτάσει στο τέλος της ζωής τους πρέπει να συλλέγονται ξεχωριστά και να επιστρέφονται για ανακύκλωση με τρόπο φιλικό προς το περιβάλλον.

ΤΕΧΝΙΚΑ ΧΑΡΑΚΤΗΡΙΣΤΙΚΑ

Μοντέλο	UC18YFSL2
Τάση φόρτισης	14,4 V–18 V
Βάρος	0,4 kg

ΕΦΑΡΜΟΓΕΣ

Για τη φόρτιση της ΜΠΑΤΑΡΙΑΣ HIKOKI των σειρών BSL14, BSL18 και MV.

ΦΟΡΤΙΣΗ

Πριν χρησιμοποιήσετε το ηλεκτρικό εργαλείο, φορτίστε την μπαταρία ως ακολούθως.

1. **Συνδέστε το καλώδιο ρεύματος στην είσοδο AC του φορτιστή.**
2. **Συνδέστε το καλώδιο ρεύματος στην πρίζα.**
3. **Τοποθετήστε την μπαταρία στο φορτιστή.** Τοποθετήστε με ασφάλεια την μπαταρία στο φορτιστή όπως φαίνεται στην **Εικ. 1** (στη σελίδα 2).
4. **Φόρτιση**

Όταν τοποθετείτε μια μπαταρία στον φορτιστή, η ένδειξη φόρτισης μπαταρίας θα αναβοσβήνει με πράσινο χρώμα.

Όταν η μπαταρία επαναφορτιστεί πλήρως, η ένδειξη φόρτισης μπαταρίας θα παραμείνει αναμμένη συνεχώς με πράσινο χρώμα.

(1) Ένδειξη



Οι ενδείξεις της ένδειξης φόρτισης μπαταρίας και της προειδοποιητικής ένδειξης θα είναι όπως εμφανίζονται στον **Πίνακα 1** και 2.

Πίνακα 1: Ενδείξεις της ένδειξης φόρτισης της μπαταρίας

Αναβοσβήνει με πράσινο χρώμα 	Φόρτιση
--	---------

Ανάβει με πράσινο χρώμα 	Ολοκλήρωση φόρτισης
--	---------------------

Πίνακα 2: Ενδείξεις προειδοποιητικής ένδειξης

Αναβοσβήνει με κόκκινο χρώμα 	Φόρτιση αδύνατη*1
Ανάβει με κόκκινο χρώμα 	Αναμονή υπερθέρμανσης*2

*1 Δυσλειτουργία στην μπαταρία ή στο φορτιστή

*2 Υπερθέρμανση μπαταρίας. Μη δυνατότητα φόρτισης. Η φόρτιση θα ξεκινήσει όταν η μπαταρία κρυώσει.

(2) Αναφορικά με τις θερμοκρασίες και το χρόνο φόρτισης της μπαταρίας. (Βλέπε **Πίνακας 3**)

Πίνακα 3

Μοντέλο	UC18YFSL2	
Τύπος μπαταρίας	Li-ion	
Τάση φόρτισης	14,4–18 V	
Θερμοκρασία επαναφορτιζόμενης μπαταρίας	0°C–50°C	
Χρόνος φόρτισης για την χωρητικότητα της μπαταρίας κατά προσέγγιση (Στους 20°C)	1,5 Ah	22 λεπτά
	2,0 Ah	30 λεπτά
	2,5 Ah	35 λεπτά
	3,0 Ah	45 λεπτά
	4,0 Ah	60 λεπτά
	5,0 Ah	75 λεπτά
Χρόνος φόρτισης για χωρητικότητα μπαταρίας πολλαπλών βολτ, περίπου. (Στους 20°C)	1,5 Ah (x2 μονάδες)	45 λεπτά
	2,5 Ah (x2 μονάδες)	75 λεπτά
	4,0 Ah (x2 μονάδες)	120 λεπτά
Αριθμός των στοιχείων της μπαταρίας	4–10	
Βάρος	0,4 kg	

ΣΗΜΕΙΩΣΗ

Ο χρόνος φόρτισης ενδέχεται να διαφέρει ανάλογα με τη θερμοκρασία του περιβάλλοντος και την τάση της πηγής ρεύματος.

5. **Αποσυνδέστε το καλώδιο ρεύματος του φορτιστή από την υποδοχή.**
6. **Κρατήστε τον φορτιστή σταθερά και τραβήξτε την μπαταρία.**

ΣΗΜΕΙΩΣΗ

Βεβαιωθείτε ότι έχετε αφαιρέσει την μπαταρία από τον φορτιστή πριν την χρήση και στην συνέχεια φυλάξτε την κατάλληλα.

ΠΡΟΣΟΧΗ

- Εάν η μπαταρία φορτιστεί ενώ είναι ζεστή επειδή έχει παραμείνει για μεγάλο χρονικό διάστημα σε σημείο που εκτίθεται σε άμεσο ηλιακό φως ή επειδή η μπαταρία μόλις χρησιμοποιήθηκε, ανάβει η ένδειξη προειδοποίησης. Σε μια τέτοια περίπτωση, αφήστε πρώτα την μπαταρία να κρυώσει και ύστερα ξεκινήστε να την φορτίζετε.
- Όταν αναβοσβήνει η ένδειξη προειδοποίησης, ελέγξτε και αφαιρέστε τυχόν ξένα αντικείμενα στον σύνδεσμο μπαταρίας του φορτιστή. Αν δεν υπάρχουν ξένα σώματα, είναι πιθανό η μπαταρία ή ο φορτιστής να έχουν βλάβη. Πηγαίνετε τα στο πλησιέστερο Κέντρο Εξυπηρέτησης.

ΣΥΝΤΗΡΗΣΗ ΚΑΙ ΕΛΕΓΧΟΣ**1. Έλεγχος των βιδών στερέωσης**

Να ελέγχετε τακτικά όλες τις βίδες στερέωσης και να βεβαιωθείτε ότι έχουν σφίξει καλά. Σε περίπτωση που κάποια βίδα είναι χαλαρή, σφίξτε την άμεσα. Διαφορετικά μπορεί να προκύψει σοβαρός κίνδυνος.

2. Καθαρισμός του φορτιστή

Όταν ο φορτιστής είναι λερωμένος, να τον σκουπίζετε με ένα μαλακό στεγνό πανί ή με ένα πανί μουσκεμένο σε σαπουνόνερο. Μη χρησιμοποιείτε διαλύματα χλωρίνης, βενζίνη ή διαλυτικό χρώματος, για να μην καταστραφούν τα πλαστικά μέρη.

3. Αποθήκευση του φορτιστή όταν δεν χρησιμοποιείται

Όταν ο φορτιστής δεν χρησιμοποιείται θα πρέπει να αποθηκεύεται σε στεγνό, ψηλό και κλειδωμένο μέρος — μακριά από παιδιά.

4. Εξουσιοδοτημένο Κέντρο Εξυπηρέτησης της HiKOKI:

Δείτε τη διεύθυνση <https://hikoki-powertools.eu> για τις διευθύνσεις.

ΠΡΟΣΟΧΗ

Κατά τον έλεγχο και τη συντήρηση των ηλεκτρικών εργαλείων, οι κανόνες ασφαλείας και οι κανονισμοί που υπάρχουν σε κάθε χώρα πρέπει να ακολουθούνται.

ΣΗΜΕΙΩΣΗ

Εξαιτίας του συνεχιζόμενου προγράμματος έρευνας και ανάπτυξης της HiKOKI, τα τεχνικά χαρακτηριστικά που αναφέρονται εδώ μπορούν να αλλάξουν χωρίς προηγούμενη ειδοποίηση.

OGÓLNE ŚRODKI OSTROŻNOŚCI DOTYCZĄCE OBSŁUGI

1. Stanowisko pracy należy utrzymywać w czystości. Nieporządek na stanowisku pracy i na stole roboczym może być przyczyną wypadków.
2. Unikaj niebezpiecznego otoczenia. Nie wystawiać elektronarzędzi ani ładowarki na działanie deszczu. Elektronarzędzi ani ładowarki nie wolno używać w miejscach o dużej wilgotności. Stanowisko pracy musi być dobrze oświetlone. Elektronarzędzi ani ładowarki nie wolno używać w pobliżu łatwopalnych lub wybuchowych materiałów. Elektronarzędzi ani ładowarki nie wolno używać w pobliżu łatwopalnych płynów lub gazów.
3. Urządzenie nie powinno być użytkowane przez osoby (w tym dzieci) o ograniczonej sprawności ruchowej, zmysłowej lub psychicznej oraz nieposiadające doświadczenia i właściwej wiedzy, chyba że osoba odpowiedzialna za ich bezpieczeństwo poinstruowała je odpowiednio w zakresie użytkowania urządzenia i nadzoruje ich pracę. Należy zapewnić nadzór nad dziećmi, aby nie wykorzystywały urządzenia do zabawy.
4. Nieużywane elektronarzędzia i ładowarkę należy przechowywać w odpowiedni sposób. Nieużywane elektronarzędzia i ładowarkę należy przechowywać w miejscu suchym oraz znajdującym się wysoko lub zamkniętym – tak aby pozostały poza zasięgiem dzieci. Elektronarzędzia i ładowarkę należy przechowywać w miejscu, w którym temperatura otoczenia nie przekracza 40°C.
5. Przewodu zasilającego nie wolno używać w sposób niezgodny z jego przeznaczeniem. Przewodu zasilającego nie wolno używać do przenoszenia ładowarki ani nie wolno za niego ciągnąć w celu odłączania od gniazda sieciowego. Przewodu zasilający należy chronić przed kontaktem ze źródłami ciepła, oleju oraz ostrymi krawędziami.
6. Przewód zasilający ładowarki, która nie jest używana lub jest poddawana konserwacji i kontroli, należy odłączyć od gniazda sieciowego.
7. Aby uniknąć zagrożenia, należy używać wyłącznie określonych ładowarek.
8. Należy używać wyłącznie oryginalnych części zamiennych firmy HiKOKI.
9. Elektronarzędzi ani ładowarki nie wolno używać do celów innych, niż określone w instrukcji obsługi.
10. Aby uniknąć obrażeń, należy używać wyłącznie akcesoriów i narzędzi zalecanych w niniejszej instrukcji obsługi lub w katalogu firmy HiKOKI.
11. Jeżeli przewód zasilający jest uszkodzony – aby uniknąć zagrożenia – jego wymianę należy powierzyć producentowi lub przedstawicielstwu serwisowemu producenta, bądź innej wykwalifikowanej osobie. Naprawy należy zlecać wyłącznie autoryzowanym centrom serwisowym. Producent nie ponosi odpowiedzialności za jakiegokolwiek szkody lub obrażenia, których przyczyną jest prowadzenie napraw przez nieautoryzowane osoby lub użytkowanie elektronarzędzia niezgodnie z przeznaczeniem.
12. Aby zagwarantować założoną funkcjonalność elektronarzędzi i ładowarki nie wolno demontować pokryw ani śrub.
13. Ładowarkę można podłączać wyłącznie do źródła zasilania, którego napięcie jest zgodne z informacjami podanymi na tabliczce znamionowej.
14. Akumulator należy zawsze naładować przed użyciem.

15. Nie używać akumulatorów innych, niż określone. Do elektronarzędzia nie należy podłączać zwykłych akumulatorów z ogniwami suchymi, akumulatorów innych, niż określone ani akumulatorów samoczynowych.
16. Nie korzystać z transformatora wyposażonego w urządzenie dodatkowe.
17. Nie ładować akumulatora za pomocą prądnicy silnikowej lub ze źródła zasilania w prąd stały.
18. Ładowanie należy przeprowadzać w pomieszczeniach. Ponieważ w czasie ładowania ładowarka i akumulator nieco się nagrzewają, akumulator należy ładować w miejscach osłoniętych przed bezpośrednim nasłonecznieniem, w których panuje niska wilgotność i zapewniona jest odpowiednia wentylacja.
19. Dopilnować, aby do styków ani do złącza zasilania nie przylegał żaden kurz, pył, drobinki metalu, wilgoć itp. Jeśli cokolwiek przylega do tych elementów, usunąć to przed użyciem urządzenia.

ŚRODKI OSTROŻNOŚCI DOTYCZĄCE ŁADOWARKI

1. Zawsze należy ładować akumulator w temperaturze pomiędzy 0–40°C. Jeżeli temperatura spadnie poniżej 0, może to być przyczyną przeladowania, które jest zjawiskiem niebezpiecznym. Akumulatora nie można ładować w temperaturze wyższej niż 40°C. Najbardziej odpowiednia temperatura ładowania to 20–25°C.
2. Nie używać ładowarki w sposób ciągły. Po zakończeniu jednego ładowania należy pozostawić ładowarkę na około 15 minut przed rozpoczęciem ładowania kolejnego akumulatora.
3. Komorę, w której umieszczony jest akumulator, należy chronić przed zabrudzeniem.
4. Nigdy nie demontować akumulatora ani ładowarki.
5. Nigdy nie zwierać zacisków akumulatora. Zwarcie zacisków akumulatora powoduje wygenerowanie wysokiego napięcia i przegrzanie. Wynikiem tego może być spalenie lub uszkodzenie akumulatora.
6. Akumulatora nie wolno wrzucać do ognia. Podpalenie akumulatora może spowodować jego wybuch.
7. Komorę, w której umieszczony jest akumulator, należy chronić przed zabrudzeniem.
8. Akumulator należy przekazać do punktu sprzedaży, w którym został zakupiony, kiedy tylko jego żywotność po naładowaniu uniemożliwia jego efektywne użytkowanie. Nie wyrzucać zużytego akumulatora.
9. W otwory wentylacyjne ładowarki nie wolno wkładać żadnych przedmiotów. Umieszczanie w otworach wentylacyjnych ładowarki metalowych lub łatwopalnych przedmiotów powoduje powstanie zagrożenia porażeniem prądem lub uszkodzenia ładowarki.

NAZWY CZĘŚCI



Numery na poniższej liście odnoszą się do **Rys. 1**.

1	Akumulator
2	Kontrolka ładowania akumulatora
3	Kontrolka ostrzegawcza
4	Gniazdo prądu zmiennego
5	Otwory wentylacyjne
6	Tabliczka znamionowa

SYMBOLE

OSTRZEŻENIE

Następujące oznaczenia są symbolami używanymi w instrukcji elektronarzędzia. Przed rozpoczęciem użytkowania należy się upewnić, że ich znaczenie jest zrozumiałe.

	Należy dokładnie zapoznać się ze wszystkimi ostrzeżeniami i wskazówkami bezpieczeństwa. Nieprzestrzeganie ostrzeżeń oraz wskazówek bezpieczeństwa może być przyczyną porażenia prądem, pożaru i/lub poważnych obrażeń.
	Dotyczy tylko państw UE Elektronarzędzi nie wolno wyrzucać wraz z odpadami z gospodarstwa domowego! Zgodnie z Dyrektywą Europejską 2012/19/UE w sprawie zużytego sprzętu elektrycznego i elektronicznego oraz wprowadzeniem jej zgodnie z prawem krajowym, zużyte elektronarzędzia należy posegregować i oddać do recyklingu w sposób przyjazny dla środowiska w wyspecjalizowanym zakładzie utylizacji.

DANE TECHNICZNE

Model	UC18YFSL2
Napięcie ładowania	14,4 V–18 V
Masa	0,4 kg

ZASTOSOWANIA

Do ładowania AKUMULATORÓW HIKOKI z serii BSL14, z serii BSL18 oraz z serii MV.

ŁADOWANIE

Przed przystąpieniem do użytkowania elektronarzędzia należy naładować akumulator; w tym celu należy postępować w sposób opisany poniżej.

1. Podłączyć przewód zasilający do gniazda prądu zmiennego ładowarki.
2. Podłączyć przewód zasilający do gniazda sieciowego.
3. Umieścić akumulator w ładowarce.

Ostrożnie i dokładnie umieścić akumulator w ładowarce, tak jak zostało to pokazane na Rys. 1 (na stronie 2).

4. Ładowanie

Po włożeniu akumulatora do ładowarki kontrolka ładowania akumulatora będzie migać na zielono. Gdy akumulator zostanie całkowicie naładowany, kontrolka ładowania akumulatora będzie świecić na zielono.

(1) Kontrolka

Wskazania kontrolki ładowania akumulatora oraz kontrolki ostrzegawczej będą zgodne z opisem w Tabeli 1 oraz 2.

Tabela 1: Wskazania kontrolki ładowania

Miga na zielono 	Ładowanie
---	-----------



Świeci na zielono 	Ładowanie zakończone
--	----------------------

Tabela 2: Wskazania kontroli ostrzegawczej

Miga na czerwono 	Ładowanie jest niemożliwe*1
Świeci na czerwono 	Oczekiwanie z powodu przegrzania*2

*1 Wadliwe działanie akumulatora lub ładowarki.

*2 Przegrzanie akumulatora. Ładowanie niemożliwe.

Ładowanie rozpocznie się po ostygnięciu akumulatora.

(2) Informacje na temat zakresu temperatury i czasu ładowania akumulatora (Patrz **Tabela 3**)

Tabela 3

Model	UC18YFSL2	
Typ akumulatora	Litowo-jonowy	
Napięcie ładowania	14,4–18 V	
Temperatura akumulatora	0°C–50°C	
Czas ładowania w zależności od pojemności akumulatora w przybliżeniu (przy 20°C)	1,5 Ah	22 min
	2,0 Ah	30 min
	2,5 Ah	35 min
	3,0 Ah	45 min
	4,0 Ah	60 min
	5,0 Ah	75 min
Czas ładowania w zależności od pojemności akumulatora wielonapięciowego, w przybliżeniu (w 20 °C)	1,5 Ah (× 2 szt.)	45 min
	2,5 Ah (× 2 szt.)	75 min
	4,0 Ah (× 2 szt.)	120 min
Liczba ogniw akumulatora	4–10	
Masa	0,4 kg	

WSKAZÓWKA

Czas ładowania może się zmieniać w zależności od temperatury otoczenia i napięcia źródła zasilania.

5. Odłączyć przewód zasilający ładowarki z gniazda sieciowego.

6. Wyjąć akumulator, mocno trzymając ładowarkę.

WSKAZÓWKA

Należy pamiętać, aby po zakończeniu użytkowania ładowarki wyjąć z niej akumulator.

UWAGA

- Jeśli rozpocznie się ładowanie akumulatora, gdy jest on gorący z powodu pozostawienia na długi czas w miejscu narażonym na bezpośrednie nasłonecznienie lub niedawnego użycia, zacznie świecić kontrolka ostrzegawcza. W takim wypadku akumulator należy najpierw pozostawić do ostygnięcia, a następnie rozpocząć ładowanie.

Polski

- Gdy kontrolka ostrzegawcza miga, sprawdzić czy w złączu akumulatora ładowarki nie znajdują się ciała obce i usunąć je, jeśli występują. Jeżeli obecność ciał obcych nie zostanie stwierdzona, istnieje prawdopodobieństwo, że doszło do usterki akumulatora lub ładowarki. Urządzenie(-a) należy wtedy oddać do autoryzowanego centrum serwisowego.

KONSERWACJA I KONTROLA

1. Kontrola śrub mocujących

Śruby mocujące należy regularnie kontrolować pod kątem ich poprawnego dokręcenia. Jeżeli którakolwiek ze śrub jest poluzowana, należy ją natychmiast dokręcić. Niezastosowanie się do tego zalecenia może stwarzać zagrożenie.

2. Czyszczenie ładowarki

W przypadku zabrudzenia ładowarki należy ją przetrzeć miękką, suchą ściereczką lub ściereczką zwilżoną wodą z mydłem. Nie wolno używać rozpuszczalników na bazie chloru, benzyny ani rozcieńczalnika do farb, gdyż topią one tworzywa sztuczne.

3. Przechowywanie nieużywanej ładowarki

Nieużywaną ładowarkę należy przechowywać w miejscu suchym oraz znajdującym się wysoko lub zamkniętym – tak aby pozostawała poza zasięgiem dzieci.

4. Autoryzowany serwis firmy HiKOKI:

Odwiedź <https://hikoki-powertools.eu>, aby uzyskać adresy.

UWAGA

Podczas użytkowania i konserwacji narzędzi elektrycznych muszą być przestrzegane przepisy i standardy bezpieczeństwa.

WSKAZÓWKI

W związku z prowadzonym przez firmę HiKOKI programem badań i rozwoju, niniejsze specyfikacje techniczne mogą ulec zmianie bez wcześniejszego zawiadomienia.

ÁLTALÁNOS ÜZEMELTETÉSI ÖVINTÉZKEDÉSEK

- Tartsa tisztán a munkaterületet. A zsúfolt területek és a padok balesetet idézhetnek elő.
- Kerülje a veszélyes környezetet. Ne tegye ki a szerszámokat és a töltőt esőnek. Ne használja a szerszámokat és a töltőt nedves vagy vizes helyeken. A munkaterület legyen jól megvilágított. Soha ne használja a szerszámokat és a töltőt gyúlékony vagy robbanékony anyagok közelében. Ne használja a szerszámokat és a töltőt gyúlékony folyadékok vagy gázok jelenlétében.
- Ez a készülék nem alkalmas arra, hogy csökkent fizikai, érzékelési vagy szellemi képességekkel rendelkező személyek (beleértve a gyerekeket), illetve nem megfelelő tapasztalattal és tudással rendelkező személyek használják. Ilyen személyek csak a biztonságukért felelős személy felügyelete alatt vagy utasításai szerint használhatják a készüléket. Felügyelje a gyerekeket, hogy ne játsszanak a készülékkel.
- Tegye el a nem használt szerszámokat és a töltőt. Ha nem használja, tárolja a szerszámokat és a töltőt száraz, magas vagy zárt helyen — ahol gyerekek nem férhetnek hozzá. Tárolja a szerszámokat és a töltőt 40°C-nál alacsonyabb hőmérsékletű helyen.
- Ne rongálja meg a kábelt. Soha ne szállítsa a töltőt a kábelnél fogva, és ne rántsa ki vele a dugaszt a konnektorból. Védje a kábelt a hőtől, olajtól és az éles szélektől.
- Ha a töltőt nem használja, karbantartást vagy átvizsgálást végez rajta, akkor húzza ki a töltő tápkábelt a konnektorból.
- A veszély elkerülése érdekében mindig az előírt töltőt használja.
- Kizárólag eredeti HiKOKI pótalkatrészeket használjon.
- Ne használja a szerszámokat és a töltőt a használati utasításban meghatározottól eltérő feladatokra.
- A személyi sérülések elkerülése érdekében csak olyan kiegészítőket és kellékeket használjon, amelyek a használati utasításban vagy a HiKOKI katalógusban szerepelnek.
- Ha a tápkábel megrongálódott, akkor a balesetveszély elkerülése érdekében kizárólag a gyártó, a gyártó szervizképviselője vagy egy hasonlóan képzett szakember cserélheti azt ki. Csak hivatalos szervizközpont javítsa a szerszámot. A Gyártó nem vállal felelősséget olyan károsodásért vagy sérülésért, amelyet egy nem szakember által végzett javítás vagy a szerszám helytelen használata okozott.
- A szerszámok és a töltő tervezett működési egységének megőrzése érdekében ne távolítsa el a burkolatokat és a csavarokat.
- A töltőt mindig a névtáblán meghatározott feszültségen használja.
- Használat előtt mindig tölts fel az akkumulátort.
- Soha ne használjon az előírtól eltérő akkumulátort. Ne csatlakoztasson a szerszámhoz a meghatározottól eltérő, hagyományos szárazelemet, újratölthető akkut vagy gépjármű akkut.
- Ne használjon erősítőt tartalmazó transzformátort.
- Ne tölts az akkumulátort motor generátorról vagy DC tápfeszültséggel.
- A töltést mindig beltérben végezze. Mivel a töltő és akkumulátor töltés közben enyhén felmelegszik, tölts az akkut olyan helyen, ahol nincs kitéve közvetlen napfénynek, ahol alacsony a páratartalom és jó a szellőzés.

- Ügyeljen arra, hogy ne legyen por, fémrészecskék, nedvesség stb. rátapadva a csatlakozókra vagy a tápcsatlakozóra. Ha bármilyen rátapadna, használat előtt távolítsa el.

ÖVINTÉZKEDÉSEK A TÖLTŐ HASZNÁLATÁHOZ

- Az akkumulátort mindig 0–40°C hőmérsékleten tölts fel. A 0°C-nál alacsonyabb hőmérséklet túlterheléshez vezet, amely veszélyes. Az akkumulátor 40°C-nál magasabb hőmérsékleten nem tölthető. A töltéshez legmegfelelőbb hőmérséklet 20–25°C között van.
- Ne használja folyamatosan a töltőt. Egy töltés befejezését követően, hagyja a töltőt kb. 15 percig pihenni a következő töltés megkezdése előtt.
- Ne hagyja, hogy az újratölthető akkumulátor csatlakoztatására szolgáló nyílásba idegen anyag kerüljön.
- Soha ne szerelje szét az újratölthető akkumulátort vagy a töltőt.
- Soha ne zárja rövidre az újratölthető akkumulátort. Az akkumulátor rövidre zárása áramlökést, ezáltal túlmelegedést okoz. Ennek eredményeképpen az akkumulátor leéghet vagy károsodhat.
- Ne dobja tűzbe az akkumulátort. Az akkumulátor felrobbanhat a tűzben.
- A lemerült akkumulátor használata károsíthatja a töltőt.
- Ha az akkumulátor működési ideje az újratöltést követően túl röviddé válik a rendes használatához, akkor vigye vissza abba a boltba, ahol vásárolta. Ne dobja el a lemerült akkumulátort.
- Ne dugjon semmit a töltő szellőzésére szolgáló résekbe. Ha fémtárgyat vagy gyúlékony anyagot dug a töltő szellőzésére szolgáló résekbe, azzal elektromos áramütést okozhat, vagy a töltő megrongálódhat.

AZ EGYES RÉSZEK ELNEVEZÉSE

Az alábbi listában szereplő számok az **1 ábrára** utalnak.

1	Os tölthető akkumulátor
2	Akkumulátortöltés jelző
3	Figyelmeztető jelzés
4	AC-bemenet
5	Szellőzőnyílások
6	Adattábla

SZIMBÓLUMOK

FIGYELMEZTETÉS

Az alábbiakban a géphez alkalmazott jelöléseket soroltuk fel. A gép használata előtt feltétlenül ismerkedjen meg ezekkel a jelölésekkel.



Olvasson el minden biztonsági figyelmeztetést és minden utasítást. A figyelmeztetések és utasítások be nem tartása áramütést, tüzet és/vagy súlyos sérülést eredményezhet.

Magyar

	Csak EU-országok számára Az elektromos számszámokat ne dobja a háztartási szeméttel! Az elektromos és elektronikus berendezések hulladékairól szóló 2012/19/EU irányelv és annak a nemzeti jogba való átültetése szerint az elhasznált elektromos számszámokat külön kell gyűjteni, és egy környezetbarát újrafeldolgozó létesítménybe kell visszavinni.
--	--

MŰSZAKI ADATOK

Modell	UC18YFSL2
Töltési feszültség	14,4 V–18 V
Súly	0,4 kg

ALKALMAZÁSI TERÜLETEK



A BSL14 szériájú, a BSL18 szériájú és az MV szériájú HiKOKI AKKUMULÁTOROK töltéséhez.

TÖLTÉS



A számszám gép használata előtt tölts fel az akkumulátort a következők szerint.

- Csatlakoztassa a tápkábel a töltő AC-bemenetéhez.**
- Csatlakoztassa a tápkábel a konnektorba.**
- Helyezze az akkumulátort a töltőbe.**
Stabilan helyezze be az akkumulátort a töltőbe, amint az a **1. ábrán** látható (2. oldalon).
- Töltés**
Amikor akkumulátort helyez be a töltőbe, az akkumulátor töltésjelzője zölden villog.
Amikor az akkumulátor teljesen újratöltődik, az akkumulátor töltésjelzője folyamatosan zölden világít.
(1) Jelzőfény
Az akkumulátortöltés jelzője és a figyelmeztető jelzés az **1. és a 2. táblázatban** látható.

1. táblázat: Az akkumulátortöltés jelző jelzései

Zölden villog 	Töltés
Zölden világít 	Töltés befejeződött

2. táblázat: A figyelmeztető jelzés jelzései

Pirosan villog 	Nem lehetséges a töltés*1
Pirosan világít 	Túlmelegedési készenlét**2

*1 Az akkumulátor vagy az akkumulátortöltő meghibásodott

**2 Az akkumulátor túlmelegedett. Nem lehet tölteni. A töltés akkor kezdődik, amikor az akkumulátor lehűl.

(2) Az akkumulátor hőmérséklete és töltési ideje. (lásd a **3. táblázatot**)

3. táblázat

Modell	UC18YFSL2	
Az akkumulátor típusa	Li-ion	
Töltési feszültség	14,4–18 V	
Újratölthető akkumulátor hőmérséklete	0°C–50°C	
Az egyes kapacitású akkumulátorok töltési ideje (kb.) (20°C-on)	1,5 Ah	22 perc
	2,0 Ah	30 perc
	2,5 Ah	35 perc
	3,0 Ah	45 perc
	4,0 Ah	60 perc
	5,0 Ah	75 perc
Többváltós akkumulátorok töltési ideje (kb.) (20°C-on)	1,5 Ah (× 2 egység)	45 perc
	2,5 Ah (× 2 egység)	75 perc
	4,0 Ah (× 2 egység)	120 perc
Akkumulátorcellák száma	4–10	
Súly	0,4 kg	

MEGJEGYZÉS

A töltési idő a környezeti hőmérséklettől és az áramforrás feszültségtől függően változhat.

- Húzza ki a töltő elektromos vezetékét a csatlakozóaljzattól.**
- Tartsa szilárdan kézben az akkumulátortöltőt, és húzza ki belőle az akkumulátort.**

MEGJEGYZÉS

Ne felejtse el kivenni az akkumulátort a töltőből, és eltenni használat után.

FIGYELEM

- Ha az akkumulátort melegítés közben töltik, mert hosszú ideig közvetlen napfénynek kitett helyen hagyták, vagy mert az akkumulátort éppen használták, a figyelmeztető jelzőfény kigyullad. Ebben az esetben először hagyja lehűlni az akkumulátort, és csak ezután kezdje meg a töltést.
- Ha a figyelmeztető jelzőfény villog, ellenőrizze és távolítsa el az idegen tárgyakat a töltő akkumulátorcsatlakozójából. Ha nem talál idegen tárgyat, lehetséges, hogy az akkumulátor vagy a töltő meghibásodott. Vigye el egy hivatalos szervizközpontba.

KARBANTARTÁS ÉS ELLENŐRZÉS

1. A rögzítőcsavarok ellenőrzése

Rendszeresen ellenőrizze a rögzítőcsavarokat, és győződjön meg róla, hogy megfelelően feszesek-e. Ha bármelyik csavar laza, azonnal húzza meg. Ennek elmulasztása komoly veszélyt jelenthet.

2. A töltő tisztítása

Ha a töltő szennyeződött, törölje le puha, száraz ronggyal vagy benedvesített, szappanos ronggyal. Ne használjon klóros oldószereket, benzint vagy festékkihígítót, mivel ezek szétmarhatják a műanyagot.

3. A nem használt töltő tárolása

Ha nem használja, tárolja a töltőt száraz, magas vagy zárt helyen — ahol gyerekek nem férhetnek hozzá.

4. Hivatalos HiKOKI Szervizközpont:

Lásd a címeket a <https://hikoki-powertools.eu> weboldalon.

FIGYELEM

A kéziszerszámok üzemeltetése és karbantartása során be kell tartani az adott országban érvényes biztonsági előírásokat és szabványokat.

MEGJEGYZÉS

A HiKOKI folyamatos kutatási és fejlesztési programja következtében az itt szereplő műszaki adatok előzetes bejelentés nélkül változhatnak.

VŠEOBECNÁ PROVOZNÍ BEZPEČNOSTNÍ OPATŘENÍ

1. Udržujte pracoviště v čistotě. V důsledku znečištěného pracoviště a nepořádku na pracovních stolech dochází k nehodám.
2. Vyhybejte se nebezpečnému prostředí. Elektrické nářadí a nabíječku nevystavujte dešti. Elektrické nářadí a nabíječku nepoužívejte na vlhkém nebo mokřem místě. Pracoviště mějte vždy dobře osvětlené. Elektrické nářadí a nabíječku nikdy nepoužívejte v blízkosti hořlavých nebo výbušných materiálů. Nářadí a nabíječku nepoužívejte v blízkosti hořlavých kapalin nebo plynů.
3. Tento přístroj není určen pro použití osobami (zahrnuje děti) s tělesným nebo smyslovým postižením či problémem v oblasti duševního zdraví, nebo jestliže nedostatek zkušeností a znalostí jim zabráňuje v bezpečném používání přístroje, pokud na ně nebude dohlíženo nebo pokud nebyly poučeny o používání přístroje osobou zodpovědnou za jejich bezpečnost. Na děti by se mělo dohlížet, aby se zajistilo, že si nebudou s přístrojem hrát.
4. Elektrické nářadí a nabíječku ukládejte v klidovém stavu. Pokud nářadí a nabíječku nepoužíváte, měly by být uloženy na suchém, vyvýšeném nebo uzamčeném místě mimo dosah dětí. Nářadí a nabíječku uložte na místě s teplotami nepřesahujícími 40°C.
5. Zacházejte správně s kabelem. Nabíječku nikdy nepřeházejte za kabel a neodpojujte ji z elektrické zásuvky taháním za kabel. Chraňte kabel před horkem, masnotou a ostrými hranami.
6. Pokud nabíječku nepoužíváte nebo pokud na ní provádíte údržbu či ji kontrolujete, odpojte napájecí kabel nabíječky ze sítě.
7. Používejte vždy uvedenou nabíječku, vyhněte se tak nebezpečí.
8. Používejte pouze originální náhradní díly HiKOKI.
9. Elektrické nářadí a nabíječku používejte pouze pro činnosti uvedené v návodu k obsluze.
10. Používejte pouze příslušenství a nářadí doporučené v návodu k obsluze nebo v katalogu HiKOKI, předejdete tak zranění.
11. Pokud je napájecí přívod poškozen, je třeba jej nechat vyměnit výrobcem nebo jeho servisním technikem, případně podobně kvalifikovanou osobou, aby se předešlo jakémukoli riziku. Opravy provádějte pouze v autorizovaném servisním středisku. Výrobce není odpovědný za jakákoli poškození nebo zranění vzniklá opravou prováděnou neautorizovanými osobami nebo nesprávným nakládáním s nářadím.
12. Aby byla zajištěna určená provozní integrita elektrického nářadí a nabíječky, nesundávejte nainstalované kryty a neodšroubovávejte šrouby.
13. Nabíječku vždy provozujte při napětí uvedeném na továrním štítku.
14. Před použitím vždy nabijte akumulátor.
15. Nikdy nepoužívejte jiný než určený akumulátor. K elektrickému nářadí nepřipojujte obyčejný suchý článek, jinou než uvedenou dobíjecí baterii nebo baterii automobilu.
16. Nepoužívejte transformátor, který obsahuje zesilovač.
17. Akumulátor nedobíjejte z motoru, elektrického generátoru nebo stejnosměrného napájení.
18. Nabíjejte vždy uvnitř budovy. Protože se nabíječka a akumulátor během nabíjení mírně zahřívají, akumulátor nabíjejte na místě mimo dosah přímého slunečního záření s nízkou vlhkostí a dobrým větráním.

19. Zajistěte, aby se na koncokách nebo napájecím konektoru nevyskytoval prach, kovové částice, vlhkost apod. Pokud na nich cokoli ulpělo, před použitím to odstraňte.

BEZPEČNOSTNÍ OPATŘENÍ PRO NABÍJEČKU

1. Akumulátor vždy nabíjejte v rozmezí teplot 0–40°C. Za teplot nižších než 0°C dojde k přebití akumulátoru, což je nebezpečný stav. Akumulátor nelze nabíjet při teplotě vyšší než 40°C. Nejvhodnější teplota pro nabíjení je 20–25°C.
2. Nabíječku nepoužívejte nepřetržitě. Po dokončení nabíjení ponechte nabíječku asi 15 minut odpočnout před dalším nabíjením akumulátoru.
3. Nedovolte, aby se do otvoru pro připojení akumulátoru dostaly cizí předměty nebo materiál.
4. Nikdy nerozebírejte dobíjecí akumulátor nebo nabíječku.
5. Nikdy nezkratujte dobíjecí akumulátor. Zkrat akumulátoru způsobí prudký nárůst elektrického proudu a přehřátí. To vede ke spálení nebo poškození akumulátoru.
6. Nevhazujte akumulátor do ohně. Akumulátor může v takovém případě explodovat.
7. Použitím vyčerpaného akumulátoru můžete poškodit nabíječku.
8. Jakmile akumulátor dosáhne konce životnosti a není možné jej již více používat, odevzdejte jej do prodejny, ve které jste jej zakoupili. Nevhazujte vybité akumulátory.
9. Pokud do větracích otvorů v nabíječce nevkládáte žádné předměty. Pokud do větracích otvorů nabíječky vložíte kovové nebo hořlavé předměty, může dojít k úrazu elektrickým proudem nebo poškození nabíječky.

NÁZVY SOUČÁSTÍ

Čísla v seznamu níže odpovídají **Obr. 1**.

1	Akumulátor
2	Ukazatel nabíjení akumulátoru
3	Výstražný ukazatel
4	Vstupní zásuvka střídavého proudu
5	Větrací otvory
6	Štítek

SYMBOLY

VAROVÁNÍ

Následující text obsahuje symboly, které jsou použity na zařízení. Než začnete nářadí používat, ujistěte se, že rozumíte jejich významu.



Přečtete si všechna varování týkající se bezpečnosti a všechny pokyny. Nedodržení veškerých následujících varování a pokynů může vést k úrazu elektrickým proudem, ke vzniku požáru anebo vážnému zranění.

	<p>Jen pro státy EU Elektrické nářadí nevyhazujte do komunálního odpadu! Podle evropské směrnice 2012/19/EU o nakládání s použitými elektrickými a elektronickými zařízeními a odpovídajících ustanovení právních předpisů jednotlivých zemí se použitá elektrická nářadí musí sbírat odděleně od ostatního odpadu a podrobit ekologicky šetrnému recyklování.</p>
--	--

SPECIFIKACE

Model	UC18YFSL2
Nabíjecí napětí	14,4 V–18 V
Hmotnost	0,4 kg

POUŽITÍ

Pro nabíjení AKUMULÁTORU HiKOKI řady BSL14, BSL18 nebo MV.

NABÍJENÍ

Před použitím elektrického nářadí nabijte akumulátor dle níže uvedených pokynů.

- Zapojte napájecí kabel do vstupní zásuvky střídavého proudu nabíječky.**
- Zapojte napájecí kabel do zásuvky přístroje.**
- Vložte akumulátor do nabíječky.**

Akumulátor vložte pevně do nabíječky tak, jak je ukázáno na **Obr. 1** (na straně 2).

4. Nabíjení



Při vkládání akumulátoru do nabíječky bude ukazatel nabíjení akumulátoru blikat zeleně.

Po úplném nabití akumulátoru se ukazatel nabíjení akumulátoru rozsvítí trvale zeleně.



(1) Ukazatel

Signalizace ukazatele nabíjení akumulátoru a výstražného ukazatele jsou uvedeny v **Tabulce 1 a 2**.

Tabulka 1: Signalizace ukazatele nabíjení akumulátoru

Bliká zeleně 	Nabíjení
Svítil zeleně 	Nabíjení dokončeno

Tabulka 2: Signalizace výstražného ukazatele

Bliká červeně 	Nelze nabíjet*1
Svítil červeně 	Pohotovostní režim při přehřátí*2

*1 Závada na akumulátoru nebo nabíječe

*2 Akumulátor je přehřátý. Nelze nabíjet.

Nabíjení bude zahájeno po vystydnutí akumulátoru.

- Informace o teplotách a době nabíjení akumulátoru. (viz **Tabulka 3**)

Tabulka 3

Model	UC18YFSL2	
Typ baterie	Li-ion	
Nabíjecí napětí	14,4–18 V	
Teplota dobíjecího akumulátoru	0°C–50°C	
Doba nabíjení pro kapacitu akumulátoru přibližná (při 20°C)	1,5 Ah	22 min
	2,0 Ah	30 min
	2,5 Ah	35 min
	3,0 Ah	45 min
	4,0 Ah	60 min
	5,0 Ah	75 min
Doba nabíjení pro vícevoltový akumulátor, přibližně (při 20°C)	1,5 Ah (× 2 jednotka)	45 min
	2,5 Ah (× 2 jednotka)	75 min
	4,0 Ah (× 2 jednotka)	120 min
Počet článků akumulátoru	4–10	
Hmotnost	0,4 kg	

POZNÁMKA

Doba nabíjení se může měnit podle okolní teploty a napájecího napětí.

- Odpojte síťový kabel nabíječky ze zásuvky.**

- Pevně držte nabíječku a vytáhněte akumulátor.**

POZNÁMKA

Ujistěte se, že jste po nabití vyjmuli akumulátor z nabíječky a poté jej uložte.

UPOZORNĚNÍ

- Pokud se akumulátor nabíjí zahřátý, jelikož byl dlouho ponechán na místě vystaveném přímému slunečnímu záření nebo jelikož byl právě používán, rozsvítí se výstražný ukazatel. V takovém případě nechte akumulátor nejprve vychladnout a poté zahajte nabíjení.
- Pokud výstražný ukazatel bliká, zkontrolujte, zda se v konektoru nabíječky pro akumulátor nenacházejí jakékoli cizí předměty, a případně je vyjměte. Pokud důvodem nejsou žádné cizí předměty, pravděpodobně se jedná o poruchu akumulátoru nebo nabíječky. Obráťte se na autorizované servisní středisko.

ÚDRŽBA A KONTROLA

1. Kontrola montážních šroubů

Pravidelně kontrolujte všechny montážní šrouby a zajistěte, aby byly řádně utaženy. Pokud jsou jakékoli šrouby uvolněné, okamžitě je dotáhněte. Pokud tak neučiníte, vystavujete se vážnému nebezpečí.

2. Čištění nabíječky

Pokud je nabíječka znečištěná, otřete ji měkkým suchým nebo vlhkým hadříkem navlhčeným v mýdlové vodě. Nepoužívejte rozpouštědla s obsahem chlóru, benzín nebo ředidla do barev, aby nedošlo k rozpouštění plastu.

3. Nabíječku ukládejte v klidovém stavu

Pokud nabíječku nepoužíváte, uskladněte ji na suchém, vyvýšeném nebo uzamčeném místě mimo dosah dětí.

Čeština

4. Autorizované servisní středisko HiKOKI:

Pro adresy viz <https://hikoki-powertools.eu>.

UPOZORNĚNÍ

Při obsluze a údržbě elektrických zařízení musí být dodržovány bezpečnostní předpisy a normy platné v každé zemi, kde je výrobek používán.

POZNÁMKA

Vlivem stále pokračujícího výzkumného a vývojového programu společnosti HiKOKI mohou zde uvedené parametry podléhat změnám bez předchozího upozornění.

GENEL ÇALIŞTIRMA UYARILARI

1. Çalışma alanını temiz tutun. Dağınık alanlar ve tezgahlar kazalara davetiye çıkarır.
2. Tehlikeli ortamdan kaçının. Elektrikli aletleri ve şarj cihazını yağmura maruz bırakmayın. Elektrikli aletleri ve şarj cihazını nemli veya ıslak yerlerde kullanmayın. Ve çalışma alanını iyi aydınlatın. Kesinlikle elektrikli aletleri ve şarj cihazını yanıcı veya patlayıcı maddelerin yakınında kullanmayın. Aleti ve şarj cihazını yanıcı sıvı veya gaz maddelerin bulunduğu ortamda kullanmayın.
3. Bu alet, kendi güvenliklerinden sorumlu kişiler tarafından aletin kullanımı hakkında bilgi verilmeden ve gözetimde tutulmadan fiziksel, algisal veya zihinsel yetenekleri zayıf olan veya bilgisiz ve tecrübesiz kişiler ve çocuklar tarafından kullanılmalıdır. Çocuklar gözetimsiz bırakılmamalı, aletle oynamalarına izin verilmemelidir.
4. Kullanılmayan aletleri ve şarj cihazını saklayın. Aletler ve şarj cihazı, kullanılmadığı zamanlarda – çocukların ulaşamayacağı – kuru, yüksek veya kilitli bir yerde saklanmalıdır. Aletleri ve şarj cihazını sıcaklığın 40°C'den düşük olduğu bir yerde saklayın.
5. Kabloyu kötü bir şekilde kullanmayın. Şarj cihazını kesinlikle kablosundan tutarak taşımayın veya prizden çıkarmak için hızla çekmeyin. Kabloyu ısıdan, yağdan ve keskin kenarlardan uzak tutun.
6. Şarj cihazı kullanılmadığında veya bakım veya kontrol yapılırken, cihazın elektrik fişini prizden çıkarın.
7. Tehlikeye meydan vermemek için, daima belirtilen şarj cihazını kullanın.
8. Sadece orijinal HiKOKI yedek parçalarını kullanın.
9. Elektrikli aletleri ve şarj cihazını Kullanma Talimatlarında belirtilenlerden başka uygulamalar için kullanmayın.
10. Yaralanmalardan kaçınmak için, sadece kullanma talimatlarında veya HiKOKI kataloğunda tavsiye edilen aksesuarları kullanın.
11. Eğer elektrik kablosu hasar görmüşse, bir tehlikeye meydan vermemek için üretici veya servis temsilcisi veya eğitilmiş bir kişi tarafından değiştirilmelidir. Tamir işlemini sadece yetkili servis merkezine yaptırın. Üretici, yetkili olmayan kişilerce yapılan tamir işlemlerinin veya aletin kötü kullanımının neden olduğu herhangi bir hasar veya yaralanmadan sorumlu olmayacaktır.
12. Elektrikli aletlerin ve şarj cihazının tasarlanan çalışma bütünlüğünü sağlamak için, takılan kapakları veya vidaları çıkarmayın.
13. Şarj cihazını daima isim plakasında belirtilen gerilim değerinde kullanın.
14. Daima bataryayı kullanmadan önce şarj edin.
15. Kesinlikle belirtilen dışında bir batarya kullanmayın. Elektrikli alete normal bir kuru pil, belirtilenden başka bir şarj edilebilir batarya veya bir araç bataryası bağlamayın.
16. Yükseltici içeren bir transformatör kullanmayın.
17. Bataryayı bir motorlu elektrik jeneratöründen veya DC güç kaynağından şarj etmeyin.
18. Daima kapalı alanda şarj edin. Şarj cihazı ve batarya şarj işlemi sırasında biraz ısınacağından, bataryayı doğrudan güneş ışığına maruz kalmayın, nem oranı düşük ve iyi havalandırılan bir yerde şarj edin.
19. Terminallere veya güç konnektörüne toz, metal parçacıkları, nem vb. yapışmadığından emin olun. Yapışmış bir şey varsa, kullanmadan önce çıkarın.

ŞARJ CİHAZI İÇİN UYARILAR

1. Bataryayı her zaman 0 ila 40°C sıcaklık aralığında şarj edin. 0°C'den düşük bir sıcaklık, aşırı şarj olmasına neden olacaktır ve bu durum tehlikelidir. Batarya 40°C'den daha yüksek bir sıcaklıkta şarj edilemez. Şarj için en uygun sıcak 20–25°C'dir.
2. Şarj cihazını sürekli olarak kullanmayın. Bir şarj işlemi tamamlandığında, bir sonraki batarya şarjından önce şarj cihazının bağlantısını yaklaşık 15 dakika için kesin.
3. Şarj edilebilir batarya bağlantı deliğine yabancı madde girmesine izin vermeyin.
4. Kesinlikle şarj edilebilir bataryayı ve şarj cihazını sökmeyin.
5. Kesinlikle şarj edilebilir bataryayı kısa devre yapmayın. Bataryanın kısa devre olması büyük bir elektrik akımına ve aşırı ısınmaya neden olacaktır. Bu, bataryanın yanmasına veya hasar görmesine yol açar.
6. Bataryayı ateşe atmayın. Batarya, yanması halinde patlayabilir.
7. Tükenmiş bir bataryanın şarj edilmesi şarj cihazına hasar verir.
8. Şarj sonrası batarya ömrü pratik kullanım için çok kısaldığında bataryayı derhal satın aldığınız mağazaya götürün. Ömrü tükenen bataryayı atmayın.
9. Şarj cihazının havalandırma deliklerine nesnelere sokmayın. Şarj cihazının havalandırma deliklerine metal nesnelere veya yanıcı maddeler sokulması, elektrik çarpması tehlikesine ve şarj cihazının hasar görmesine yol açacaktır.

PARÇA ADLARI

Aşağıdaki listedeki sayılar **Şek. 1** şekillerine karşılık gelmektedir.

1	Şarj edilebilir batarya
2	Batarya doluluk göstergesi
3	Uyarı göstergesi
4	AC girişi
5	Havalandırma delikleri
6	İsim levhası

SEMBOLLER**UYARI**

Aşağıda, bu makine için kullanılan sembeler gösterilmiştir. Makineyi kullanmadan önce bu sembelerin ne anlama geldiğini bildiğinizden emin olun.

	Tüm güvenlik uyarılarını ve tüm talimatları okuyun. Uyarılara ve talimatlara uyulmaması elektrik çarpmasına, yangına ve/veya ciddi yaralanmaya neden olabilir.
---	--

Türkçe

	Sadece AB ülkeleri için Elektrikli aletleri evdeki çöp kutusuna atmayın! Kullanım ömrünü dolduran elektrikli aletler, atık elektrikli ve elektronik cihazlarla ilgili 2012/19/AB Avrupa Direktifine ve bu Direktifin ulusal kanunlar çerçevesinde uygulanma şekline göre ayrı olarak toplanmalı ve çevre şartlarına uygun bir geri dönüşüm tesisine gönderilmelidir.
--	--

TEKNİK ÖZELLİKLER

Model	UC18YFSL2
Şarj gerilimi	14,4 V–18 V
Ağırlık	0,4 kg

UYGULAMALAR



HiKOKI BSL14 serisi, BSL18 serisi ve MV serisi BATARYAYI şarj etmek için.

ŞARJ ETME

Elektrikli aleti kullanmadan önce bataryayı aşağıdaki şekilde şarj edin.

- Güç kablosunu şarj cihazının AC girişine bağlayın.**
 - Güç kablosunu prize bağlayın.**
 - Bataryayı şarj cihazına takın.**
Bataryayı **Şek. 1**'de görüldüğü gibi şarj cihazına sıkıca takın (2. sayfada).
 - Şarj etme**
Şarj cihazına bir pil takıldığında, Pil şarj göstergesi yeşil yanıp sönecektir.
Pil tamamen şarj olduğunda, Pil şarj göstergesi sürekli yeşil yanacaktır.
- (1) Gösterge
Batarya doluluk göstergesinin ve Uyarı göstergesinin gösterimleri **Tablo 1** ve **2**'de gösterildiği gibi olacaktır.

Tablo 1: Batarya şarj doluluk göstergesinin gösterimleri

Yeşil Renkte Yanıp Sönüyor 	Şarj etme
Yeşil Yanıyor 	Şarj tamamlandığında

Tablo 2: Uyarı göstergesinin gösterimleri

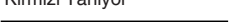
Kırmızı Renkte Yanıp Sönüyor 	Şarj yapılamıyor*1
Kırmızı Yanıyor 	Aşırı ısınma bekleme modu*2

*1 Batarya veya şarj cihazı arızalı

*2 Batarya aşırı ısınmış. Şarj yapılamıyor.

Batarya soğuduğunda şarj işlemi başlayacaktır.

(2) Bataryanın sıcaklığı ve şarj süresi ile ilgili olarak. (Bkz. **Tablo 3**)

Tablo 3

Model	UC18YFSL2	
Batarya tipi	Li-ion	
Şarj gerilimi	14,4–18 V	
Şarj edilebilir pil sıcaklığı	0°C–50°C	
Batarya kapasitesi için şarj süresi yaklaşık (20°C'de)	1,5 Ah	22 dak
	2,0 Ah	30 dak
	2,5 Ah	35 dak
	3,0 Ah	45 dak
	4,0 Ah	60 dak
	5,0 Ah	75 dak
Çok voltlu batarya kapasitesi için şarj süresi, yaklaşık (20°C'de)	1,5 Ah (x 2 ünite)	45 dak
	2,5 Ah (x 2 ünite)	75 dak
	4,0 Ah (x 2 ünite)	120 dak
Batarya hücrelerinin sayısı	4–10	
Ağırlık	0,4 kg	

NOT

Şarj süresi, ortam sıcaklığına ve güç kaynağının voltajına göre değişebilir.

5. Şarj cihazının elektrik fişini prizden çıkarın.

6. Şarj cihazını sıkıca tutun ve bataryayı çekerek çıkarın.

NOT

Şarj işleminden sonra bataryayı şarj cihazından çıkardığınızdan emin olun, ve ardından saklayın.

İKAZ

○ Pil, doğrudan güneş ışığına maruz kalan bir yerde uzun süre bırakıldığı için veya yeni kullanıldığı için ısınmışken şarj edilirse, uyarı göstergesi yanar. Böyle bir durumda, öncelikle bataryanın soğumasını bekleyin, ardından şarj işlemini başlatın.

○ Uyarı göstergesi yanıp söndüğünde, şarj cihazının pil konnektöründe yabancı cisim olup olmadığını kontrol edin ve varsa çıkarın. Yabancı nesne yoksa, muhtemelen batarya veya şarj cihazı arıza yapmış demektir. Hemen yetkili Servis Merkezi'ne götürün.

BAKIM VE MUAYENE

1. Montaj vidalarının muayene edilmesi

Tüm montaj vidalarını düzenli olarak kontrol edin ve uygun şekilde sıkılmış olduklarından emin olun. Gevşeyen vida varsa derhal sıkın. Aksi halde, ciddi tehlikeye yol açabilir.

2. Şarj cihazının temizlenmesi

Şarj cihazı kirlendiğinde, yumuşak ve kuru veya sabunlu suyla hafifçe ıslatılan bir bezle silin. Plastik kısımları eritebileceğinden, klorlu çözücüler, benzin veya baya inceltici (tiner) kullanmayın.

3. Kullanılmayan şarj cihazının saklanması

Şarj cihazı, kullanılmadığı zamanlarda - çocukların ulaşamayacağı - kuru ve yüksek veya ılımlı bir yerde saklanmalıdır.

4. HiKOKI yetkili servis merkezi:

Adresler için <https://hikoki-powertools.eu> adresine bakın.

İKAZ

Ağırlaş aletlerinin kullanımı ve bakımı konusunda her ülkede yürürlükte olan güvenlik düzenlemelerine ve standartlarına uygun davranılmalıdır.

NOT

HiKOKI'nin sürekli araştırma ve geliştirme çalışmaları nedeniyle, burada belirtilen teknik özelliklerde önceden haber vermeden değişiklik yapılabilir.

PRECAUȚII GENERALE PENTRU OPERARE

- Păstrați zona de lucru curată. Spațiile și stațiile de lucru dezordonate atrag accidentele.
- Evitați mediile periculoase. Nu expuneți sculele electrice și încărcătorul, ploii. Nu utilizați sculele electrice și încărcătorul în locații umede sau ude. Și mențineți zona de lucru bine iluminată. Nu utilizați niciodată sculele electrice și încărcătorul în apropierea materialelor inflamabile sau explozive. Nu utilizați sculele și încărcătorul în prezența lichidelor sau gazelor inflamabile.
- Acest aparat nu trebuie utilizat de către persoane (inclusiv copii) cu capacități fizice, senzoriale sau mentale reduse sau fără experiență sau cunoștințe, decât dacă sunt supravegheate sau au fost instruite în privința utilizării aparatului, de către o persoană responsabilă de siguranța lor. Copiii trebuie supravegheați, pentru a garanta că nu se joacă cu aparatul.
- Depozitați sculele nefolosite și încărcătorul. Când acestea nu sunt folosite, trebuie depozitate într-un loc uscat, la înălțime sau încuiate — unde nu pot fi accesate de copii. Depozitați instrumentele și încărcătorul într-un loc unde temperatura este sub 40°C.
- Nu forțați cablul. Nu transportați încărcătorul de cablu și nu îl smulgeți pentru a-l scoate din priză. Țineți cablul departe de căldură, ulei și muchii ascuțite.
- Când încărcătorul nu este utilizat sau este întreținut și inspectat, scoateți cablul de alimentare al acestuia din priză.
- Pentru a evita pericolul, utilizați întotdeauna doar încărcătorul specificat.
- Utilizați doar piese de schimb originale HiKOKI.
- Nu utilizați sculele electrice și încărcătorul pentru alte aplicații decât cele prevăzute în Instrucțiunile de utilizare.
- Pentru a evita vătămarea corporală, utilizați doar accesoriile sau atașamentele recomandate în aceste instrucțiuni de utilizare sau în catalogul HiKOKI.
- În cazul în care cablul de alimentare este deteriorat, trebuie înlocuit de producător sau de agentul său de service sau de o persoană cu calificări asemănătoare, pentru a evita pericolul. Reparațiile trebuie efectuate doar de centrul autorizat de service. Producătorul nu va fi responsabil de daunele sau rănile produse de reparațiile efectuate de persoane neautorizate sau de manipularea incorectă a sculei.
- Pentru a asigura integritatea operațională proiectată a sculelor electrice și a încărcătorului, nu îndepărtați carcasa instalată sau șuruburile.
- Utilizați întotdeauna încărcătorul la tensiunea specificată pe plăcuța de identificare.
- Încărcați întotdeauna acumulatorul înainte de utilizare.
- Nu utilizați niciodată alt acumulator decât cel specificat. Nu conectați o baterie uscată standard, un acumulator reîncărcabil diferit de cel specificat sau o baterie de mașină la sula electrică.
- Nu utilizați un transformator cu amplificator.
- Nu încărcați acumulatorul de la un generator electric cu motor sau de la o sursă de curent DC.
- Încărcați întotdeauna în spații închise. Deoarece încărcătorul și acumulatorul se încălzesc puțin în timpul încărcării, încărcăți acumulatorul într-un loc care nu este expus la lumina directă a soarelui; cu umiditate scăzută și cu o ventilație bună.

- Asigurați-vă că nu există praf, particule metalice, umezeală etc. care să se lipească de borne sau de conectorul de alimentare. Dacă este ceva lipit, îndepărtați înainte de utilizare.

MĂSURI DE PRECAUȚIE PENTRU ÎNCĂRCĂTOR

- Încărcați întotdeauna acumulatorul la o temperatură cuprinsă între 0–40°C. O temperatură mai mică de 0°C va duce la supraîncărcare, acest lucru fiind periculos. Acumulatorul nu poate fi încărcat la o temperatură mai mare de 40°C. Cea mai potrivită temperatură pentru încărcare este cea de 20–25°C.
- Nu utilizați încărcătorul în continuu. Când s-a încheiat o încărcare, lăsați încărcătorul să stea timp de circa 15 minute, înainte de următoarea încărcare a unui acumulator.
- Nu permiteți pătrunderea materiilor străine în orificiul pentru conectarea acumulatorului.
- Nu demontați niciodată acumulatorul sau încărcătorul.
- Nu scurtcircuitați niciodată acumulatorul. Scurtcircuitarea acumulatorului va produce un curent electric puternic și acesta se va supraîncălzi. Acumulatorul va arde sau se va strica.
- Nu aruncați acumulatorul în foc. Dacă acumulatorul este ars, acesta poate exploda.
- Utilizarea unui acumulator epuizat va deteriora încărcătorul.
- Aduceți acumulatorul la magazinul de la care a fost cumpărat de îndată ce durata de viață a acestuia, după încărcare, devine prea scurtă pentru uz practic. Nu aruncați acumulatorul consumat.
- Nu introduceți obiecte în fantele de ventilație ale încărcătorului. Introducerea obiectelor de metal sau inflamabile în fantele de ventilație ale încărcătorului va duce la pericol de șoc electric sau deteriorarea încărcătorului.

DENUMIRILE COMPONENTELOR

Numerale din lista de mai jos corespund **Fig. 1**.

1	Acumulator reîncărcabil
2	Indicator încărcare baterie
3	Indicator avertizare
4	Intrare CA
5	Orificii de ventilare
6	Plăcuță de identificare

SIMBOLURI

AVERTISMENT

În cele ce urmează sunt prezentate simbolurile folosite pentru mașină. Înainte de utilizare, asigurați-vă că înțelegeți semnificația acestora.



Citiți toate avertismentele privind siguranța și toate instrucțiunile. Nerespectarea avertismentelor și a instrucțiunilor poate avea ca efect producerea de șocuri electrice, incendii și/sau vătămări grave.

	<p>Numai pentru țările membre UE Nu aruncați această sculă electrică împreună cu deșeurile menajere! În conformitate cu Directiva Europeană 2012/19/UE referitoare la deșeurile reprezentând echipamente electrice și electronice și la implementarea acestora în conformitate cu legislațiile naționale, sculele electrice care au ajuns la finalul duratei de folosire trebuie colectate separat și duse la o unitate de reciclare compatibilă cu mediul înconjurător.</p>
--	--

(2) Referitor la temperaturile și timpul de încărcare a acumulatorului (Vezi **Tabelul 3**)

Tabelul 3

Model	UC18YFSL2	
Tip de acumulator	Li-ion	
Tensiune de încărcare	14,4–18 V	
Temperatura acumulatorului reîncărcabil	0°C–50°C	
Timp încărcare pentru capacitate acumulator, aprox. (La 20°C)	1,5 Ah	22 min
	2,0 Ah	30 min
	2,5 Ah	35 min
	3,0 Ah	45 min
	4,0 Ah	60 min
	5,0 Ah	75 min
Timp încărcare pentru capacitate acumulator de tip multi-volt, aprox. (la 20°C)	1,5 Ah (× 2 unități)	45 min
	2,5 Ah (× 2 unități)	75 min
	4,0 Ah (× 2 unități)	120 min
Număr celule acumulator	4–10	
Greutate	0,4 kg	

SPECIFICAȚII

Model	UC18YFSL2
Tensiune de încărcare	14,4 V–18 V
Greutate	0,4 kg

APLICAȚII

Pentru încărcarea ACUMULATORULUI HiKOKI din seria BSL14, seria BSL18 și seria MV.

ÎNCĂRCARE

Înainte de a utiliza scula electrică, încărcați acumulatorii după cum urmează.

- Conectați cablul de alimentare la intrarea CA a încărcătorului.**
- Conectați cablul de alimentare la priză.**
- Introduceți acumulatorul în încărcător.**

Introduceți corect acumulatorul în încărcător, conform **Fig. 1** (la pagina 2).



4. Încărcare

Când introduceți un acumulator în încărcător, indicatorul de încărcare a acumulatorului va clipi verde. Când acumulatorul este complet reîncărcat, indicatorul de încărcare a bateriei va lumina continuu în verde.



(1) Indicator

Indicațiile indicatorului de încărcare a bateriei și ale indicatorului de avertizare vor fi așa cum se arată în **Tabelele 1 și 2**.

Tabelul 1: Indicațiile pentru indicatorul luminos de încărcare a bateriei

Clipsește în verde 	Încărcare
Aprins în verde 	La încărcare completă

Tabelul 2: Indicațiile indicatorului de avertizare

Clipsește în roșu 	Încărcarea nu se poate efectua*1
Aprins în roșu 	Așteptare supraîncălzire*2

*1 Defecțiune la acumulator sau la încărcător

*2 Acumulator supraîncălzit. Încărcare imposibilă.

Încărcarea va începe după ce acumulatorul se răcește.

NOTĂ

Timpul de încărcare poate varia în funcție de temperatură și de tensiunea sursei de alimentare.

5. Deconectați ștecărul de la priză.

6. Țineți ferm încărcătorul și scoateți acumulatorul.

NOTĂ

Asigurați-vă că scoateți acumulatorul din încărcător și apoi depozitați-l.

PRECAUȚIE

- Dacă acumulatorul este încărcat în timp ce este fierbinte, fie pentru că a fost lăsat mult timp într-un loc expus luminii directe a soarelui, fie pentru că acumulatorul tocmai a fost utilizat, indicatorul de avertizare se aprinde. Într-un astfel de caz, lăsați mai întâi bateria să se răcească, apoi începeți încărcarea.
- Când indicatorul de avertizare clipește, verificați și scoateți orice obiecte străine din conectorul acumulatorului încărcătorului. În cazul în care nu există corpuri străine, este posibil ca acumulatorul sau încărcătorul să se fi defectat. Duceți-l la o unitate de service autorizată.

ÎNTREȚINERE ȘI VERIFICARE

1. Inspectarea șuruburilor de asamblare

Inspectați cu regularitate toate șuruburile de asamblare și asigurați-vă că sunt fixate corespunzător. Dacă există șuruburi care nu sunt fixe, fixați-le imediat. Nerespectarea avertismentului poate duce la riscuri serioase.

Română

2. Curățarea încărcătorului

Dacă încărcătorul este murdar, ștergeți-l folosind o cârpă uscată și moale sau una înmuiată într-o soluție de apă cu săpun. Nu folosiți solvenți pe bază de clor, benzină și nici diluanți, deoarece aceștia topesc masele plastice.

3. Depozitați încărcătorul dacă nu este folosit

Când nu este utilizat, încărcătorul trebuie depozitat într-un loc uscat, la înălțime sau încuiat – astfel încât să nu poată fi accesat de copii.

4. Centru de service autorizat HiKOKI:

Consultați <https://hikoki-powertools.eu> pentru adrese.

PRECAUȚIE

Pe durata folosirii și a operațiunilor de întreținere a mașinii trebuie respectate reglementările și standardele naționale privind securitatea.

NOTĂ

Ca urmare a programului continuu de cercetare și dezvoltare derulat de HiKOKI, prezentele specificații pot fi modificate fără notificare prealabilă.

SPLOŠNI VARNOSTNI UKREPI PRI UPORABI

- Delovno mesto mora biti čisto. Nered na delovnem mestu ali delovni mizi lahko povzročita nesrečo.
- Izogibajte se nevarnemu okolju. Električnega orodja in polnilnika ne izpostavljajte dežju. Električnega orodja in polnilnika ne uporabljajte v vlažnem ali mokrem okolju. Delovno mesto mora biti dobro osvetljeno. Električnega orodja in polnilnika ne uporabljajte v bližini vnetljivih ali eksplozivnih materialov. Orodja in polnilnika ne uporabljajte v bližini gorljivih tekočin in plinov.
- Naprava ne smejo uporabljati osebe (vključno z otroci) z zmanjšano fizično, senzorno ali mentalno sposobnostjo, ki jim primanjkuje izkušenj in znanja, razen v primeru, da jim je oseba odgovorna za njihovo varnost, dala ustrezna navodila za uporabo te naprave oziroma jo uporabljajo pod njenim nadzorom. Potrebno je zagotoviti, da se otroci z napravo ne igrajo.
- Orodje in polnilnik shranite, ko ga ne uporabljate. Ko orodja in polnilnika ne uporabljate, ga shranite na suho, visoko ali zaklenjeno mesto – izven dosega otrok. Orodje in polnilnik shranite na mesto, kjer je temperatura nižja od 40°C.
- Ne zlorabljajte kabla. Polnilnika nikoli ne prenašajte z držanjem za kabel in ne vlecite zanj pri izklopu iz vtičnice. Kabel zavarujte pred vročino, oljem in ostrimi robovi.
- Ko polnilnika ne uporabljate ali ga vzdržujete in pregledujete, izključite napajalni kabel polnilnika iz vtičnice.
- Da bi se izognili nevarnosti vedno uporabljajte le navedeni polnilnik.
- Uporabljajte le originalne HiKOKI nadomestne dele.
- Električnega orodja in polnilnika ne uporabljajte za druge namene kot je navedeno v navodilih za uporabo.
- Da bi se izognili poškodbam uporabljajte le dodatke ali priključke, ki so priporočeni v teh navodilih za uporabo ali v HiKOKI katalogu.
- Če je napajalni kabel poškodovan, ga mora proizvajalec ali njegov serviser ali za to usposobljena oseba zamenjati, da se prepreči nevarnost. Popravila naj opravlja le pooblaščen servis. Proizvajalec ni odgovoren za škode ali poškodbe, ki so nastale zaradi popravila s strani nepooblaščenih oseb ali zaradi nepravilne uporabe orodja.
- Da bi ohranili dobro delovanje električnega orodja in polnilnika, nikoli ne odstranjajte nameščenih pokrovov ali vijakov.
- Polnilnik vedno uporabljajte pri napetosti, ki je navedena na imenski plošči.
- Pred uporabo vedno napolnite baterijo.
- Nikoli ne uporabljajte druge baterije kot je navedena. Na električno orodje ne priključujte navadne baterije, druge polnilne baterije od navedene ali avtomobilske baterije.
- Ne uporabljajte transformatorja, ki vsebuje dinam.
- Baterije ne polnite s pomočjo generatorja električnega motorja ali enosmernega električnega toka.
- Vedno polnite v notranjih prostorih. Ker se polnilnik in baterija med polnjenjem rahlo segrejeta, polnite baterijo na mestu, ki ni izpostavljeno neposredni sončni svetlobi; kjer je vlažnost nizka in dobro zračenje.
- Prepričajte se, da na sponkah ali napajalnem priključku ni prahu, kovinskih delcev, vlage itd. Če je kaj zalepljeno, to pred uporabo odstranite.

VARNOSTNI UKREPI ZA POLNILNIK

- Baterijo vedno polnite pri temperaturi 0–40°C. Temperatura, nižja od 0°C, bo povzročila prenapetost, kar je. Baterije ni mogoče polniti pri temperaturi, višji od 40°C. Najbolj primerna temperatura za polnjenje je 20–25°C.
- Ne uporabljajte polnilnika neprekinjeno. Ko je eno polnjenje končano, ne uporabljajte polnilnika približno 15 minut, preden začnete polniti naslednjo baterijo.
- Ne dovolite, da bi v luknjo, ki povezuje polnilno baterijo prišel tujek.
- Polnilne baterije in polnilnika nikoli ne razstavljajte.
- V polnilni bateriji nikoli ne povzročite kratkega stika. Kratak stik v bateriji bo povzročil visok električni tok in pregrevanje. Posledica tega bo pregretje ali poškodba baterije.
- Baterije ne zavrzite v ogenj. Če baterija zagori, lahko eksplodira.
- Uporaba prazne baterije lahko poškoduje polnilnik.
- Ko se življenjska doba baterije zmanjša za normalno uporabo, jo takoj nesite v trgovino, kjer ste jo kupili. Prazne baterije ne zavrzite.
- V prezačevalne reže polnilnika ne vstavljajte predmetov. Vstavljanje kovinskih ali vnetljivih predmetov v prezačevalne reže polnilnika bo povzročilo električni udar ali poškodovalo polnilnik.

IMENA DELOV



Številke v spodnjem seznamu se ujemajo s **SI. 1**.

1	Polnilna baterija
2	Indikator napolnjenosti baterije
3	Opozorilni indikator
4	AC-vhod
5	Ventilacijske odprtine
6	Imenska ploščica

SIMBOLI

OPOZORILO

V nadaljevanju so prikazani simboli, uporabljeni pri stroju. Pred uporabo se prepričajte, da jih razumete.

	Preberite vsa varnostna opozorila in navodila. Neupoštevanje opozoril in navodil lahko povzroči električni udar, požar in/ali resne telesne poškodbe.
	Samo za države EU Električnih orodij ne odlagajte med hišne odpadke! V skladu z evropsko direktivo 2012/19/EU o odpadni električni in elektronski opremi in njeni uresničitvi v skladu z nacionalnim pravom se morajo električna orodja, ki so dosegla življenjsko dobo ločeno zbirati in okolju prijazno reciklirati.

SPECIFIKACIJE

Model	UC18YFSL2
Napetost polnjena	14,4 V–18 V
Teža	0,4 kg

UPORABA

Za polnjenje BATERIJE HiKOKI serije BSL14, serije BSL18 in serije MV.

POLNJENJE

Pred uporabo električnega orodja napolnite baterijo po sledečem postopku.

- Priključite napajalni kabel v AC-vhod polnilnika.**
- Priključite napajalni kabel v vtičnico.**
- Vstavite baterijo v polnilnik.**

Trdno vstavite baterijo v polnilnik, kot je prikazano na **Sl. 1** (na strani 2).

4. Polnjenje

Ko vstavite baterijo v polnilnik, bo indikator polnjenja baterije utripal zeleno.

Ko se baterija popolnoma napolni, bo indikator polnjenja baterije svetil zeleno.

(1) Indikator

Indikacije indikatorja polnjenja baterije in opozorilnega indikatorja so prikazane v **Tabelah 1** in **2**.

Tabela 1: Kazalniki indikatorja polnjenja baterije





Utripanje zeleno 	Polnjenje
Sveti zeleno 	Polnjenje končano

Tabela 2: Indikacije opozorilnega indikatorja

Utripa rdeče 	Polnjenje ni možno*1
Sveti rdeče 	Mirovanje po pregretju*2

*1 Napaka v bateriji ali polnilniku

*2 Pregreta baterija. Ni mogoče napolniti.

Polnjenje se bo izvršilo, ko se baterija ohladi.

(2) Temperature in čas polnjenja baterije. (Glej **Tabelo 3**)

Tabela 3

Model	UC18YFSL2	
Vrsta baterije	Litij-ionska	
Napetost polnjena	14,4–18 V	
Temperatura baterije za ponovno polnjenje	0°C–50°C	
Čas polnjenja baterije približno (Pri 20°C)	1,5 Ah	22 min
	2,0 Ah	30 min
	2,5 Ah	35 min
	3,0 Ah	45 min

Čas polnjenja baterije približno (Pri 20°C)	4,0 Ah	60 min
	5,0 Ah	75 min
	6,0 Ah	90 min
Čas polnjenja večvoltne baterije, približno. (Pri 20°C)	1,5 Ah (× 2 enota)	45 min
	2,5 Ah (× 2 enota)	75 min
	4,0 Ah (× 2 enota)	120 min
Število baterijskih celic		4–10
Teža		0,4 kg

OPOMBA

Čas polnjenja je odvisen od temperature okolja in napetosti električnega vira.

5. Izključite napajalni kabel polnilnika iz vtičnice.

6. Polnilnik trdno primate in izvlecite baterijo.

OPOMBA

Baterijo izvlecite iz polnilnika po uporabi in jo shranite.

POZOR

- Če se baterija polni, ko je segreta, ker je bila dolgo časa na mestu, izpostavljenem neposredni sončni svetlobi, ali ker je bila pravkar uporabljena, se prikaže opozorilni indikator. V takem primeru najprej počakajte, da se baterija ohladi, in šele nato pričnite s polnjenjem.
- Ko opozorilni indikator utripa, preverite, ali so v priključku za baterijo polnilnika tujki, in jih odstranite. Če tujkov ni, gre verjetno za okvaro baterije ali polnilnika. Odnosite ju v pooblaščen servisni center.

VZDRŽEVANJE IN PREGLEDOVANJE

1. Pregled montažnih vijakov

Redno pregledujte vse montažne vijake in zagotovite, da so tesno pritrjeni. V kolikor bi kateri vijak bil zrahljan ga takoj privijte. Če tega ne storite lahko pride do resne nevarnosti.

2. Čiščenje polnilnika.

Umazan polnilnik obrišite z mehko suho krpo ali s krpo navlaženo z milnico. Ne uporabljajte klorovih raztopin, bencina ali razredčevalcev barve, saj ti stopijo plastiko.

3. Shranjevanje polnilnika

Ko polnilnika ne uporabljate ga shranite na suho, visoko ali zaklenjeno mesto — izven dosegata otrok.

4. Pooblaščen servisni center HiKOKI:

Oglejte si <https://hikoki-powertools.eu> za naslove.

POZOR

Pri uporabi in vzdrževanju električnih orodjih je treba upoštevati varnostne uredbe in standarde, ki so določene za vsako državo.

OPOMBA

Zaradi HiKOKI programa nenehnega raziskovanja in razvoja se specifikacije lahko spremenijo brez predhodnega obvestila.

VŠEOBECNÉ PREVÁDZKOVÉ BEZPEČNOSTNÉ OPATRENIA

- Udržujte čistú pracovnú plochu. Neporiadok v pracovnej oblasti a na pracovnom stole privolávajú nehody.
- Vyhýbajte sa nebezpečnému prostrediu. Elektrické náradie a nabíjačku nevystavujte dažďu. Elektrické náradie a nabíjačku nepoužívajte na vlhkých alebo mokrych miestach. A pracovisko majte vždy dobre osvetlené.
Elektrické náradie a nabíjačku nepoužívajte v blízkosti horľavých alebo výbušných materiálov.
Elektrické náradie a nabíjačku nepoužívajte v prítomnosti horľavých kvapalín alebo plynov.
- Toto zariadenie nie je určené na použitie osobami (vrátane detí) so zníženými fyzickými, sensorickými alebo mentálnymi schopnosťami alebo s nedostatkom skúseností a znalostí, okrem prípadov, keď majú dohľad alebo inštruktáž týkajúcu sa použitia zariadenia od osoby, ktorá je zodpovedná za ich bezpečnosť. Je potrebné dohliadať na to, aby sa s prístrojom nehrali deti.
- Nevyuzívané náradie a nabíjačku uskladnite. Keď náradie a nabíjačku nepoužívate, musíte ich uskladniť na suchom, vyvýšenom alebo uzamknutom mieste — mimo dosahu alebo detí. Náradie a nabíjačku skladujte na mieste, kde je teplota nižšia, ako 40°C.
- S káblom nezaobchádzajte nešetrným spôsobom. Nabíjačku nikdy neprenášajte za kábel a pri odpájaní zo zásuvky zaň nikdy nefahajte. Kábel uchovávajte mimo pôsobenia tepla, oleja a ostrých hrán.
- Keď nabíjačku nepoužívate alebo počas údržby a kontroly odpojte napájací kábel nabíjačky od zásuvky.
- Aby ste sa vyhli nebezpečenstvu, vždy používajte len stanovenú nabíjačku.
- Používajte len originálne náhradné diely spoločnosti HiKOKI.
- Elektrické náradie a nabíjačku nepoužívajte na iné, ako presne stanovené účely, ktoré sú uvedené v pokynoch na manipuláciu.
- Aby ste sa vyhli poraneniu osôb, používajte iba príslušenstvo alebo doplnky odporúčané v týchto pokynoch na manipuláciu alebo v katalógu spoločnosti HiKOKI.
- Ak je napájací kábel poškodený, musí byť vymenený výrobcom, servisným zástupcom alebo podobne kvalifikovanou osobou, aby ste sa vyhli nebezpečenstvu.
Opravy dávajte vykonávať len v autorizovanom servise. Výrobca nepreberá zodpovednosť za akékoľvek škody alebo poranenia, ktoré sú spôsobené opravami neautorizovanými osobami alebo nesprávnym použitím náradia.
- Aby ste zabezpečili predpísanú prevádzkovú neporušenosť elektrického náradia a nabíjačky, neodstraňujte nainštalované kryty alebo skrutky.
- Nabíjačku vždy používajte pri napätí, ktoré je uvedené na typovom štítku.
- Pred použitím batérie nabite.
- Nikdy nepoužívajte inú, ako špecifikovanú batériu. K elektrickému náradiu nikdy nepripájajte zvyčajný suchý článok, nabíjateľnú batériu inú, ako predpísanú alebo autobatériu.
- Nikdy nepripájajte transformátor, ktorý má posilňovač.
- Batériu nenabíjajte z motorového elektrického generátora ani napájania s jednosmerným prúdom.

- Vždy nabíjajte vo vnútri. Keďže sa počas nabíjania nabíjačka a batéria mierne zohrejú, nabíjajte batériu na miestach, ktoré nie sú vystavené priamemu slnečnému žiareniu a na miestach s nízkou vlhkosťou a dobrým odvetrávaním.
- Uistite sa, že na svorkách alebo napájacím konektorom nie je prach, kovové častice, vlhkosť atď. Ak sa niečo vyskytuje, pred použitím to odstráňte.

BEZPEČNOSTNÉ OPATRENIA PRE NABÍJAČKU

- Batériu vždy nabíjajte pri teplote 0–40°C. Teplota nižšia ako 0°C bude mať za následok nadmerné nabíjanie, ktoré je nebezpečné. Batériu nie je možné nabíť pri teplote vyššej ako 40°C. Najvhodnejšia teplota na nabíjanie je v rozsahu 20–25°C.
- Nabíjačku nepoužívajte nepretržite. Po dokončení jedného nabíjania nechajte nabíjačku približne 15 minút mimo prevádzky pred ďalším nabíjaním batérie.
- Nedovoľte, aby sa do otvoru na pripojenie nabíjateľnej batérie dostali akékoľvek cudzie telesá.
- Nabíjateľnú batériu ani nabíjačku nikdy nerozoberajte.
- Nabíjateľnú batériu nikdy neskratujte. Skratovanie batérie bude viesť k veľkému elektrickému prúdu a prehriatiu. Následkom bude spálenie alebo poškodenie batérie.
- Batériu nehadzte do ohňa. Ak batéria horí, môže explodovať.
- Použitie vybitých batérie poškodí nabíjačku.
- Ak je životnosť ďalšieho nabíjania príliš krátke, na praktické použitie, odneste batériu do predajne, v ktorej ste ju zakúpili. Vyčerpanú batériu nelikvidujte.
- Do ventilačných otvorov na nabíjačke nevkladajte žiadne predmety.
Ak do ventilačných otvorov vložíte kovové predmety alebo horľavé materiály, bude to viesť k nebezpečenstvu poranenia elektrickým prúdom alebo sa poškodí nabíjačka.

NÁZVY JEDNOTLIVÝCH ČASTÍ

Čísla v nižšie uvedenom zozname zodpovedajú **Obr. 1**.

1	Nabíjateľný akumulátor
2	Indikátor nabíjania batérie
3	Výstražný indikátor
4	Vstup striedavého prúdu
5	Vetracie otvory
6	Typový štítok

SYMBOLY

VÝSTRAHA

Nižšie sú zobrazené symboly, ktoré sa v prípade strojného zariadenia používajú. Pred použitím náradia sa oboznámte s významom týchto symbolov.

	Prečítajte si všetky bezpečnostné výstrahy a všetky pokyny. Nedodržanie výstrah a pokynov môže viesť k zasiahnutiu elektrickým prúdom, požiaru a/alebo vážnemu poraneniu.
	Iba pre krajiny EÚ Elektrické náradie nelikvidujte spolu s domácim odpadom! Aby ste dodržali ustanovenia európskej smernice 2012/19/EÚ o odpadových elektrických a elektronických zariadeniach a jej implementáciu v zmysle národnej legislatívy, je potrebné elektrické náradie po uplynutí jeho doby životnosti separovať a doručiť na environmentálne prijateľné miesto recyklovania.

- *2 Batéria je prehriata. Nedá sa nabiť.
Nabíjanie sa začne po vychladnutí batérie.
(2) Záležitosť týkajúca sa teplôt a doby nabíjania batérie.
(Pozrite **Tabuľku 3**)

TECHNICKÉ PARAMETRE

Model	UC18YFSL2
Nabíjacie napätie	14,4 V–18 V
Hmotnosť	0,4 kg

POUŽITIE

Na nabíjanie AKUMULÁTORA HIKOKI série BSL14, série BSL18 a série MV.

NABÍJANIE

Pred použitím elektrického náradia nabite batériu nasledovne.

- 1. Pripojte napájací kábel k vstupu striedavého prúdu nabíjačky.**
- 2. Pripojte napájací kábel do zásuvky.**
- 3. Vložte batériu do nabíjačky.**
Batériu pevne vložte do nabíjačky tak, ako je to zobrazené na **Obr. 1** (na strane 2).

- 4. Nabíjanie**
Pri vkladaní batérie do nabíjačky bude indikátor nabíjania batérie blikať zeleno.
Keď sa batéria úplne nabije, indikátor nabíjania batérie bude trvalo svietiť zelenou farbou.

- (1) Indikátor**
Indikácie indikátora nabíjania batérie a výstražného indikátora sú uvedené v **Tabuľke 1 a 2**.

Tabuľka 1: Indikácie indikátora nabíjania batérie

Bliká nazeleno 	Nabíjanie
Svieti nazeleno 	Nabíjanie je dokončené

Tabuľka 2: Indikácie výstražného indikátora

Bliká načerveno 	Nabíjanie nie je možné*1
Svieti načerveno 	Prehrievanie v pohotovostnom režime*2

*1 Porucha batérie alebo nabíjačky

Tabuľka 3

Model	UC18YFSL2	
Typ batérie	Li-iónová	
Nabíjacie napätie	14,4–18 V	
Teplota nabíjateľnej batérie	0°C–50°C	
Doba nabíjania pre kapacitu batérie pribl. (pri 20°C)	1,5 Ah	22 min
	2,0 Ah	30 min
	2,5 Ah	35 min
	3,0 Ah	45 min
	4,0 Ah	60 min
	5,0 Ah	75 min
Doba nabíjania na dosiahnutie kapacity batérie s viacerými napätiami, približne (pri 20°C)	1,5 Ah (× 2 jednotka)	45 min
	2,5 Ah (× 2 jednotka)	75 min
	4,0 Ah (× 2 jednotka)	120 min
Počet článkov batérie	4–10	
Hmotnosť	0,4 kg	

POZNÁMKA

Doba nabíjania sa môže odlišovať, závisí od okolitej teploty a napätia zdroja napájania.

- 5. Odpojte napájací kábel nabíjačky zo zásuvky.**
- 6. Nabíjačku pevne uchopte a vytiahnite batériu.**

POZNÁMKA

Po použití nezabudnite z nabíjačky vybrať batériu a potom ju odložte.

UPOZORNENIE

- Ak sa batéria nabíja, keď je prehriata z dôvodu dlhodobého ponechania na mieste vystavenom priamemu slnečnému žiareniu alebo z dôvodu, že batéria bola práve použitá, rozsvieti sa výstražný indikátor. V takom prípade nechajte batériu najskôr vychladnúť a až potom ju začnite nabíjať.
- Keď výstražný indikátor blikať, skontrolujte a odstráňte všetky cudzie predmety v konektore batérie nabíjačky. Ak nenájdete žiadne cudzie predmety, pravdepodobne došlo k poruche batérie alebo nabíjačky. Odneste ich do autorizovaného servisného strediska.

ÚDRŽBA A KONTROLA

- 1. Kontrola montážnych skrutiek**
Všetky montážne skrutky pravidelne kontrolujte a uistite sa, že sú riadne dotiahnuté. Ak je ktorákoľvek skrutka uvoľnená, okamžite ju dotiahnite. Nedodržanie tohto pokynu môže viesť k vážnemu nebezpečenstvu.
- 2. Čistenie nabíjačky**
Ak sa vrtačka znečistí, utrite ju mäkkou, suchou látkou alebo látkou navlhčenou v mydlovej vode. Nepoužívajte chlórové rozpúšťadlá, benzín ani riedidlá na farby, pretože rozpúšťajú plasty.

3. Skladovanie nevyužitej nabíjačky

Keď nabíjačku nepoužívate, musíte ju uskladniť na suchom, vyvýšenom alebo uzamknutom mieste — mimo dosahu detí.

4. Autorizované servisné stredisko spoločnosti HiKOKI:

HiKOKI:

Pozrite si adresy na <https://hikoki-powertools.eu>.

UPOZORNENIE

V rámci prevádzkovania alebo údržby elektrického náradia je nutné dodržiavať bezpečnostné nariadenia a normy platné v patričnej krajine.

POZNÁMKA

Vzhľadom na pokračujúci program výskumu a vývoja v spoločnosti HiKOKI si vyhradzuje právo zmien tu uvedených technických parametrov bez predchádzajúceho upozornenia.

ОБЩИ ПРЕДПАЗНИ МЕРКИ ПРИ ЕКСПЛОАТАЦИЯ

1. Поддържайте чисто работното място. Безпорядъкът наоколо и на работната маса води до инциденти.
2. Избягвайте опасна околна среда. Не излагайте електрическият инструмент и зарядното устройство на дъжд. Не използвайте електрически инструменти и зарядно устройство на мокри и влажни места. И поддържайте работното място добре осветено. Никога не използвайте електрически инструменти и зарядно устройство в близост до възпламеними или експлозивни материали. Не използвайте инструмента и зарядното устройство при наличието на възпламеними течности или газове.
3. Този уред не е предназначен за употреба от лица (включително деца), които са с намалени физически, сензорни или ментални възможности, или нямат опит и знания освен, ако не бъдат наблюдавани или не са им дадени инструкции относно употребата на уреда от лицето, отговорно за тяхната сигурност. Децата трябва да бъдат наблюдавани, за да е сигурно, че не си играят с уреда.
4. Съхранение на неработещи инструменти и зарядно устройство. Когато не се използва инструментите и зарядното устройство, те трябва да се съхраняват на сухо, високо или заключено място — извън достъпа на деца. Съхранявайте инструментите и зарядното устройство на място, на което температурата е под 40°C.
5. Не насилвайте кабела. Никога не носете зарядното устройство за кабела и не го дърпайте, за да го откъчите от контакта. Пазете кабела от нагряване, масло или остри ръбове.
6. Когато зарядното устройство не се използва или когато се поддържа или инспектира, разкачете захранващия кабел от зарядното устройство и от контакта.
7. За да избегнете опасности, винаги използвайте само зарядното устройство, съгласно спецификацията.
8. Използвайте само оригинални резервни части HiKOKI.
9. Не използвайте електрически инструменти за приложения, различни от определените в Инструкциите за експлоатация.
10. За да избегнете наранявания, използвайте само аксесоари или приставки, препоръчани в тези инструкции за експлоатация или в каталога на HiKOKI.
11. Ако захранващият кабел е повреден, той трябва да бъде сменен от производителя или от негов сервизен агент или от лице с подобна квалификация. Допускате ремонт само в оторизиран сервизен център. Производителят не носи отговорност за каквито и да е щети или наранявания, причинени от ремонт, извършен от неоторизирани лица или при неправилна експлоатация на инструмента.
12. За да осигурите проектната експлоатация на електрическите инструменти и зарядното устройство, не демонтирайте, поставените капаци или винтове.
13. Винаги използвайте зарядното устройство при напрежението, посочено на фабричната табела.
14. Винаги, преди употреба, зареждайте батерията.

15. Никога не използвайте батерия, различни от посочената. Не свързвайте към електрическия инструмент обикновена суха батерия, акумулаторна батерия, различна от посочената в спецификацията или акумулатор за автомобил.
16. Не използвайте трансформатор, съдържащ бустерен елемент.
17. Не зареждайте батерията от електрически генератор с двигател или от електрозахранване за прав ток.
18. Винаги зареждайте на закрито. Тъй като по време на зареждане, зарядното устройство и батерията се загряват леко, зареждайте батерията на място, което не е изложено на директна слънчева светлина, където влажността е ниска, а вентилацията е добра.
19. Уверете се, че по клемите или захранващия конектор няма прах, метални частици, влага и др. Ако има нещо залепено, отстранете го преди употреба.

ПРЕДПАЗНИ МЕРКИ ЗА ЗАРЯДНОТО УСТРОЙСТВО

1. Винаги зареждайте батерията при температура от 0 до 40°C. Температура, по-ниска от 0°C, ще доведе до прекомерно зареждане, което е опасно. Батерията не може да бъде зареждана при температури над 40°C. Най-подходящата температура за зареждане е 20–25°C.
2. Не използвайте зарядното устройство непрекъснато. Когато едно зареждане приключи, оставете зарядното устройство за около 15 минути преди следващото зареждане на батерия.
3. Не допускате проникването на чужди тела в отвора за свързване на батерията.
4. Никога не разглобявайте акумулаторните батерии или зарядното устройство.
5. Никога не давайте на късо акумулаторните батерии. Късо съединение може да причини пренапрежение и прегряване. Това може да доведе до повреда или изгаряне на батерията.
6. Отработените батерии не трябва да се изгарят. Това може да доведе до експлозия.
7. Използването на изтощена батерия ще повреди зарядното устройство.
8. Върнете батериите в магазина, от който са били закупени, веднага след като цинъла на живот на презаредените батерии стане прекалено къс, за да бъдат използвани. Отработените батерии не трябва да се изхвърлят.
9. Не поставяйте предмети върху отворите за охлаждане на зарядното устройство. Вкарването на метални или запалими предмети във вентилационните отвори ще доведе до опасност от електрически удар или ще повредят зарядното устройство.

ИМЕ НА ЧАСТИТЕ

Номерата в списъка по-долу съответстват на **Фиг. 1**.

1	Акумулаторна батерия
2	Индикатор за зареждане на батерия
3	Индикатор за предупреждение
4	Вход за променлив ток

5	Вентилационни отвори
6	Фирмена табелка

Таблица 1: Индикации на индикатора за зареждане на батерията



Мигаща зелена светлина 	Зареждане
Светва зелено 	Завършено зареждане

Таблица 2: Индикации на индикатора за предупреждение

Мигаща червена светлина 	Невъзможно зареждане*1
Светва червено 	Режим готовност поради прегряване*2

*1 Повреда в батерията или зарядното устройство

*2 Прегряла батерия. Зареждането не е възможно. Зареждането ще започне след охлаждане на батерията.

(2) Относно температурата и времето за зареждане на батерията (Вижте **Таблица 3**)

Таблица 3

Модел	UC18YFSL2	
Вид батерия	Литиево-йонна	
Напрежение при зареждане	14,4–18 V	
Температура на акумулаторната батерия	0°C–50°C	
Време за зареждане на капацитета на батерия, приблизително (при 20°C)	1,5 Ah	22 мин
	2,0 Ah	30 мин
	2,5 Ah	35 мин
	3,0 Ah	45 мин
	4,0 Ah	60 мин
	5,0 Ah	75 мин
Време за зареждане за капацитета на батерия, приблизително (при 20°C)	6,0 Ah	90 мин
	1,5 Ah (x 2 устройство)	45 мин
	2,5 Ah (x 2 устройство)	75 мин
	4,0 Ah (x 2 устройство)	120 мин
Брой клетки на батерията	4–10	
Тегло	0,4 kg	

ЗАБЕЛЕНКА

Времето за зареждане може да варира според околната температура и източника на напрежение.

5. Изключете захранващия кабел на зарядното от мрежата.

6. Хванете добре зарядното устройство и издърпайте батерията.



ЗАБЕЛЕНКА

Уверете се, че сте извадили батерията от зарядното устройство след употреба и я запазете.

СИМВОЛИ

ПРЕДУПРЕЖДЕНИЕ

Използвани са следните символи. Уверете се, че разбирате значението им, преди използване на уреда.

	Прочетете всички инструкции и предупреждения за безопасност. Неспазването на инструкциите и предупрежденията може да доведе до електрически удар, пожар и/или сериозни наранявания.
	Само за страни от ЕС Не изхвърляйте електрически уреди заедно с битовите отпадъци! Във връзка с разпоредбите на Европейска Директива 2012/19/ЕС за електрическите и електронни уреди и нейното приложение съгласно националните законодателства, електрически уреди, които излизат от употреба трябва да се събират отделно и предават в специализирани пунктове за рециклиране.

СПЕЦИФИКАЦИИ

Модел	UC18YFSL2
Напрежение при зареждане	14,4 V–18 V
Тегло	0,4 kg

ПРИЛОЖЕНИЯ

За зареждане на БАТЕРИЯ HiKOKI серия BSL14, BSL18 и MV.

ЗАРЕЖДАНЕ

Преди да използвате електрическият инструмент, заредете батерията както следва.

- Свържете захранващия кабел към входа за променлив ток на зарядното устройство.**
 - Свържете захранващия кабел към контакта.**
 - Поставете батерията в зарядното устройство.**
Вкарайте батерията плътно в зарядното устройство, както е показано на **Фиг. 1** (на страница 2).
 - Зареждане**
Когато поставите батерията в зарядното устройство, индикаторът за зареждане на батерията ще мига в зелено.
Когато батерията се зареди напълно, индикаторът за зареждане на батерията ще свети непрекъснато в зелено.
- (1) Индикатор
Индикациите на индикатора за зареждане на батерията и индикатора за предупреждение ще са като показаните в **Таблица 1** и **2**.

Български

ВНИМАНИЕ

- Ако батерията се зарежда, докато е нагрята, защото е била оставена за дълго време на място, изложено на пряка слънчева светлина, или защото батерията току-що е била използвана, предупредителният индикатор светва. В такъв случай, първо оставете батерията да се охлади и след това започнете зареждането.
- Когато предупредителният индикатор мига, проверете и извадете всички чужди предмети от конектора на батерията на зарядното устройство. Ако няма чужди тела, вероятно батерията или зарядното устройство са повредени. Занесете ги в оторизиран сервизен център.

ПОДДРЪЖКА И ПРОВЕРКА

- 1. Инспекция на фиксиращи винтове**
Редовно инспектирайте всички фиксиращи винтове и се уверете, че са добре затегнати. Ако установите разхлабен винт, незабавно го затегнете. Неспазването на горното крие рискове от злополуки и нараняване.
- 2. Почистяване на зарядното устройство**
При замърсяване на зарядното устройство, избършете с меко и сухо парче плат или кърпа, навлажнена в сапунена вода. Не използвайте разтворители на алкохолна, бензинова основа, или разреждители за бои, тъй като те ще разядат пластмасовите повърхности.
- 3. Съхраняване на зарядно устройство, което не се използва**
Когато не се използва, зарядното устройство трябва да бъде съхранявано на сухо, високо място — извън достъпа на деца.
- 4. Оторизиран сервизен център на HiKOKI:**
Вижте <https://hikoki-powertools.eu> за адреси.

ВНИМАНИЕ

По време на работа и поддръжка на електрически уреди трябва да се спазват разпоредбите и стандартите за безопасност за всяка страна.

ЗАБЕЛЕЖКА

Поради непрекъснатото развитие на научно-развойната програма на HiKOKI, дадените тук спецификации са предмет на промяна без уведомяване.

OPŠTE MERE PREDOSTROŽNOSTI TOKOM UPOTREBE

- Održavajte čistoću radnog mesta. Zbog zakrčenog prostora ili radnog stola mogu se dogoditi nesreće.
- Izbegavajte opasna okruženja. Električni alat i punjač nemojte da ostavljate na kiši. Električni alat i punjač nemojte da koristite na vlažnim ili mokrim mestima. Držite radni prostor dobro osvetljenim. Električni alat i punjač nikada nemojte da koristite blizu zapaljivih ili eksplozivnih materijala. Alat i punjač nemojte da koristite u prisustvu zapaljivih tečnosti ili gasova.
- Nije predviđeno da ovaj uređaj koriste osobe (uključujući i decu) sa smanjenim fizičkim, čulnim ili mentalnim sposobnostima, ili osobe koje nemaju iskustva i znanja, izuzev ako nisu pod nadzorom ili ako od osobe zadužene za njihovu bezbednost nisu dobile uputstva o korišćenju uređaja. Decu treba nadzirati kako se ne bi igrala sa ovim uređajem.
- Odlaganje alata i punjača koji se ne koristi. Kada se ne koriste, alat i punjač treba odložiti na suvom, visokom ili zaključanom mestu — van domašaja dece. Alat i punjač stavite na mesto na kojem je temperatura manja od 40°C.
- Ne zloupotrebljavajte kabl. Nikada nemojte da nosite punjač držeći ga za kabl i nemojte da vučete kabl da biste ga izvukli iz utičnice. Kabl držite dalje od toplote, ulja i oštrih ivica.
- Kada ne koristite punjač ili kada treba izvršiti njegovo održavanje ili kontrolu, izvucite iz utičnice kabl za napajanje punjača.
- Da biste izbegli opasnost, uvek koristite predviđeni punjač.
- Koristite isključivo originalne HiKOKI rezervne delove.
- Nemojte da koristite električni alat i punjač za druge namene osim onih koje su navedene u Uputstvu za upotrebu.
- Da biste izbegli povređivanje koristite samo onu opremu i pribor koji su preporučeni u ovom uputstvu za upotrebu ili u katalogu kompanije HiKOKI.
- Ako je kabl za napajanje oštećen, zbog izbegavanja opasnosti njega mora da zameni proizvođač, njegov ovlašćeni servis ili neko slično kvalifikovano lice. Popravke treba da vrši isključivo ovlašćeni servis. Proizvođač neće biti odgovoran za bilo kakvu štetu ili povrede koje su posledica popravki od strane neovlašćenih lica ili pogrešnog rukovanja alatom.
- Da bi se sačuvala predviđena radna celovitost električnog alata i punjača, nemojte da uklanjate postavljene poklopce i vijke.
- Obavezno koristite punjač pri naponu koji je naveden na natpisnoj pločici.
- Obavezno napunite bateriju pre upotrebe.
- Nikada nemojte da koristite bateriju drugačiju od navedene. Na električni alat nemojte da priključujete uobičajeni suvi element, punjivu bateriju drugačiju od navedene ili akumulator za automobil.
- Nemojte da koristite transformator koji ima pojačivač.
- Nemojte da punite bateriju koristeći električni generator motora ili jednosmernu struju.
- Punjenje uvek vršite u zatvorenom prostoru. S obzirom da tokom punjenja dolazi do blagog zagrevanja punjača i baterije, bateriju punite na mestu koje nije direktno izloženo suncu, na kojem je vlažnost niska, a provetranje dobro.
- Uverite se da na terminalima ili priključku za napajanje nema prašine, metalnih čestica, vlage, itd. Ako se nešto zalepilo, uklonite to pre upotrebe.

MERE PREDOSTROŽNOSTI ZA PUNJAČ

- Bateriju uvek punite na temperaturi od 0–40°C. Temperatura manja od 0°C će dovesti do pregrevavanja koje je opasno. Baterija se ne može napuniti na temperaturi većoj od 40°C. Najprikladnija temperatura za punjenje je temperatura od 20–25°C.
- Ne koristite punjač stalno. Kada je jedno punjenje završeno, ostavite punjač oko 15 minuta pre sledećeg punjenja baterije.
- Nemojte dozvoliti da strani predmeti dospeju u otvor za priključivanje punjive baterije.
- Nikada nemojte da rastavljate punjivu bateriju ili punjač.
- Nikada nemojte da pravite kratak spoj na punjivoj bateriji. Izazivanje kratkog spoja će stvoriti jaku struju i pregrevavanje. Posledice će biti opekotine ili oštećenje baterije.
- Bateriju nemojte baciti u vatru. Baterija koju zahvati vatra može da eksplodira.
- Korišćenjem baterije kojoj je istekao radni vek oštetite punjač.
- Odnosite bateriju u prodavnicu u kojoj ste je kupili čim njeno trajanje nakon punjenja postane suviše kratko da bi mogla da se koristi. Bateriju kojoj je istekao radni vek nemojte da bacite.
- Nemojte da gurate predmete u ventilacione otvore na punjaču. Guranjem metalnih ili zapaljivih predmeta u ventilacione otvore na punjaču nastaje opasnost od strujnog udara ili oštećenje punjača.

IMENA DELOVA

Brojevi na listi ispod odgovaraju **Sl. 1**.

1	Punjiva baterija
2	Indikator punjenja baterije
3	Indikator upozorenja
4	AC ulaz
5	Rupe za ventilaciju
6	Natpisna pločica

SIMBOLI

UPOZORENJE

Ovde su prikazane oznake koje se koriste na mašini. Postarajte se da razumete njihovo značenje pre upotrebe.



Pročitajte sva bezbednosna upozorenja i sva uputstva. Propust da se slede upozorenja i uputstva može da izazove strujni udar, požar i/ili teške povrede.

	<p>Samo za zemlje EU Nemojte odlagati električni alat zajedno sa smećem iz domaćinstva! Na osnovu Evropske direktive 2012/19/EU o trajnoj električnoj i elektronskoj opremi, kao i njene primene u skladu s državnim propisima, električni alat koji je došao do kraja svog radnog veka mora se prikupiti zasebno i odneti u postrojenje za reciklažu koje ispunjava ekološke zahteve.</p>
--	--

SPECIFIKACIJE

Model	UC18YFSL2
Napon punjenja	14,4 V–18 V
Težina	0,4 kg

PRIMENE

Za punjenje HiKOKI BATERIJE BSL14 serije, BSL18 serije i MV serije.

PUNJENJE

Pre upotrebe električnog alata napunite bateriju kako je opisano.

- Priključite kabl za napajanje na AC utičnicu punjača.**
 - Priključite kabl za napajanje u utičnicu.**
 - Stavite bateriju u punjač.**
Bateriju stavite u punjač tako da čvrsto stoji u njemu kako je prikazano na **Sl. 1** (na strani 2).
 - Punjenje**
Kada se baterija ubaci u punjač, indikator punjenja baterije će treperiti zeleno.
Kada se baterija potpuno napuni, indikator punjenja baterije će svetleti neprekidno zeleno.
- (1) Indikator
Indikacije indikatora punjenja baterije i indikator upozorenja će se prikazati na **Tabeli 1** i **2**.

Tabela 1: Indikacije indikatora punjenja baterije



Trepće zeleno 	Punjenje
Svetli zeleno 	Punjenje je završeno

Tabela 2: Indikacije indikatora upozorenja

Trepće crveno 	Punjenje nije moguće *1
Svetli crveno 	Mirovanje izazvano pregrevanjem *2

*1 Kvar baterije ili punjača

*2 Baterija je pregrejana. Punjenje nije moguće.

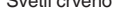
- Punjenje će započeti kada se baterija ohladi.
(2) Temperature i vreme punjenja baterije (Vidite **Tabelu 3**)

Tabela 3

Model	UC18YFSL2	
Tip baterije	Li-jonska	
Napon punjenja	14,4–18 V	
Temperatura punjive baterije	0°C–50°C	
Vreme punjenja na osnovu kapaciteta baterije, oko (na 20°C)	1,5 Ah	22 min
	2,0 Ah	30 min
	2,5 Ah	35 min
	3,0 Ah	45 min
	4,0 Ah	60 min
	5,0 Ah	75 min
Vreme punjenja za više kapaciteta volti baterije, oko (na 20°C)	6,0 Ah	90 min
	1,5 Ah (× 2 jedinica)	45 min
	2,5 Ah (× 2 jedinica)	75 min
	4,0 Ah (× 2 jedinica)	120 min
	Broj ćelija u bateriji	4–10
Težina	0,4 kg	

NAPOMENA

Vreme punjenja može da varira u zavisnosti od temperature okoline i napona izvora napajanja.

- Izvcite kabl punjača iz utičnice.**
- Čvrsto držite punjač i izvcite bateriju.**

NAPOMENA

Obavezno izvadite bateriju iz punjača nakon punjenja i zatim je odložite.

OPREZ

- Ako se baterija puni dok je zagrejana jer je dugo vremena bila ostavljena na direktnom suncu ili zato što je upravo bila korišćena, indikator upozorenja se pali. U tom slučaju, prvo ostavite bateriju da se ohladi, a zatim započnite punjenje.
- Kada indikator upozorenja treperi, proverite da li u konektoru baterije punjača ima stranih predmeta i uklonite ih. Ako nema stranih predmeta, verovatno su baterija ili punjač u kvaru. Odnosite ih u ovlašćeni servis.

ODRŽAVANJE I PROVERA

- Provera montažnih zavrtnjeva**
Redovno proveravajte sve montažne zavrtnje i postarajte se da budu dobro zategnuti. Ako bilo koji od ovih zavrtnjeva popusti, odmah ga pritegnite. Propust da to uradite može da izazove ozbiljnu opasnost.
- Čišćenje punjača**
Kada se punjač isprlja, obrišite ga mekom, suvom krpom ili krpom navlaženom u vodi s deterdžentom. Nemojte da koristite rastvarače na bazi hlora, benzin ili razređivače za farbe jer oni tope plastiku.
- Odlaganje nekorišćenog punjača**
Kada se ne koristi, punjač treba odložiti na suvom, visokom ili zaključanom mestu — van domašaja dece.
- Ovlašćeni servisni centar kompanije HiKOKI:**
Pogledajte <https://hikoki-powertools.eu> za adrese.

OPREZ

Što se tiče rukovanja i održavanja električnih alata, bezbednosni propisi i standardi propisani za svaku zemlju moraju da se poštuju.

NAPOMENA

Zbog neprekidnog programa istraživanja i razvoja kompanije HiKOKI, ovde navedene specifikacije su podložne izmenama bez prethodnog obaveštenja.

OPĆE OPERATIVNE MJERE OPREZA

- Održavajte radno mjesto čistim. Nered na radnom mjestu i na stolovima dovodi do nezgoda.
- Izbjegavajte opasna okruženja. Električne alate i punjače ne izlažite kiši. Ne koristite električne alate i punjače u vlažnim ili mokrim mjestima. Radno područje držite dobro osvijetljeno.
Nikada ne koristite električne alate i punjač u blizini zapaljivih ili eksplozivnih materijala.
Ne koristite alat i punjač u prisutnosti zapaljivih tekućina ili plinova.
- Ovaj uređaj nije namijenjen uporabi od strane osoba (uključujući i djecu) sa smanjenim fizičkim, senzornim ili mentalnim sposobnostima, ili nedostatkom iskustva i znanja, osim ako ih ne nadzire, ili im naputke o uporabu uređaja daje osoba odgovorna za njihovu sigurnost. Djecu treba nadzirati kako bi se osiguralo da se ne igraju uređajem.
- Alat i punjač pospremite ako se ne koriste. Kad nisu u uporabi, alati i punjač treba čuvati na suhom, visokom mjestu ili zaključane — izvan dosega i pogleda djece. Alata i punjač čuvajte na mjestu na kojem temperatura ne prelazi 40°C.
- Ne zlorabite kabel. Nikada ne nosite punjač držeći za kabel i ne povlačite kabel kako biste izvukli utikač iz utičnice. Kabel držite podalje od izvora topline, ulja i oštih rubova.
- Kada se punjač ne koristi ili kada se održava i pregledava, izvucite mrežni kabel punjača iz utičnice.
- Kako bi se izbjegle opasnosti, uvijek koristite samo propisani punjač.
- Koristite samo originalne HiKOKI rezervne dijelove.
- Ne koristite električne alate i svrhe koje nisu navedene u uputama za rukovanje.
- Kako biste izbjegli ozljede, koristite samo pribor i nastavke navedene u ovim uputama za rukovanje ili u HiKOKI katalogu.
- Kako bi se izbjegle opasnosti, ako je naponski kabel oštećen, mora ga zamijeniti proizvođač, njegov ovlašteni servis ili druga ovlaštena osoba sličnih kvalifikacija.
Popravke smije obavljati samo ovlašteni servisni centar. Proizvođač nije odgovoran za bilo kakvu štetu ili ozljede uzrokovane popravkom uređaja od strane neovlaštenih osoba ili nepravilnim rukovanjem alatom.
- Kako bi se osigurao operativni integritet električnih alata i punjača, ne uklanjajte instalirane pokrove ili vijaka.
- Uvijek koristite punjač pri naponu navedenom na tipskoj pločici.
- Uvijek napunite bateriju prije uporabe.
- Ne koristite baterije koje nisu navedene u ovom priručniku. Ne spajajte uobičajene baterije sa suhim ćelijama, punjive baterije ili druge baterije koje nisu navedene, kao niti akumulator automobila.
- Ne koristite transformatore koji sadrže pojačala.
- Ne puniti bateriju pomoću električnog generatora motora ili punjačem s istosmjernim napajanjem.
- Baterij uvijek puniti u zatvorenom prostoru. Budući da se punjač i baterija zagrijavaju tijekom punjenja, baterij puniti na mjestu na kojem nije izložena izravnom sunčevom zračenju, s niskom razinom vlage u zraku i dostatnom ventilacijom.
- Osigurajte da na terminalima ili priključku za napajanje nema prašine, metalnih čestica, vlage itd. Ako je nešto zalijepljeno, uklonite prije uporabe.

MJERE OPREZA ZA PUNJAČ

- Uvijek puniti bateriju na temperaturi od 0–40°C. Temperatura manja od 0°C će rezultirati prekomjernim punjenjem što je. Baterija se ne može puniti na temperaturi većoj od 40°C.
Najprikladnija temperatura za punjenje je od 20–25°C.
- Ne koristite punjač kontinuirano.
Kada je jedno punjenje dovršeno, ostavite punjač oko 15 minuta prije sljedećeg punjenja baterije.
- Ne dopustite da u rupu za priključivanje punjive baterije uđu strani predmeti.
- Nikada ne rastavljajte punjivu bateriju ili punjač.
- Nikada nemojte kratko spajati punjive baterije. Kratko spajanje baterije proizvodi veliku struju i dovodi do pregrijavanja. To dovodi do opeklina ili oštećenja baterije.
- Baterije ne bacajte u vatru. Ako baterija ne izgori, može eksplodirati.
- Korištenje istrošene baterije oštetit će punjač.
- Bateriju odnesite u trgovinu u kojoj je kupljena čim trajanje pražnjenja baterije nakon ponovnog punjenja postane prekratko za praktičnu uporabu. Istrošene baterije ne bacajte zajedno s ostalim smećem.
- U ventilacijske otvore punjača ne umećete strane predmete.
Umetanje metalnih predmeta ili zapaljivih tvari u ventilacijske otvore punjača uzrokovat će strujni udar ili oštećenje punjača.

NAZIVI DIJELOVA



Brojevi na popisu u nastavku odgovaraju **SI. 1**.

1	Punjiva baterija
2	Indikator punjenja baterije
3	Indikator upozorenja
4	Ulaz za izmjeničnu struju
5	Rupe prozračivanja
6	Nazivna ploča

SIMBOLI

UPOZORENJE

Za uređaj se koriste sljedeći simboli. Uvjerite se da prije uporabe razumijete njihovo značenje.

	Pročitajte sva sigurnosna upozorenja i sve upute. Nepoštovanje upozorenja i uputa može uzrokovati strujni udar, požar i/ili teške ozljede.
	Samo za zemlje EU Električni alat ne bacajte zajedno s ostalim kućnim otpadom! Sukladno europskim direktivama 2012/19/EU o otpadnoj električnoj i elektroničkoj opremi, te provedbi u skladu s nacionalnim zakonima i propisima, električni alat i baterije koji su dostigli kraj korisnog radnog vijeka potrebno je prikupljati odvojeno i predati u ustanove za recikliranje.

SPECIFIKACIJE

Model	UC18YFSL2
Napon punjenja	14,4 V–18 V
Težina	0,4 kg

VRSTE PRIMJENE

Za punjenje HiKOKI BATERIJA BSL14 serije, BSL18 serije i MV serije.

PUNJENJE

Prije uporabe električnog alata, bateriju napunite kako slijedi.

- Spojite kabel za napajanje u ulaz za izmjeničnu struju punjača.**
 - Spojite kabel za napajanje u utičnicu.**
 - Umetnite bateriju u punjač.**
Bateriju čvrsto umetnite u punjač kao što je prikazano na **Sl. 1** (na stranici 2).
 - Punjenje**
Prilikom umetanja baterije u punjač, indikator punjenja baterije će bljeskati zeleno.
Kada se baterija potpuno napuni, indikator punjenja baterije će svijetliti neprekidno zeleno.
- (1) Indikator
Indikacije indikatora punjenja baterije i indikatora upozorenja bit će kao što je prikazano u **Tablici 1** i **2**.

Tablica 1: Indikacije indikatora punjenja baterije

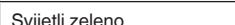
Treperi zeleno 	Punjenje
Svijetli zeleno 	Punjenje završeno

Tablica 2: Indikacije indikatora upozorenja

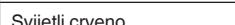
Treperi crveno 	Punjenje nemoguće*1
Svijetli crveno 	Pregrijavanje čekanje*2

*1 Kvar baterije ili punjača

*2 Baterija pregrijana. Punjenje nije moguće.

Punjenje će započeti kada se baterija ohladi.

(2) Temperature i vrijeme punjenja baterije (Vidi **Tablicu 3**)

Tablica 3

Model	UC18YFSL2	
Vrsta baterije	Li-ion	
Napon punjenja	14,4–18 V	
Temperatura punjive baterije	0°C–50°C	
Vrijeme punjenja za kapacitet baterije približno (pri 20°C)	1,5 Ah	22 min
	2,0 Ah	30 min
	2,5 Ah	35 min
	3,0 Ah	45 min

Vrijeme punjenja za kapacitet baterije približno (pri 20°C)	4,0 Ah	60 min
	5,0 Ah	75 min
	6,0 Ah	90 min
Vrijeme punjenja za kapacitet višenaponske baterije, približno (pri 20°C)	1,5 Ah (× 2 jedinice)	45 min
	2,5 Ah (× 2 jedinice)	75 min
	4,0 Ah (× 2 jedinice)	120 min
Broj ćelija baterije	4–10	
Težina	0,4 kg	

NAPOMENA

Vrijeme punjenja može varirati ovisno o temperaturi okoline i naponu izvora napajanja.

5. Isključite mrežni kabel punjača iz utičnice.

6. Čvrsto držite punjač i izvucite bateriju.

NAPOMENA

Obavezno izvadite bateriju iz punjača nakon punjenja i zatim je pohranite.

POZOR

- Ako se baterija puni dok je zagrijana jer je dulje vrijeme bila ostavljena na mjestu izloženom izravnoj sunčevoj svjetlosti ili jer je baterija upravo korištena, svijetli indikator upozorenja. U tom slučaju pustite da se baterija najprije ohladi, a tek potom započnete s punjenjem.
- Kada indikator upozorenja bljeska, provjerite i uklonite sve strane predmete u konektoru baterije punjača. Ako nema stranih predmeta, moguće je da su baterija ili punjač neispravni. Odnosite u ovlaštenu servis.

ODRŽAVANJE I PREGLEDAVANJE

1. Provjera vijaka

Redovito pregledavajte sve vijke i osigurajte da su pravilno zategnuti. Ukoliko se bilo koji vijak otpusti, odmah ga zategnite. Nepridržavanje ovih naputaka može uzrokovati ozbiljne opasnosti.

2. Čišćenje punjača

Kad je punjač prljav, obrišite ga mekom suhom krpom ili krpom navlaženom sapunicom. Ne koristite otapala na bazi klora, benzin ili razrjeđivač, jer otapaju plastiku.

3. Punjač spremite ako se ne koristi

Kad se ne koristi, punjač treba čuvati na suhom, visokom mjestu ili zaključan — izvan doseg djece.

4. Ovlašteni HiKOKI servisni centar:

Pogledajte <https://hikoki-powertools.eu> za adrese.

POZOR

Tijekom rada i održavanja električnih alata, potrebno je pridržavati se sigurnosnih propisa i standarda propisanih u svakoj zemlji.

NAPOMENA

Zbog kontinuiranog programa istraživanja i razvoja tvrtke HiKOKI, ovdje navedene specifikacije mogu se promijeniti bez prethodne najave.

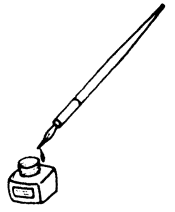



<p>English</p> <p>GUARANTEE CERTIFICATE</p> <ol style="list-style-type: none"> Model No. Serial No. Date of Purchase Customer Name and Address Dealer Name and Address (Please stamp dealer name and address) 	<p>Dansk</p> <p>GARANTIBEVIS</p> <ol style="list-style-type: none"> Modelnummer Serienummer Købsdato Kundes navn og adresse Forhandlers navn og adresse (Indsæt stempel med forhandlers navn og adresse) 	<p>Română</p> <p>CERTIFICAT DE GARANȚIE</p> <ol style="list-style-type: none"> Model nr. Nr. de serie Data cumpărării Numele și adresa clientului Numele și adresa distribuitorului (Vă rugăm aplicați ștampila cu numele și adresa distribuitorului)
<p>Deutsch</p> <p>GARANTIESCHEIN</p> <ol style="list-style-type: none"> Modell-Nr. Serien-Nr. Kaufdatum Name und Anschrift des Kunden Name und Anschrift des Händlers (Bitte mit Namen und Anschrift des Handlers abstempeeln) 	<p>Norsk</p> <p>GARANTISERTIFIKAT</p> <ol style="list-style-type: none"> Modellnr. Serienr. Kjøpsdato Kundens navn og adresse Forhandlerens navn og adresse (Vennligst stemple forhandlerens navn og adresse) 	<p>Slovenščina</p> <p>GARANCIJSKO POTRDILO</p> <ol style="list-style-type: none"> Št. modela Serijska št. Datum nakupa Ime in naslov kupca Ime in naslov prodajalca (Prosimo vtisnite žig z imenom in naslovom prodajalca)
<p>Français</p> <p>CERTIFICAT DE GARANTIE</p> <ol style="list-style-type: none"> No. de modèle No de série Date d'achat Nom et adresse du client Nom et adresse du revendeur (Cachet portant le nom et l'adresse du revendeur) 	<p>Suomi</p> <p>TAKUUTODISTUS</p> <ol style="list-style-type: none"> Malli nro Sarja nro Ostoväivämäärä Asiakkaan nimi ja osoite Myyjän nimi ja osoite (Leimaa myyjän nimi ja osoite) 	<p>Slovenčina</p> <p>ZÁRUČNÝ LISTA</p> <ol style="list-style-type: none"> Č. modelu Sériové č. Dátum zakúpenia Meno a adresa zákazníka Názov a adresa predajcu (Pečiatka s názvom a adresou predajcu)
<p>Italiano</p> <p>CERTIFICATO DI GARANZIA</p> <ol style="list-style-type: none"> Modello N° di serie Data di acquisto Nome e indirizzo dell' acquirente Nome e indirizzo del rivenditore (Si prega di apporre il timbro con questi dati) 	<p>Ελληνικά</p> <p>ΠΙΣΤΟΠΟΙΗΤΙΚΟ ΕΓΓΥΗΣΗΣ</p> <ol style="list-style-type: none"> Αρ. Μοντέλου Αύξων Αρ. Ημερομηνία αγοράς Όνομα και διεύθυνση πελάτη Όνομα και διεύθυνση μεταπωλητή (Παρακαλούμε να χρησιμοποιηθεί σφραγίδα) 	<p>Български</p> <p>ГАРАНЦИОНЕН СЕРТИФИКАТ</p> <ol style="list-style-type: none"> Модел № Сериен № Дата за закупуване Име и адрес на клиента Име и адрес на търговеца (Моля, отпечатайте името и адрес на дилъра)
<p>Nederlands</p> <p>GARANTIEBEWIJS</p> <ol style="list-style-type: none"> Modelnummer Serienummer Datum van aankoop Naam en adres van de gebruiker Naam en adres van de handelaar (Stempel a.u.b. naam en adres vande de handelaar) 	<p>Polski</p> <p>GWARANCJA</p> <ol style="list-style-type: none"> Model Numer seryjny Data zakupu Nazwa klienta i adres Nazwa dealera i adres (Pieczęć punktu sprzedaży) 	<p>Srpski</p> <p>GARANTNI SERTIFIKAT</p> <ol style="list-style-type: none"> Br. modela. Serijski br. Datum kupovine Ime i adresa kupca Ime i adresa prodavca (Molimo da stavite pečat na ime i adresu trgovca)
<p>Español</p> <p>CERTIFICADO DE GARANTÍA</p> <ol style="list-style-type: none"> Número de modelo Número de serie Fecha de adquisición Nombre y dirección del cliente Nombre y dirección del distribuidor (Se ruega poner el sello del distribuidor con su nombre y dirección) 	<p>Magyar</p> <p>GARANCIA BIZONYLAT</p> <ol style="list-style-type: none"> Típuszám Sorozatszám A vásárlás dátuma A Vásárló neve és címe A Kereskedő neve és címe (Kérjük ide elhelyezni a Kereskedő nevének és címének pecsétjét) 	<p>Hrvatski</p> <p>JAMSTVENI CERTIFIKAT</p> <ol style="list-style-type: none"> Br modela. Serijski br. Datum kupnje Ime i adresa kupca Ime i adresa trgovca (Molimo stavite pečat na ime i adresu trgovca)
<p>Português</p> <p>CERTIFICADO DE GARANTIA</p> <ol style="list-style-type: none"> Número do modelo Número do série Data de compra Nome e morada do cliente Nome e morada do distribuidor (Por favor, carimbe o nome e morada do distribuidor) 	<p>Čeština</p> <p>ZÁRUČNÍ LIST</p> <ol style="list-style-type: none"> Model č. Série č. Datum nákupu Jméno a adresa zákazníka Jméno a adresa prodejce (Prosíme o raztiko se jménem a adresou prodejce) 	
<p>Svenska</p> <p>GARANTICERTIFIKAT</p> <ol style="list-style-type: none"> Modellnr Serienr Inköpsdatum Kundens namn och adress Försäljarens namn och adress (Stämpla försäljarens namn och adress) 	<p>Türkçe</p> <p>GARANTİ SERTİFİKASI</p> <ol style="list-style-type: none"> Model No. Seri No. Satın Alma Tarihi Müşteri Adı ve Adresi Başı Adı ve Adresi (Lütfen başı adını ve adresini kaşe olarak basın) 	

HIKOKI

①	
②	
③	
④	
⑤	

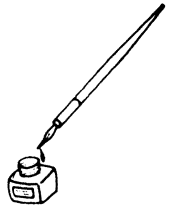

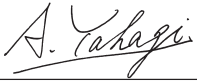

<p>English</p> <p>EC DECLARATION OF CONFORMITY</p> <p>We declare under our sole responsibility that Charger, identified by type and specific identification code *1), is in conformity with all relevant requirements of the directives *2) and standards *3). Representative office in Europe *4) is authorized to compile the technical file – See below. The declaration is applicable to the product affixed CE marking.</p>	<p>Nederlands</p> <p>EC VERKLARING VAN CONFORMITEIT</p> <p>Wij verklaren onder onze eigen verantwoordelijkheid dat Oplader, geïdentificeerd door het type en de specifieke identificatiecode*1), voldoet aan alle relevante bepalingen van de richtlijnen *2) en normen*3). Het vertegenwoordigend kantoor in Europa *4) is gemachtigd om het technisch dossier samen te stellen – zie hieronder. Deze verklaring is van toepassing op producten voorzien van de CE-markeringen.</p>
<p>Deutsch</p> <p>EG-KONFORMITÄTSERKLÄRUNG</p> <p>Wir erklären in alleiniger Verantwortung, dass das durch den Typ und den spezifischen Identifizierungscode *1) identifizierte Ladegerät allen einschlägigen Bestimmungen der Richtlinien *2) und Normen *3) entspricht. Der Vertreter in Europa *4) ist zur Erstellung der technischen Unterlagen berechtigt – siehe unten. Die Erklärung gilt für die an dem Produkt angebrachte CE-Kennzeichnung.</p>	<p>Español</p> <p>DECLARACIÓN DE CONFORMIDAD DE LA CE</p> <p>Declaramos bajo nuestra única responsabilidad que el Cargador, identificado por tipo y por código de identificación específico *1), está en conformidad con todas las disposiciones correspondientes de las directivas *2) y de las normas *3). La oficina de representación en Europa *4) está autorizada para elaborar el expediente técnico – Véase a continuación. La declaración se aplica al producto con marcas de la CE.</p>
<p>Français</p> <p>DECLARATION DE CONFORMITE CE</p> <p>Nous déclarons sous notre entière responsabilité que le chargeur, identifié par le type et le code d'identification spécifique *1) est en conformité avec toutes les exigences applicables des directives *2) et des normes *3). Le bureau de représentation en Europe *4) est autorisé à constituer le dossier technique – Voir ci-dessous. Cette déclaration s'applique aux produits désignés CE.</p>	<p>Português</p> <p>DECLARAÇÃO DE CONFORMIDADE CE</p> <p>Declaramos, sob nossa única e inteira responsabilidade, que Recarregador, identificado por tipo e código de identificação específico *1), está em conformidade com todos os requerimentos relevantes das diretivas *2) e normas *3). O representante autorizado na Europa *4) está autorizado a compilar o ficheiro técnico – Ver abaixo. A declaração aplica-se aos produtos com marca CE.</p>
<p>Italiano</p> <p>DICHIARAZIONE DI CONFORMITÀ CE</p> <p>Dichiariamo sotto la nostra esclusiva responsabilità che il caricatore, identificato dal tipo e dal codice identificativo specifico *1), è conforme a tutti i requisiti delle direttive *2) e degli standard *3). L'ufficio di rappresentanza in Europa *4) è autorizzato a redigere il fascicolo tecnico – Vedere di seguito. La dichiarazione è applicabile ai prodotti cui sono applicati i marchi CE.</p>	<p>Svenska</p> <p>EG-DEKLARATION BETRÄFFANDE LIKFORMIGHET</p> <p>Vi förklarar på eget ansvar att detta laddningsaggregat, identifierat enligt typ och särskild identifikationskod *1), överensstämmer med alla relevanta krav i direktiven *2) och standarderna *3). Representationskontor i Europa *4) är auktoriserat att sammanställa den tekniska filen – Se nedan. Denna försäkran gäller för produkten med tillhörande CE-märkning.</p>
<p>*1) UC18YFSL2 C367102, C367103 *2) 2014/35/EU, 2014/30/EU, 2011/65/EU *3) EN 60335-1:2012+A15:2021 EN 60335-2-29:2021+A1:2021 EN 55014-1:2017+A11:2020 EN 55014-2:1997+A1:2001+A2:2008 EN 61000-3-2:2014 EN 61000-3-3:2013</p>	
<p>*4) Representative office in Europe Metabowerke GmbH Metabo-Allee 1, 72622 Nuertingen, Germany</p> <p>Head office in Japan Koki Holdings Co., Ltd. Shinagawa Intercity Tower A, 15-1, Konan 2-chome, Minato-ku, Tokyo, Japan</p> <p style="text-align: right;">  31. 3. 2026  <hr/> A. Yahagi General Manager of Validation/Service Division Koki Holdings Co., Ltd. </p>	

<p>Dansk</p> <p>EF-OVERENSSTEMMELSESERKLÆRING</p> <p>Vi erklærer os fuldstændige ansvarlige for, at opladeapparatet, identificeret ved type og specifik identifikationskode *1), er i overensstemmelse med alle relevante krav i direktiverne *2) og standarderne *3). Repræsentationskontoret i Europa *4) er autoriseret til at udarbejde den tekniske fil – Se nedenfor. Erklæringen gælder produktet, der er mærket med CE.</p>	<p>Polski</p> <p>DEKLARACJA ZGODNOŚCI Z WE</p> <p>Oświadczamy na własną wyłączną odpowiedzialność, że Ładowarka podanego typu i oznaczona unikalnym kodem identyfikacyjnym *1) jest zgodna z wszystkimi właściwymi wymogami dyrektyw *2) i norm *3). Przedstawicielstwo w Europie *4) jest upoważnione do sporządzenia dokumentacji technicznej – patrz poniżej. Niniejsza deklaracja ma zastosowanie do produktu opatrzonego znakiem CE.</p>
<p>Norsk</p> <p>EF'S ERKLÆRING OM OVERENSSTEMMELSE</p> <p>Vi erklærer på eget ansvar at ladeapparat, identificert etter type og spesifikk identifikasjonskode *1), er i samsvar med alle relevante krav i direktiv *2) og standarder *3). Representasjonskontor i Europa *4) er autorisert til å sammenstille den tekniske filen – Se nedenfor. Erklæringen gjelder for CE-merket på produktet.</p>	<p>Magyar</p> <p>EK MEGFELELŐSÉGI NYILATKOZAT</p> <p>A kizárólagos felelősségünkre kijelentjük, hogy az Akkutöltő, mely típus és egyedi azonosító kód *1) alapján azonosított, megfelel az irányelvek *2) és szabványok *3) vonatkozó követelményeinek. Az európai képviselő *4) jogosult a műszaki dokumentáció elkészítésére – lásd alább. Jelen nyilatkozat a terméken feltüntetett CE jelzésre vonatkozik.</p>
<p>Suomi</p> <p>EY-ILMOITUS YHDENMUKAISUUDESTA</p> <p>Vakuutamme yksinomaissella vastuullamme, että laaturi, joka identifioidaan tyyppin ja erityisen tunnistuskoodin *1) perusteella, on kaikkien direktiivien *2) ja standardien *3) asiaankuuluvien vaatimusten mukainen. Euroopassa toimiva edustusto *4) on valtuutettu laatimaan teknisen tiedoston – Katso alta. Ilmoitus on sovellettavissa tuotteen kiinnitettyyn CE-merkintään.</p>	<p>Čeština</p> <p>PROHLÁŠENÍ O SHODĚ S ES</p> <p>Prohlašujeme na svou výhradní zodpovědnost, že nabíječka, identifikovaná podle typu a specifického identifikačního kódu *1), je v souladu se všemi příslušnými požadavky směrnice *2) a norem *3). Zastoupení v Evropě *4) je oprávněno sestavit technickou dokumentaci – viz níže. Toto prohlášení platí pro výrobek označený značkou CE.</p>
<p>Ελληνικά</p> <p>ΕΚ ΔΗΛΩΣΗ ΕΝΑΡΜΟΝΙΣΜΟΥ</p> <p>Δηλώνουμε με αποκλειστική μας ευθύνη ότι ο Φορτιστής, ο οποίος προσδιορίζεται από τον τύπο και ειδικό αναγνωριστικό κωδικό *1), είναι σύμφωνα με όλες τις σχετικές απαιτήσεις των Οδηγιών *2) και στα σχετικά πρότυπα *3). Το γραφείο αντιπροσώπευσης στην Ευρώπη *4) είναι εξουσιοδοτημένο να συντάξει τον τεχνικό φάκελο – Βλ. παρακάτω. Η δήλωση ισχύει μόνο για το προϊόν που είναι τοποθετημένη σήμανση CE.</p>	<p>Türkçe</p> <p>AT UYGUNLUK BEYANI</p> <p>Tip ve özel tanımlanmış koduyla *1) tanımlı Şarj Cihazı'nın direktiflerin *2) ve standartların *3) tüm ilgili gereksinimlerine uygun olduğunu tamamen kendi sorumluluğumuz altında beyan ederiz. Avrupa temsilci ofisi *4) teknik dosyayı derlemeye yetkilidir – Aşağıya bakın. Beyan, üzerinde CE işareti bulunan ürünler için geçerlidir.</p>
<p>*1) UC18YFSL2 C367102, C367103</p> <p>*2) 2014/35/EU, 2014/30/EU, 2011/65/EU</p> <p>*3) EN 60335-1:2012+A15:2021 EN 60335-2-29:2021+A1:2021 EN 55014-1:2017+A11:2020 EN 55014-2:1997+A1:2001+A2:2008 EN 61000-3-2:2014 EN 61000-3-3:2013</p>	
<p>*4) Representative office in Europe Metabowerke GmbH Metabo-Allee 1, 72622 Nuertingen, Germany</p> <p>Head office in Japan Koki Holdings Co., Ltd. Shinagawa Intercity Tower A, 15-1, Konan 2-chome, Minato-ku, Tokyo, Japan</p> <p>CE 31. 3. 2026</p> <p><i>A. Yahagi</i></p> <p>A. Yahagi General Manager of Validation/Service Division Koki Holdings Co., Ltd.</p>	

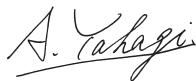
<p>Română</p> <p>DECLARAȚIE DE CONFORMITATE CE</p> <p>Declarăm pe propria răspundere că Încărcătorul, identificat după tipul și codul de identificare specific *1), este în conformitate cu toate cerințele relevante ale directivelor *2) și ale standardelor *3). Biroul de reprezentanță din Europa *4) este autorizat să întocmească fișierul tehnic – A se vedea mai jos. Declarația se referă la produsul pe care este aplicat semnul CE.</p>	<p>Български</p> <p>ЕО ДЕКЛАРАЦИЯ ЗА СЪОТВЕТСТВИЕ</p> <p>Декларираме на своя собствена отговорност, че Зарядното устройство, идентифицирано по тип и специален идентификационен код *1), е в съответствие с всички съответни изисквания на директивите *2) и стандартите *3). Представителният офис в Европа *4) е упълномощен да състави техническия файл – вижте по-долу. Декларацията е приложима за продукта, който има поставена CE маркировка.</p>
<p>Slovenščina</p> <p>ES IZJAVA O SKLADNOSTI</p> <p>Na lastno odgovornost izjavljamo, da je Polnilnik, označen z vrsto in posebno identifikacijsko kodo *1), v skladu z vsemi ustreznimi zahtevami direktiv *2) in standardov *3). Pooblaščen je podružnica v Evropi *4) za pripravo tehnične dokumentacije – glejte spodaj. Deklaracija je označena na izdelku s pritrjeno oznako CE.</p>	<p>Srpski</p> <p>EZ DEKLARACIJA O USAGLAŠENOSTI</p> <p>Pod punom odgovornošću izjavljujemo da je Punjač, identifikovan prema tipu i specifičnom identifikacionom kodu *1), u skladu sa svim relevantnim zahtevima direktiva *2) i standardima *3). Predstavništvo u Evropi *4) je ovlašćeno da sastavi tehničku dokumentaciju – Pogledajte dole. Deklaracija je primenjiva na proizvod na koji je stavljena CE oznaka.</p>
<p>Slovenčina</p> <p>ES VYHLÁSENIE O ZHODE</p> <p>Týmto vyhlasujeme na vlastnú zodpovednosť, že výrobok Nabíjačka identifikovaný podľa typu a špecifického identifikáčného kódu *1) je v zhode so všetkými príslušnými požiadavkami smerníc *2) a noriem *3). Zastúpenie v Európe *4) je oprávnené zostaviť technickú dokumentáciu – pozri nižšie. Toto vyhlásenie sa vzťahuje na výrobok označený značkou CE.</p>	<p>Hrvatski</p> <p>EZ IZJAVA O SUKLADNOSTI</p> <p>Izjavljujemo pod vlastitom odgovornošću da je Punjač, identificiran prema vrsti i posebnom identifikacijskom kodu *1), u skladu sa svim relevantnim zahtjevima direktiva *2) i standarda *3). Ovlašteni zastupnik u Evropi *4) je ovlašten za sastavljanje tehničke dokumentacije – Vidi dolje. Izjava se primjenjuje na proizvod na kojem je stavljena CE oznaka.</p>
<p>*1) UC18YFSL2 C367102, C367103 *2) 2014/35/EU, 2014/30/EU, 2011/65/EU *3) EN 60335-1:2012+A15:2021 EN 60335-2-29:2021+A1:2021 EN 55014-1:2017+A11:2020 EN 55014-2:1997+A1:2001+A2:2008 EN 61000-3-2:2014 EN 61000-3-3:2013</p>	
<p>*4) Representative office in Europe Metabowerke GmbH Metabo-Allee 1, 72622 Nuertingen, Germany</p> <p>Head office in Japan Koki Holdings Co., Ltd. Shinagawa Intercity Tower A, 15-1, Konan 2-chome, Minato-ku, Tokyo, Japan</p> <p style="text-align: right;">CE 31. 3. 2026  A. Yahagi General Manager of Validation/Service Division Koki Holdings Co., Ltd.</p>	

Koki Holdings Co., Ltd.