

UB18DB

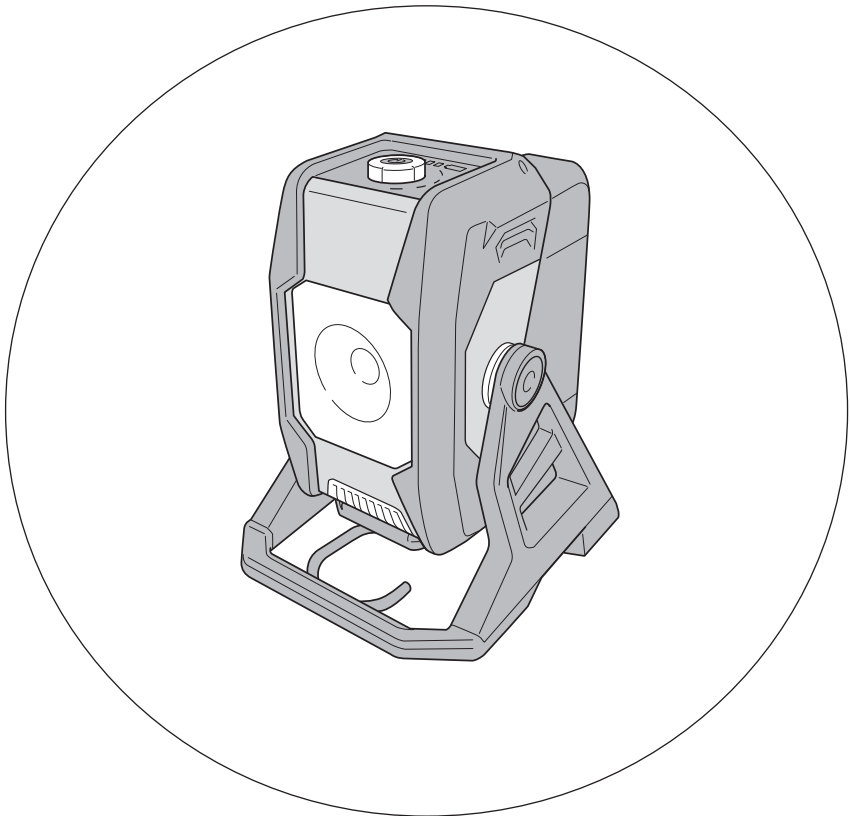

简体中文 使用说明书

繁體中文 使用說明書

ไทย คู่มือการใช้งาน

English Handling instructions

1

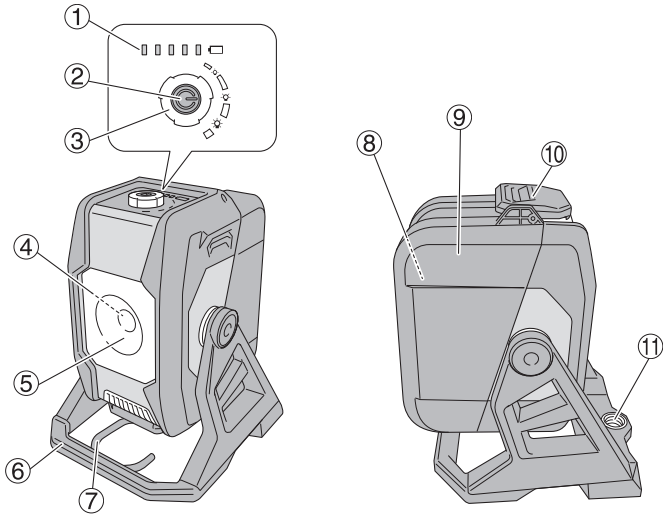

2

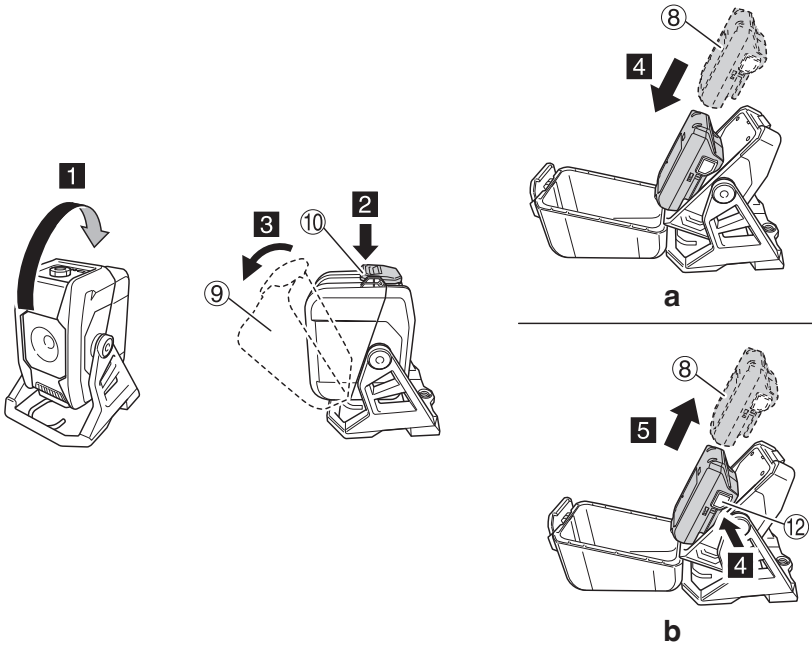

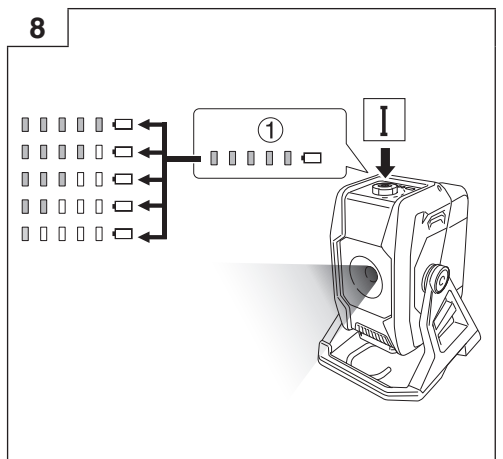
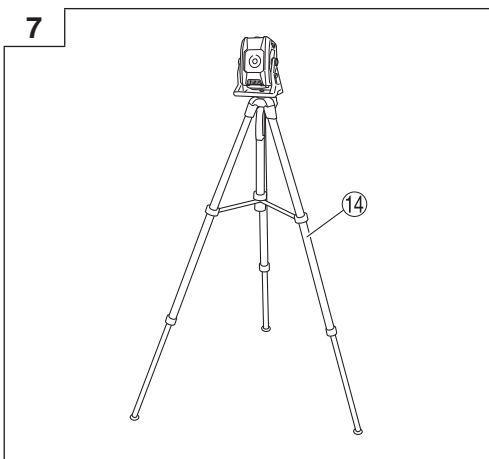
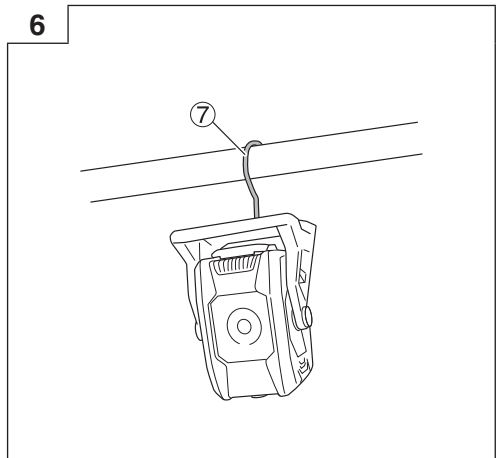
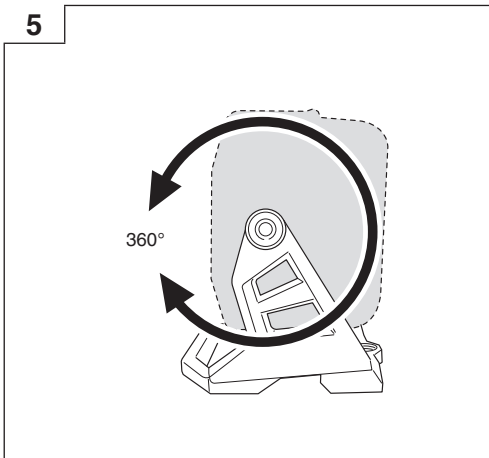
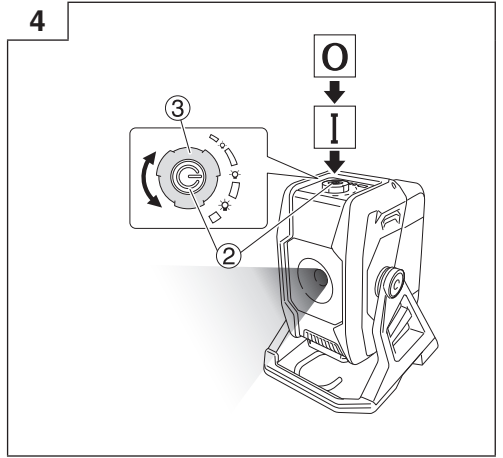
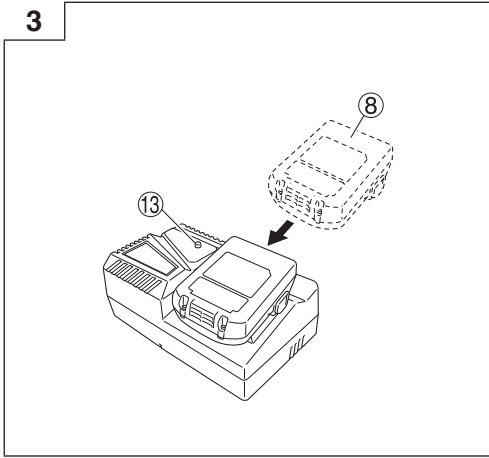

充电工作灯安全警告

⚠ 警告

阅读所有安全警告和所有说明。

不遵照以下警告和说明会导致电击、着火和 / 或严重伤害。

保存所有警告和说明书以备查阅。

1. 仅遵照本说明书所述进行使用。仅使用制造商推荐的附件。
2. 请勿在爆炸性环境，如含易燃液体、气体或粉尘的环境下使用工作灯。
3. 请勿在潮湿的环境下或雨中使用工作灯。
 - 否则可能会导致电击、冒烟或故障。
4. 请勿拆卸或改装工作灯。
 - 否则可能会导致电击或火灾。检查和维修应由购买商店或由HIKOKI电动工具服务中心进行。
5. 请勿让任何未经指定的物体或水进入工作灯主机内。
 - 如任何金属、易燃物或水进入电池盖内，可能会导致电击或火灾。
6. 小心电击。
7. 不用时或在检查和维护期间，请务必关闭本机开关，然后取出电池。
8. 工作灯打开时，请勿用布、硬纸板或其他材料覆盖其上。保持灯和被照物之间至少20cm的间隔。如不遵守这些警告，可能会导致火灾。
9. 灯打开时，请勿直视、将其对准人或动物，或瞄准眼睛。
10. LED盖在点亮和刚使用后均会保持高温状态，此时请勿触摸。
11. 请勿在雨中或潮湿的场地使用、搁置或存放工作灯。
12. 请勿将工作灯搁置在汽车等容易暴露于烈日下的环境中（50℃以上）。否则会引发问题。
13. 工作灯打开时，必须有人在场。
14. 将工作灯置于高处时，请确保摆放稳定。此外，请用细绳等固定，以防坠落。
 - 如发生坠落，可能会导致人身伤害或损坏。
15. LED盖损坏或被拆除时，请勿使用工作灯。
16. 请将工作灯交付合格的维修人员进行维修，并使用相同的替代零件。
 - 这可以确保维护工作灯安全。
17. 仅使用工作灯专用的充电式电池。
 - 如使用其它任何充电式电池，将有导致人员受伤及起火的危险。
18. 需再充电时，仅能使用制造商指定的充电器。
 - 因充电器仅适合同一型号的充电式电池，如使用任何其它电池，将有导致起火的危险。

19. 当充电式电池不使用时，请将其远离如回形针、钱币、钥匙、图钉、螺钉或其他会在电池两极间形成链接的小型金属物件。
 - 电池两极间短路会造成灼伤或引起火灾。
20. 若使用不当，可能会有液体从电池渗出；请避免接触该液体。若不慎接触，请以清水冲洗。如果不小心让液体接触到眼睛，请立即就医。
 - 电池渗出的液体可能会导致刺激或灼伤。
21. 不应将电池暴露在阳光、火等过热环境中。

其他安全警告

1. 始终在0℃ - 40℃的温度下对电池进行充电。温度低于0℃将导致危险的过充电。不得在高于40℃的温度下对电池进行充电。最适于充电的温度是20℃ - 25℃。
2. 请勿连续使用充电器。
 - 充电结束后，在下次充电之前请将充电器放置约15分钟。
3. 勿让异物进入连接充电式电池的孔中。
4. 切勿拆卸充电式电池与充电器。
5. 切勿使充电式电池短路。电池短路会引起强电流和过热。从而烧坏电池。
6. 请勿将电池丢入火中。电池受热将会爆炸。
7. 充电后电池寿命太短不够使用时，请尽快将电池送往经销店。请勿将用过的电池乱丢。
8. 请勿将异物插入充电器的通风口。将金属物体或易燃物插入充电器的通风口会导致触电事故或损坏充电器。
9. 请确保蓄电池安装牢固。电池松动后，可能脱落并引起事故。
10. 请勿使用工具或电池端子（电池安装部位）明显变形的产品。
 - 否则，安装电池后可能会短路，造成冒烟或起火。
11. 请清除工具端子（电池安装部位）上的削屑和灰尘。
 - 使用前，请确保电池上没有堆积削屑和灰尘。
 - 在使用过程中，请尽量避免工具上的削屑或灰尘掉落到电池上。
 - 暂停不使用工具时或使用后，应将工具存放在不会掉落削屑或灰尘的地方。
 - 否则可能短路，造成冒烟或起火。
12. 请在-5 - 40℃环境下使用本工具及电池。

锂离子电池使用注意事项

为延长使用期限，锂离子电池配备停止输出的保护功能。

在下方1-3所述的情况下使用本产品时，即使开关打开，工作灯也可能无法开启。这并非故障问题，而是保护功能作用的结果。

1. 当剩余电池电量耗尽时，工作灯关闭。
在这种情况下，请立即充电。
2. 如工具过载，工作灯可能会关闭。在这种情况下，请松开工具的开关并消除过载的原因。然后再重新使用。
3. 如在工作过载时电池过热，电池可能会停止输出电量。
在这种情况下，请停止使用电池并让电池冷却。然后再重新使用。

此外，请留心下列的警告及注意事项。

警告

为防止发生电池漏液、发热、冒烟、爆炸及起火等事故，请务必注意以下事项。

1. 确保电池上没有堆积削屑和灰尘。
 - 在工作时确保削屑和灰尘没有掉落在电池上。
 - 确保工作期间落在工具上的任何削屑和灰尘都不会堆积在电池上。
 - 请勿将未使用的电池存放在暴露于削屑和灰尘的位置。
 - 在存放电池之前，请清除任何可能附着在上面的削屑和灰尘，并不要将电池与金属零件（螺丝、钉子等）存放在一起。
2. 请勿以钉子等利器刺穿电池、以铁锤敲打、踩踏、丢掷电池，或将其剧烈撞击。
3. 请勿使用明显损坏或变形的电池。
4. 使用电池时请勿装反电极。
5. 请勿直接连接电源插座或汽车点烟器孔座。
6. 请按规定方式使用电池，切勿移作他用。
7. 如果已过了再充电时间，电池仍无法完成充电，请立即停止继续充电。
8. 请勿将电池放置于高温或高压处，例如微波炉、烘干机或高压容器内。
9. 发现有渗漏或异味时，请立即将电池远离火源处。
10. 请勿在会产生强烈静电的地方使用。
11. 如电池出现渗漏、异味、发热、褪色或变形，或在使用、充电或存放时出现任何异常，请立即将电池从装备或电池充电器中取出，并停止使用。
12. 请勿浸泡电池或让任何液体流入电池内部。导电液体进入（如水），可能造成电池损坏，甚至可导致火灾或爆炸。将电池存放在阴凉、干燥的地方，远离易燃物品。必须避免将电池置于腐蚀性气体环境中。

注意

1. 如电池渗漏出的液体进入您的眼睛，请勿搓揉眼睛，并以自来水等干净清水充分冲洗，立刻送医。
如不立即处理，液体可能会导致眼睛不适。
2. 如液体渗漏至您的皮肤或衣物，请立即以自来水等清水冲洗。
上述情况可能会导致皮肤过敏。
3. 如初次使用电池时发现生锈、异味、过热、褪色、变形和/或其他异常情况时，请勿使用并将该电池退还给供货商或厂商。

警告

若具有导电性的异物进入锂离子电池的端子，可能会造成短路，进而引发火灾。请在存放电池时遵循以下事项。

- 请勿在电池盒内放置导电物体，如钉子和铁丝、铜丝等电线放置在中。
- 为防止发生短路，请将蓄电池装入工具中，或将蓄电池盖牢固插入以进行存储，直到看不到通风机为止。

关于锂离子电池的运输

运输锂离子电池时，请遵守以下注意事项。

警告

安排运输时，请通知运输公司包裹中含有锂离子电池，告知该电池的输出功率，并遵照运输公司的指示。

- 超过100Wh输出功率的锂离子电池被归类为危险物品，将需要特殊的申请程序。
- 对于在国外运输，必须遵守国际法规和目的国法规。

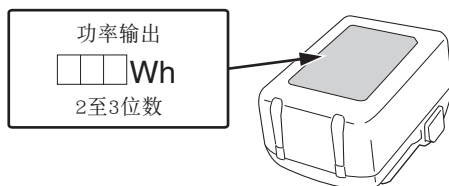

防尘和防水功能注意事项

本产品符合国际IEC标准中规定的电气设备IP54防护等级（防尘和防水）。（当电池安装在工具主机上且电池盖关闭时，工具主机本身即达到相当于IP54的防护标准。）

[IP代码描述]

IP54

防水等级

无论从何方溅水，均无有害影响。

固体异物侵入防护等级

完全杜绝灰尘落入对设备造成不良干扰（防尘）。

虽然设备已配备了防尘、防水设计，但不能排除发生故障的可能性。请勿将设备放置在可能会存在大量灰尘、溅到大量水或雨水的环境中。







部件名称（图1—图8）

① 电池电量指示灯	⑧ 电池（另售）
② 开关	⑨ 电池盖
③ 调整拨盘	⑩ 锁定
④ LED灯	⑪ 三脚架螺丝孔 (5/8-UNC)
⑤ LED盖	⑫ 卡扣
⑥ 把手	⑬ 指示灯
⑦ 挂钩	⑭ 三脚架

符号

警告

如下所示的符号用于本机。使用前请务必理解其含意。

	UB18DB: 充电工作灯
	为降低伤害风险，用户必须阅读使用说明书。
	直流电流
	打开
	关闭
	警告
	伏特

W	瓦特
ta	环境温度
IPXX	IP符号

应用

工作场所照明

规格

型号	UB18DB	
电压	18V	
LED（白色）	×1	
亮度调节范围	350—2000lm	
工作时间 （使用充满电的电池）	2000lm	3.0Ah: 约 3.2小时 5.0Ah: 约 5.5小时 8.0Ah: 约 9小时
	350lm	3.0Ah: 约 19小时 5.0Ah: 约 32小时 8.0Ah: 约 51小时
本工具可用的电池*	多伏电池，BSL18系列	
重量（不含电池）	1.2 kg	

* 本工具不适用以下电池(BSL3660/3620/3626系列等)。

注

由于HiKOKI的持续研究和开发计划，此处的规格如有更改，恕不另行通知。

充电

使用本工具前，请按如下方式为电池充电。

1. 将充电器的电源线连接到插座。

当充电器的插头连接到插座时，指示灯将呈红色闪烁（间隔1秒）。

2. 将电池插入充电器。

如图3所示，将电池牢牢地插入充电器。

3. 充电





将电池插入充电器时，将开始充电，指示灯将持续呈红色点亮。

当电池充满电时，指示灯将闪烁红色。（间隔1秒）（参见表1）

● **指示灯指示**

根据充电器或充电式电池的情况，指示灯的指示如表1所示。

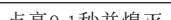
表1

指示灯（红色）的指示		
充电前	点亮0.5秒并熄灭0.5秒（闪烁） 	插入电源
充电时	连续点亮（点亮） 	—
充电完成	点亮0.5秒并熄灭0.5秒（闪烁） 	—
过热而等待	点亮1秒并熄灭0.5秒（闪烁） 	电池过热。无法充电。（电池冷却后开始进行充电）。
无法充电	点亮0.1秒并熄灭0.1秒（闪动） 	电池或充电器故障

- 关于电池的温度和充电时间。温度和充电时间如表2所示。

表2

充电器		UC18YFSL
电池		
充电电压	V	14.4-18
重量	kg	0.5
电池可充电的温度		0°C-50°C
电池电容的充电时间约为（20°C时）		
1.5Ah	分钟	22
2.0Ah	分钟	30
2.5Ah	分钟	35
3.0Ah	分钟	45
4.0Ah	分钟	60
5.0Ah	分钟	75
6.0Ah	分钟	90
8.0Ah	分钟	120
电池芯数		4-10

注

充电时间可能因温度和电源电压而异。

注意

连续使用充电器会导致发热，从而引发故障。充电完成后，休息15分钟后再进行下一次充电。

4. 将充电器的电源线从插座上拔下。

5. 拿住充电器，并取出电池。

注

使用后请务必从充电器取出电池，然后妥善收藏。

关于新电池的放电。

新电池内部的化学物质未被激活或电池长时间不使用时，初次或第二次使用时需要将其放电至较低电量。这是暂时现象，充电2-3次即可恢复正常充电时间。

较长时间保持电池性能的方法

(1) 在电池电力完全耗尽之前进行充电。

感到电动工具的能力变弱时，请停止使用并给电池充电。若您继续使用电动工具并耗尽电力，电池可能会损坏或其使用寿命缩短。

(2) 避免在高温环境中充电。

使用后充电式电池的温度将迅速升高。若使用后立即对这种电池进行充电，其内部化学物质会劣化，电池使用寿命将缩短。请稍等片刻，待电池冷却后再进行充电。

注意

- 如果电池长时间放置在阳光直接照射的地方或者刚刚使用完毕时，电池会变热。如果此时对电池充电，充电器的指示灯会点亮1秒钟，然后熄灭0.5秒钟（熄灭0.5秒钟）。此时请待电池冷却后再开始充电。
- 指示灯闪动（闪动间隔为0.2秒钟）时，请检查充电器的电池连接器内是否有异物并加以清除。如没有异物，则可能是电池或充电器发生了故障。请将其送往当地授权服务中心。
- 由于内置微电脑需要约3秒钟才能确认正用充电器的电池已被取出，因此请等待3秒钟后再重新插入电池继续充电。如在3秒内重新插入电池，则电池可能无法正常充电。

安装和操作

动作	图表	页码
插入电池	2-a	2
取出电池	2-b	2
充电	3	3
打开工作灯*1	4	3
变更工作灯的角度	5	3
悬挂工作灯使用*2	6	3
固定至三脚架*3	7	3
剩余电量指示灯*4	8	3
选择附件	—	27

*1 当亮度达到最大值（2000lm）或最小值（350lm）时，灯将短暂闪烁两次。

*2

注 使用挂钩挂起的工作灯时，请将其悬挂于坚固稳定的物体上。

*3

注 使用三脚架时，请确保其稳定，以防倾覆。

*4

指示灯状态	电池剩余电量
■ ■ ■ ■ ■	80%以上
■ ■ ■ ■ □	60%—80%
■ ■ ■ □ □	40%—60%
■ ■ □ □ □	20%—40%
■ □ □ □ □	20%以下

当剩余电池电量降低时，指示灯大约每隔3分钟短暂闪烁一次。

环境温度和电池特性不同，则所显示的电池剩余电量也会有些许不同，以上内容仅供参考。

注

- 使用多伏电池时，关于电池剩余电量，请参考电池上的指示灯。
- 请勿对面板施加强烈冲击或致其破裂。否则可能会导致故障。

维护和检查

警告

长时间不用、维护、检查或存放工作灯时，请务必关闭开关并取出电池。

1. 检查安装的螺丝

定期检查所有安装的螺丝，确保螺丝已完全拧紧。如果螺丝松动，请立即重新拧紧。否则可能导致严重的危险。

2. 检查端子（工具和电池）

确保端子上没有堆积削屑和灰尘。在操作前、操作时和操作后需要时常检查。

注意

请清除端子上的削屑或灰尘。否则可能导致故障。

3. 清洁外部

充电工作灯脏污时，请用柔软的干布或蘸过肥皂水的布擦拭。

请勿使用会溶化塑料的含氯溶剂、汽油或油漆稀释剂。

4. 存放

将充电工作灯和电池存放在温度低于40℃且儿童接触不到的地方。

注

存放锂离子电池

存放锂离子电池前，确保其已充满电。

电池在低电力的状态下长期存放（3个月以上），可能会导致性能劣化，电池的使用时间显著降低或无法再进行充电。

然而，反复将电池充电和暂停充电二至五次，可能会改善电池使用时间的显著降低情况。

反复充电后，若电池的使用时间仍呈现极短现象，表示电池寿命已尽，请购买新的电池。

HiKOKI充电工具电池的重要注意事项

请务必使用本公司所指定的原厂电池。如未使用本公司指定的电池，或使用经拆解及改装的电池（例如，拆解后更换电池芯或其他内部零件），则本公司无法保证充电式工具的性能及操作安全。

注

由于HiKOKI的持续研究和开发计划，此处的规格如有更改，恕不另行通知。

充電式工作燈安全警告

⚠ 警告

請詳閱所有的安全警告及說明。

未遵守警告與說明可能導致電擊、火災及 / 或嚴重傷害。

請妥善保存所有警告與說明，以供未來參考之用。

1. 只能按照本手冊中的說明使用。只能使用製造商推薦的配件。
2. 請勿在易產生爆炸之環境中使用工作燈，例如有易燃液體、瓦斯或粉塵存在之處。
3. 請勿在潮濕或有濕氣的地方或雨中使用工作燈。
 - 否則可能會導致觸電、冒煙或故障。
4. 請勿拆卸或改造工作燈。
 - 否則可能會導致觸電或火災。檢查和維修應由所購買的店家或 HIKOKI 電動工具服務中心進行。
5. 請勿讓任何未指定的物體或水分進入工作燈機身內。
 - 如果任何金屬或易燃物體或水分進入電池蓋，可能會導致觸電或火災。
6. 小心觸電。
7. 不使用時或檢查和維護期間，請務必關閉本機上的開關，並從中取出電池。
8. 工作燈亮燈時，請勿用布、紙板或其他材料蓋住工作燈。保持工作燈和被照明物體至少相距 20cm。不遵守這些警告可能會導致火災。
9. 當工作燈開啟時，請勿對其直視，將其朝向人或動物，或將其對準眼睛。
10. LED 燈罩在亮燈時和剛使用後會保持高溫，因此請勿觸摸。
11. 請勿在雨中或潮濕的地方使用、離開或存放工作燈。
12. 請勿將工作燈留在車內或容易暴露在陽光聚熱（50°C 以上）的地方。否則，可能會導致故障。
13. 工作燈開啟時請勿讓其處於無人看守的狀態。
14. 將工作燈放在高處使用時，請確保位置穩定。此外，請用繩子等將其固定到位以防止掉落。如果掉落，可能會導致受傷或損壞。
15. 如果 LED 蓋損壞或脫落，請勿使用工作燈。
16. 請將工作燈交給合格的維修人員進行維修，並僅使用相同的替代零件。
 - 這可確保維護工作燈的安全。
17. 工作燈只能與專門指定的充電電池一起使用。
 - 使用其他任何充電電池將有導致受傷及火災的危險。
18. 需再充電時，僅能使用製造商指定的充電器。
 - 因充電器僅適合同一型式之充電電池，若使用任何其他電池時，將有導致火災的危險。

19. 當不使用充電電池時，請將其遠離如迴紋針、錢幣、鑰匙、圖釘、螺絲或其他會在電池兩極間形成連結的小型金屬物件。
 - 電池兩極間短路會造成灼傷或引起火災。
20. 若使用不當，可能會有液體從電池滲出，請避免接觸該液體。若不慎接觸，請以清水沖洗。如果不小心讓液體接觸到眼睛，請立即尋求醫療援助。
 - 從電池中滲出的液體，可能會導致過敏或灼傷。
21. 電池不得暴露在過熱場所，如陽光、火焰或類似環境。

附加安全警告

1. 給電池充電時溫度必須為 0°C – 40°C。溫度低於 0°C 會導致過度充電，這是很危險的。不能在溫度高於 40°C 時給電池充電。最合適的充電溫度是 20°C – 25°C。
2. 請勿連續使用充電器。
 - 完成一次充電後，將充電器放置約 15 分鐘後才能再次給電池充電。
3. 勿讓雜質進入充電電池連接口內。
4. 切勿拆卸充電電池與充電器。
5. 切勿使充電電池短路。
 - 電池短路將會造成很大的電流和過熱，從而燒壞電池。
6. 請勿將電池丟入火中。電池受熱會爆炸。
7. 充電後電池壽命若太短不夠使用，請儘快將電池送往經銷店。不可將用過的電池丟棄。
8. 請勿將異物插入充電器的通風口。若將金屬異物或易燃物插入通風口，將引起觸電事故或使充電器受損。
9. 確保電池安裝牢固。如果有鬆動，可能會脫落而造成事故。
10. 如果工具或電池端子（電池座）變形，請勿使用本產品。
 - 安裝電池可能會造成短路，從而導致冒煙或起火。
11. 保持工具的端子（電池座）沒有削屑和灰塵。
 - 使用前請確認端子區域沒有堆積削屑和灰塵。
 - 使用過程中盡量避免工具上的削屑或灰塵掉落在電池上。
 - 暫停操作或使用後，請勿將工具留在可能暴露於有掉落削屑或灰塵的區域。
12. 務必在 -5°C 至 40°C 的溫度下使用本工具和電池。

鋰離子電池使用注意事項

為延長使用壽命，鋰離子電池備配停止輸出的保護功能。

在下述 1 至 3 的情況下，使用本產品時，即使打開開關，工作燈也可能不會開啟。這並非故障，而是啟動保護功能的結果。

1. 當電池剩餘電量耗盡時，工作燈熄滅。
在這種情況下，請立即予以充電。
2. 如果工具過載，工作燈可能會關閉。在這種情況下，請鬆開工具的開關，試著消除超過負荷的原因。
3. 若電池在過載工作情況下過熱，電池電力可能會中止。
在這種情況下，請停止使用電池，讓電池冷卻。之後您就可以再度使用。

此外，請留心下列的警告及注意事項。

警告

為事先防止電池發生滲漏、發熱、冒煙、爆炸及起火等事故，請確保留意下列事項。

1. 確保電池上沒有堆積削屑及灰塵。
 - 在工作時確定削屑及灰塵沒有掉落在電池上。
 - 確定所有工作時掉落在工具上的削屑和灰塵沒有堆積在電池上。
 - 請勿將未使用的電池存放在曝露於削屑和灰塵的位置。
 - 在存放電池之前，請清除任何可能附著在上面的削屑和灰塵，並請切勿將它與金屬零件（螺絲、釘子等）存放在一起。
2. 請勿以釘子等利器刺穿電池、以鐵錘敲打、踐踏、丟擲電池，或將其劇烈撞擊。
3. 切勿使用明顯損壞或變形的電池。
4. 使用電池時請勿顛倒電極。
5. 請勿直接連接電源插座或汽車點煙器孔座。
6. 請依規定方式使用電池，切勿移作他用。
7. 如果已過了再充電時間，電池仍無法完成充電，請立即停止繼續充電。
8. 請勿將電池放置於高溫或高壓處，例如微波爐、烘乾機或高壓容器內。
9. 發現有滲漏或異味時，請立即將電池遠離火源處。
10. 請勿在會產生強烈靜電的地方使用。
11. 如電池出現滲漏、異味、發熱、褪色或變形，或在使用、充電或存放時出現任何異常，請立即將它從裝備或電池充電器拆下，並停止使用。
12. 請勿將電池浸入任何液體，或讓任何液體流入電池內。若水等具有傳導性的液體滲入，可能會造成損壞，進而導致火災或爆炸。將電池存放在陰涼、乾燥的地方，遠離可燃及易燃物品。必須避免腐蝕性氣體環境。

注意

1. 若電池滲漏出的液體進入您的眼睛，請勿搓揉眼睛，並以自來水等乾淨清水充分沖洗，立刻送醫。若不加以處理，液體可能會導致眼睛不適。
2. 若液體滲漏至您的皮膚或衣物，請立即以自來水等清水沖洗。
上述情況可能會使皮膚受到刺激。
3. 若初次使用電池時發現生銹、異味、過熱、褪色、變形及／或其他異常情況時，請勿使用並將該電池退還給供應商或廠商。

警告

若具有導電性的異物進入鋰離子電池的端子，可能會造成短路，進而引發火災。請在存放電池時遵循以下事項。

- 請勿將導電物品，如鐵釘、鐵絲等金屬絲，銅線和電線放入儲存箱內。
- 為了防止發生短路，將電池裝入工具內或確實壓下電池蓋儲存電池，直至遮住通風孔為止。

關於鋰離子電池的運輸

運輸鋰離子電池時，請遵守以下注意事項。

警告

- 安排運輸時，請通知運輸公司包裹中含有鋰離子電池，告知該電池之輸出功率，並按照運輸公司的指示。
- 輸出功率超過 100 Wh 的鋰離子電池被視為貨物分類中的危險物品，將需要特殊的申請程序。
 - 對於國外的運輸，必須遵守國際法規則和目的國法規。

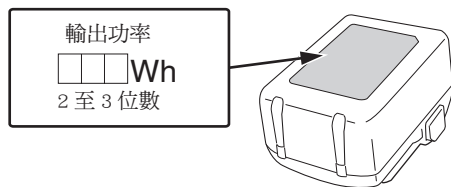

關於防塵和防水功能的注意事項

本產品符合國際 IEC 法規所規定的電氣設備 IP54 防護等級（防塵和防水）。（當電池安裝在工具機身並且電池蓋關上時，工具機身本身可達到相當於 IP54 的防護標準。）

[IP 代碼的說明]

IP54

- 滲水的防護等級
水從任何方向潑濺均不會產生有害影響。
- 固體外來物質侵入的防護等級
不得讓可能對設備造成不良影響的灰塵進入（防塵）。

本設備之設計可防止灰塵和水，但恕不保證不會發生故障。請勿在有過量灰塵、浸水或容易受到雨淋的地方使用或放置本設備。

各部位名稱（圖 1 — 圖 8）

① 電池電量指示燈	⑧ 電池（另售）
② 開關	⑨ 電池蓋
③ 調整撥盤	⑩ 鎖定
④ LED 燈	⑪ 三腳架用螺絲孔 (5/8-UNC)
⑤ LED 燈罩	⑫ 搭扣
⑥ 把手	⑬ 指示燈
⑦ 掛鉤	⑭ 三腳架

符號

警告

以下為使用於本機器的符號。請確保您在使用前明白其意義。

	UB18DB: 工作燈
	使用前請詳讀使用說明書。
	直流電流
	開關 ON
	開關 OFF
	警告
	伏特

W	瓦特
ta	環境溫度
IPXX	IP 符號

用途

工作場所照明

規格

機型	UB18DB	
電壓	18 V	
LED（白）	× 1	
亮度調整範圍	350 — 2000 lm	
運作時間 （使用充滿 電的電池）	2000 lm	3.0 Ah: 約 3.2 小時 5.0 Ah: 約 5.5 小時 8.0 Ah: 約 9 小時
	350 lm	3.0 Ah: 約 19 小時 5.0 Ah: 約 32 小時 8.0 Ah: 約 51 小時
可用於本工具的電池 *	多伏特電池, BSL18 系列	
重量（不含電池）	1.2 kg	

* 本工具不能使用現有的電池（BSL3660/3620/3626）。

註

為求改進，本手冊所載規格可能不預先通告而徑予更改。

充電





使用電動工具之前，按下述方法將電池進行充電。

1. 將充電器的電源線纜連接到插座。
插頭接上插座時，信號燈會閃爍紅燈（閃爍間隔時間為 1 秒）。
2. 將電池裝入充電器
將電池牢固地裝入充電器，如圖 3 所。
3. 充電
將電池插入充電器後，就會開始充電，紅色信號燈持續亮燈。充電完成後，信號燈閃爍紅燈（閃爍間隔時間為 1 秒，見表 1）

● 信號燈指示

信號燈會依據充電器或充電電池的狀態而有不同的指示，請見表 1:

表 1

信號燈指示（紅色）		
充電前	亮起 0.5 秒，熄滅 0.5 秒 （閃爍） 	插入電源
充電時	持續亮起 （亮起） 	—
充電完成	亮起 0.5 秒，熄滅 0.5 秒 （閃爍） 	—
過熱待機	亮起 1 秒，熄滅 0.5 秒 （閃爍） 	電池過熱。 無法充電。 （待電池降溫後便會開始充電）
無法充電	亮起 0.1 秒，熄滅 0.1 秒 （快速閃爍） 	電池或充電器故障

- 關於電池的溫度和充電時間。
溫度和充電時間如表 2 中所示。

表 2

電池 \ 充電器		UC18YFSL
充電電壓	V	14.4 – 18
重量	kg	0.5
電池可充電的溫度		0°C – 50°C
依電池容量的大約充電時間 （於 20°C 時）		
1.5 Ah	分	22
2.0 Ah	分	30
2.5 Ah	分	35
3.0 Ah	分	45
4.0 Ah	分	60
5.0 Ah	分	75
6.0 Ah	分	90
8.0 Ah	分	120
電池芯數		4 – 10

註

根據環境溫度和電源電壓，充電時間可能會有所不同。

注意

連續使用電池充電器時，充電器溫度會昇高，而造成充電失敗。一旦充電完成，請等待 15 分鐘後再進行下一次充電。

4. 將充電器的電源線從插座拔下。

5. 抓穩充電器並取出電池

註

充電後，先將電池從充電器中取出，然後妥善保存。

使用新電池或其他電池，產生電量較弱的問題時。

由於新電池及長時間未使用之電池的內部化學物質未活化，因此初次及第二次使用時的電量會較弱。此為暫時現象；在充電 2 至 3 次後，電量就會恢復正常。

怎樣讓電池使用時間更長。

- (1) 在電池電量完全耗盡之前給電池充電。

在感覺工具的動力變弱時，停止使用工具並為電池充電。如果繼續使用工具消耗電流，可能會造成對電池的損壞，電池使用壽命會縮短。

(2) 避免在高溫下充電。

充電電池在剛使用後會發熱。如果在電池剛使用後為電池充電，電池的內部化學物質的性能會下降，電池使用壽命會縮短。請先將電池放置一會兒，待電池冷卻後再進行充電。

注意

- 電池遭到日曬或使用後會發熱，若在此時進行充電充電器的信號燈會亮起 1 秒，再熄滅 0.5 秒（熄滅 0.5 秒）。此時您必須先待電池冷卻，再進行充電。
- 信號燈快速閃爍時（間隔時間為 0.2 秒），請檢查充電器的電池連接處是否有異物並加以清除。若沒有異物，則表示電池或充電器可能發生故障，請將其送往當地授權服務中心。
- 由於內置微電腦約需 3 秒鐘的時間確認在充電器充電的電池已被取出，請等待至少 3 秒鐘再重新插入繼續充電。如果電池在 3 秒之內重新插入，電池可能無法正常充電。

*4

指示燈狀態	電池剩餘電量
■ ■ ■ ■ ■	超過 80%
■ ■ ■ ■ □	60% - 80%
■ ■ ■ □ □	40% - 60%
■ ■ □ □ □	20% - 40%
■ □ □ □ □	未滿 20%

當電池剩餘電量變低時，燈光約每 3 分鐘短暫閃爍一次。

根據環境溫度和電池的特性，電池剩餘量指示燈的顯示會有所不同，請作為參考。

註

- 使用多伏特電池時，請參考電池上的指示燈以了解電池剩餘電量。
- 請勿對面板施加強烈的衝擊或將其折斷。這可能會引發問題。

安裝與操作

動作	圖表	頁數
裝入電池	2-a	2
取出電池	2-b	2
充電中	3	3
開啟工作燈 *1	4	3
變更工作燈的角度	5	3
懸掛工作燈使用 *2	6	3
固定在三腳架上 *3	7	3
電池剩餘電量指示燈 *4	8	3
選擇配件	—	27

*1 當亮度達到最大值 (2000 lm) 或最小值 (350 lm) 時，燈光會短暫閃爍兩次。

*2
註

使用以掛鉤懸掛的工作燈時，請將其懸掛在穩定堅固的物體上。

*3
註

使用三腳架時，請確保其穩定，以免翻倒。

維護和檢查

警告

長時間不使用工作燈、對其進行維護、檢查或存放時，請務必關閉開關並取出電池。

1. 檢查安裝螺釘

要經常檢查安裝螺釘是否緊固妥善。若發現螺釘鬆了，應立即重新扭緊，否則會導致嚴重的事故。

2. 端子的檢查（工具和電池）

檢查以確保端子上沒有堆積削屑和灰塵。有時於操作前、操作期間和操作後檢查。

注意

去除任何可能已堆積在端子上的削屑或灰塵。否則可能會導致故障。

3. 清理外部

充電式工作燈髒污時，請使用乾的軟布或沾肥皂水的布擦拭。

切勿使用氯溶液、汽油或稀釋劑，以免塑膠部分溶化。

4. 收藏

充電式工作燈和電池應收藏於溫度低於 40°C 且為小孩拿不到的地方。

註

存放鋰離子電池

存放鋰離子電池前，確保其已完全充電。

電池在低電力的狀態下長期存放（3 個月以上），可能會導致性能劣化，電池的使用時間顯著降低或無法再進行充電。

然而，反覆將電池充電和暫停充電二至五次，可能會改善電池使用時間的顯著降低情況。

反覆充電後，若電池的使用時間仍呈現極短現象，表示電池壽命已盡，請購買新的電池。

HiKOKI 充電式工具用電池重要注意事項

請務必使用本公司所指定的原廠電池。若未使用本公司所指定的電池，或使用經拆解及改裝的電池（例如，拆解後更換電池芯或其他內部零件），則本公司無法保證充電式工具的性能及操作安全。

註：

為求改進，本手冊所載規格可能不預先通告而徑予更改。

คำเตือนเพื่อความปลอดภัยในการใช้ไฟฉายไร้สาย

⚠ คำเตือน

อ่านคำเตือนด้านความปลอดภัยทั้งหมดและคำแนะนำทั้งหมด

การไม่ปฏิบัติตามคำเตือนและคำแนะนำอาจส่งผลให้เกิดไฟฟ้าช็อต เพลิงไหม้ รวมถึงการบาดเจ็บร้ายแรงได้

บันทึกคำเตือนและคำแนะนำไว้สำหรับใช้อ้างอิงในอนาคต

1. ใช้งานตามที่อธิบายในคู่มือการใช้งานเท่านั้น ใช้เฉพาะส่วนติดตั้งที่ผู้ผลิตแนะนำเท่านั้น
2. อย่าใช้ไฟฉายในบรรยากาศที่อาจระเบิด เช่น มีของเหลวไวไฟ แก๊ส หรือฝุ่น
3. อย่าใช้ไฟฉายในที่เปียกและชื้นหรือตากฝน
 - มิฉะนั้นจะทำให้เกิดไฟฟ้าช็อต เกิดควันไฟหรือเกิดการทำงานผิดปกติได้
4. ห้ามถอดแยกหรือดัดแปลงไฟฉาย
 - มิฉะนั้นจะทำให้เกิดไฟฟ้าช็อต หรือไฟไหม้ได้ ควรตรวจสอบและซ่อมแซมโดยร้านที่ซื้อหรือโดยศูนย์บริการเครื่องมือไฟฟ้า HIKOKI
5. อย่าให้วัตถุแปลกปลอมหรือน้ำเข้าไปในตัวไฟฉาย
 - หากมีโลหะ วัตถุไวไฟหรือน้ำเข้าไปในฝาครอบแบตเตอรี่ อาจทำให้เกิดไฟฟ้าช็อตหรือไฟไหม้ได้
6. ระวังไฟฟ้าช็อต
7. เมื่อไม่ได้ใช้งานหรืออยู่ระหว่างการตรวจสอบและบำรุงรักษา ให้กด OFF ปิดสวิตช์ที่ตัวเครื่องแล้วถอดแบตเตอรี่ออก
8. อย่าใช้ผ้า กระดาษแข็ง หรือวัสดุอื่น ๆ คลุมไฟฉาย เมื่อไฟเปิดอยู่ ให้ไฟฉายและวัตถุที่ฉายไฟไปอยู่ห่างกันอย่างน้อย 20 cm หากไม่ปฏิบัติตามนี้อาจทำให้เกิดไฟไหม้ได้
9. เมื่อเปิดไฟฉาย อย่ามองเข้าไปในไฟโดยตรง ส่องไปที่คนหรือสัตว์ หรือส่องไปที่ดวงตา
10. ห้ามจับฝาครอบ LED ในขณะที่เปิดไฟอยู่และหลังใช้งานไม่นาน เพราะยังคงมีอุณหภูมิสูง
11. ห้ามใช้ วางทิ้งไว้หรือเก็บไฟฉายไว้กลางสายฝนหรือในที่ชื้น
12. ห้ามทิ้งไฟฉายไว้ในรถหรือที่ที่มักจะได้รับความร้อนจากแสงแดด (สูงกว่า 50°C) ไม่อย่างนั้นอาจเกิดปัญหาได้
13. ห้ามเปิดไฟฉายทิ้งไว้โดยไม่มีใครอยู่
14. เมื่อวางไฟฉายไว้ในที่สูงเพื่อใช้งาน ตรวจสอบให้แน่ใจว่าตำแหน่งนั้นมั่นคง นอกจากนี้ ควรยึดให้เข้าที่ด้วยเชือกหรืออื่น ๆ เพื่อป้องกันไม่ให้เกิดการตกลงไป อาจส่งผลให้เกิดการบาดเจ็บหรือเสียหายได้
15. ห้ามใช้งานไฟฉาย หากฝาครอบ LED ชำรุดหรือเสียหาย
16. ให้นำไฟฉายเข้ารับการบำรุงรักษาที่ช่างซ่อมที่ผ่านการรับรองโดยใช้ชิ้นส่วนอะไหล่ที่เหมือนกันเท่านั้น
 - เพื่อให้แน่ใจว่าไฟฉายยังมีความปลอดภัยอยู่
17. ใช้ไฟฉายเฉพาะกับแบตเตอรี่แบบชาร์จได้ที่กำหนดโดยเฉพาะเท่านั้น
 - การใช้แบตเตอรี่แบบชาร์จได้อื่น ๆ อาจก่อให้เกิดความเสี่ยงต่อการบาดเจ็บและไฟไหม้

18. ชาร์จด้วยเครื่องชาร์จที่ระบุโดยผู้ผลิตเท่านั้น
 - เครื่องชาร์จที่เหมาะสมกับแบตเตอรี่แบบชาร์จได้ประเภทหนึ่ง อาจเสี่ยงต่อการเกิดไฟไหม้เมื่อใช้กับแบตเตอรี่อื่น
19. เมื่อไม่ได้ใช้งานแบตเตอรี่แบบชาร์จไฟได้ ให้เก็บให้ห่างจากวัตถุที่เป็นโลหะอื่น ๆ เช่น คลิปหนีบกระดาษ เหรียญ กุญแจ ตะปู สกรู หรือวัตถุโลหะขนาดเล็กอื่น ๆ ที่สามารถเชื่อมต่อกับขั้วหนึ่งไปยังอีกขั้วหนึ่งได้
 - การลัดวงจรโดยเชื่อมขั้วแบตเตอรี่เข้าด้วยกันอาจทำให้เกิดการไหม้หรือไฟไหม้ได้
20. ภายใต้สภาวะที่ไม่เหมาะสม หลีกเลี่ยงการสัมผัสของเหลวที่อาจไหลออกจากแบตเตอรี่ หากสัมผัสโดน ให้ล้างออกด้วยน้ำสะอาด หากของเหลวเข้าตา ควรไปพบแพทย์
 - ของเหลวที่ไหลออกมาจากแบตเตอรี่อาจทำให้เกิดการระคายเคืองหรือไฟไหม้ได้
21. แบตเตอรี่จะต้องไม่สัมผัสความร้อนสูงเกินไป เช่น แสงแดด ไฟ เป็นต้น

คำเตือนด้านความปลอดภัยเพิ่มเติม

1. ชาร์จแบตเตอรี่ที่อุณหภูมิ 0°C—40°C ทุกครั้ง อุณหภูมิที่ต่ำกว่า 0°C จะส่งผลให้เกิดการชาร์จเกิน ซึ่งเป็นอันตราย ไม่สามารถชาร์จแบตเตอรี่ที่อุณหภูมิสูงกว่า 40°C ได้ อุณหภูมิสำหรับการชาร์จที่เหมาะสมที่สุดคือ 20°C—25°C
2. ห้ามใช้เครื่องชาร์จอย่างต่อเนื่อง เมื่อเสร็จสิ้นการชาร์จหนึ่งครั้ง ให้พักเครื่องชาร์จประมาณ 15 นาที ก่อนการชาร์จแบตเตอรี่ครั้งต่อไป
3. อย่าให้วัตถุแปลกปลอมเข้าไปในช่องสำหรับใส่แบตเตอรี่
4. ห้ามถอดแยกแบตเตอรี่แบบรีชาร์จ และเครื่องชาร์จ
5. ห้ามลัดวงจรแบตเตอรี่แบบรีชาร์จ การลัดวงจรแบตเตอรี่จะทำให้เกิดกระแสไฟ และความร้อนสูง ซึ่งทำให้แบตเตอรี่ไหม้ หรือเสียหายได้
6. ห้ามเผาแบตเตอรี่ หากแบตเตอรี่ไหม้ อาจทำให้เกิดการระเบิดได้
7. นำแบตเตอรี่ที่ซื้อหากลับไปยังร้านทันที หากชาร์จแบตเตอรี่ และสามารถใช้งานแบตเตอรี่ได้เพียงช่วงสั้นๆ เท่านั้น ห้ามทิ้งแบตเตอรี่ที่คายประจุจนหมดแล้ว
8. ห้ามใส่วัตถุเข้าไปในช่องระบายอากาศของเครื่องชาร์จ การใส่วัตถุที่เป็นโลหะ หรือวัตถุติดไฟได้เข้าไปในช่องระบายอากาศ จะทำให้เกิดอันตรายจากไฟฟ้าช็อต หรือทำให้เครื่องชาร์จเสียหาย
9. ให้แน่ใจว่าได้ใส่แบตเตอรี่ไว้แน่นอนหน้าแล้ว ถ้าหากแบตเตอรี่เกิดหลวม จะทำให้หลุดออกมาและเกิดอุบัติเหตุได้
10. ห้ามใช้งานผลิตภัณฑ์หากเครื่องมือหรือขั้วแบตเตอรี่ (แบตเตอรี่เม้าท์) มีการเปลี่ยนรูปร่าง การใส่แบตเตอรี่ที่สามารถทำให้เกิดการลัดวงจรซึ่งส่งผลให้เกิดการปล่อยควันหรือเกิดประกายไฟได้
11. รักษาขั้วต่อของเครื่องมือ (แบตเตอรี่เม้าท์) ไม่ให้มีเศษไม้หรือเศษโลหะและฝุ่น
 - ก่อนใช้งาน ให้แน่ใจว่าเศษไม้หรือเศษโลหะและฝุ่นไม่สะสมอยู่บริเวณขั้วต่อ
 - ระหว่างใช้งาน หลีกเลี่ยงไม่ให้เศษไม้หรือเศษโลหะและฝุ่นจากเครื่องตกลงไปในแบตเตอรี่

- เมื่อหยุดการทำงานไว้ชั่วคราวหรือหลังใช้งาน ห้ามวางเครื่องมือไว้ในที่ที่เศษไม้หรือเศษโลหะและฝุ่นตกลงไปในแบตเตอรี่ได้ หากเกิดเหตุการณ์ดังกล่าวจะทำให้เกิดการลัดวงจรซึ่งส่งผลให้เกิดการปล่อยควันหรือเกิดประกายไฟได้
- 12. ใช้อุปกรณ์และแบตเตอรี่ที่อุณหภูมิระหว่าง -5°C และ 40°C อยู่เสมอ

ข้อควรระวังเกี่ยวกับแบตเตอรี่ลิเทียม-ไอออน

เพื่อชดเชยการใช้งาน แบตเตอรี่ลิเทียม-ไอออนมีฟังก์ชันการป้องกันเพื่อหยุดการปล่อยพลังงาน

ในกรณีข้อ 1 ถึง 3 ตามที่อธิบายไว้ด้านล่าง เมื่อใช้ผลิตภัณฑ์นี้ ไฟฉายอาจไม่ติด แม้ว่าคุณจะต้องสวิตช์ ON อยู่ก็ตาม สิ่งนี้จะไม่เป็นปัญหาแต่จะทำให้เกิดฟังก์ชันระบบป้องกัน

1. เมื่อแบตเตอรี่ที่เหลือหมด ไฟฉายจะดับลง ในกรณีเช่นนี้ ให้ชาร์จไฟฉายทันที
2. หากใช้งานเครื่องมือหนักเกินไป ไฟฉายอาจดับลง ในกรณีนี้ ให้ปล่อยสวิตช์เครื่องมือและกำจัดสาเหตุของการใช้งานเครื่องหนัก
3. ถ้าแบตเตอรี่ร้อนเกินไปภายใต้การใช้งานเกินพิกัด แบตเตอรี่อาจหยุดจ่ายพลังงาน ในกรณีนี้ ให้หยุดการใช้แบตเตอรี่ และปล่อยให้แบตเตอรี่เย็นลง หลังจากนั้น คุณสามารถใช้เครื่องมือต่อไปได้อีกครั้ง

ยังไปกว่านั้น โปรดใส่ใจถึงคำเตือนและข้อควรระวังต่อไปนี้

คำเตือน

เพื่อป้องกันการรบกวนแบตเตอรี่ การสร้างความร้อน การปล่อยควัน การระเบิด หรือการเกิดประกายไฟ โปรดมั่นใจว่าคุณใส่ใจถึงข้อควรระวังต่อไปนี้

1. ตรวจสอบให้แน่ใจว่า ไม่มีการสะสมของเศษไม้หรือเศษโลหะและฝุ่นในแบตเตอรี่
- ระหว่างการทำงาน ให้แน่ใจว่าเศษไม้หรือเศษโลหะและฝุ่นไม่ตกลงไปบนแบตเตอรี่
- ตรวจสอบให้แน่ใจว่าเศษไม้หรือเศษโลหะและฝุ่นที่ตกลงไปบนเครื่องมือไม่สะสมบนแบตเตอรี่
- อย่าเก็บแบตเตอรี่ที่ไม่ได้ใช้ในสถานที่ซึ่งสัมผัสถูกเศษไม้หรือเศษโลหะและฝุ่น
- ก่อนที่จะเก็บแบตเตอรี่ ให้ปิดเศษไม้หรือเศษโลหะและฝุ่นที่ติดอยู่ ออก และอย่าเก็บไว้ที่เดียวกับชิ้นส่วนที่เป็นโลหะ (สกรู ตะปู ฯลฯ)
2. อย่าแตะแบตเตอรี่ด้วยวัตถุที่แหลม เช่น ตะปู ดอกด้วยค้อน ยินบนโยน หรือปล่อยให้แบตเตอรี่ถูกกระแทกอย่างรุนแรง
3. อย่าใช้แบตเตอรี่ที่มีลักษณะเสียหาย หรือมีการเปลี่ยนรูปร่าง
4. อย่าใช้แบตเตอรี่โดยใส่ขั้วกลับด้าน
5. อย่าเชื่อมต่อเข้ากับเต้าเสียบไฟฟ้า หรือรูเสียบที่จุดบุหรี่ในรถยนต์โดยตรง
6. อย่าใช้แบตเตอรี่สำหรับวัตถุประสงค์ที่นอกเหนือจากที่ระบุ
7. ถ้าการชาร์จแบตเตอรี่ไม่สมบูรณ์ แม้ว่าถึงเวลาการชาร์จที่ระบุแล้ว ให้หยุดการชาร์จแบตเตอรี่ทันที
8. อย่าวาง หรือปล่อยให้แบตเตอรี่สัมผัสถูกอุณหภูมิที่สูง หรือความดันสูง เช่น ในเตาไมโครเวฟ ตู้อบ หรือภาชนะที่มีความดันสูง
9. เมื่อแบตเตอรี่รั่ว หรือได้กลิ่นผิดปกติ ให้เก็บแบตเตอรี่ให้ห่างจากใบหน้าทันที

10. อย่าใช้ในสถานที่ซึ่งมีการสร้างประจุไฟฟ้าสถิตย์อย่างรุนแรง
11. ถ้าแบตเตอรี่รั่ว มีกลิ่นผิดปกติ เกิดความร้อน เปลี่ยนสี หรือมีรูปร่างเปลี่ยนไป หรือมีลักษณะผิดปกติใดๆ ระหว่างการใช้งาน การชาร์จ หรือขณะเก็บ ให้นำออกจากอุปกรณ์ หรือเครื่องชาร์จแบตเตอรี่ทันที และหยุดการใช้งาน
12. ห้ามจุ่มแบตเตอรี่หรือให้ของเหลวใดๆ เข้าไปในแบตเตอรี่ ของเหลวแทรกซึมที่นำไฟฟ้า เช่น น้ำ สามารถทำให้เกิดไฟไหม้ หรือ ระเบิดได้ จัดเก็บแบตเตอรี่ในที่เย็นและแห้ง อยู่ห่างจากรังสีที่ติดไฟได้ง่าย หลีกเลี่ยงที่มีแก๊สติดกร่อนในอากาศ

ข้อควรระวัง

1. ถ้าของเหลวที่รั่วจากแบตเตอรี่เข้าตา อย่าขยี้ตา ให้ล้างออกด้วยน้ำสะอาด เช่น น้ำก๊อก และรีบไปพบแพทย์ทันที ถ้าปล่อยทิ้งไว้โดยไม่ได้รับการ ของเหลวอาจทำให้เกิดปัญหาเกี่ยวกับดวงตาได้
2. ถ้าของเหลวที่รั่วจากแบตเตอรี่สัมผัสถูกผิวหนังหรือเสื้อผ้า ให้ล้างออกด้วยน้ำสะอาด เช่น น้ำก๊อกทันที มีความเป็นไปได้ที่ของเหลวนี้สามารถทำให้เกิดการระคายเคืองต่อผิวหนัง
3. ถ้าคุณพบสนิม กลิ่นที่ผิดปกติ การร่อนเกินไป การเปลี่ยนสี การเปลี่ยนรูปร่าง และหรือสิ่งปกติอื่นๆ ในขณะที่ใช้แบตเตอรี่เป็นครั้งแรก อย่าใช้ และส่งแบตเตอรี่กลับคืนไปยังผู้จำหน่าย หรือตัวแทนจำหน่ายของคุณ

คำเตือน

หากมีสิ่งแปลกปลอมเข้าสู่กระแสไฟฟ้าที่ขั้วของแบตเตอรี่ลิเทียมไอออน แบตเตอรี่อาจจะช็อต ก่อให้เกิดไฟไหม้ การเก็บแบตเตอรี่ลิเทียมไอออนต้องปฏิบัติตามกฎหมายที่มีรายละเอียดดังต่อไปนี้

- อย่าวางเศษโลหะต่าง ๆ ตะปู และสายไฟที่เป็นสื่อกระแสไฟฟ้า เช่น ลวดเหล็กและลวดทองแดงในกรณีที่เกิดเก็บ
- เพื่อป้องกันไม่ให้เกิดการช็อต ให้ใส่แบตเตอรี่ลงในเครื่องมือหรือใส่ฝาครอบแบตเตอรี่อย่างปลอดภัยจนมองไม่เห็นรูระบายอากาศ

เกี่ยวกับการขนส่งแบตเตอรี่ลิเทียม-ไอออน

เมื่อขนส่งแบตเตอรี่ลิเทียม-ไอออน โปรดสังเกตตามข้อควรระวังดังต่อไปนี้

คำเตือน

- แจ้งบริษัทที่ทำกรขนส่งให้ทราบว่าจะภายในกล่องบรรจุแบตเตอรี่ลิเทียม-ไอออน ให้ข้อมูลบริษัทเกี่ยวกับการปล่อยพลังงาน และปฏิบัติตามคำแนะนำของบริษัทขนส่งเมื่อเตรียมการขนส่ง
- แบตเตอรี่ลิเทียม-ไอออนที่มีการปล่อยพลังงานออกมามากกว่า 100 Wh ถือเป็นสินค้าอันตรายตามการจำแนกสินค้า และต้องมีขั้นตอนปฏิบัติเป็นพิเศษ
 - สำหรับการขนส่งไปต่างประเทศ คุณต้องปฏิบัติตามกฎหมายสากลและกฎหมายข้อปฏิบัติของประเทศปลายทาง

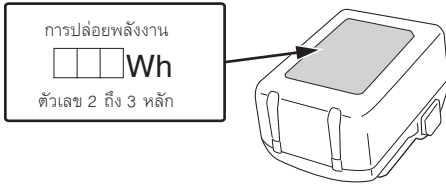

คำเตือนเกี่ยวกับฟังก์ชันป้องกันฝุ่นและน้ำ

ผลิตภัณฑ์นี้ปฏิบัติตามระดับมาตรฐานการป้องกันวัตถุแปลกปลอม IP54 (การป้องกันฝุ่นและน้ำ) สำหรับอุปกรณ์ทางไฟฟ้าตามที่ระบุเงื่อนไขไว้ในมาตรฐานสากล IEC (เมื่อใส่แบตเตอรี่เข้ากับตัวเครื่องมือและปิดฝาครอบแบตเตอรี่ เฉพาะตัวเครื่องมือเท่านั้นที่ตรงตามมาตรฐานการป้องกัน IP54)

[รายละเอียดรหัส IP]

IP54

- ➔ ระดับการป้องกันวัตถุแปลกปลอมสำหรับการซึมผ่านของน้ำ ไม่มีผลกระทบที่เป็นอันตรายจากการกระเด็นของน้ำจากทุกทิศทาง
- ➔ ระดับการป้องกันวัตถุแปลกปลอมสำหรับการโดนวัสดุแข็งกระแทกจากภายนอก ฝุ่นจะต้องเข้ามาไม่ได้ ซึ่งฝุ่นอาจทำให้เกิดผลกระทบต่อเครื่องมือ (ป้องกันฝุ่น)

เครื่องมือได้รับการออกแบบให้ทนต่อผลกระทบจากฝุ่นและน้ำ แต่ไม่มีการรับรองใดๆ ว่าจะไม่ทำงานผิดปกติ ห้ามใช้งานหรือทิ้งเครื่องมือในพื้นที่ที่มีปริมาณฝุ่นจำนวนมาก หรือพื้นที่ที่แช่น้ำหรือน้ำฝน

ชื่อชิ้นส่วนอะไหล่ (รูปที่ 1—รูปที่ 8)

①	ไฟเบอร์ระดับของแบตเตอรี่	⑧	แบตเตอรี่ (จำหน่ายแยก)
②	สวิตช์	⑨	ฝาครอบแบตเตอรี่
③	แป้นหมุนปรับ	⑩	ล้อค
④	ไฟ LED	⑪	วาล์วสำหรับขาตั้ง (5/8-UNC)
⑤	ฝาครอบ LED	⑫	สลัก
⑥	มือจับ	⑬	โคมไฟนำร่อง
⑦	ตะขอ	⑭	ขาตั้ง

สัญลักษณ์

คำเตือน

สัญลักษณ์ที่ใช้กับอุปกรณ์มีดังต่อไปนี้ ตรวจสอบให้แน่ใจว่าคุณเข้าใจความหมายเป็นอย่างดีก่อนใช้งาน

	UB18DB : ไฟฉายไร้สาย
	เพื่อลดความเสี่ยงจากการบาดเจ็บ ผู้ใช้จะต้องอ่านคู่มือการใช้งาน
	กระแสดตรง
	การเปิดเครื่อง
	การปิดเครื่อง
	คำเตือน
V	โวลต์
W	วัตต์
ta	อุณหภูมิโดยรอบ
IPXX	สัญลักษณ์ IP

การใช้งาน

แสงสว่างของที่ทำงาน

รายละเอียดจำเพาะ

รุ่น	UB18DB	
แรงดันไฟฟ้า	18 V	
LED (สีขาว)	×1	
ช่วงการปรับความสว่าง	350—2000 lm	
เวลาทำการ (ใช้แบตเตอรี่ ที่ชาร์จเต็ม แล้ว)	2000 lm	3.0 Ah: ประมาณ 3.2 ชั่วโมง
		5.0 Ah: ประมาณ 5.5 ชั่วโมง
		8.0 Ah: ประมาณ 9 ชั่วโมง
	350 lm	3.0 Ah: ประมาณ 19 ชั่วโมง
5.0 Ah: ประมาณ 32 ชั่วโมง		
8.0 Ah: ประมาณ 51 ชั่วโมง		
แบตเตอรี่ที่ใช้งานได้กับ เครื่องมือรุ่นนี้*	แบตเตอรี่ที่มีโวลต์หลายระดับ, BSL18 และอื่นๆ	
น้ำหนัก (ไม่มีแบตเตอรี่)	1.2 กก	

* แบตเตอรี่ที่มี (รุ่น BSL3660/3620/3626) ไม่สามารถใช้งานกับเครื่องมือนี้ได้

หมายเหตุ

เนื่องจาก HIKOKI มีแผนงานวิจัยและพัฒนาอย่างต่อเนื่อง รายละเอียดจำเพาะนี้จึงอาจเปลี่ยนแปลงได้โดยไม่ต้องแจ้งล่วงหน้า

การชาร์จ

ก่อนการใช้ส่วนไขควง ให้ทำการชาร์จแบตเตอรี่ดังนี้

1. เชื่อมต่อสายไฟเครื่องชาร์จกับเต้ารับ

เมื่อเชื่อมต่อปลั๊กของเครื่องชาร์จกับเต้ารับแล้ว ไฟแสดงจะกะพริบเป็นสีแดง (ทุก 1 วินาที)

2. ใส่แบตเตอรี่ลงในเครื่องชาร์จ

เสียบแบตเตอรี่เข้าในแท่นชาร์จตามรูปที่ 3

3. การชาร์จ

เมื่อใส่แบตเตอรี่ลงในเครื่องชาร์จ การชาร์จจะเริ่มและไฟแสดงสีแดงจะสว่างขึ้นอย่างต่อเนื่อง
เมื่อแบตเตอรี่ชาร์จเต็มแล้ว ไฟนำทางจะกะพริบเป็นสีแดง (ทุก 1 วินาที) (ดูตารางที่ 1)

● ตัวแสดงสถานะไฟนำทาง

ตัวแสดงสถานะของไฟนำทางจะแสดงในตารางที่ 1 ตามสภาพของเครื่องชาร์จ หรือแบตเตอรี่ที่สามารถชาร์จใหม่ได้

ตารางที่ 1

ตัวแสดงสถานะของไฟนำทาง (สีแดง)		
ก่อนการชาร์จ	ไฟสว่าง 0.5 วินาทีและดับ 0.5 วินาที (กะพริบ) 	ต่อเข้ากับแหล่งจ่ายไฟ
ในขณะชาร์จ	ติดสว่างต่อเนื่อง (สว่าง) 	—
การชาร์จสมบูรณ์	ไฟสว่าง 0.5 วินาทีและดับ 0.5 วินาที (กะพริบ) 	—
สแตนด์บายเนื่องจากร้อนเกินไป	ไฟสว่าง 1 วินาทีและดับ 0.5 วินาที (กะพริบ) 	แบตเตอรี่ร้อนเกินไป ไม่สามารถชาร์จได้ (การชาร์จจะเริ่มเมื่อแบตเตอรี่เย็นลง)
การชาร์จไม่สามารถทำได้	ไฟสว่าง 0.1 วินาทีและดับ 0.1 วินาที (กะพริบถี่) 	แบตเตอรี่หรือเครื่องชาร์จทำงานผิดปกติ

- เกี่ยวกับอุณหภูมิและเวลาการชาร์จของแบตเตอรี่ อุณหภูมิและเวลาการชาร์จจะเป็นค่าที่แสดงในตารางที่ 2

ตารางที่ 2

แบตเตอรี่		เครื่องชาร์จ	UC18YFSL
		โวลต์	
แรงดันไฟชาร์จ		โวลต์	14.4—18
น้ำหนัก		กก.	0.5
อุณหภูมิซึ่งแบตเตอรี่สามารถชาร์จใหม่ได้			0°C—50°C
เวลาการชาร์จโดยประมาณ สำหรับความจุไฟฟ้าของแบตเตอรี่ (ที่ 20°C)			
1.5 Ah	นาที		22
2.0 Ah	นาที		30
2.5 Ah	นาที		35
3.0 Ah	นาที		45
4.0 Ah	นาที		60
5.0 Ah	นาที		75
6.0 Ah	นาที		90
8.0 Ah	นาที		120
จำนวนเซลล์แบตเตอรี่			4—10

หมายเหตุ

ระยะเวลาในการชาร์จอาจแตกต่างกันไปขึ้นอยู่กับอุณหภูมิและแรงดันไฟฟ้าจากแหล่งจ่ายไฟ

ข้อควรระวัง

เมื่อเครื่องชาร์จแบตเตอรี่ถูกใช้อย่างต่อเนื่อง เครื่องชาร์จแบตเตอรี่จะร้อน จึงเป็นสาเหตุให้เกิดการทำงานที่ไม่สมบูรณ์ เมื่อชาร์จเสร็จเรียบร้อยแล้ว ให้พักเครื่องเวลา 15 นาทีแล้วเริ่มชาร์จครั้งต่อไป

4. ปลดสายไฟแท่นชาร์จออกจากตัวรับไฟฟ้า

5. จับเครื่องชาร์จให้มั่นคง และดึงแบตเตอรี่ออก

หมายเหตุ

ให้แน่ใจว่าดึงแบตเตอรี่ออกจากเครื่องชาร์จหลังจากการใช้ จากนั้นนำไปเก็บ

เกี่ยวกับการคายประจุไฟฟ้าในกรณีของแบตเตอรี่ใหม่

เนื่องจากสารเคมีภายในของแบตเตอรี่ใหม่ และแบตเตอรี่ที่ไม่ได้ใช้มาเป็นระยะเวลาหนึ่งไม่แอกทีฟ ดังนั้นการจ่ายประจุไฟฟ้าอาจจำเป็นเมื่อใช้ครั้งแรกและครั้งที่สอง นี่เป็นปรากฏการณ์ที่เกิดขึ้นชั่วคราวและจะกลับเป็นปกติ หลังจากที่ชาร์จแบตเตอรี่ใหม่ 2 - 3 ครั้ง

วิธีการยืดอายุการใช้งานของแบตเตอรี่

- (1) ชาร์จแบตเตอรี่ก่อนที่แบตเตอรี่จะคายประจุจนหมด
เมื่อท่านรู้สึกว่าการมีกำลังอ่อนลง ให้หยุดใช้เครื่องมือและทำการชาร์จแบตเตอรี่ หากท่านยังใช้เครื่องมือต่อไปจนเครื่องดับ แบตเตอรี่อาจได้รับความเสียหาย และอายุการใช้งานของแบตเตอรี่อาจสั้นลง
- (2) หลีกเลี่ยงการชาร์จที่อุณหภูมิสูง
แบตเตอรี่แบบรีชาร์จจะร้อนขึ้นทันทีหลังจากใช้งาน หากชาร์จแบตเตอรี่ดังกล่าวทันทีหลังจากใช้งาน จะทำให้สารเคมีภายในแบตเตอรี่เสื่อมสภาพ และอายุการใช้งานของแบตเตอรี่จะสั้นลง ทั้งแบตเตอรี่ไวลิกคูให้เย็นลงก่อนที่จะทำการชาร์จ

ข้อควรระวัง

- ถ้าแบตเตอรี่ถูกชาร์จในขณะที่ร้อน เนื่องจากถูกปล่อยทิ้งให้ถูกแสงอาทิตย์โดยตรงเป็นเวลานาน หรือเนื่องจากแบตเตอรี่เพิ่งถูกใช้มา ไฟฟ้าทางของเครื่องชาร์จจะสว่าง 1 วินาที, ไม่สว่าง 0.5 วินาที (ดับ 0.5 วินาที) ในกรณีดังกล่าว แรกสุดให้ปล่อยแบตเตอรี่ให้เย็นลง จากนั้นจึงเริ่มการชาร์จ
- ขณะไฟนอร์มอลติดกะพริบ (ห่างกัน 0.2 วินาที) ให้ตรวจสอบหาสิ่งแปลกปลอมที่ขัดต่อแบตเตอรี่ของแท่นชาร์จแล้วนำออก หากมีวัตถุแปลกปลอม เป็นไปได้ว่าแบตเตอรี่หรือแท่นชาร์จทำงานผิดพลาด นำส่งศูนย์ให้บริการที่ได้รับอนุญาต
- เนื่องจากไมโครคอมพิวเตอร์ภายในเครื่องจะใช้เวลาประมาณ 3 วินาทีเพื่อยืนยันว่าได้นำแบตเตอรี่ที่กำลังจะชาร์จด้วยเครื่องชาร์จออกแล้ว ให้รออย่างน้อย 3 วินาที ก่อนเสียบเข้าไปเพื่อชาร์จต่อ หากแบตเตอรี่ถูกใส่เข้าไปใหม่ภายใน 3 วินาทีดังกล่าว แบตเตอรี่อาจจะชาร์จไม่สมบูรณ์

การติดตั้งและการใช้งาน

การดำเนินการ	รูป	หน้า
การใส่แบตเตอรี่	2-a	2
การถอดแบตเตอรี่	2-b	2
การชาร์จ	3	3
การเปิดไฟฉาย*1	4	3
การเปลี่ยนมุมของไฟฉาย	5	3
การแขวนไฟฉายสำหรับใช้งาน*2	6	3
การยึดกับขาตั้ง*3	7	3
ไฟบอกระดับแบตเตอรี่คงเหลือ*4	8	3
การเลือกอุปกรณ์	—	27

*1 ไฟจะกะพริบสองครั้ง เมื่อความสว่างถึงค่าสูงสุด (2000 lm) หรือต่ำสุด (350 lm)

*2

หมายเหตุ

เมื่อใช้ไฟฉายขณะแขวนด้วยข้อมือ ให้แขวนบนวัตถุที่มั่นคงและแข็งแรง

*3

หมายเหตุ

เมื่อใช้ขาตั้ง ตรวจสอบให้แน่ใจว่าขาตั้งมีความมั่นคงไม่ล้ม

*4

สถานะของไฟ	พลังงานแบตเตอรี่คงเหลือ
▣ ▣ ▣ ▣ ▣	มากกว่า 80%
▣ ▣ ▣ ▣ ▣	60%—80%
▣ ▣ ▣ ▣ ▣	40%—60%
▣ ▣ ▣ ▣ ▣	20%—40%
▣ ▣ ▣ ▣ ▣	น้อยกว่า 20%

เมื่อพลังงานแบตเตอรี่คงเหลือใกล้หมด ไฟจะกะพริบ 1 ครั้ง ทุก ๆ 3 นาที

เมื่อตัวแสดงสถานะแบตเตอรี่ที่เหลือแสดงสิ่งต่างออกไป ซึ่งขึ้นอยู่กับอุณหภูมิของสภาพแวดล้อมและคุณลักษณะของแบตเตอรี่ ให้อ่านไว้เพื่ออ้างอิง

หมายเหตุ

- เมื่อใช้แบตเตอรี่แบบ Multi-volt โปรดดูไฟบอกระดับของแบตเตอรี่เพื่อดูพลังงานแบตเตอรี่คงเหลือ
- ห้ามกระแทกแรงควมคมอย่างรุนแรงหรือทำให้หัก อาจก่อให้เกิดปัญหาได้

การบำรุงรักษาและการตรวจสอบ

คำเตือน

เมื่อไม่ได้ใช้ไฟฉายเป็นเวลานาน ตรวจสอบให้แน่ใจว่าตั้งสวิตช์มาที่ OFF และเอาแบตเตอรี่ออก ให้ทำการบำรุงรักษา ตรวจสอบ หรือ จัดเก็บไฟ

1. การตรวจสอบสกรูยึด

ให้ตรวจสอบสกรูยึดเสมอ และให้ขันไว้อย่างถูกต้อง ถ้าสกรูหลวม ให้ขันเสียใหม่โดยทันที มิฉะนั้นอาจเกิดอันตรายมาก

2. การตรวจสอบขั้วต่อ (เครื่องมือและแบตเตอรี่)

ตรวจสอบให้แน่ใจว่าไม่มีการสะสมของเศษไม้หรือเศษโลหะและฝุ่นในขั้วต่อ

การตรวจสอบก่อน ระหว่าง และหลังการทำงานตามโอกาส

ข้อควรระวัง

นำเอาเศษไม้หรือเศษโลหะและฝุ่นที่อาจสะสมในขั้วต่อได้ออก มิฉะนั้นอาจทำให้เกิดการทำงานผิดปกติได้

3. การทำความสะอาดภายนอก

เมื่อไฟฉายไร้สายสกปรก ให้เช็ดออกด้วยผ้านุ่มแห้งหรือผ้าชุบน้ำสบู่มาก ๆ ห้ามใช้ตัวทำละลายคลอรีน น้ำมัน หรือทินเนอร์ เนื่องจากสารเหล่านี้จะทำให้พลาสติกละลาย

4. การจัดเก็บ

เก็บไฟฉายไร้สายและแบตเตอรี่ในสถานที่ ซึ่งมีอุณหภูมิต่ำกว่า 40°C และเก็บให้ห่างจากเด็ก

หมายเหตุ

การจัดเก็บแบตเตอรี่ลิเธียม-ไอออน

แบตเตอรี่ลิเธียม-ไอออนจะต้องชาร์จไฟเต็มก่อนจัดเก็บ

การเก็บรักษาแบตเตอรี่ต่อเนื่อง (3 เดือนหรือมากกว่า) ด้วยพลังงานต่ำอาจทำให้ประสิทธิภาพการทำงานลดลง โดยเฉพาะการลดอายุการใช้งานแบตเตอรี่ หรือทำให้แบตเตอรี่ไม่สามารถเก็บพลังงานไว้ได้

ทั้งนี้สามารถแก้ไขปัญหาเมื่อเวลาใช้งานแบตเตอรี่ลดลงอย่างเห็นได้ชัดได้โดยการชาร์จไฟและใช้งานแบตเตอรี่ซ้ำ ๆ กันสองถึงห้ารอบ หากเวลาใช้งานแบตเตอรี่สั้นลงมากแม้ว่าจะมีการชาร์จและใช้งานซ้ำหลายรอบแล้ว แสดงว่าแบตเตอรี่หมดสภาพแล้วและต้องจัดซื้อแบตเตอรี่ใหม่

ข้อสังเกตที่สำคัญเกี่ยวกับแบตเตอรี่สำหรับไฟฉายไร้สายของ HiKOKI

โปรดใช้แบตเตอรี่ของแท้ที่เรากำหนดไว้เสมอ เราไม่สามารถรับประกันความปลอดภัยและสมรรถนะของเครื่องมือไฟฟ้าไร้สายของเราได้ เมื่อใช้กับแบตเตอรี่ที่นอกเหนือจากที่เรากำหนดไว้ หรือเมื่อแบตเตอรี่ถูกดัดแปลงหรือมีการดัดแปลง (เช่น การถอดชิ้นส่วนและทดแทนเซลล์แบตเตอรี่ หรือชิ้นส่วนภายใน)

หมายเหตุ

เนื่องจาก HiKOKI มีแผนงานวิจัยและพัฒนาอย่างต่อเนื่อง รายละเอียดจำเพาะนี้จึงอาจเปลี่ยนแปลงได้โดยไม่ต้องแจ้งล่วงหน้า

CORDLESS WORK LIGHT SAFETY WARNINGS

⚠ WARNING

Read all safety warnings and all instructions.

Failure to follow the warnings and instructions may result in electric shock, fire and/or serious injury.

Save all warnings and instructions for future reference.

1. Use only as described in this manual. Use only manufacturer's recommended attachments.
2. Do not use a work light in explosive atmospheres, such as in the presence of flammable liquids, gases or dust.
3. Do not use the work light in wet or damp places or in the rain.
 - Doing so may result in electric shock, emission of smoke or malfunction.
4. Do not disassemble or modify the work light.
 - Doing so may result in electric shock or fire. Inspections and repairs should be performed by the store where purchased or by a HiKOKI power tool service center.
5. Do not let any unspecified objects or water get inside the work light body.
 - If any metal or flammable object or water gets inside the battery cover, it may lead to electric shock or fire.
6. Be careful of electrical shock.
7. When not in use or during inspection and maintenance, be sure to turn the switch OFF on the unit, and remove the battery from it.
8. Do not cover the work light with cloth, cardboards or other materials when the light is on. Keep the light and the object being illuminated at least 20 cm apart. Failure to observe these warnings may result in fire.
9. When the light is turned on, do not look directly into it, point it at people or animals, or aim it toward the eyes.
10. The LED cover will remain at a high temperature when lit and immediately after use, so do not touch it.
11. Do not use, leave, or store the work light in the rain or in humid places.
12. Do not leave the work light in a car or the like that tends to be exposed to be searching heat of the sun (above 50°C). Otherwise, troubles can result.
13. Do not leave the work light unattended while it is turned on.
14. When placing the work light in a high location for use, ensure that the location is stable. Additionally, secure it in place with string, etc. to prevent it from falling.

If it falls, it may result in injury or damage.
15. Do not use the work light if the LED cover is damaged or detached.
16. Have your work light serviced by a qualified repair person using only identical replacement parts.
 - This will ensure that the safety of the work light is maintained.
17. Use the work light only with specifically designed rechargeable battery.
 - Use of any other rechargeable battery may create a risk of injury and fire.
18. Recharge only with the charger specified by the manufacturer.
 - A charger that is suitable for one type of rechargeable battery may create a risk of fire when used with another battery.

19. When rechargeable battery is not in use, keep it away from other metal objects like paper clips, coins, keys, nails, screws, or other small metal objects that can make a connection from one terminal to another.
 - Shorting the battery terminals together may cause burns or a fire.
20. Under abusive conditions, liquid may be ejected from the battery; avoid contact. If contact accidentally occurs, flush with water. If liquid contacts eyes, additionally seek medical help.
 - Liquid ejected from the battery may cause irritation or burns.
21. The battery shall not be exposed to excessive heat such as sunshine, fire or the like.

ADDITIONAL SAFETY WARNINGS

1. Always charge the battery at a temperature of 0°C–40°C. A temperature of less than 0°C will result in over charging which is dangerous. The battery cannot be charged at a temperature higher than 40°C. The most suitable temperature for charging is that of 20°C–25°C.
2. Do not use the charger continuously. When one charging is completed, leave the charger for about 15 minutes before the next charging of battery.
3. Do not allow foreign matter to enter the hole for connecting the rechargeable battery.
4. Never disassemble the rechargeable battery and charger.
5. Never short-circuit the rechargeable battery. Shortcircuiting the battery will cause a great electric current and overheat. It results in burn or damage to the battery.
6. Do not dispose of the battery in fire. If the battery is burnt, it may explode.
7. Bring the battery to the shop from which it was purchased as soon as the post-charging battery life becomes too short for practical use. Do not dispose of the exhausted battery.
8. Do not insert object into the air ventilation slots of the charger. Inserting metal objects or inflammables into the charger air ventilation slots will result in electrical shock hazard or damaged charger.
9. Make sure that the battery is installed firmly. If it is at all loose it could come off and cause an accident.
10. Do not use the product if the tool or the battery terminals (battery mount) are deformed. Installing the battery could cause a short circuit that could result in smoke emission or ignition.
11. Keep the tool's terminals (battery mount) free of swarf and dust.
 - Prior to use, make sure that swarf and dust have not collected in the area of the terminals.
 - During use, try to avoid swarf or dust on the tool from falling on the battery.
 - When suspending operation or after use, do not leave the tool in an area where it may be exposed to falling swarf or dust. Doing so could cause a short circuit that could result in smoke emission or ignition.
12. Always use the tool and battery at temperatures between -5°C and 40°C.

CAUTION ON LITHIUM-ION BATTERY

To extend the lifetime, the lithium-ion battery equips with the protection function to stop the output.

In the cases of 1 to 3 described below, when using this product, even if the switch is turned ON, the work light may not turn on. This is not the trouble but the result of protection function.

- When the remaining battery power runs out, the work light turns off.
In such a case, charge it up immediately.
- If the tool is overloaded, the work light may turn off. In this case, release the switch of tool and eliminate causes of overloading. After that, you can use it again.
- If the battery is overheated under overload work, the battery power may stop.
In this case, stop using the battery and let the battery cool. After that, you can use it again.

Furthermore, please heed the following warning and caution.

WARNING

In order to prevent any battery leakage, heat generation, smoke emission, explosion and ignition beforehand, please be sure to heed the following precautions.

- Make sure that swarf and dust do not collect on the battery.
 - During work make sure that swarf and dust do not fall on the battery.
 - Make sure that any swarf and dust falling on the tool during work do not collect on the battery.
 - Do not store an unused battery in a location exposed to swarf and dust.
 - Before storing a battery, remove any swarf and dust that may adhere to it and do not store it together with metal parts (screws, nails, etc.).
- Do not pierce battery with a sharp object such as a nail, strike with a hammer, step on, throw or subject the battery to severe physical shock.
- Do not use an apparently damaged or deformed battery.
- Do not use the battery in reverse polarity.
- Do not connect directly to an electrical outlets or car cigarette lighter sockets.
- Do not use the battery for a purpose other than those specified.
- If the battery charging fails to complete even when a specified recharging time has elapsed, immediately stop further recharging.
- Do not put or subject the battery to high temperatures or high pressure such as into a microwave oven, dryer, or high pressure container.
- Keep away from fire immediately when leakage or foul odor are detected.
- Do not use in a location where strong static electricity generates.
- If there is battery leakage, foul odor, heat generated, discolored or deformed, or in any way appears abnormal during use, recharging or storage, immediately remove it from the equipment or battery charger, and stop use.
- Do not immerse the battery or allow any fluids to flow inside. Conductive liquid ingress, such as water, can cause damage resulting in fire or explosion. Store your battery in a cool, dry place, away from combustible and flammable items. Corrosive gas atmospheres must be avoided.

CAUTION

- If liquid leaking from the battery gets into your eyes, do not rub your eyes and wash them well with fresh clean water such as tap water and contact a doctor immediately.
If left untreated, the liquid may cause eye-problems.
- If liquid leaks onto your skin or clothes, wash well with clean water such as tap water immediately.
There is a possibility that this can cause skin irritation.

- If you find rust, foul odor, overheating, discolor, deformation, and/or other irregularities when using the battery for the first time, do not use and return it to your supplier or vendor.

WARNING

If a conductive foreign matter enters in the terminal of lithium ion battery, the battery may be shorted, causing fire. When storing the lithium ion battery, obey surely the rules of following contents.

- Do not place conductive debris, nail and wires such as iron wire and copper wire in the storage case.
- To prevent shorting from occurring, load the battery in the tool or insert securely the battery cover for storing until the ventilator is not seen.

REGARDING LITHIUM-ION BATTERY TRANSPORTATION

When transporting a lithium-ion battery, please observe the following precautions.

WARNING

Notify the transporting company that a package contains a lithium-ion battery, inform the company of its power output and follow the instructions of the transportation company when arranging transport.

- Lithium-ion batteries that exceed a power output of 100 Wh are considered to be in the freight classification of Dangerous Goods and will require special application procedures.
- For transportation abroad, you must comply with international law and the rules and regulations of the destination country.

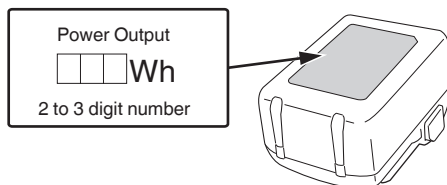

PRECAUTIONS REGARDING THE DUST-RESISTANCE AND WATER-PROOFING FUNCTIONS

This product conforms to IP54 protection class ratings (dust-resistance and water-proofing) for electrical equipment as stipulated by the international IEC regulations. (When the battery is attached to the tool's body and the battery cover is closed, the tool's body alone meets the equivalent of the IP54 protection standard.)

[Descriptions of IP Codes]

IP54

→ Protection rating for water penetration
There is no harmful effect from water splashing from any direction.

↘ Protection rating for external assault by solid objects
Dust that may cause adverse effects on the equipment must not be able to enter (dust-resistance).

The equipment has been designed to withstand the effects of dust and water, but there is no guarantee that it will not malfunction. Do not use or leave the equipment in locations where it is subject to excessive amounts of dust, or in locations where it is submerged in water or subject to rainwater.

NAMES OF PARTS (Fig. 1–Fig. 8)

①	Battery level indicator lamp	⑧	Battery (sold separately)
②	Switch	⑨	Battery cover
③	Adjustment dial	⑩	Lock
④	LED light	⑪	Screw hole for tripod (5/8-UNC)
⑤	LED cover	⑫	Latch
⑥	Handle	⑬	Pilot lamp
⑦	Hook	⑭	Tripod

APPLICATIONS

Illumination of work site

SPECIFICATIONS

Model		UB18DB
Voltage		18 V
LED (white)		×1
Brightness adjustment range		350–2000 lm
Operating time (Using full charged battery)	2000 lm	3.0 Ah: Approximately 3.2 hours 5.0 Ah: Approximately 5.5 hours 8.0 Ah: Approximately 9 hours
	350 lm	3.0 Ah: Approximately 19 hours 5.0 Ah: Approximately 32 hours 8.0 Ah: Approximately 51 hours
Battery available for this tool*		Multi volt battery, BSL18 Series
Weight (without battery)		1.2 kg

* Existing batteries (BSL3660/3620/3626, etc.) cannot be used with this tool.







NOTE

Due to HiKOKI's continuing program of research and development, the specifications herein are subject to change without prior notice.

SYMBOLS

WARNING

The following show symbols used for the machine. Be sure that you understand their meaning before use.

	UB18DB : Cordless Work Light
	To reduce the risk of injury, user must read instruction manual.
	Direct current
	Switching ON
	Switching OFF
	Warning
V	volts
W	watts
ta	ambient temperature
IPXX	IP symbol

English

- When the pilot lamp flickers (at 0.2-second intervals), check for and take out any foreign objects in the charger's battery connector. If there are no foreign objects, it is probable that the battery or charger is malfunctioning. Take it to your authorized Service Center.
- Since the built-in micro computer takes about 3 seconds to confirm that the battery being charged with charger is taken out, wait for a minimum of 3 seconds before reinserting it to continue charging. If the battery is reinserted within 3 seconds, the battery may not be properly charged.

MAINTENANCE AND INSPECTION

WARNING

When not using the work light for a long time, performing maintenance on it, inspecting it, or storing it, be sure to turn OFF the switch and pull out the battery.

1. **Inspecting the mounting screws**
Regularly inspect all mounting screws and ensure that they are properly tightened. Should any of the screws be loose, retighten them immediately. Failure to do so could result in serious hazard.
2. **Inspection of terminals (tool and battery)**
Check to make sure that swarf and dust have not collected on the terminals.
On occasion check prior, during and after operation.

CAUTION

Remove any swarf or dust which may have collected on the terminals.
Failure to do so may result in malfunction.

3. **Cleaning on the outside**
When the cordless work light is stained, wipe with a soft dry cloth or a cloth moistened with soapy water.
Do not use chloric solvents, gasoline or paint thinner, for they melt plastics.
4. **Storage**
Store the cordless work light and the battery in a place in which the temperature is less than 40°C and out of reach of children.

NOTE

Storing lithium-ion batteries.
Make sure the lithium-ion batteries have been fully charged before storing them.
Prolonged storage (3 months or more) of batteries with a low charge may result in performance deterioration, significantly reducing battery usage time or rendering the batteries incapable of holding a charge.
However, significantly reduced battery usage time may be recovered by repeatedly charging and using the batteries two to five times.
If the battery usage time is extremely short despite repeated charging and use, consider the batteries dead and purchase new batteries.

MOUNTING AND OPERATION

Action	Figure	Page
Inserting the battery	2-a	2
Removing the battery	2-b	2
Charging	3	3
Turning the work light on*1	4	3
Changing the angle of the work light	5	3
Hanging the work light for use*2	6	3
Securing to a tripod*3	7	3
Remaining battery indicator*4	8	3
Selecting accessories	—	27

*1 When the brightness reaches the maximum (2000 lm) or the minimum (350 lm), the light briefly blinks twice.

*2 NOTE

When using the work light while it is hung by a hook, hang it from a stable and sturdy object.

*3 NOTE

When using a tripod, ensure that it is stable so that it does not fall over.

*4

State of lamp	Battery Remaining Power
■ ■ ■ ■ ■	Over 80%
■ ■ ■ ■ □	60%–80%
■ ■ ■ □ □	40%–60%
■ ■ □ □ □	20%–40%
■ □ □ □ □	Less than 20%

When the remaining battery becomes low, the light briefly blinks about once every 3 minutes.

As the remaining battery indicator shows somewhat differently depending on ambient temperature and battery characteristics, read it as a reference.

NOTE

- When using a Multi-volt battery, please refer to the indicator lamp on the battery for the battery remaining power.
- Do not give a strong shock to the panel or break it. It may lead to a trouble.

Important notice on the batteries for the HiKOKI cordless tools

Please always use one of our designated genuine batteries. We cannot guarantee the safety and performance of our cordless tool when used with batteries other than these designated by us, or when the battery is disassembled and modified (such as disassembly and replacement of cells or other internal parts).

NOTE

Due to HiKOKI's continuing program of research and development, the specifications herein are subject to change without prior notice.

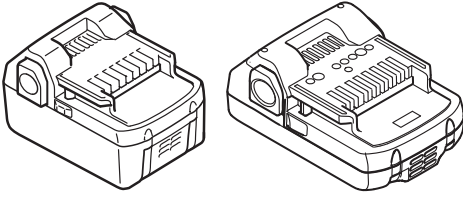

BSL18..

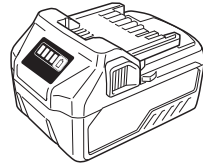

BSL36..18

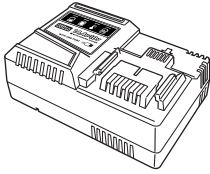

UC18YSL3 (14.4 V-18 V)

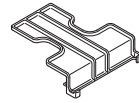

329897

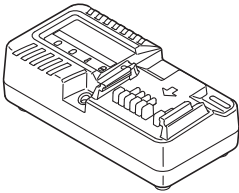

UC18YKSL (14.4 V-18 V)

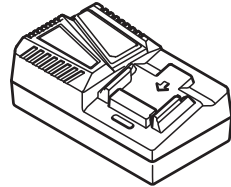

UC18YFSL (14.4 V-18 V)

服务中心
高壹工机商业(上海)有限公司
上海市闵行区浦江工业园区三鲁路3585号7幢3楼

制造商
广东高壹工机有限公司
广东省广州市番禺区化龙镇工业路富裕围工业村

Koki Holdings Co., Ltd.

Shinagawa Intercity Tower A, 15-1, Konan 2-chome,
Minato-ku, Tokyo, Japan

109

编号: C99744452 G
发行日期: 2021年9月
中国印刷