

UR 18DSAL

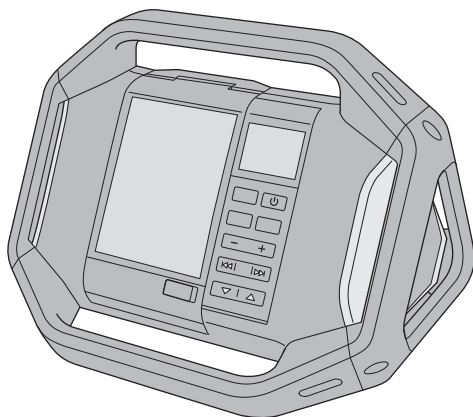

(en) Handling instructions
(de) Bedienungsanleitung
(fr) Mode d'emploi
(it) Istruzioni per l'uso
(nl) Gebruiksaanwijzing
(es) Instrucciones de manejo
(pt) Instruções de uso
(sv) Bruksanvisning
(da) Brugsanvisning
(no) Bruksanvisning
(fi) Käyttöohjeet

(el) Οδηγίες χειρισμού
(pl) Instrukcja obsługi
(hu) Kezelési utasítás
(cs) Návod k obsluze
(tr) Kullanım talimatları
(ro) Instrucțiuni de utilizare
(sl) Navodila za rokovanje
(sk) Pokyny na manipuláciu
(bg) Инструкция за експлоатация
(sr) Uputstvo za rukovanje
(hr) Upute za rukovanje

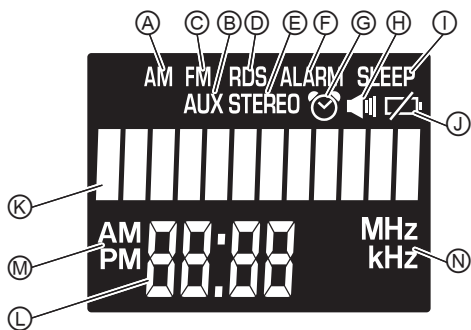
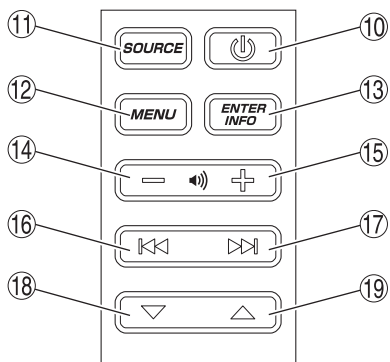
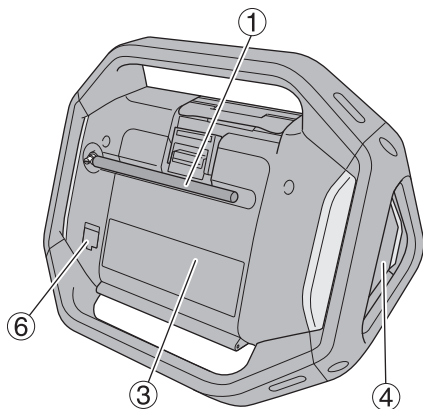
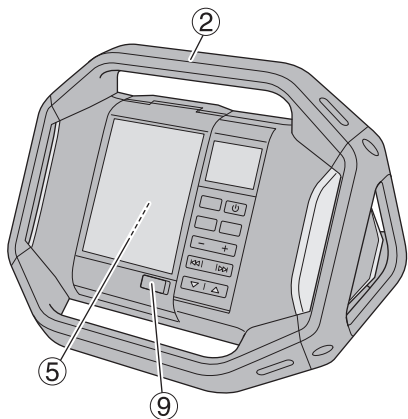

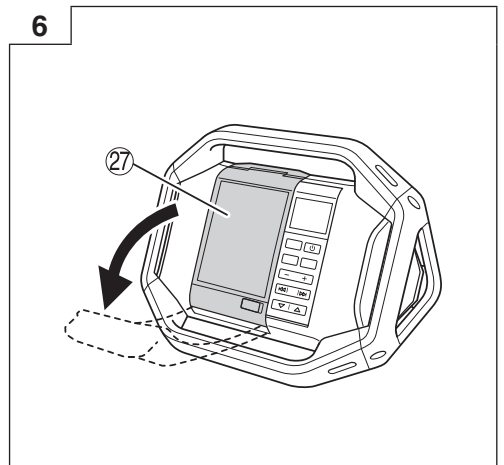
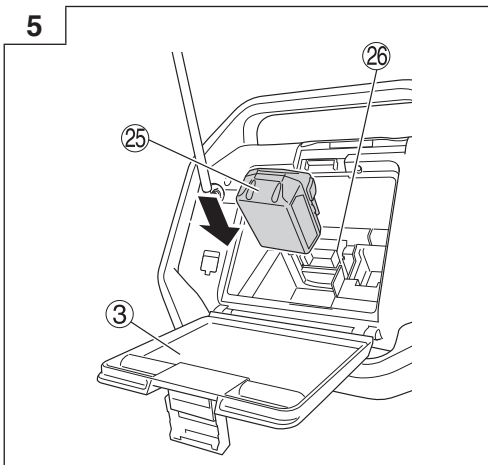
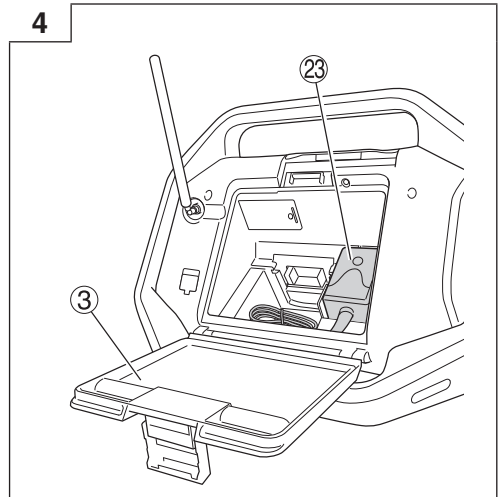
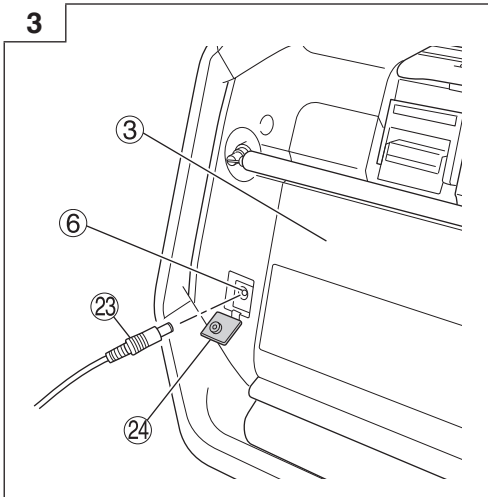
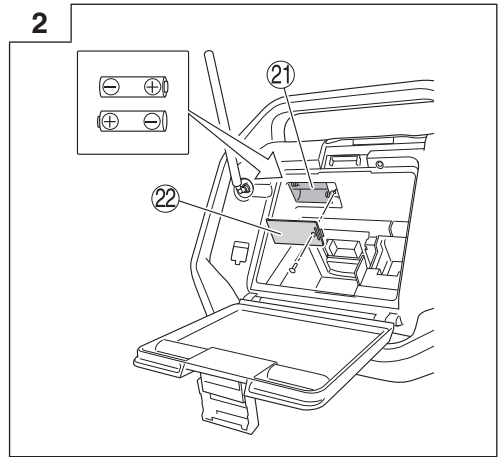
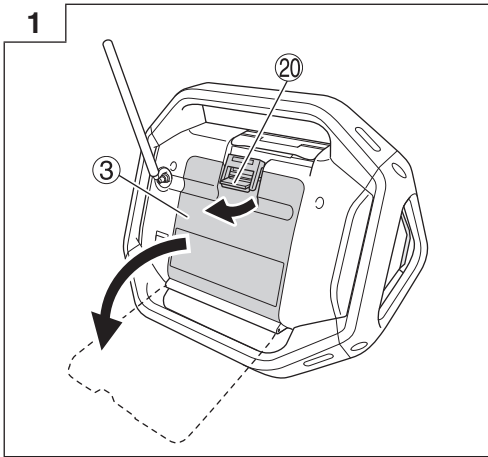

7

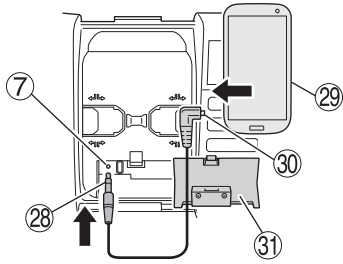

8

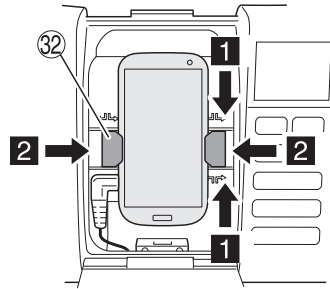

9

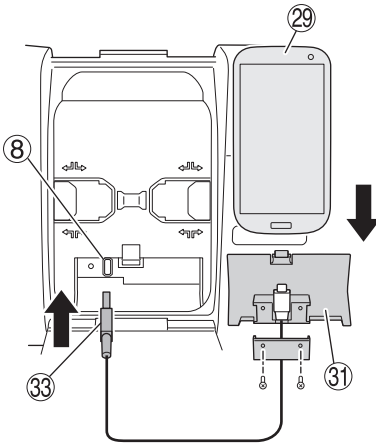

10

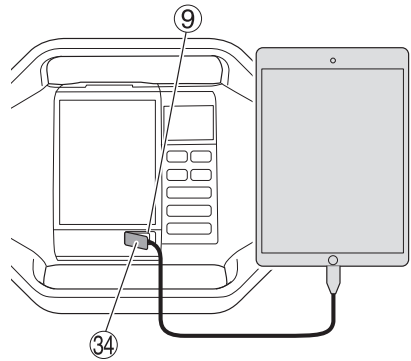

NAMES OF PARTS

①	FM antenna	⑩	Select button (-)	Ⓐ	AM broadcast indicator
②	Handle	⑪	Select button (+)	Ⓑ	AUX indicator
③	Rear cover	⑫	Tab	Ⓒ	FM broadcast indicator
④	Speaker	⑬	AA Battery box	Ⓓ	RDS indicator
⑤	Storage case for external devices	⑭	Lid	Ⓔ	Stereo indicator
⑥	AC adapter port	⑮	AC adapter	Ⓕ	Alarm indicator
⑦	AUX input port	⑯	Rubber cover	Ⓖ	Buzzer alarm indicator
⑧	USB charging port	⑰	Battery	Ⓗ	Radio ON alarm indicator
⑨	Cable access hole	⑱	Terminals	Ⓘ	Sleep timer indicator
⑩	Power button	⑲	Front cover	⓵	Battery exhausted indicator
⑪	Source select button	⑳	Stereo mini plug connector cable	Ⓚ	Information indicator
⑫	Menu button	㉑	Smartphone	Ⓛ	Clock
⑬	Enter / Information button	㉒	Audio output port	Ⓜ	AM/PM indicator
⑭	Volume button (-)	㉓	Recharge cable holder	Ⓝ	MHz / KHz indicator
⑮	Volume button (+)	㉔	Holder		
⑯	Search button (-)	㉕	USB charging cable		
⑰	Search button (+)	㉖	Rubber cap		

CORDLESS RADIO SAFETY WARNINGS

WARNING

Read all safety warnings and all instructions.

Failure to follow the warnings and instructions may result in electric shock, fire and/or serious injury.

Save all warnings and instructions for future reference.

1. Use only the specified power supply voltage.

- Use of any other voltage may lead to fire or electric shock.

2. Avoid damaging the AC adapter cord.

- Do not modify, forcibly bend, twist or pull the cord, place heavy objects on it or place it near heating appliances.
- When not in use, remove the power plug (AC adapter) from the electric socket and from the radio. Failure to do so may lead to electric shock or fire.

3. Do not touch the power plug (AC adapter) with wet hands.

- Doing so may result in electric shock.

4. Do not use the radio in the bathroom or shower.

- Do not use the radio in wet or damp places or in the rain.
- Doing so may result in electric shock, emission of smoke or malfunction.

5. Do not touch the FM antenna or power plug (AC adapter) during thunderstorms.

- Doing so may result in electric shock.

6. Do not disassemble or modify the radio.

- Doing so may result in electric shock or fire. Inspections and repairs should be performed by the store where purchased or by a HiKOKI power tool service center.

7. Insert the power plug (AC adapter) securely as far as it will go.

- Dust or dirt between the power plug and the electric socket may lead to fire. Remove the power plug periodically and wipe off any dust or dirt with a dry cloth.

8. Do not let any unspecified objects or water get inside the radio body.

- With the exception of the AC adapter and the rechargeable battery, if any metal or flammable object or water gets inside the back door, it may lead to electric shock or fire.
- Take care to prevent iron powder from the bass reflex speakers, dust or water getting into the radio.

9. Do not sit or stand on the radio.

- Doing so may lead to accidents or malfunction.

10. Do not place the radio on an unstable surface or in a high place. Do not hang the radio from the handle.

- The radio may fall and cause injury or malfunction.

11. When no slide battery is loaded, attach the slide terminal cover to the terminal to prevent cuts and other injuries that may result from touching the terminal area.

12. Handle the backup batteries with care.

- Danger of explosion if battery is incorrectly replaced. Replace only with the same or equivalent type.
- Incorrect handling of the batteries may result in rupture or leakage, leading to fire, injury or pollution of the surrounding area. Be sure to observe the following precautions.
 - Use only the specified batteries
 - Do not heat or disassemble the batteries
 - Do not throw the batteries into fire or water
 - Do not charge the batteries
 - Make sure the batteries are correctly oriented and avoid short-circuiting
 - Do not reuse batteries or use different types of battery
 - Remove the batteries when the radio is not in use
- In the event of leakage from the batteries, wipe the battery case clean. Should any battery fluid get on your body, wash it off carefully.
 - If  is displayed when you turn the power on with the rechargeable battery inserted, the battery power is low. Power the radio from the AC adapter or insert a charged battery.

English

- Recharge only with the charger specified by the manufacturer.**
 - A charger that is suitable for one type of rechargeable battery may create a risk of fire when used with another battery.
 - Use the radio only with specifically designated rechargeable battery.**
 - Use of any other rechargeable battery may create a risk of injury and fire.
 - When rechargeable battery is not in use, keep it away from other metal objects like paper clips, coins, keys, nails, screws, or other small metal objects that can make a connection from one terminal to another.**
 - Shorting the battery terminals together may cause burns or a fire.
 - Under abusive conditions, liquid may be ejected from the battery; avoid contact. If contact accidentally occurs, flush with water. If liquid contacts eyes, additionally seek medical help.**
 - Liquid ejected from the battery may cause irritation or burns.
 - Have your radio serviced by a qualified repair person using only identical replacement parts.**
 - This will ensure that the safety of the radio is maintained.
 - The main unit and adapter shall not be exposed to dripping or splashing and that no objects filled with liquids, such as vases, shall be placed on the unit and adapter.**
 - The batteries (battery pack or batteries installed) shall not be exposed to excessive heat such as sunshine, fire or the like.**
 - The MAINS plug of adapter is used as the disconnect device, the disconnect device shall remain readily operable.**
 - Risk of explosion if the battery is replaced by an incorrect type**
 - high or low extreme temperatures that a battery can be subjected to during use, storage or transportation (Such as operation temperature: 35°C); and
 - low air pressure at high altitude (Altitude: 2000 meter).
 - replacement of a battery with an incorrect type that can defeat a safeguard (for example, in the case of some lithium battery types);
 - disposal of a battery into fire or a hot oven, or mechanically crushing or cutting of a battery, that can result in an explosion;
 - leaving a battery in an extremely high temperature surrounding environment that can result in an explosion or the leakage of flammable liquid or gas;
 - a battery subjected to extremely low air pressure that may result in an explosion or the leakage of flammable liquid or gas.
 - Electrostatic discharge may result in malfunction which may require user reset.**
- Be careful not to increase the volume as your hearing adapts to the sound output.**

Beware of being accustomed to a certain volume level. Adjust the volume to a safe level before your ears become accustomed to loud volumes.
 - If your ears begin to ring, if you feel any discomfort, or if conversation seems faint or indistinct, discontinue listening to music and have your ears examined by a doctor.**

PRECAUTIONS WHEN CONNECTING TO EXTERNAL EQUIPMENT

Unexpected problems may result in the loss or corruption of data stored in smartphones and other peripheral equipment connected to the radio. With this possibility in mind, a backup of the data should always be made in advance.

Note that HiKOKI cannot be held responsible for the corruption or loss of data stored within smartphones and other peripheral equipment connected to the radio, nor any damage to the equipment itself.

MAIN FUNCTIONS

- Manual/Auto select
- Save (Memory) (10 AM + 10 FM stations)
- Radio On/Off/Alarm
- Dock for playing audio from smartphones and portable audio players
- High-quality stereo speaker
- Smartphone and cell phone recharging
- Compatibility with HiKOKI power tool rechargeable battery and AC adapter

SPECIFICATIONS

Frequency band	FM: 87.5 to 108 MHz AM: 522 to 1629 KHz
Antenna	FM: Rubber antenna AM: Ferrite bar antenna (built-in)
Speaker	90 mm (8 Ω) × 2
Max. power output	AC adapter: 5 W × 2 14.4 V: 6 W × 2 18 V: 7 W × 2
Power supply	Slide battery: --- (DC) 14.4 V, 18 V
	Household power supply (using provided AC adapter)
	Backup batteries: --- (DC) 3 V, two AA batteries
Exterior dimensions	L 366 mm x W 303 mm x H 261 mm (with antenna refracted)
Weight	3.4 kg

- For applicable power supplies see user instructions: Applicable power suppliers: (Manufacture) Dong Guan Sun Hung Kin Electrical Co., Ltd. (Model) HKP24-1201200dV (Input voltage) 100 – 240 V ~ (AC) (Input AC Frequency) 50/60 Hz (Output voltage) 12.0 V (Output current) 1.2 A (Output power) 14.4 W (Average active efficiency) 87.0% (Efficiency at low load (10%)) 83.1% (No-load power consumption) 0.10 W

PROTECTING YOUR HEARING

Continuous exposure to loud noise may result in permanent hearing loss. The louder the volume, the shorter the time in which hearing loss may occur.

If you listen to large volume sound over a long period of time, your ears will become accustomed to it. This creates the illusion that the volume level is appropriate, despite the fact that it may be damaging your hearing.

Observe the following to prevent hearing loss.

CAUTION

- Make sure you give your ears a rest by taking regular breaks and not listening for long periods of time.**

















Even when set at safe volume levels, listening continuously over long periods of time may cause hearing loss.

- Only below slide battery could be used
(Model) BSL1430: 14.4 V 3000 mAh
Lithium battery
(Model) BSL1830: 18 V 3000 mAh
Lithium battery
(Manufacture) Koki Holdings Co., Ltd.
- The plug of external adapter was used as disconnect device, the socket-outlet shall be easily accessible

SYMBOLS

WARNING

The following show symbols used for the machine. Be sure that you understand their meaning before use.

	UR18DSAL : Cordless radio
	For applicable power supplies see user instructions.
	Only for EU countries Do not dispose of electric tools together with household waste material! In observance of European Directive 2012/19/EU on waste electrical and electronic equipment and its implementation in accordance with national law, electric tools that have reached the end of their life must be collected separately and returned to an environmentally compatible recycling facility.
	Power button
	Source select button
	Menu button
	Enter / Information button
	Volume button
	Search button
	Select button
	Buzzer alarm indicator
	Radio ON alarm indicator
	Battery exhausted indicator
	Only use Koki Holdings Co.,Ltd's slide battery
	Output terminal for adapter
	Indoor use only (AC Adapter)
	Class II product - Double Insulated - No earth required, for external power supply (AC Adapter)

STANDARD ACCESSORIES

In addition to the main unit (1 unit), the package contains the accessories listed in the below.

- AC adapter.....1
- AA batteries.....2
- Recharge cable holder.....1
(for Apple Lightning connector)
* Android holder is built into the main unit.

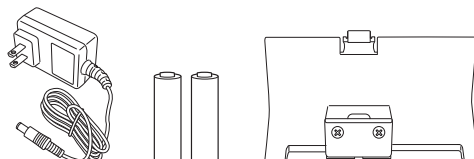

Standard accessories are subject to change without notice.

NOTE

A battery is not included with this product. Use of a battery from Koki Holdings Co., Ltd. is recommended.

PRIOR TO OPERATION

● Installing backup batteries

Time settings and radio station frequencies can be saved by installing batteries in the unit.

1. To access the storage box for the backup batteries, unlatch the tab and open the rear cover. (Fig. 1)
2. Open the backup battery storage box and insert the two AA batteries (included) into the storage box in the direction indicated. (Fig. 2)

NOTE

- Do not reverse battery polarity (+/-) when installing the batteries.
- Do not mix old and new batteries. Always replace both batteries at the same time.
- Do not burn batteries or dispose them as household waste.

● AC adapter installation

Power can be supplied by plugging the AC adapter (included) into a standard household outlet.

Pull back the rubber cover and connect the AC adapter to the AC adapter port. (Fig. 3)

Next, plug the AC adapter into an electrical outlet.

NOTE

- When used together with the batteries, the AC adapter is the main power source and no battery power is consumed.
- When used together with the AC adapter, the batteries will not recharge as this device has no recharge function.

Storing the AC adapter

The AC adapter can be stored in the compartment behind the rear cover. (Fig. 4)

● Battery installation

CAUTION

Do not touch the terminals.

Doing so may result in cuts to the hand or other injuries. Only a 14.4 V or 18 V slide-type battery can be used with this device.

Installing the battery

Open the rear cover, align the battery with the grooves of this device and slide it all the way in. (Fig. 5)

NOTE

- Do not apply any excessive pressure when inserting the battery. If the battery does not easily slide into place, it is not being inserted properly.
Check to see if the battery is facing the correct direction and that there is nothing obstructing the path of insertion.

English

- If  is displayed when the device is switched on following battery installation, the battery charge is low. In this situation, either use the AC adapter or install a fully charged battery.

● Changing the date display

The following selections are available for date display.

YYYY/MM/DD (Year/Month/Day)

MM/DD/YYYY (Month/Day/Year)

DD/MM/YYYY (Day/Month/Year)

1. Press the Menu button.



2. Press the Select button and display "DATE DISP".



3. Press the Enter / Information button.



4. Press the Select button and display the date display selection of your choice.



5. Press the Enter / Information button.



● Set the date

Using the control panel, follow the steps below to set up the date.

1. Press the Menu button.



2. Press the Select button and display "DATE ADJ".



3. Press the Enter / Information button.



4. Press the Select button and adjust "year" digits.



5. Press the Enter / Information button.



6. Press the Select button and adjust "month" digits.



7. Press the Enter / Information button.



8. Press the Select button and adjust "day" digits.



9. Press the Enter / Information button.



● Set the time

Using the control panel, follow the steps below to set up the time.

1. Press the Menu button.



2. Press the Select button and display "CLOCK ADJ".



3. Press the Enter / Information button.



4. Press the Select button and adjust "hour" digits.



5. Press the Enter / Information button.



6. Press the Select button and adjust "minute" digits.



7. Press the Enter / Information button.



8. Press the Select button and select "12 H" or "24 H".



9. Press the Enter / Information button.



LISTENING TO RADIO BROADCASTS

● Selecting FM or AM bandwidth

1. Power ON.



2. Press the Source select button and select the radio's bandwidth (FM/AM).



● Selecting stations

Auto station selection

A long press of the Search button will automatically scan and search clear station broadcast frequencies. To select the next station broadcast, long press the Search button again.



Manual station selection

Press the Search button to change frequencies and select a station.



Preset station selection

Press the Select button to quickly switch between preset stations.



At the time of purchase, there are no preset stations. Follow the steps below to register preset stations.

<Manual preset registration>

1. Tune into a radio station of your choice and press the Menu button.



2. Press the Select button and display "PRESET".



3. Press the Enter / Information button.



4. Press the Select button and select a preset number from 0 to 9 for registering the station.



5. Press the Enter / Information button to register the station.



<Auto preset registration>

This feature allows the automatic registration of available radio stations in the area of use.

(Maximum of 10 stations)

1. Press the Menu button.



2. Press the Select button and display "AUTO SCAN".



AUTO SCAN

3. Press the Enter / Information button to begin auto preset registration of available radio stations.

**NOTE**

- A broadcasting radio station will not be registered if its frequency is weak.
- Depending on location of use, non-radio signals such as noise may be registered.
- See page 10 when recharging with USB in "FM" mode.

● For better reception**FM broadcasts**

Adjust reception by changing the facing and angle of the antenna.

"STEREO" will be displayed when receiving a stereo broadcast.

Switching to monaural reception can reduce noise.

<Switching to monaural reception>

1. Press the Menu button.



2. Press the Select button and display "STEREO".



STEREO

3. Press the Enter / Information button.



4. Press the Select button and display "OFF".



OFF

5. Press the Enter / Information button to complete setup.

**AM broadcasts**

Move the device and face it in a direction in which the reception is best.

<Volume adjustment>

Use the Volume button to adjust the volume from 0 to 30.



USING EXTERNAL DEVICES FOR AUDIO PLAYBACK

Audio can be played back from smartphones, portable music players and other external devices.

CAUTION

Make sure to lower the volume output of the player before playback.

NOTE

There are two types of connector cable, straight type and L type.

Use an L type cable when connecting or storing large external devices.

1. **Open the external device storage area**

Switch the radio's power OFF and open the front cover. (Fig. 6)

2. **Connect an external device**

Using a commercially available stereo mini-plug connector cable (ø3.5 mm), connect the radio's AUX input port to the audio output port of the external device. (Fig. 7)

3. **Secure the external device**

The right and left holders can be moved to the right or left by pinching the top and bottom of each holder.

Secure the external device between the two holders. (Fig. 8)

4. **Playback**

With the radio's power switched ON, press the Source select button and display "AUX".



AUX

Make sure to lower the volume output of the external device before music playback.

Volume can be adjusted through the radio.



(Volume)

Close the front cover after selecting tracks and adjusting volume.

NOTE

You may be unable to raise the volume level if the volume level of the external device is too low.

NOTE

- When connecting a smartphone, please be aware that the ringtones of incoming calls for some models are not output to speaker.
- External devices may be damaged if used in locations exposed to the sun or hot temperatures.
- See page 10 when recharging with USB in "AUX" mode.

USING THE TIMER FUNCTION

● Setting the sleep timer

Power can be set to automatically switch OFF after a certain amount of time has elapsed by using the sleep timer function.

1. Press the Menu button.



2. Press the Select button and display "SLEEP".



SLEEP

3. Press the Enter / Information button.



4. Press the Select button to adjust the time period to elapse (between "0 - 90" minutes) before the power is switched OFF.



30 MIN

5. Press the Enter / Information button.



6. "SLEEP" will be displayed on the LCD.

- To check the remaining time, press the Menu button once again and select "SLEEP".
- To cancel the sleep timer, set the time to switch OFF at 0 minutes.

● Setting the alarm (Buzzer alarm)

The radio can be set up to activate a beeping alarm at a specific time.

1. Press the Menu button.



English

2. Press the Select button and display "BUZZER ALM".



3. Press the Enter / Information button.



4. Press the Select button and display "ON".



5. Press the Enter / Information button.



6. Press the Select button and adjust "hour" digits.



7. Press the Enter / Information button.



8. Press the Select button and adjust "minute" digits.



9. Press the Enter / Information button.



10. Press the Select button to set up repeat.

Once	ONCE
Daily	DAILY
Weekdays only	WEEKDAY
Saturday and Sunday only	WEEKEND



11. Press the Enter / Information button to complete setup.



will be displayed on the LCD.

- To cancel the alarm setting, go to "BUZZER ALM" once again and change the setting to "OFF".
- The alarm sound will automatically switch off after 10 minutes. The sound can also be switched off by pressing any button.

NOTE

The volume of the buzzer alarm cannot be changed.

● Setting the radio ON alarm timer

Using the radio ON alarm timer function, the radio can be set up to switch ON at a specific time to enjoy a station broadcast.

1. Press the Menu button.



2. Press the Select button and display "RADIO ALM".



3. Press the Enter / Information button.



4. Press the Select button and display "ON".



5. Press the Enter / Information button.



6. Press the Select button and adjust "hour" digits.



7. Press the Enter / Information button.



8. Press the Select button and adjust "minute" digits.



9. Press the Enter / Information button.



10. Press the Select button to set up repeat.

Once	ONCE
Daily	DAILY
Weekdays only	WEEKDAY
Saturday and Sunday only	WEEKEND



11. Press the Enter / Information button.



12. Select radio bandwidth.

Press the Select button to display "AM" or "FM".



13. Press the Enter / Information button.



14. Press the Select button to display a preset station.



To select a station by broadcast frequency, use the Search button.



15. Press the Enter / Information button to complete setup.



will be displayed on the LCD.

- To cancel the radio alarm setting, go to "RADIO ALM" once again and change the setting to "OFF".

NOTE

The radio's volume will be at the level when the radio was last switched OFF.

RECHARGING YOUR SMARTPHONE

Devices such as a smartphone and mobile phone can be recharged by connecting the device to this radio. The recharge function is only available for the "FM" or "AUX" mode. (Recharging cannot be done in "AM" mode.)

NOTE

- When recharging in "AUX" mode, set the volume output at 20 or less.
The radio is designed to deactivate USB output and disable the recharging of smartphones and mobile phones when the volume is at 21 or more. (For "FM" mode, USB recharging will continue even if the volume output is 21 or more.)
- On rare occasions, sound output may be interrupted or power could shutdown during USB recharging. If either should occur, lower the volume level or stop recharging with the USB.
- The radio is designed to deactivate USB output and disable the recharging of smartphones and mobile phones when the power level of the battery is low. Should the aforementioned occur, recharge the battery or replace with a fully charged battery.

- If the voltage is low when the AC adapter is in use, the USB output may be cut off, discontinuing any recharging.
- 1. Using a commercially available USB connection/recharge cable, connect to the USB charging port located in the radio's storage case for external devices. (Fig. 9)
- 2. Secure the smartphone with the holders and close the cover. (Fig. 8)
(See "Secure the external device" on page 9)

NOTE

- Use a fully charged battery when using a battery as this device's power source.
You will not be able to recharge smartphones or mobile phones when the battery power level becomes low.
- The time required for charging varies in accordance with the smartphone or mobile phone being recharged.
- Do not use the recharge function for any devices other than a smartphone or mobile phone.
- The radio may not be able to recharge some smartphone or mobile phone models.

Two recharge cable holders, one for Android and the other for Apple (Lightning connector) are included. Select the holder that best suits your device.

- Should your device be too large for the radio's external device storage case, draw the cable through the cable access hole. (Fig. 10)

NOTE

As the recharge cable holders are designed for standard size terminals, the holders may not be able to securely fasten certain terminals depending on the recharge cable used.

GUARANTEE

We guarantee HIKOKI Power Tools in accordance with statutory/country specific regulation. This guarantee does not cover defects or damage due to misuse, abuse, or normal wear and tear. In case of complaint, please send the Power Tool, undismantled, with the GUARANTEE CERTIFICATE found at the end of this Handling instruction, to a HIKOKI Authorized Service Center.

NOTE

Due to HIKOKI's continuing program of research and development, the specifications herein are subject to change without prior notice.

MAINTENANCE AND INSPECTION

WARNING

When not in use or during inspection and maintenance, be sure to remove the AC plug, rechargeable battery and backup batteries.

● Inspecting the mounting screws

Regularly inspect all mounting screws and ensure that they are properly tightened. Should any of the screws be loose, retighten them immediately. Failure to do so could result in serious hazard.

● Cleaning on the outside

When the radio is stained, wipe with a soft dry cloth or a cloth moistened with soapy water.
Do not use chloric solvents, gasoline or paint thinner, for they melt plastics.

● Storing the Radio

Do not store the radio in the following places.

- Within reach of or easily accessible to children
- In humid or dusty places
- In high temperature such as inside a car or exposed to direct sunlight
- In extremely cold places or directly exposed to cold draughts
- Where the temperature changes drastically
- Where it is exposed to smoke or steam such as near a cooking appliance or humidifier

BEZEICHNUNG DER TEILE

①	FM-Antenne	⑮	Auswahlknopf (-)	Ⓐ	AM-Senderanzeige
②	Griff	⑯	Auswahlknopf (+)	Ⓑ	AUX-Anzeige
③	Hintere Abdeckung	⑰	Schlaufe	Ⓒ	FM-Senderanzeige
④	Lautsprecher	⑱	AA-Batteriekasten	Ⓓ	RDS-Anzeige
⑤	Aufbewahrungstasche für externe Geräte	⑳	Deckel	Ⓔ	Stereoanzeige
⑥	Wechselstromadapteranschluss	㉑	Wechselstromadapter	Ⓕ	Weckeranzeige
⑦	AUX-Eingangsanschluss	㉒	Gummiabdeckung	Ⓖ	Summeralarmanzeige
⑧	USB-Ladeanschluss	㉓	Akku	Ⓗ	Radiowecker-Anzeige
⑨	Kabeldurchführungsloch	㉔	Anschlüsse	Ⓘ	Anzeige für Schlaf-Timer
⑩	Einschaltknopf	㉖	Vordere Abdeckung	Ⓙ	Anzeige Batterie leer
⑪	Quellenauswahlknopf	㉗	Stereoministeckeranschlusskabel	Ⓚ	Informationsanzeige
⑫	Menütaste	㉘	Smartphone	Ⓛ	Uhr
⑬	Eingabe-/Informationstaste	㉙	Audioausgangsanschluss	Ⓜ	AM/PM-Anzeige
⑭	Lautstärkeknopf (-)	㉚	Ladekabelhalterung	Ⓝ	MHz / KHz Anzeige
⑮	Lautstärkeknopf (+)	㉛	Halterung		
⑯	Suchknopf (-)	㉜	USB-Ladekabel		
⑰	Suchknopf (+)	㉝	Gummikappe		

SICHERHEITSHINWEISE FÜR DAS BAUSTELLENRADIO

⚠️ WARNUNG

Lesen Sie sämtliche Sicherheitshinweise und Anweisungen durch.

Wenn die Warnungen und Anweisungen nicht befolgt werden, kann es zu Stromschlag, Brand und/oder ernsthaften Verletzungen kommen.

Bitte bewahren Sie alle Warnhinweise und Anweisungen zum späteren Nachschlagen auf.

1. Verwenden Sie nur die angegebene Stromversorgungsspannung.
 - Die Benutzung irgendeiner anderen Spannung kann zu Brand oder Stromschlag führen.
2. Vermeiden Sie eine Beschädigung des Kabels für den Wechselstromadapter.
 - Modifizieren Sie das Kabel nicht, biegen Sie es nicht mit Gewalt, verdrehen Sie es nicht und ziehen Sie nicht an ihm. Legen Sie auch keine schweren Gegenstände auf es und verlegen Sie es nicht in Nähe von Heizkörpern bzw. Öfen.
 - Ziehen Sie den Stecker des Stromkabels (Wechselstromadapter), wenn das Gerät nicht benutzt wird, aus der Steckdose und vom Radio ab. Wenn dies nicht eingehalten wird, kann das zu Stromschlag oder einem Brand führen.
3. Berühren Sie den Kabelstecker (Wechselstromadapter) nicht mit feuchten Händen.
 - Andernfalls können Sie einen Stromschlag erleiden.
4. Benutzen Sie das Radio nicht im Badezimmer oder unter der Dusche.
 - Verwenden Sie das Radio nicht an nassen oder feuchten Orten oder im Regen.
 - Andernfalls kann es zu Stromschlag, Rauchentwicklung, oder Fehlfunktionen kommen.

5. Während eines Gewitters sollten Sie die FM-Antenne oder den Stecker (Wechselstromadapter) nicht berühren.
 - Andernfalls können Sie einen Stromschlag erleiden.
6. Zerlegen oder modifizieren Sie das Radio nicht.
 - Dies könnte zu einem Stromschlag oder einem Brand führen. Inspektionen und Reparaturen sollten von dem Geschäft, in dem Sie das Gerät gekauft haben, oder von einem HiKOKI-Kundendienstzentrum für Elektrogeräte durchgeführt werden.
7. Stecken Sie den Kabelstecker (Wechselstromadapter) sicher bis zum Anschlag an der Steckdose an.
 - Staub oder Schmutz zwischen dem Kabelstecker und der Steckdose können zu einem Brand führen. Ziehen Sie den Kabelstecker regelmäßig aus der Steckdose und wischen Sie allfälligen Staub oder Schmutz mit einem trockenen Tuch ab.
8. Lassen Sie keine Fremdkörper oder Wasser in das Innere des Radiogehäuses gelangen.
 - Sollten außer dem Wechselstromadapter und der Akku-Batterie irgendwelche Metall- oder entzündbare Gegenstände oder Wasser in die hintere Gehäuseabdeckung gelangen, kann das zu Stromschlägen oder zu einem Brand führen.
 - Achten Sie darauf, dass kein Eisenstaub von den Bassreflex-Lautsprechern, anderer Staub, oder Wasser in das Radio hinein gelangt.
9. Setzen Sie sich nicht auf das Radio und steigen Sie nicht auf es hinauf.
 - Dies kann zu Unfällen oder zu Fehlfunktionen führen.
10. Stellen Sie das Radio nicht auf einer instabilen Fläche oder an einem hoch gelegenen Ort auf. Hängen Sie das Radio nicht am Griff auf.
 - Das Radio könnte herunter fallen und dadurch könnten Verletzungen oder Fehlfunktionen verursacht werden.

11. **Bringen Sie, wenn keine Einschubatterie angesteckt ist, am Steckplatz die Abdeckung an, um Schnittwunden und andere Verletzungen zu vermeiden, die beim Berühren des Steckplatzbereichs entstehen könnten.**
12. **Behandeln Sie die Speicherbatterien sorgfältig.**
- Explosionsgefahr, wenn die Batterie falsch ersetzt wird. Ersetzen Sie sie nur durch eine Batterie des gleichen oder gleichwertigen Typs.
 - Eine unsachgemäße Behandlung der Batterien kann zu einem Bruch oder Austritt von Flüssigkeit führen, wodurch es zu einem Brand, Verletzung, oder Verschmutzung der Umgebung kommen kann. Beobachten Sie unbedingt folgende Vorsichtsmaßnahmen.
 - Benutzen Sie nur die angegebenen Batterien.
 - Erhitzen oder zerlegen Sie die Batterien nicht.
 - Werfen Sie die Batterien nicht in Feuer oder Wasser.
 - Laden Sie die Batterien nicht auf.
 - Vergewissern Sie sich, dass die Batterien richtig ausgerichtet sind und vermeiden Sie einen Kurzschluss.
 - Benutzen Sie alte Batterien nicht wieder und benutzen Sie keine verschiedenen Batterietypen.
 - Nehmen Sie die Batterien heraus, wenn das Radio nicht in Betrieb ist.
- Sollte Flüssigkeit aus den Batterien austreten, wischen Sie das Batteriefach sauber.
 Falls Batterieflüssigkeit auf Ihren Körper gelangen sollte, muss sie sorgfältig abgewaschen werden.
 Wenn beim Einschalten  angezeigt wird und die Akku-Batterie eingelegt ist, dann ist der Ladestand der Batterie niedrig.
 Laden Sie die Batterie über den Wechselstromadapter auf, oder setzen Sie einen aufgeladenen Akku ein.
13. **Laden Sie das Gerät nur mit dem vom Hersteller empfohlenen Ladegerät auf.**
- Ein für einen Typ von Akku-Batterie geeignetes Ladegerät kann eine Brandgefahr verursachen, wenn es mit einem anderen Akku verwendet wird.
14. **Benutzen Sie das Radio nur mit der ausdrücklich angegebenen Akku-Batterie.**
- Die Verwendung einer anderen Akku-Batterie kann Verletzungs- und Brandrisiko verursachen.
15. **Wenn die Akku-Batterie nicht verwendet wird, muss sie von anderen Metallgegenständen wie Zettelklemmen, Münzen, Schlüsseln, Nägeln, Schrauben, oder anderen kleinen Metallgegenständen, die eine Verbindung von einem Pol zum anderen herstellen könnten, fern gehalten werden.**
- Ein Kurzschluss der Batterieanschlüsse kann zu Verbrennungen oder Bränden führen.
16. **Im Falle von Störungen, kann Flüssigkeit aus der Batterie austreten. Vermeiden Sie in diesem Fall jeglichen Kontakt. Sollten Sie dennoch mit der Batterie in Berührung kommen, waschen Sie die betroffene Stelle gründlich mit Wasser ab. Ist die Flüssigkeit ins Auge geraten, suchen Sie einen Arzt auf.**
- Ausgetretene Batterieflüssigkeiten können zu Reizungen oder Verbrennungen führen.
17. **Lassen Sie den Service an ihrem Radio durch eine qualifizierte Reparaturwerkstatt durchführen, die nur identische Ersatzteile verwendet.**
- Das stellt sicher, dass die Sicherheit des Radios aufrecht erhalten bleibt.
18. **Das Hauptgerät und der Adapter dürfen nicht Tropf- oder Spritzwasser ausgesetzt werden, und es dürfen keine mit Flüssigkeiten gefüllte Gegenstände, wie zum Beispiel Vasen, auf dem Gerät und Adapter abgestellt werden.**
19. **Die Batterien (die eingesetzten Batterien oder Akkus) dürfen nicht übermäßiger Hitze wie zum Beispiel Sonneneinstrahlung, Feuer o. Ä. ausgesetzt werden.**
20. **Der NETZ-Stecker des Adapters wird zur Trennung vom Stromnetz verwendet, er muss sich in einem ordnungsgemäßen Zustand befinden.**
21. **Explosionsgefahr, wenn der Akku durch einen Akku des falschen Typs ausgetauscht wird**
- extrem hohe oder niedrige Temperaturen, denen ein Akku während der Verwendung, Lagerung oder des Transports ausgesetzt werden kann (wie zum Beispiel Betriebstemperatur: 35°C); und
 - niedriger Luftdruck in großen Höhenlagen (Höhe: 2000 Meter).
 - Austausch des Akkus durch einen Akku des falschen Typs, der eine Schutzvorrichtung zunichte machen kann (beispielsweise im Fall einiger Lithiumakkutypen):
 - Entsorgung des Akkus in einem Feuer oder heißen Ofen oder mechanisches Zerkleinern oder Shreddern des Akkus, das zu einer Explosion führen kann;
 - Aufbewahrung des Akkus in einer Umgebung mit extrem hoher Temperatur, die zu einer Explosion oder dem Austreten einer brennbaren Flüssigkeit oder eines Gases führen kann;
 - extrem niedriger Luftdruck um den Akku, der zu einer Explosion oder dem Austreten einer brennbaren Flüssigkeit oder eines Gases führen kann.
22. **Eine elektrostatische Entladung kann zu Fehlfunktionen führen, die ein Zurücksetzen durch den Benutzer erforderlich machen können.**

SCHUTZ IHRES GEHÖRS

Ständig lauten Geräuschen ausgesetzt zu sein kann zu bleibendem Hörverlust führen. Je höher die Lautstärke ist, desto rascher kann ein Hörverlust eintreten.

Wenn Sie sich über längere Zeit etwas mit hoher Lautstärke anhören, gewöhnen sich Ihre Ohren daran. Dadurch entsteht trotz der Tatsache, dass sie Ihr Gehör schädigen kann, die Täuschung, dass die Lautstärke angemessen sei. Beachten Sie das Folgende, um einen Hörverlust zu verhüten.

VORSICHT

1. **Achten Sie unbedingt darauf, Ihren Ohren etwas Ruhe zu geben, indem Sie regelmäßig Pausen einlegen und nicht zu lange Musik hören.**

Selbst bei Einstellung auf eine sichere Lautstärke kann ständiges Zuhören über längere Zeiträume Hörverlust verursachen.

2. **Achten Sie darauf, die Lautstärke nicht zu erhöhen, da sich Ihr Gehör an die Lautstärke gewöhnt.**

Hüten Sie sich davor, sich an eine bestimmte Lautstärke zu gewöhnen. Stellen Sie die Lautstärke auf ein sicheres Niveau ein, bevor sich Ihre Ohren an hohe Lautstärken gewöhnen.

3. **Wenn Ihre Ohren zu pfeifen beginnen, Sie Beschwerden verspüren, oder wenn Gespräche verschwommen oder undeutlich zu sein scheinen, hören Sie auf, Musik zu hören und lassen Sie Ihre Ohren von einem Arzt untersuchen.**

VORSICHTSMASSNAHME BEIM ANSCHLIESSEN AN EXTERNE GERÄTE

Beim Anschließen von Smartphones oder anderen Peripheriegeräten an das Radio können unerwartete Probleme zum Verlust oder zur Beschädigung von in diesen gespeicherten Daten führen. Denken Sie an diese Möglichkeit und legen Sie immer vorher eine Sicherungskopie der Daten an.

Beachten Sie, dass HiKOKI für die Beschädigung oder den Verlust von in Smartphones oder anderen Peripheriegeräten gespeicherten Daten beim Anschließen an das Radio oder für Schäden an den Geräten selbst nicht haftbar gemacht werden kann.

HAUPTFUNKTIONEN

- Manuell/Automatikwahl
- Speichern (Speicher) (10 AM + 10 FM-Stationen)
- Radio An/Aus/Alarm
- Eingangsbuchse zum Abspielen von Audiodateien von Smartphones und tragbaren Audio-Playern
- Stereo-Lautsprecher von hoher Qualität
- Aufladen von Smartphones und Mobiltelefonen
- Geeignet für Akku-Batterien und Wechselstromadapter für HiKOKI-Elektrogeräte.

TECHNISCHE DATEN

Frequenzband	FM: 87,5 bis 108 MHz AM: 522 bis 1629 KHz
Antenne	FM: Gummiantenne AM: Ferritstab-Antenne (eingebaut)
Lautsprecher	90 mm (8 Ω) × 2
Max. Ausgangsleistung	Wechselstromadapter: 5 W × 2 14,4 V: 6 W × 2 18 V: 7 W × 2
Stromversorgung	Einschub-Batterie: --- (DC) 14,4 V, 18 V
	Haushaltsstromanschluss (unter Benutzung des mitgelieferten Wechselstromadapters)
	Speicherbatterien: --- (DC) 3 V, zwei AA-Batterien
Außenabmessungen	L 366 mm x B 303 mm x H 261 mm (mit eingezogener Antenne)
Gewicht	3,4 kg

- Für anwendbare Netzteile siehe Bedienungsanleitung: Anwendbare Netzteile:
(Produktion) Dong Guan Sun Hung Kin Electrical Co.,Ltd.
(Modell) HKP24-1201200dV
(Eingangsspannung) 100 – 240 V ~ (Wechselstrom)
(Eingangswechselstromfrequenz) 50/60 Hz
(Ausgangsspannung) 12,0 V
(Ausgangsstromstärke) 1,2 A
(Ausgangsleistung) 14,4 W
(Durchschnittliche aktive Leistungsfähigkeit) 87,0%
(Leistungsfähigkeit bei niedriger Belastung (10%)) 83,1%
(Stromaufnahme im Leerlauf) 0,10 W
- Nur die nachfolgend genannten Schiebeakkus sind verwendbar
(Modell) BSL1430: 14,4 V 3000 mAh
Lithium-Akku
(Modell) BSL1830: 18 V 3000 mAh
Lithium-Akku
(Produktion) Koki Holdings Co., Ltd.
- Der Stecker des externen Adapters wurde als Trennvorrichtung verwendet, die Steckdose muss leicht zugänglich sein

SYMBOLS

WARNUNG

Die folgenden Symbole werden für diese Maschine verwendet. Achten Sie darauf, diese vor der Verwendung zu verstehen.

	UR18DSAL : Baustellenradio
	Für anwendbare Netzteile siehe Bedienungsanleitung.
	Nur für EU-Länder Werfen Sie Elektrowerkzeuge nicht in den Hausmüll! Gemäß der Europäischen Richtlinie 2012/19/EU über Elektro- und Elektronik- Altgeräte und Umsetzung in nationales Recht müssen verbrauchte Elektrowerkzeuge getrennt gesammelt und einer umweltgerechten Wiederverwertung zugeführt werden.
	Einschaltknopf
	Quellenauswahlknopf
	Menütaste
	Eingabe-/Informationstaste
	Lautstärkeknopf
	Suchknopf
	Auswahlknopf
	Summeralarmanzeige
	Radiowecker-Anzeige
	Anzeige Batterie leer
	Verwenden Sie nur den Schiebeakku von Koki Holdings Co., Ltd.
	Ausgangsanschluss für Adapter
	Nicht im Freien verwenden (Wechselstromadapter)
	Produkt der Klasse II - Doppelt isoliert - Keine Erdung erforderlich, für die externe Stromversorgung (Wechselstromadapter)

STANDARDZUBEHÖR

Zusätzlich zum Hauptgerät (1 Gerät) enthält die Packung das nachfolgend aufgelistete Zubehör.

- Wechselstromadapter.....1
 - AA-Batterie.....2
 - Ladekabelhalterung.....1
(für Apple Lightning-Verbindung)
- * Eine Android-Halterung ist im Hauptgerät verbaut.

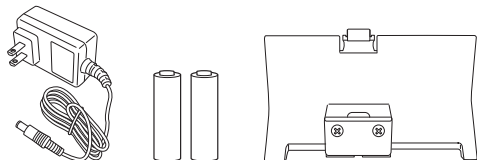

Das Standardzubehör kann ohne vorherige Bekanntmachung jederzeit geändert werden.

HINWEIS

Ein Akku ist nicht im Lieferumfang enthalten. Die Verwendung eines Akkus von Koki Holdings Co., Ltd. wird empfohlen.

VOR DEM BETRIEB

● Einsetzen der Speicherbatterien

Durch das Einsetzen von Speicherbatterien in das Gerät können die Einstellungen der Uhr und Radiosenderfrequenzen gespeichert werden.

1. Entriegeln Sie den Verschluss, um die hintere Abdeckung zu öffnen und zum Aufbewahrungsfach für die Speicherbatterien zu gelangen. (Abb. 1)
2. Öffnen Sie das Aufbewahrungsfach für die Speicherbatterien und setzen Sie zwei AA-Batterien (im Lieferumfang enthalten) in der angegebenen Richtung in das Aufbewahrungsfach ein. (Abb. 2)

HINWEIS

- Vertauschen Sie beim Einsetzen der Batterien die Polarität der Batterie (+/-) nicht.
- Verwenden Sie niemals gleichzeitig neue und gebrauchte Batterien. Ersetzen Sie stets beide Batterien gleichzeitig.
- Setzen Sie die Batterien niemals Feuer aus oder entsorgen Sie sie nicht über den Hausmüll.

● Installation des Wechselstromadapters

Durch den Einstecken des Wechselstromadapters (im Lieferumfang enthalten) in eine standardmäßige Haushaltssteckdose kann das Gerät mit Strom versorgt werden.

Ziehen Sie die Gummiabdeckung zurück und stecken Sie den Wechselstromadapter in den Wechselstromadapteranschluss. (Abb. 3)

Stecken Sie dann den Wechselstromadapter in eine Stromsteckdose.

HINWEIS

- Wenn gleichzeitig Batterien eingesetzt sind, dient der Wechselstromadapter der Stromversorgung des Gerätes und die Batterien werden nicht verbraucht.
- Wenn gleichzeitig der Wechselstromadapter verwendet wird, werden die Batterien nicht aufgeladen, weil dieses Gerät nicht über eine Wiederauładefunktion verfügt.

Aufbewahrung des Wechselstromadapters

Der Wechselstromadapter kann in einem Fach hinter der hinteren Abdeckung aufbewahrt werden. (Abb. 4)

● Einsetzen der Batterie

VORSICHT

Berühren Sie die Anschlüsse nicht. Andernfalls können Sie sich die Hand aufschneiden oder andere Verletzungen erleiden.

Mit diesem Gerät kann nur ein 14,4-V- oder 18-V-Schiebeakku verwendet werden.

Einsetzen der Batterie

Öffnen Sie die hintere Abdeckung, richten Sie die Batterie an den Nuten dieses Gerätes aus und stecken Sie sie vollständig ein. (Abb. 5)

HINWEIS

- Üben Sie beim Einsetzen der Batterie keinen übermäßigen Druck aus. Wenn sich die Batterie nicht leicht einsetzen lässt, ist sie nicht richtig herum eingelegt. Überprüfen Sie, ob die Batterie in die richtige Richtung zeigt und dass keine Hindernisse den Einlegeweg behindern.
- Wenn  angezeigt wird, wenn das Gerät nach dem Einlegen der Batterien eingeschaltet wird, ist der Batterieladestand niedrig. Verwenden Sie in diesem Falle entweder den Wechselstromadapter oder setzen Sie einen vollständig geladenen Akku ein.

● Ändern der Datumsanzeige

Für die Datumsanzeige stehen die folgenden Optionen zur Verfügung.

JJ/MM/TT (Jahr/Monat/Tag)
MM/TT/JJJJ (Monat/Tag/Jahr)
TT/MM/JJJJ (Tag/Monat/Jahr)

1. Drücken Sie die Menütaste.



2. Drücken Sie den Auswahlknopf und zeigen Sie „DATE DISP“ an.

DATE DISP

3. Drücken Sie die Eingabe-/Informationstaste.



4. Drücken Sie den Auswahlknopf und zeigen Sie die Datumsanzeige Ihrer Wahl an.

YYYY/MM/DD

5. Drücken Sie die Eingabe-/Informationstaste.



● Einstellen des Datums

Führen Sie zur Einstellung des Datums mithilfe des Bedienfelds die nachstehenden Schritte aus.

1. Drücken Sie die Menütaste.



2. Drücken Sie den Auswahlknopf und zeigen Sie „DATE ADJ“ an.



 

DATE ADJ

3. Drücken Sie die Eingabe-/Informationstaste.



4. Drücken Sie den Auswahlknopf und stellen Sie die Ziffern des „Jahres“ ein.

2014

5. Drücken Sie die Eingabe-/Informationstaste.



Deutsch

6. Drücken Sie den Auswahlknopf und stellen Sie die Ziffern des „Monats“ ein.



7. Drücken Sie die Eingabe-/Informationstaste.



8. Drücken Sie den Auswahlknopf und stellen Sie die Ziffern des „Tages“ ein.



9. Drücken Sie die Eingabe-/Informationstaste.



● Einstellen der Uhr

Führen Sie zur Einstellung der Uhr mithilfe des Bedienfelds die nachstehenden Schritte aus.

1. Drücken Sie die Menüaste.



2. Drücken Sie den Auswahlknopf und zeigen Sie „CLOCK ADJ“ an.



3. Drücken Sie die Eingabe-/Informationstaste.



4. Drücken Sie den Auswahlknopf und stellen Sie die Ziffern der „Stunde“ ein.



5. Drücken Sie die Eingabe-/Informationstaste.



6. Drücken Sie den Auswahlknopf und stellen Sie die Ziffern der „Minute“ ein.



7. Drücken Sie die Eingabe-/Informationstaste.



8. Drücken Sie den Auswahlknopf und wählen Sie „12 H“ oder „24 H“ aus.



9. Drücken Sie die Eingabe-/Informationstaste.



RADIO HÖREN

● Auswahl des UKW- oder MW-Frequenzbands

1. Schalten Sie das Gerät auf EIN.



2. Drücken Sie den Quellenauswahlknopf und wählen Sie das Frequenzband des Radios aus (UKW/MW).



● Auswahl der Sender

Automatische Senderauswahl

Durch langes Drücken auf den Suchknopf wird das Frequenzband automatisch nach klar empfangbaren Sendefrequenzen durchsucht. Drücken Sie den Suchknopf erneut lange, um zum nächsten Radiosender zu gelangen.

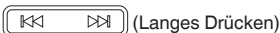

Manuelle Senderauswahl

Drücken Sie den Suchknopf, um die Frequenzen zu ändern und einen Sender auszuwählen.

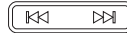

Auswahl eines voreingestellten Senders

Drücken Sie den Auswahlknopf, um schnell zwischen den voreingestellten Sendern umzuschalten.



Zum Zeitpunkt des Kaufs sind keine Sender voreingestellt. Folgen Sie den nachstehenden Schritten, um voreingestellte Sender zu registrieren.

<Manuelle Registrierung voreingestellter Sender>

1. Stellen Sie den Radiosender Ihrer Wahl ein und drücken Sie die Menüaste.



2. Drücken Sie den Auswahlknopf und zeigen Sie „PRESET“ an.



3. Drücken Sie die Eingabe-/Informationstaste.



4. Drücken Sie den Auswahlknopf und wählen Sie eine Zahl für die Registrierung des Senders von 0 bis 9 aus.



5. Drücken Sie die Eingabe-/Informationstaste, um den Sender zu registrieren.



<Automatische Registrierung voreingestellter Sender>

Diese Funktion ermöglicht die automatische Registrierung der im Verwendungsbereich verfügbaren Radiosender. (Maximal 10 Sender)

1. Drücken Sie die Menüaste.



2. Drücken Sie den Auswahlknopf und zeigen Sie „AUTO SCAN“ an.



3. Drücken Sie die Eingabe-/Informationstaste, um die automatische Registrierung der verfügbaren Radiosender zu starten.



HINWEIS

- Ein Radiosender wird nicht registriert, wenn seine Empfangsfrequenz schwach ist.
- In Abhängigkeit vom Ort der Verwendung werden möglicherweise Nicht-Radiosignale wie zum Beispiel Rauschen registriert.
- Siehe Seite 18, wenn Sie über USB im „FM“-Modus wiederaufladen.

● Für einen besseren Empfang

UKW-Sendungen

Stellen Sie den Empfang durch die Änderung der Ausrichtung und des Winkels der Antenne ein.

Wenn Sie eine Stereosendung empfangen, wird „STEREO“ angezeigt.

Durch Umschalten auf Mono-Empfang kann das Rauschen verringert werden.

<Umschalten auf Mono-Empfang>

1. Drücken Sie die Menütaste.



2. Drücken Sie den Auswahlknopf und zeigen Sie „STEREO“ an.



STEREO

3. Drücken Sie die Eingabe-/Informationstaste.



4. Drücken Sie den Auswahlknopf und zeigen Sie „OFF“ an.



OFF

5. Drücken Sie die Eingabe-/Informationstaste, um die Einrichtung abzuschließen.



MW-Sendungen

Bewegen Sie das Gerät und richten Sie es in die Richtung mit dem besten Empfang.

<Lautstärkeeinstellung>

Verwenden Sie den Lautstärkeknopf, um die Lautstärke von 0 bis 30 einzustellen.



VERWENDUNG EXTERNER GERÄTE FÜR DIE AUDIOWIEDERGABE

Das Radio kann den Ton von Smartphones, tragbaren Musik-Playern und anderen externen Geräten wiedergeben.

VORSICHT

Stellen Sie sicher, dass Sie die Ausgabelautstärke des Players vor der Wiedergabe senken.

HINWEIS

Es gibt zwei Arten von Anschlusskabeln, den geraden Typ und den L-Typ.

Verwenden Sie ein Kabel vom L-Typ, wenn Sie große externe Geräte zum Anschluss oder Speichern verwenden.

1. **Öffnen des Aufbewahrungsbereichs für externe Geräte**

Schalten Sie die Stromversorgung des Radios auf AUS und öffnen Sie die vordere Abdeckung. (Abb. 6)

2. **Anschluss eines externen Geräts**

Verbinden Sie mithilfe eines handelsüblichen Stereo-Minusteckeranschlusskabels (ø 3,5 mm) den AUX-Eingangsanschluss des Radios mit dem Audioausgangsanschluss des externen Geräts. (Abb. 7)

3. **Sichern des externen Geräts**

Die rechten und linken Halterungen können nach rechts oder links bewegt werden, indem Sie auf die Ober- und Unterseite jeder Halterung drücken.

Sichern Sie das externe Gerät zwischen den beiden Halterungen. (Abb. 8)

4. **Wiedergabe**

Schalten Sie die Stromversorgung des Radios auf EIN, drücken Sie den Quellenauswahlknopf und zeigen Sie „AUX“ an.



AUX

Stellen Sie sicher, dass Sie die Ausgabelautstärke des externen Geräts vor der Musikwiedergabe senken. Die Lautstärke kann am Radio eingestellt werden.



(Lautstärke)

Schließen Sie die vordere Abdeckung, nachdem Sie die Titel ausgewählt und die Lautstärke eingestellt haben.

HINWEIS

Wenn die Lautstärke des externen Geräts zu leise eingestellt ist, können Sie möglicherweise die Lautstärke nicht erhöhen.

HINWEIS

- Seien Sie sich bitte bewusst, dass beim Anschluss eines Smartphones die Klingeltöne eingehender Anrufe bei einigen Modellen nicht über die Lautsprecher wiedergegeben werden.
- Die externen Geräte können beschädigt werden, wenn Sie an Orten verwendet werden, die der Sonne oder heißen Temperaturen ausgesetzt sind.
- Siehe Seite 18, wenn Sie über USB im „AUX“-Modus wiederaufladen.

BENUTZUNG DER TIMER-FUNKTION

● Einstellung des Schlaf-Timers

Mithilfe der Schlaf-Timer-Funktion kann die Stromversorgung nach dem Ablauf einer bestimmten Zeitspanne automatisch auf AUS geschaltet werden.

1. Drücken Sie die Menütaste.



2. Drücken Sie den Auswahlknopf und zeigen Sie „SLEEP“ an.



SLEEP

3. Drücken Sie die Eingabe-/Informationstaste.



4. Drücken Sie den Auswahlknopf, um die Zeitspanne einzustellen (zwischen „0 – 90“ Minuten), bevor die Stromversorgung auf AUS geschaltet wird.



30 MIN

5. Drücken Sie die Eingabe-/Informationstaste.



6. „SLEEP“ wird auf dem LCD angezeigt.

- Um die verbleibende Zeit zu überprüfen, drücken Sie die Menütaste erneut und wählen Sie „SLEEP“.

- Um den Schlaf-Timer zu löschen, stellen Sie die Zeit zum Ausschalten auf 0 Minuten.

● Einstellung des Weckers (Wecksumnton)

Das Radio kann so eingestellt werden, dass zu einem bestimmten Zeitpunkt ein Wecksumnton ausgelöst wird.

1. Drücken Sie die Menütaste.



2. Drücken Sie den Auswahlknopf und zeigen Sie „BUZZER ALM“ an.



BUZZER ALM

3. Drücken Sie die Eingabe-/Informationstaste.



4. Drücken Sie den Auswahlknopf und zeigen Sie „ON“ an.



ON

5. Drücken Sie die Eingabe-/Informationstaste.



Deutsch

6. Drücken Sie den Auswahlknopf und stellen Sie die Ziffern der „Stunde“ ein.



7. Drücken Sie die Eingabe-/Informationstaste.



8. Drücken Sie den Auswahlknopf und stellen Sie die Ziffern der „Minute“ ein.



9. Drücken Sie die Eingabe-/Informationstaste.



10. Drücken Sie den Auswahlknopf, um die Wiederholung einzustellen.

Einmalig	ONCE
Täglich	DAILY
Nur Werktage	WEEKDAY
Nur Samstag und Sonntag	WEEKEND



11. Drücken Sie die Eingabe-/Informationstaste, um die Einrichtung abzuschließen.



wird auf dem LCD angezeigt.

- Um die Einstellung des Weckers zu löschen, gehen Sie erneut zu „BUZZER ALM“ und ändern Sie die Einstellung auf „OFF“.
- Der Wecksummtön wird automatisch nach 10 Minuten ausgeschaltet. Der Ton kann auch durch Drücken einer beliebigen Taste ausgeschaltet werden.

HINWEIS

Die Lautstärke des Wecksummers lässt sich nicht einstellen.

● Einstellung des Radiowecker-Timers

Mithilfe der Radiowecker-Timer-Funktion kann das Radio so eingestellt werden, dass es zu einem bestimmten Zeitpunkt eingeschaltet wird, um eine Radiosender zu genießen.

1. Drücken Sie die Menütaste.



2. Drücken Sie den Auswahlknopf und zeigen Sie „RADIO ALM“ an.



3. Drücken Sie die Eingabe-/Informationstaste.



4. Drücken Sie den Auswahlknopf und zeigen Sie „ON“ an.

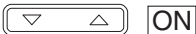

5. Drücken Sie die Eingabe-/Informationstaste.



6. Drücken Sie den Auswahlknopf und stellen Sie die Ziffern der „Stunde“ ein.



7. Drücken Sie die Eingabe-/Informationstaste.



8. Drücken Sie den Auswahlknopf und stellen Sie die Ziffern der „Minute“ ein.



9. Drücken Sie die Eingabe-/Informationstaste.



10. Drücken Sie den Auswahlknopf, um die Wiederholung einzustellen.

Einmalig	ONCE
Täglich	DAILY
Nur Werktage	WEEKDAY
Nur Samstag und Sonntag	WEEKEND



11. Drücken Sie die Eingabe-/Informationstaste.



12. Wählen Sie das Frequenzband des Radios aus. Drücken Sie den Wahlschalter, um „AM“ oder „FM“ auszuwählen.



13. Drücken Sie die Eingabe-/Informationstaste.



14. Drücken Sie den Auswahlknopf, um einen voreingestellten Sender anzuzeigen.

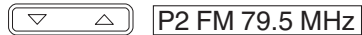

Um einen Sender nach der Sendefrequenz auszuwählen, verwenden Sie den Suchknopf.



15. Drücken Sie die Eingabe-/Informationstaste, um die Einrichtung abzuschließen.



wird auf dem LCD angezeigt.

- Um die Einstellung des Radioweckers zu löschen, gehen Sie erneut zu „RADIO ALM“ und ändern Sie die Einstellung auf „OFF“.

HINWEIS

Die Lautstärke des Radios entspricht der Lautstärke, bei der das Radio das letzte Mal auf AUS geschaltet wurde.

AUFLADEN IHRES SMARTPHONES

Geräte wie zum Beispiel ein Smartphone oder Handy können aufgeladen werden, indem das Gerät an dieses Radio angeschlossen wird.

Die Aufladefunktion ist nur für den „FM“ oder „AUX“-Modus verfügbar. (Das Aufladen kann nicht im „AM“-Modus erfolgen.)

HINWEIS

- Stellen Sie die Lautstärke auf 20 oder weniger ein, wenn Sie im „AUX“-Modus aufladen. Wenn die Lautstärke auf 21 oder mehr eingestellt ist, ist das Radio so ausgelegt, dass die USB-Ausgabe und das Aufladen von Smartphones und Handys deaktiviert wird. (Im „FM“-Modus wird das USB-Aufladen fortgesetzt, auch wenn die Lautstärke 21 oder mehr beträgt.)
- In seltenen Fällen kann während des USB-Aufladens möglicherweise die Tonausgabe unterbrochen oder die Stromversorgung ausgeschaltet werden.

Wenn eines von beiden auftritt, senken Sie die Lautstärke oder beenden Sie das Aufladen über USB.

- Wenn der Ladezustand der Batterie niedrig ist, ist das Radio so ausgelegt, dass die USB-Ausgabe und das Aufladen von Smartphones und Handys deaktiviert wird. Sollte der vorgenannte Fall eintreten, laden Sie den Akku wieder auf oder ersetzen Sie ihn durch einen vollständig aufgeladenen Akku.
- Wenn die Spannung niedrig ist, wenn der Wechselstromadapter verwendet wird, wird die USB-Ausgabe und damit jedes Aufladen möglicherweise unterbrochen.
- 1. Stellen Sie mithilfe eines handelsüblichen USB-Verbindungs-/Ladekabels eine Verbindung zum USB-Ladeanschluss, der sich in der Aufbewahrungstasche des Radios für externe Geräte befindet, her. (**Abb. 9**)
- 2. Sichern Sie das Smartphone mit den Halterungen und schließen Sie die Abdeckung. (**Abb. 8**)
(Siehe „Sichern des externen Geräts“ auf Seite 17)

HINWEIS

- Verwenden Sie eine vollständig aufgeladene Batterie, wenn Sie eine Batterie als Stromquelle dieses Geräts verwenden.
Sie werden die Ladefunktion für Smartphones und Handys nicht verwenden können, wenn der Ladezustand der Batterie auf einen niedrigen Wert fällt.
- Die für das Aufladen benötigte Zeit schwankt entsprechend dem Smartphone oder Handy, das wiederaufgeladen wird.
- Verwenden Sie die Aufladefunktion für keine anderen Geräte als ein Smartphone oder Handy.
- Das Radio kann möglicherweise einige Smartphone- oder Handymodelle nicht aufladen.

Zwei Ladekabelhalterungen, eine für Android und die andere für Apple (Lightning Connector) sind im Lieferumfang enthalten.

Wählen Sie die Halterung aus, die am besten zu Ihrem Gerät passt.

- Wenn Ihr Gerät zu groß für die Aufbewahrungstasche des Radios für externe Geräte ist, ziehen Sie das Kabel durch das Kabeldurchführungsloch. (**Abb. 10**)

HINWEIS

Weil die Ladekabelhalterungen für Anschlüsse in Standardgröße ausgelegt sind, können die Halterungen in Abhängigkeit vom verwendeten Ladekabel einige Anschlüsse möglicherweise nicht sicher festhalten.

WARTUNG UND INSPEKTION

WARNUNG

Ziehen Sie, wenn das Gerät nicht benutzt wird, bzw. Bei Inspektion und Wartung, unbedingt den Stecker des Wechselstromadapters heraus und nehmen Sie die Akku-Batterie und die Sicherungsbatterien aus dem Gerät heraus.

● Inspektion der Befestigungsschrauben

Alle Befestigungsschrauben werden regelmäßig inspiziert und geprüft, ob sie gut angezogen sind. Wenn sich eine der Schrauben lockert, muß sie sofort wieder angezogen werden. Geschieht das nicht, kann das zu erheblichen Gefahren führen.

● Außenreinigung

Wenn das Radio schmutzig ist, wischen Sie es mit einem weichen trockenen Tuch oder einem mit Seifenwasser befeuchteten Tuch ab. Verwenden Sie keine chlorhaltigen Lösungsmittel, Benzin, oder Farbverdünner, da diese den Kunststoff angreifen.

● Lagern des Radios

Lagern Sie das Radio nicht an folgenden Orten:

- In Reichweite von Kindern oder an für Kinder leicht zugänglichen Orten.
- An feuchten oder staubigen Orten.
- An Orten mit hoher Temperatur wie etwa in einem Auto oder an einer Stelle, die direktem Sonnenlicht ausgesetzt ist.
- An extrem kalten Orten oder kalter Zugluft direkt ausgesetzt.
- An Orten mit starken Temperaturschwankungen.
- An Orten, wo das Gerät Rauch oder Dampf ausgesetzt ist, wie etwa in Nähe einer Kochstelle oder eines Luftbefeuchters.

GARANTIE

Auf HiKOKI-Elektrowerkzeuge gewähren wir eine Garantie unter Zugrundelegung der jeweils geltenden gesetzlichen und landesspezifischen Bedingungen. Dieses Garantie erstreckt sich nicht auf Gehäusedefekte und nicht auf Schäden, die auf Missbrauch, bestimmungswidrigen Einsatz oder normalen Verschleiß zurückzuführen sind. Im Schadensfall senden Sie das nicht zerlegte Elektrowerkzeug zusammen mit dem GARANTIESCHEIN, den Sie am Ende der Bedienungsanleitung finden, an ein von HiKOKI autorisiertes Servicecenter.

HINWEIS

Aufgrund des ständigen Forschungs- und Entwicklungsprogramms von HiKOKI sind Änderungen der hierin gemachten technischen Angaben nicht ausgeschlossen.

DÉSIGNATION DES PIÈCES

①	Antenne FM	⑱	Bouton de sélection (-)	Ⓐ	Indicateur de programme AM
②	Poignée	⑲	Bouton de sélection (+)	Ⓑ	Indicateur AUX
③	Couvercle arrière	⑳	Onglet	Ⓒ	Indicateur de programme FM
④	Haut-parleur	㉑	Boîtier de pile AA	Ⓓ	Indicateur RDS
⑤	Boîtier de rangement pour appareils tiers	㉒	Couvercle	Ⓔ	Indicateur stéréo
⑥	Port de l'adaptateur CA	㉓	Adaptateur CA	Ⓕ	Indicateur d'alarme
⑦	Port de l'entrée AUX	㉔	Cache en caoutchouc	Ⓖ	Indicateur d'alarme par buzzer
⑧	Port de chargement USB	㉕	Batterie	Ⓗ	Indicateur d'alarme de radio sur MARCHÉ
⑨	Trou d'accès du câble	㉖	Bornes	Ⓘ	Indicateur de la minuterie de mise en veille
⑩	Bouton ON / OFF	㉗	Couvercle avant	⓵	Indicateur de batterie faible
⑪	Bouton de sélection de la source	㉘	Câble du connecteur de mini prise stéréo	Ⓚ	Indicateur d'informations
⑫	Bouton de menu	㉙	Smartphone	Ⓛ	Horloge
⑬	Bouton d'information/entrer	㉚	Port de sortie audio	Ⓜ	Indicateur AM/PM
⑭	Bouton de volume (-)	㉛	Support de câble de recharge	Ⓝ	Témoin MHz / kHz
⑮	Bouton de volume (+)	㉜	Support		
⑯	Bouton de recherche (-)	㉝	Câble de chargement USB		
⑰	Bouton de recherche (+)	㉞	Capuchon en caoutchouc		

AVERTISSEMENTS DE SÉCURITÉ CONCERNANT LA RADIO DE CHANTIER SANS FIL

⚠ AVERTISSEMENT

Lire tous les avertissements de sécurité et toutes les instructions.

Tout manquement à observer ces avertissements et instructions peut engendrer des chocs électriques, des incendies et/ou des blessures graves.

Conservez tous les avertissements et toutes les instructions pour vous y référer ultérieurement.

- Utilisez uniquement avec une tension d'alimentation adaptée.**
 - L'utilisation d'une autre tension peut entraîner un incendie ou une électrocution.
- Évitez d'endommager le cordon de l'adaptateur CA.**
 - Ne modifiez pas le cordon et évitez de le tordre ou de le tirer fortement. Il ne doit pas être écrasé par des objets lourds ni placé à proximité d'appareils de chauffage.
 - Quand l'appareil n'est pas utilisé, débranchez la prise d'alimentation (adaptateur CA) et débranchez le cordon de la radio. Vous vous exposez sinon à une électrocution ou un risque d'incendie.
- Ne touchez pas la prise d'alimentation (adaptateur CA) avec les mains mouillées.**
 - Vous risqueriez de vous électrocuter.
- N'utilisez pas la radio dans une salle de bain ou sous la douche.**
 - N'utilisez pas la radio dans un endroit humide ni sous la pluie.
 - Vous risqueriez de vous électrocuter et l'appareil pourrait émettre de la fumée ou présenter un dysfonctionnement.

- Ne touchez pas l'antenne FM ou la prise d'alimentation (adaptateur CA) en cas d'orage.**
 - Vous risqueriez de vous électrocuter.
- Ne démontez pas la radio et ne tentez pas de la modifier.**
 - Vous risqueriez de vous électrocuter ou de provoquer un incendie. Les vérifications et réparations doivent être réalisées par le magasin dans lequel vous avez acheté l'outil ou par le service après-vente HIKOKI.
- Insérez la prise d'alimentation (adaptateur CA) aussi profondément que possible.**
 - La présence de poussière ou de saleté entre la fiche d'alimentation et la prise électrique peut entraîner un risque d'incendie. Ôtez régulièrement la fiche d'alimentation pour essuyer la poussière et la saleté à l'aide d'un chiffon sec.
- Le boîtier de la radio ne doit pas être exposé à des corps étrangers ou à de l'eau.**
 - À l'exception de l'adaptateur CA et de la batterie rechargeable, si un quelconque objet en métal ou inflammable ou de l'eau pénètre dans le capot arrière, cela peut provoquer un choc électrique ou le feu.
 - Protégez la radio contre l'infiltration de poussière de fer provenant des haut-parleurs bass reflex, de poussière et d'eau.
- Ne vous asseyez pas sur la radio et ne montez pas dessus.**
 - Vous risqueriez de provoquer un accident ou un dysfonctionnement de l'appareil.
- Ne placez pas la radio en hauteur ou sur une surface instable. Ne laissez pas pendre la radio par la poignée.**
 - En tombant, la radio risquerait de blesser quelqu'un ou de s'endommager.
- Lorsqu'aucune batterie encastrable n'est chargée, recouvrez la borne à l'aide du couvercle coulissant pour éviter de vous couper ou de vous blesser en touchant cette zone.**

12. Manipulez les batteries de secours avec soin.

- Il y a risque d'explosion si la pile est remplacée de façon incorrecte. Remplacez la pile uniquement par le même modèle ou un modèle équivalent.
- Une manipulation incorrecte des batteries peut corrompre l'étanchéité de ces dernières, entraînant un incendie, une blessure ou une pollution de l'environnement. Respectez les précautions suivantes.
 - Utilisez uniquement les batteries spécifiées
 - Ne chauffez pas les batteries et ne les démontez pas
 - Ne jetez pas les batteries dans un feu et ne les immergez pas dans l'eau
 - Ne chargez pas les batteries
 - Les batteries doivent être insérées dans le bon sens pour éviter un court-circuit
 - Ne réutilisez pas les batteries et n'utilisez pas des batteries d'un type différent
 - Retirez les batteries lorsque vous n'utilisez pas la radio

Si les batteries venaient à fuir, essayez l'intérieur du boîtier pour le sécher.

En cas de contact corporel avec le liquide des batteries, rincez soigneusement la peau.

L'affichage du symbole  lors de la mise sous tension de l'appareil avec la batterie rechargeable insérée signifie que la batterie est faible.

Branchez la radio sur l'adaptateur CA ou insérez une batterie chargée.

13. Recharger uniquement avec le chargeur spécifié par le fabricant.

- Un chargeur adapté à un type de batterie rechargeable peut s'avérer dangereux et provoquer un incendie s'il est utilisé avec une autre batterie.

14. Utilisez la radio uniquement avec la batterie spécifiquement désignée.

- L'utilisation d'une autre batterie rechargeable peut entraîner un risque de blessure ou d'incendie.

15. Lorsque vous n'utilisez pas la batterie rechargeable, conservez-la à l'écart d'objets métalliques tels que des trombones, des pièces de monnaie, des clés, des clous, des vis ou tout autre petit objet métallique pouvant provoquer un court-circuit.

- L'interférence avec les bornes de la batterie peut entraîner des brûlures ou un incendie.

16. Dans des conditions extrêmes, du liquide peut couler de la batterie ; évitez tout contact. En cas de contact accidentel, rincez à l'eau. En cas de contact avec les yeux, consultez un médecin.

- Le liquide de la batterie peut entraîner des irritations ou des brûlures.

17. Faire entretenir la radio par un technicien habilité à l'aide de pièces de rechange identiques exclusivement.

- Cela garantira le maintien de la sécurité de la radio.

18. L'unité principale et l'adaptateur ne doivent pas être exposés aux gouttes ou à des éclaboussures et aucun objet rempli de liquide, tel que des vases, ne doit être placé sur l'unité ou l'adaptateur.

19. Les piles (pack de pile ou piles installées) ne doivent pas être exposées à une chaleur excessive telle que la lumière du soleil, le feu ou autre.

20. Les fiches principales de l'adaptateur sont utilisées comme appareil de déconnexion, l'appareil de déconnexion doit rester prêt à l'emploi.

21. Risque d'explosion si la batterie est remplacée par un type incorrect

- températures extrêmes élevées ou basses auxquelles une batterie peut être soumise pendant son utilisation, son stockage ou son transport (comme la température de fonctionnement : 35°C) ; et

- basse pression atmosphérique à haute altitude (Altitude : 2000 mètres).
- remplacement d'une batterie par un type incorrect qui peut annuler une sauvegarde (par exemple, dans le cas de certains types de batterie au lithium) ;
- jeter une batterie dans un feu ou dans un four chaud, ou écraser ou découper mécaniquement une batterie, ce qui peut entraîner une explosion ;
- laisser une batterie dans un environnement extrêmement chaud, ce qui peut entraîner une explosion ou une fuite de liquide ou de gaz inflammable ;
- une batterie soumise à une pression d'air extrêmement faible pouvant entraîner une explosion ou une fuite de liquide ou de gaz inflammable.

22. Une décharge électrostatique peut provoquer un dysfonctionnement qui peut nécessiter une réinitialisation par l'utilisateur.

PROTÉGER VOTRE AUDITION

L'exposition prolongée à des sons forts peut entraîner une perte d'audition permanente. Plus le volume est élevé, moins il faudra de temps pour que votre audition soit affectée.

En cas d'utilisation prolongée à fort volume, vos oreilles vont s'adapter et ainsi créer l'illusion que le niveau sonore est approprié, en dépit du fait que cela peut endommager votre ouïe.

Respectez les consignes suivantes pour éviter tout dommage auditif.

ATTENTION

1. Faites régulièrement des pauses pour permettre à vos oreilles de se reposer et évitez les temps d'écoute trop longs.

L'écoute prolongée, même à un niveau sonore approprié, peut causer une perte auditive.

2. Veillez à ne pas augmenter le volume lorsque votre ouïe est en phase d'adaptation.

Prenez garde à ne pas vous habituer à un certain niveau sonore. Réglez le volume à un niveau raisonnable avant que vos oreilles ne s'habituent à un volume élevé.

3. Si vous éprouvez un bourdonnement dans les oreilles, une gêne ou si les conversations vous semblent faibles ou indistinctes, cessez l'écoute et consultez un spécialiste de l'audition.

PRÉCAUTIONS À PRENDRE LORS DE LA CONNEXION À UN ÉQUIPEMENT EXTERNE

Des problèmes inattendus peuvent entraîner la perte ou la corruption des données stockées dans les Smartphones et autres périphériques connectés à la radio. En conséquence de cela, une sauvegarde des données devrait toujours être faite à l'avance.

Notez que HiKOKI ne peut être tenu responsable de la corruption ou la perte de données stockées dans les Smartphones et autres périphériques connectés à la radio, ni les dommages à l'équipement lui-même.













FONCTIONS PRINCIPALES

- Sélection Manuelle/Auto
- Enregistrer (mémoire) (stations 10 AM + 10 FM)
- Radio on/off/alarme
- Dock pour la lecture de fichiers audio stockés sur smartphones et lecteurs audio portables
- Haut-parleur stéréo haute qualité
- Rechargement de smartphones et de téléphones cellulaires
- Compatibilité avec la batterie rechargeable et l'adaptateur CA pour outils électriques HiKOKI

CARACTERISTIQUES

Bande de fréquence	FM : 87,5 à 108 MHz AM : 522 à 1629 KHz
Antenne	FM : Antenne en caoutchouc AM : Antenne tige en ferrite (intégré)
Haut-parleur	90 mm (8 Ω) × 2
Sortie de puissance maximale	Adaptateur CA: 5 W × 2 14,4 V: 6 W × 2 18 V: 7 W × 2
Alimentation	Batterie encastrable: --- (DC) 14,4 V, 18 V
	Alimentation (via l'adaptateur CA fourni)
	Batteries de secours: --- (DC) 3 V, deux piles AA
Dimensions externes	L 366 mm x P 303 mm x H 261 mm (avec antenne rétractée)
Masse	3,4 kg

- Pour l'alimentation applicable, consultez le mode d'emploi: Alimentations applicables : (Fabricant) Dong Guan Sun Hung Kin Electrical Co.,Ltd. (Modèle) HKP24-1201200dV (Tension d'entrée) 100 – 240 V ~ (CA) (Fréquence CA d'entrée) 50/60 Hz (Tension de sortie) 12,0 V (Courant de sortie) 1,2 A (Alimentation de sortie) 14,4 W (Efficacité active moyenne) 87,0% (Efficacité à faible charge (10%)) 83,1% (Consommation électrique à vide) 0,10 W
- Seul la batterie coulissante ci-dessous peut être utilisée (Modèle) BSL1430: 14,4 V 3000 mAh Pile au lithium (Modèle) BSL1830: 18 V 3000 mAh Pile au lithium (Fabricant) Koki Holdings Co., Ltd.
- La fiche de l'adaptateur externe a été utilisée comme dispositif de déconnexion, la prise de courant doit être facilement accessible

	Bouton de sélection de la source
	Bouton de menu
	Bouton d'information/entrer
	Bouton de volume
	Bouton de recherche
	Bouton de sélection
	Indicateur d'alarme par buzzer
	Indicateur d'alarme de radio sur MARCHÉ
	Indicateur de batterie faible
	Utilisez uniquement la batterie coulissante de Koki Holdings Co.,Ltd
	Borne de sortie pour adaptateur
	Utilisation en intérieur uniquement (adaptateur CA)
	Produit de classe II - Double isolation - Aucune mise à la terre requise, pour alimentation externe (adaptateur CA)

ACCESSOIRES STANDARD

Outre l'unité principale (1 unité), l'emballage contient les accessoires répertoriés ci-dessous.

- Adaptateur CA1
 - Batterie AA.....2
 - Support de câble de recharge.....1 (pour un connecteur Apple Lightning)
- * Le support Android est intégrée à l'unité principale.

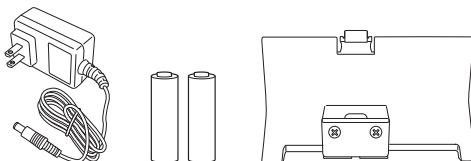

Les accessoires standard sont sujets à changement sans préavis.

REMARQUE

La batterie n'est pas fournie avec ce produit. L'utilisation d'une batterie de Koki Holdings Co., Ltd. est recommandée.

AVANT LE FONCTIONNEMENT

● Installation des piles de recharge

Les réglages de l'heure et les fréquences de station de radio peuvent être sauvegardés en installant des piles dans l'unité.

1. Pour accéder à la boîte de rangement des piles de recharge, déverrouillez la languette et ouvrez le couvercle arrière. (Fig. 1)
2. Ouvrez le boîtier de rangement de pile de recharge et insérez les deux piles AA (fournies) dans le boîtier de rangement dans le sens indiqué. (Fig. 2)





REMARQUE

- N'inversez pas la polarité des piles (+/-) lors de la mise en place des piles.
- Ne mélangez pas les piles usagées avec des piles neuves. Toujours remplacer les deux piles en même temps.
- Ne brûlez pas les piles ou ne les jetez pas avec les déchets ménagers.

SYMBOLES

AVERTISSEMENT

Les symboles suivants sont utilisés pour l'outil. Bien se familiariser avec leur signification avant d'utiliser l'outil.

	UR18DSAL : Radio de chantier sans fil
	Pour l'alimentation applicable, consultez le mode d'emploi.
	Pour les pays européens uniquement Ne pas jeter les appareils électriques dans les ordures ménagères ! Conformément à la directive européenne 2012/19/UE relative aux déchets d'équipements électriques ou électroniques (DEEE), et à sa transposition dans la législation nationale, les appareils électriques doivent être collectés à part et être soumis à un recyclage respectueux de l'environnement.
	Bouton ON / OFF

● Installation de l'adaptateur CA

L'alimentation peut être fournie en branchant l'adaptateur CA (fourni) dans une prise de maison standard. Retirez le cache en caoutchouc et connectez l'adaptateur CA au port de l'adaptateur CA. (Fig. 3)

Ensuite, branchez l'adaptateur CA dans une prise électrique.

REMARQUE

- Lorsqu'utilisé conjointement avec les piles, l'adaptateur CA est la source principale d'alimentation et aucune pile n'est utilisée.
- Lorsqu'utilisé avec l'adaptateur CA, les piles ne se rechargent pas car cet appareil n'a pas de fonction de recharge.

Rangement de l'adaptateur CA

L'adaptateur CA peut être rangé dans le compartiment qui se trouve derrière le couvercle arrière. (Fig. 4)

● Installation de la batterie

ATTENTION

Ne touchez pas les bornes.

Cela pourrait provoquer une coupure à la main ou d'autres blessures.

Seule une batterie de type coulissante 14,4 V ou 18 V peut être utilisée avec cet appareil.

Installation de la batterie

Ouvrez le couvercle arrière, alignez la pile avec les rainures de cet appareil et faites glisser entièrement. (Fig. 5)

REMARQUE

- N'appliquez pas de force excessive lors de l'insertion de la pile. Si la pile ne glisse pas facilement en place, elle n'est pas insérée correctement. Vérifiez si la batterie est orientée dans la bonne direction et qu'il n'y a rien faisant obstruction dans le chemin d'insertion.
- Si  s'affiche lorsque l'appareil est mis sous tension après la mise en place de la pile, la charge de la pile est faible. Dans cette situation, utilisez l'adaptateur CA ou installez une pile entièrement chargée.

● Changement de l'affichage de la date

Les sélections suivantes sont disponibles pour l'affichage de la date.

AAAA/MM/JJ (Année/Mois/Jour)

MM/JJ/AAAA (Mois/Jour/Année)

JJ/MM/AAAA (Jour/Mois/Année)

1. Appuyez sur le bouton menu.



2. Appuyez sur le bouton de sélection et affichez « DATE DISP ».



3. Appuyez sur le bouton Entrer/Information.



4. Appuyez sur le bouton de sélection et affichez la sélection d'affichage de date de votre choix.



5. Appuyez sur le bouton Entrer/Information.



● Régler la date

En utilisant le panneau de commande, suivez les étapes ci-dessous afin de configurer la date.

1. Appuyez sur le bouton menu.



2. Appuyez sur le bouton de sélection et affichez « DATE ADJ ».



3. Appuyez sur le bouton Entrer/Information.



4. Appuyez sur le bouton de sélection et réglez les chiffres « année ».



5. Appuyez sur le bouton Entrer/Information.



6. Appuyez sur le bouton de sélection et réglez les chiffres « mois ».



7. Appuyez sur le bouton Entrer/Information.



8. Appuyez sur le bouton de sélection et réglez les chiffres « jour ».



9. Appuyez sur le bouton Entrer/Information.



● Régler l'heure

En utilisant le panneau de commande, suivez les étapes ci-dessous afin de configurer l'heure.

1. Appuyez sur le bouton menu.



2. Appuyez sur le bouton de sélection et affichez « CLOCK ADJ ».



3. Appuyez sur le bouton Entrer/Information.



4. Appuyez sur le bouton de sélection et réglez les chiffres « heure ».



5. Appuyez sur le bouton Entrer/Information.



6. Appuyez sur le bouton de sélection et réglez les chiffres « minute ».



7. Appuyez sur le bouton Entrer/Information.



8. Appuyez sur le bouton de sélection et affichez « 12 H » ou « 24 H »



9. Appuyez sur le bouton Entrer/Information.



ÉCOUTE DES ÉMISSIONS RADIO

● Sélection des bandes FM ou AM

1. Mise sous tension.



2. Appuyez sur le bouton de sélection de la source et sélectionnez la bande radio (FM/AM).



● Sélection de stations

Sélection de station auto

Une longue pression du bouton de recherche balaisera et recherchera automatiquement des fréquences radio claires. Afin de sélectionner la prochaine émission de radio, appuyez longuement sur le bouton recherche à nouveau.

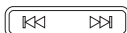

(Pression longue)

Sélection de station manuelle

Appuyez sur le bouton recherche pour changer les fréquences et sélectionnez une station.



Sélection de station préséglée

Appuyez sur le bouton de sélection pour changer entre des stations préséglées.



Au moment de l'achat, il n'y a pas de stations préséglées. Suivez les étapes ci-dessous pour enregistrer des stations préséglées.

<Enregistrement de préséglage manuel>

1. Réglez la fréquence d'une station radio de votre choix et appuyez sur le bouton menu.



2. Appuyez sur le bouton de sélection et affichez « PRESET ».



3. Appuyez sur le bouton Entrer/Information.



4. Appuyez sur le bouton de sélection et sélectionnez un numéro de préséglage compris entre 0 et 9 pour enregistrer la station.



5. Appuyez sur le bouton Entrer/Informations pour enregistrer la station.



<Enregistrement de préséglage automatique>

Cette fonction permet l'enregistrement automatique de stations de radio disponibles dans la région d'utilisation. (Jusqu'à 10 stations)

1. Appuyez sur le bouton menu.



2. Appuyez sur le bouton de sélection et affichez « AUTO SCAN ».

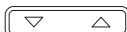

3. Appuyez sur le bouton Entrer/Informations pour commencer un enregistrement de préséglage automatique de stations de radio disponibles.



REMARQUE

- Une station de radio diffusée ne sera pas enregistrée si sa fréquence est faible.
- En fonction du lieu d'utilisation, les signaux qui ne sont pas radio tels que le bruit risquent d'être enregistrés.
- Voir page 26 lors de la recharge avec USB dans le mode « FM ».

● Pour une meilleure réception

Émissions FM

Réglez la réception en changeant l'emplacement et l'inclinaison de l'antenne.

« STEREO » sera affiché lors de la réception d'une émission stéréo.

Changer vers une réception mono peut réduire le bruit.

<Changer vers une réception mono>

1. Appuyez sur le bouton menu.



2. Appuyez sur le bouton de sélection et affichez « STEREO ».

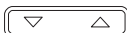

3. Appuyez sur le bouton Entrer/Information.



4. Appuyez sur le bouton de sélection et affichez « OFF ».



5. Appuyez sur le bouton Entrer/Informations pour terminer la configuration.



Émissions AM

Déplacez l'appareil et orientez-le dans le sens vers lequel la réception est la meilleure.

<Réglage de volume>

Utilisez le bouton de volume pour régler le volume de 0 à 30.



UTILISATION D'APPAREILS EXTERNES POUR LA LECTURE AUDIO

L'audio peut être lu à partir de smartphones, lecteurs de musique portable et d'autre appareils externes.

ATTENTION

Assurez-vous d'abaisser le volume émis du lecteur avant la lecture.

REMARQUE

Il y a deux types de câble de connexion, type droit et type L.

Utilisez un câble de type L lors de la connexion ou du rangement d'appareils externes grands.

1. **Ouvrez la zone de rangement d'appareil externe**

Mettez l'alimentation radio hors tension et ouvrez le couvercle avant. (Fig. 6)

2. **Connectez un appareil externe**

Utilisez un câble de connexion de type mini prise disponible dans le commerce (ø3,5 mm), connectez le port d'entrée AUX de la radio au port de sortie audio de l'appareil externe. (Fig. 7)

3. Fixez l'appareil externe

Les supports droit et gauche peuvent être déplacés vers la droite et vers la gauche en pinçant le haut et le bas de chaque support.

4. Lecture

Avec l'alimentation de la radio sous-tension, appuyez sur le bouton de sélection de la source et affichez « AUX ».



Assurez-vous d'abaisser le volume émis de l'appareil externe avant de lire la musique.

Le volume peut être réglé avec la radio.

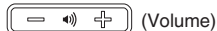

Fermez le couvercle avant après la sélection de pistes et réglez le volume.

REMARQUE

Vous risquez de ne pas pouvoir augmenter le niveau sonore si le niveau sonore de l'appareil externe est trop faible.

REMARQUE

- Lors de la connexion d'un smartphone, veuillez prendre en compte le fait que les sonneries d'appels entrant pour certains modèles ne sont pas émises par le haut-parleur.
- Les appareils externes risquent d'être endommagés si utilisés dans des lieux exposés à la lumière du soleil ou à des températures chaudes.
- Voir page 26 lors de la recharge avec USB dans le mode « AUX ».

● Réglage de l'alarme (alarme du signal sonore)

La radio peut être configurée pour activer un bip d'alarme à une heure spécifique.

1. Appuyez sur le bouton menu.



2. Appuyez sur le bouton de sélection et affichez « BUZZER ALM ».



3. Appuyez sur le bouton Entrer/Information.



4. Appuyez sur le bouton de sélection et affichez « ON ».



5. Appuyez sur le bouton Entrer/Information.



6. Appuyez sur le bouton de sélection et réglez les chiffres « heure ».



7. Appuyez sur le bouton Entrer/Information.



8. Appuyez sur le bouton de sélection et réglez les chiffres « minute ».



9. Appuyez sur le bouton Entrer/Information.



10. Appuyez sur le bouton de sélection pour configurer la fonction de répétition.

Une fois	ONCE
Tous les jours	DAILY
Jours de la semaine uniquement	WEEKDAY
Samedi et dimanche uniquement	WEEKEND



11. Appuyez sur le bouton Entrer/Informations pour terminer la configuration.



☑ sera affiché sur l'écran LCD.

● Réglage de la minuterie de mise en veille

L'alimentation peut être automatiquement mise sur arrêt après un certain laps de temps en utilisant la fonction de minuterie de veille.

1. Appuyez sur le bouton menu.



2. Appuyez sur le bouton de sélection et affichez « SLEEP ».



3. Appuyez sur le bouton Entrer/Information.



4. Appuyez sur le bouton de sélection pour régler la période qui s'écoule (entre « 0-90 » minutes) avant que l'alimentation soit éteinte.



5. Appuyez sur le bouton Entrer/Information.



6. « SLEEP » sera affiché sur l'écran LCD.

- Pour vérifier le temps restant, appuyez une fois de plus sur le bouton menu et sélectionnez « SLEEP ».
- Pour annuler la minuterie de veille, réglez le temps pour éteindre à 0 minutes.

REMARQUE

Le volume de la sonnerie d'alarme ne peut pas être modifié.

Français

● Réglage de la minuterie d'alarme de radio en MARCHÉ

En utilisant la fonction de minuterie d'alarme de radio sur MARCHÉ, la radio peut être réglée pour la mise sous tension à une heure spécifique afin de profiter d'une station de radio.

1. Appuyez sur le bouton menu.



2. Appuyez sur le bouton de sélection et affichez « RADIO ALM ».

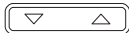

RADIO ALM

3. Appuyez sur le bouton Entrer/Information.



4. Appuyez sur le bouton de sélection et affichez « ON ».



ON

5. Appuyez sur le bouton Entrer/Information.



6. Appuyez sur le bouton de sélection et réglez les chiffres « heure ».



12 : 00

7. Appuyez sur le bouton Entrer/Information.



8. Appuyez sur le bouton de sélection et réglez les chiffres « minute ».

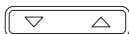

12 : 55

9. Appuyez sur le bouton Entrer/Information.



10. Appuyez sur le bouton de sélection pour configurer la fonction de répétition.

Une fois	ONCE
Tous les jours	DAILY
Jours de la semaine uniquement	WEEKDAY
Samedi et dimanche uniquement	WEEKEND



DAILY

11. Appuyez sur le bouton Entrer/Information.



12. Sélectionnez la bande radio.
Appuyez sur la touche Sélectionner pour afficher « AM » ou « FM ».



FM

13. Appuyez sur le bouton Entrer/Information.



14. Appuyez sur le bouton de sélection pour afficher une station pré-réglée.



P2 FM 79.5 MHz

Pour sélectionner une station par fréquence radio, utilisez le bouton de recherche.



FM 80.0 MHz

15. Appuyez sur le bouton Entrer/Informations pour terminer la configuration.



🔊 sera affiché sur l'écran LCD.

- Pour annuler le réglage de l'alarme radio, allez sur « RADIO ALM » une fois de plus et changez le réglage sur « OFF ».

REMARQUE

Le volume de la radio sera au niveau auquel il était lorsque la radio a été éteinte pour la dernière fois.

RECHARGER VOTRE SMARTPHONE

Les appareils tels que les smartphones et téléphones portables peuvent être rechargés en les connectant à cette radio.

La fonction de recharge n'est disponible que pour le mode « FM » ou « AUX ». (La recharge ne peut être effectuée dans le mode « AM ».)

REMARQUE

- Lors de la recharge dans le mode « AUX », réglez la sortie du volume à 20 ou moins.
La radio est conçue pour désactiver la sortie USB et désactiver la recharge des smartphones et téléphones portables lorsque le volume est à 21 ou moins. (Pour le mode « FM », la recharge USB continuera même si la sortie de volume est 21 ou plus.)
 - Dans de rares cas, la sortie audio peut être interrompue ou il peut y avoir une panne pendant la recharge USB. Si l'un de ces cas se produit, baissez le volume ou arrêtez la recharge avec l'USB.
 - La radio est conçue pour désactiver la sortie USB et désactiver la recharge des smartphones et téléphones portables lorsque le niveau d'alimentation de la batterie est faible.
Si cela se produit, rechargez la batterie ou remplacez-la avec une batterie complètement chargée.
 - Si l'alimentation est basse lorsque l'adaptateur CA est utilisé, la sortie USB risque d'être coupée, interrompant la recharge.
1. En utilisant un câble de recharge/connexion USB disponible dans le commerce, connectez au port de chargement USB situé dans le boîtier de rangement de la radio pour les appareils externes. (Fig. 9)
 2. Fixez le smartphone avec les supports et fermez le couvercle. (Fig. 8)
(Voir « Fixez l'appareil externe » à la page 25)

REMARQUE

- Utilisez une batterie complètement chargée lors de l'utilisation d'une batterie comme source d'alimentation de cet appareil.
Vous ne pourrez plus recharger les smartphones ou téléphones portables lorsque l'alimentation de la batterie devient faible.
 - Le temps requis pour la charge varie selon le smartphone ou le téléphone portable en cours de recharge.
 - N'utilisez pas la fonction de recharge pour des appareils autres qu'un smartphone ou un téléphone portable.
 - La radio peut ne pas être capable de charger certains modèles de smartphones ou de téléphones portables.
- Deux support de câble de charge, un pour Android et l'autre pour Apple (connecteur « éclair ») sont inclus. Sélectionnez le support qui convient le mieux à votre appareil.
- Si votre appareil est trop grand pour le boîtier de rangement de l'appareil externe de la radio, tirez le câble à travers le trou d'accès. (Fig. 10)

REMARQUE

Comme les supports de câble de recharge sont conçus pour des bornes de taille standard, les supports risquent de ne pas pouvoir fixer certaines bornes en fonction du câble de recharge utilisé.

ENTRETIEN EN CONTROLE

AVERTISSEMENT

Lorsque l'appareil n'est pas en fonction, ou si vous devez procéder à des contrôles ou des opérations d'entretien, veillez à débrancher la prise AC, la batterie rechargeable et les batteries de secours.

● Contrôle des vis de montage

Vérifier régulièrement les vis de montage et s'assurer qu'elles sont correctement serrées. Resserrer immédiatement toute vis desserrée. Sinon, il y a danger sérieux.

● Nettoyage de l'extérieur

Si la radio est sale, essuyez-la à l'aide d'un chiffon doux sec ou d'un chiffon trempé dans l'eau savonneuse et essoré.

N'utilisez pas de solvants chlorés, de gasoil ou de dissolvant qui feraient fondre le plastique.

● Stockage de la radio

Ne stockez pas la radio dans les endroits suivants.

- À portée de ou facilement accessible par des enfants
- Endroits humides ou poussiéreux
- Endroits soumis à des températures élevées (intérieur d'une voiture) ou exposés à la lumière directe du soleil
- Dans des endroits extrêmement froids ou directement exposés à des courants d'air froids
- En cas de variation importante de température
- Des endroits exposés à la fumée ou à la vapeur (à proximité d'une cuisinière ou d'un humidificateur)

GARANTIE

Nous garantissons que l'ensemble des Outils électriques HiKOKI sont conformes aux réglementations spécifiques statutaires/nationales. Cette garantie ne couvre pas les défauts ni les dommages inhérents à une mauvaise utilisation, une utilisation abusive ou l'usure et les dommages normaux. En cas de réclamation, veuillez envoyer l'Outil électrique, en l'état, accompagné du CERTIFICAT DE GARANTIE qui se trouve à la fin du Mode d'emploi, dans un service d'entretien autorisé.

REMARQUE

Par suite du programme permanent de recherche et de développement HiKOKI, ces spécifications peuvent faire l'objet de modifications sans avis préalable.

NOMI DEI COMPONENTI

①	Antenna FM	⑱	Pulsante Seleziona (-)	Ⓐ	Indicatore di trasmissione AM
②	Maniglia	⑲	Pulsante Seleziona (+)	Ⓑ	Indicatore AUX
③	Coperchio posteriore	⑳	Linguetta	Ⓒ	Indicatore di trasmissione FM
④	Altoparlante	㉑	Vano batteria AA	Ⓓ	Indicatore RDS
⑤	Alloggiamento per dispositivi esterni	㉒	Coperchio	Ⓔ	Indicatore stereo
⑥	Porta adattatore CA	㉓	Adattatore CA	Ⓕ	Indicatore sveglia
⑦	Porta d'ingresso AUX	㉔	Coperchio in gomma	Ⓖ	Indicatore allarme sonoro sveglia
⑧	Porta per ricarica USB	㉕	Batteria	Ⓗ	Indicatore allarme radio ON
⑨	Foro di accesso al cavo	㉖	Terminali	Ⓘ	Indicatore spegnimento
⑩	Pulsante di accensione	㉗	Coperchio anteriore	Ⓙ	Indicatore batteria scarica
⑪	Pulsante di selezione della fonte	㉘	Cavo connettore mini plug stereo	Ⓚ	Indicatore informazioni
⑫	Pulsante Menu	㉙	Smartphone	Ⓛ	Orologio
⑬	Pulsante Inserisci/Informazioni	㉚	Porta di uscita audio	Ⓜ	Indicatore AM/PM
⑭	Pulsante Volume (-)	㉛	Supporto cavo di ricarica	Ⓝ	Indicatore MHz / KHz
⑮	Pulsante Volume (+)	㉜	Supporto		
⑯	Pulsante cerca (-)	㉝	Cavo di ricarica USB		
⑰	Pulsante cerca (+)	㉞	Tappo in gomma		

AVVERTIMENTI DI SICUREZZA SULLA RADIO DA CANTIERE A BATTERIA

⚠ AVVERTENZA

Leggere tutti gli avvertimenti di sicurezza e tutte le istruzioni.

La mancata osservanza degli avvertimenti e delle istruzioni potrebbe essere causa di scosse elettriche, incendi e/o gravi lesioni.

Salvare tutti gli avvertimenti e le istruzioni per riferimenti futuri.

1. Utilizzare l'apparecchio esclusivamente alle condizioni di alimentazione specificate.

- L'uso di qualsiasi altra alimentazione elettrica potrebbe causare incendi o scosse elettriche.

2. Evitare di danneggiare il cavo dell'adattatore CA.

- Non modificare, piegare con forza, attorcigliare o tirare il cavo, e non riporre oggetti pesanti sopra l'apparecchio né posizionarlo vicino a fonti di calore.
- Quando non è in uso, rimuovere la spina di alimentazione (adattatore CA) dalla presa elettrica e dalla radio. La mancata osservanza di questo punto potrebbe causare scosse elettriche o incendi.

3. Non toccare la spina di alimentazione (adattatore CA) con le mani bagnate.

- Ciò potrebbe provocare scosse elettriche.

4. Non usare la radio nel bagno o nella doccia.

- Non usare la radio in luoghi bagnati o umidi o sotto la pioggia.
- Ciò potrebbe causare scosse elettriche, emissioni di fumo o malfunzionamenti.

5. Non toccare l'antenna FM né la spina di alimentazione (adattatore CA) durante i temporali.

- Ciò potrebbe provocare scosse elettriche.

6. Non smontare né modificare la radio.

- Ciò potrebbe provocare scosse elettriche o incendi. Le ispezioni e le riparazioni devono essere eseguite dal negozio dove è avvenuto l'acquisto oppure presso un centro di assistenza autorizzato per utensili elettrici HiKOKI.

7. Inserire la spina di alimentazione (adattatore CA) il più in fondo possibile.

- La polvere o lo sporco tra la spina di alimentazione e la presa elettrica potrebbero causare un incendio. Rimuovere la spina di alimentazione periodicamente e togliere la polvere o lo sporco con un panno asciutto.

8. Non lasciare che oggetti non specificati o l'acqua entrino dentro il corpo della radio.

- Ad eccezione dell'adattatore CA e della batteria ricaricabile, se qualsiasi oggetto metallico o infiammabile o l'acqua entra dentro lo sportello posteriore, potrebbe causare scosse elettriche o incendi.
- Fare attenzione ad impedire che la polvere di ferro degli altoparlanti bass reflex, la polvere o l'acqua entrino dentro la radio.

9. Non sedersi né rimanere in piedi sulla radio.

- Ciò potrebbe causare incidenti o malfunzionamenti.

10. Non posizionare la radio su una superficie instabile o su un luogo sopraelevato. Non appendere la radio dalla maniglia.

- La radio potrebbe cadere e causare lesioni o malfunzionamenti.

11. Quando non è caricata nessuna batteria a scorrimento, fissare il coperchio del terminale a scorrimento al terminale per impedire tagli e altre lesioni che possono risultare quando si tocca l'area del terminale.

12. Maneggiare le batterie di riserva con cura.

- Pericolo di esplosione se la batteria viene sostituita in modo errato. Sostituire solo con batteria uguale o di tipo equivalente.
- Una manipolazione scorretta delle batterie potrebbe causare rotture o perdite, con conseguenti incendi, lesioni o inquinamento dell'area circostante. Assicurarsi di osservare le seguenti precauzioni.
 - Usare solo le batterie specificate
 - Non scaldare né smontare le batterie
 - Non gettare le batterie nel fuoco o nell'acqua
 - Non caricare le batterie

- Assicurarsi che le batterie siano orientate correttamente ed evitare corto circuiti
- Non riutilizzare le batterie né usare tipi diversi di batterie
- Rimuovere le batterie quando la radio non è in uso

In caso di perdita delle batterie, pulirne il relativo scomparto.

Se un qualsiasi fluido della batteria dovesse rovesciarsi sulla pelle, lavarlo via con attenzione.

Se **🔋** viene visualizzato quando si accende l'apparecchio con la batteria ricaricabile inserita, la batteria è scarica.

Caricare la radio dall'adattatore CA o inserire una batteria carica.

13. Ricaricare solo con il caricatore specificato dal produttore.

- Un carica batteria adatto per un tipo di batteria ricaricabile potrebbe provocare il rischio di un incendio se usato con un altro tipo di batterie.

14. Usare la radio solamente con batterie ricaricabili del tipo indicato.

- L'uso di qualsiasi altre batterie potrebbe creare rischio di lesioni e incendi.

15. Quando la batteria ricaricabile non viene usata, tenerla lontano da oggetti metallici come graffette, monete, chiavi, chiodi, viti o altri piccoli oggetti metallici che possono creare un collegamento da un terminale ad un altro.

- Cortocircuitare i terminali della batteria insieme può causare ustioni o incendi.

16. In condizioni abusive, del liquido può fuoriuscire dalla batteria; evitare il contatto. Se il contatto si verifica accidentalmente, sciacquare con acqua. Se il liquido entra a contatto con gli occhi, richiedere assistenza medica.

- Il liquido che fuoriesce dalla batteria può causare irritazioni o ustioni.

17. Far riparare la radio da una persona qualificata usando solo parti di ricambio identiche.

- Ciò assicurerà che sia mantenuta la sicurezza della radio.

18. L'unità principale e l'adattatore non devono essere esposti a perdite d'acqua o schizzi; inoltre non posizionare oggetti contenenti liquidi, come vasi, sull'unità o sull'adattatore.

19. Le batterie (pacco batterie o batterie installate) non devono essere esposte a fonti di calore eccessive, quali luce del sole, fuoco o simili.

20. La spina PRINCIPALE dell'adattatore viene utilizzata per scollegare il dispositivo; assicurarsi che il dispositivo scollegato sia pronto per essere utilizzato.

21. Rischio di esplosione se la batteria viene sostituita con una di tipo non corretto

- temperature estreme alte o basse alle quali una batteria può essere sottoposta durante l'uso, la conservazione o il trasporto (per esempio temperatura operativa: 35°C); e
- bassa pressione dell'aria ad altitudine elevata (Altitudine: 2000 metri).
- sostituzione della batteria con una di tipo non corretto, il che può disattivare una protezione (per esempio, nel caso di alcuni tipi di batteria al litio);
- smaltimento di una batteria nel fuoco o in un forno caldo, o schiacciamento o taglio meccanico di una batteria, il che può causare un'esplosione;
- lasciare una batteria in ambienti circostanti con temperatura estremamente alta, che può provocare un'esplosione o la fuoriuscita di liquidi o gas infiammabili;

- una batteria sottoposta a pressione dell'aria estremamente bassa, che potrebbe provocare un'esplosione o la fuoriuscita di liquidi o gas infiammabili.

22. La scarica elettrostatica può causare malfunzionamenti che potrebbero richiedere il ripristino da parte dell'utente.

PROTEZIONE DELL'UDITO

L'esposizione continua a rumori a volume elevato può causare la perdita permanente dell'udito. Più elevato è il volume, più breve è il tempo di esposizione che può provocare la perdita dell'udito.

Ascoltando suoni a volume elevato per periodi prolungati, le orecchie vi si abituano. Ciò crea l'illusione che il livello del volume sia adeguato, nonostante possa danneggiare l'udito. per prevenire la perdita dell'udito, osservare le seguenti precauzioni.

ATTENZIONE

1. Assicurarsi di far riposare le orecchie con regolari interruzioni, evitando l'ascolto ininterrotto per periodi prolungati.

Anche a un volume sicuro, l'ascolto prolungato può causare la perdita dell'udito.

2. Fare attenzione a non aumentare il volume in seguito all'adattamento dell'udito al suono emesso. Fare attenzione a non abituarsi a certi livelli di volume. Regolare il volume a un livello sicuro prima che le orecchie si abituino a volumi troppo elevati.

3. Se le orecchie iniziano a fischiare, se si avverte fastidio o se la conversazione sembra attutita o indistinta, interrompere l'ascolto della musica e rivolgersi a un medico per un controllo dell'udito.

PRECAUZIONI PER IL COLLEGAMENTO DI APPARECCHIATURE ESTERNE

Problemi imprevisi possono provocare la perdita o il danneggiamento dei dati memorizzati in smartphone e altre apparecchiature periferiche collegate alla radio. In considerazione di questa possibilità, si dovrebbe sempre eseguire preventivamente il backup dei dati.

HiKOKI declina ogni responsabilità per la perdita o il danneggiamento dei dati memorizzati in smartphone e altre apparecchiature periferiche collegate alla radio, e per il danneggiamento dell'apparecchiatura stessa.

FUNZIONI PRINCIPALI

- Selezione manuale/automatica
- Salva (Memoria) (stazioni 10 AM + 10 FM)
- Radio On/Off/Sveglia
- Dock per la riproduzione di audio da smartphone e lettori audio portatili
- Altoparlante stereo di alta qualità
- Ricarica per smartphone e telefoni cellulari
- Compatibilità con la batteria ricaricabile dell'utensile elettrico HiKOKI e l'adattatore CA

CHARATTERISTICHE

Banda di frequenza	FM: Da 87,5 a 108 MHz AM: Da 522 a 1629 KHz
Antenna	FM: Antenna di gomma AM: Antenna con barra in ferrite (integrato)
Altoparlante	90 mm (8 Ω) × 2
Potenza di uscita massima	Adattatore CA: 5 W × 2 14,4 V: 6 W × 2 18 V: 7 W × 2
Alimentazione	Batteria a scorrimento: --- (DC) 14,4 V, 18 V
	Alimentazione elettrica domestica (usando l'adattatore CA in dotazione)
	Batterie di riserva: --- (DC) 3 V, Due batterie AA
Dimensioni esterne	L 366 mm x P 303 mm x A 261 mm (con l'antenna ritratta)
Massa	3,4 kg

- Per le fonti di alimentazione utilizzabili, consultare il manuale di istruzioni:
Fonti di alimentazione utilizzabili:
(Produttore) Dong Guan Sun Hung Kin Electrical Co.,Ltd.
(Modello) HKP24-1201200dV
(Tensione di ingresso) 100 – 240 V ~ (CA)
(Frequenza di ingresso CA) 50/60 Hz
(Tensione di uscita) 12,0 V
(Corrente in uscita) 1,2 A
(Potenza di uscita) 14,4 W
(Efficienza media attiva) 87,0%
(Efficienza media attiva (10%)) 83,1%
(Consumo energetico senza carico) 0,10 W
- Solo la batteria a scorrimento può essere utilizzata
(Modello) BSL1430: 14,4 V 3000 mAh
Batteria al litio
(Modello) BSL1830: 18 V 3000 mAh
Batteria al litio
(Produttore) Koki Holdings Co., Ltd.
- La spina dell'adattatore esterno è stata usata come dispositivo di disconnessione, la presa di corrente deve essere facilmente accessibile

	Pulsante di accensione
	Pulsante di selezione della fonte
	Pulsante Menu
	Pulsante Inserisci/Informazioni
	Pulsante Volume
	Pulsante cerca
	Pulsante Seleziona
	Indicatore allarme sonoro sveglia
	Indicatore allarme radio ON
	Indicatore batteria scarica
	Utilizzare solo una batteria a scorrimento di Koki Holdings Co.,Ltd
	Terminale di uscita per adattatore
	Solo per uso interno (adattatore CA)
	Prodotto di Classe II - Doppio isolamento - Messa a terra non richiesta per alimentazione esterna (adattatore CA)

ACCESSORI STANDARD

In aggiunta all'unità principale (1 unità), la confezione contiene gli accessori elencati di seguito.

- Adattatore CA 1
- Batteria AA..... 2
- Supporto cavo di ricarica 1
(per il connettore Lightning di Apple)
* Il supporto per Android è integrato nell'unità principale.



Gli accessori standard possono essere cambiati senza preavviso.

NOTA

La batteria non è in dotazione con questo prodotto. L'uso di una batteria di Koki Holdings Co., Ltd. è consigliato.

PRIMA DEL FUNZIONAMENTO

● Installazione delle batterie di backup

Le impostazioni orario e le frequenze delle stazioni radio possono essere salvate inserendo le batterie nell'unità.

1. Per accedere al vano portaoggetti per le batterie di backup, slacciare la linguetta e aprire il coperchio posteriore. (Fig. 1)
2. Aprire il vano portaoggetti e inserire le due batterie AA (in dotazione) nella direzione indicata. (Fig. 2)

NOTA

- Non invertire la polarità delle batterie (+/-) quando si installano.
- Non utilizzare insieme batterie vecchie e nuove. Sostituire sempre entrambe le batterie.
- Non bruciare o smaltire le batterie come rifiuti domestici.

SIMBOLI

AVVERTENZA

Di seguito mostriamo i simboli usati per la macchina. Assicurarsi di comprenderne il significato prima dell'uso.

	UR18DSAL : Radio da cantiere a batteria
	Per le fonti di alimentazione utilizzabili, consultare il manuale di istruzioni.
	Solo per Paesi UE Non gettare le apparecchiature elettriche tra i rifiuti domestici! Secondo la Direttiva Europea 2012/19/UE sui rifiuti di apparecchiature elettriche ed elettroniche e la sua attuazione in conformità alle norme nazionali, le apparecchiature elettriche esauste devono essere raccolte separatamente, al fine di essere reimpiegate in modo eco-compatibile.

● Installazione dell'adattatore CA

L'alimentazione può essere fornita collegando l'adattatore CA (in dotazione) in una presa domestica standard.

Rimuovere il coperchio in gomma e collegare l'adattatore CA alla porta dell'adattatore CA. (Fig. 3)

Quindi, collegare l'adattatore CA ad una presa elettrica.

NOTA

- Quando viene utilizzato con le batterie, l'adattatore CA è la fonte di alimentazione principale e la carica della batteria non viene consumata.
- Quando vengono utilizzate con l'adattatore CA, le batterie non si ricaricano poiché questo dispositivo non dispone della funzione di ricarica.

Conservazione dell'adattatore CA

L'adattatore CA può essere conservato nel vano dietro il coperchio posteriore. (Fig. 4)

● Installazione della batteria

ATTENZIONE

Non toccare i terminali.

Farlo potrebbe provocare tagli alle mani o altre lesioni.

Solo una batteria a scorrimento da 14,4 V o 18 V può essere utilizzata con questo dispositivo.

Installazione della batteria

Aprire il coperchio posteriore, allineare la batteria con le scanalature del dispositivo e farla scorrere fino in fondo. (Fig. 5)

NOTA

- Non applicare eccessiva pressione quando si inseriscono le batterie. Se la batteria non scorre facilmente in posizione, vuol dire che non è inserita correttamente.
 - Assicurarsi che la batteria sia rivolta nella direzione corretta e che non ci sia niente che ostruisca il percorso di inserimento.
 - Se  viene visualizzato quando il dispositivo viene acceso dopo l'installazione della batteria, il livello di carica della batteria è basso.
- In questa situazione, utilizzare l'adattatore CA o inserire una batteria completamente carica.

● Modifica della data

Le seguenti opzioni sono disponibili per la visualizzazione della data.

AAAA/MM/GG (anno/mese/giorno)

MM/GG/AAAA (mese/giorno/anno)

GG/MM/AAAA (giorno/mese/anno)

1. Premere il pulsante Menu.



2. Premere il pulsante Seleziona e visualizzare "DATE DISP".



3. Premere il pulsante Inserisci/Informazioni.



4. Premere il pulsante Seleziona e visualizzare come la selezione di visualizzazione della data di propria scelta.



5. Premere il pulsante Inserisci/Informazioni.



● Impostare la data

Tramite il pannello di controllo, seguire i passaggi riportati di seguito per impostare la data.

1. Premere il pulsante Menu.



2. Premere il pulsante Seleziona e visualizzare "DATE ADJ".



3. Premere il pulsante Inserisci/Informazioni.



4. Premere il pulsante Seleziona e regolare "anno".



5. Premere il pulsante Inserisci/Informazioni.



6. Premere il pulsante Seleziona e regolare "mese".



7. Premere il pulsante Inserisci/Informazioni.



8. Premere il pulsante Seleziona e regolare "giorno".



9. Premere il pulsante Inserisci/Informazioni.



● Impostare l'orario

Tramite il pannello di controllo, seguire i passaggi riportati di seguito per impostare l'orario.

1. Premere il pulsante Menu.



2. Premere il pulsante Seleziona e visualizzare "DATE ADJ".



3. Premere il pulsante Inserisci/Informazioni.



4. Premere il pulsante Seleziona e regolare "ora".



5. Premere il pulsante Inserisci/Informazioni.



6. Premere il pulsante Seleziona e regolare "minuti".



7. Premere il pulsante Inserisci/Informazioni.



8. Premere il pulsante Seleziona e selezionare "12 H" o "24 H".



9. Premere il pulsante Inserisci/Informazioni.



ASCOLTO DI TRASMISSIONI RADIO

● Selezione della banda FM o AM

1. Accensione.



2. Premere il pulsante di selezione della fonte e selezionare la banda radio (FM/AM).



Italiano

● Selezione delle stazioni

Selezione automatica della stazione

Una pressione prolungata del pulsante Ricerca effettua la scansione automatica e ricerca le frequenze nitide. Per selezionare la stazione successiva, premere nuovamente a lungo il pulsante Ricerca.



Selezione manuale della stazione

Premere il pulsante Ricerca per cambiare frequenza e selezionare una stazione.



Selezione delle stazioni memorizzate

Premere il pulsante Seleziona per spostarsi rapidamente tra le stazioni memorizzate.



Al momento dell'acquisto, non ci sono stazioni memorizzate. Seguire i passaggi di seguito per memorizzare delle stazioni.

<Memorizzazione manuale>

1. Sintonizzarsi su una stazione radio desiderata e premere il pulsante Menu.



2. Premere il pulsante Seleziona e visualizzare "PRESET".



3. Premere il pulsante Inserisci/Informazioni.



4. Premere il pulsante Seleziona e selezionare un numero preimpostato da 0 a 9 per memorizzare la stazione.



5. Premere il pulsante Inserisci/Informazioni per registrare la stazione.



<Memorizzazione automatica>

Questa funzione consente la registrazione automatica delle stazioni radio disponibili nell'area di utilizzo.

(Fino a un massimo di 10 stazioni)

1. Premere il pulsante Menu.



2. Premere il pulsante Seleziona e visualizzare "AUTO SCAN".



3. Premere il pulsante Inserisci/Informazioni per avviare la memorizzazione automatica delle stazioni radio disponibili.



NOTA

- Una stazione radio con frequenza debole non viene registrata.
- In base al luogo di utilizzo, i segnali non-radio, come i disturbi, possono essere registrati.
- Vedere pagina 34 durante la ricarica con l'USB in modalità "FM".

● Per una ricezione migliore

Trasmissioni FM

Regolare la ricezione cambiando la direzione e l'angolo dell'antenna.

"STEREO" verrà visualizzato quando si riceve una trasmissione stereo.

Passare alla ricezione monofonica può ridurre il rumore.

<Passaggio alla ricezione monofonica>

1. Premere il pulsante Menu.



2. Premere il pulsante Seleziona e visualizzare "STEREO".



3. Premere il pulsante Inserisci/Informazioni.



4. Premere il pulsante Seleziona e visualizzare "OFF".



5. Premere il pulsante Inserisci/Informazioni per terminare la configurazione.



Trasmissioni AM

Spostare il dispositivo e rivolgerlo in una direzione in cui la ricezione è migliore.

<Regolazione del volume>

Utilizzare il pulsante Volume per regolare il volume da 0 a 30.



USO DI DISPOSITIVI ESTERNI PER LA RIPRODUZIONE AUDIO

L'audio può essere riprodotto da smartphone, lettori musicali portatili e altri dispositivi esterni.

ATTENZIONE

Assicurarsi di abbassare il volume del lettore prima di avviare la riproduzione.

NOTA

Ci sono due tipi di cavo connettore: il tipo dritto e il tipo a L. Utilizzare un cavo di tipo L quando si collega o si conservano grandi dispositivi esterni.

1. Aprire la custodia per dispositivo esterno

Spegnere la radio e aprire il coperchio anteriore. (Fig. 6)

2. Collegare un dispositivo esterno

Tramite un cavo connettore mini plug stereo disponibile in commercio (ø 3,5 mm), collegare la porta di ingresso AUX della radio alla porta di uscita audio del dispositivo esterno. (Fig. 7)

3. Fissare il dispositivo esterno

I supporti destro e sinistro possono essere spostati verso destra o sinistra fissando la parte superiore e quella inferiore di ciascuna supporto.

Fissare il dispositivo esterno tra i due supporti. (Fig. 8)

4. Riprodurre

Con la radio accesa, premere il pulsante di selezione della fonte e visualizzare "AUX".



Assicurarsi di abbassare il volume di uscita del dispositivo esterno prima di avviare la riproduzione. Il volume può essere regolato dalla radio.

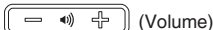

Chiudere il coperchio anteriore dopo aver selezionato i brani e aver regolato il volume.

NOTA

Potrebbe non essere possibile alzare il livello del volume se quello del dispositivo esterno è troppo basso.

NOTA

- Quando si collega uno smartphone, notare che le suonerie delle chiamate in entrata per alcuni modelli non vengono riprodotte dall'altoparlante.
- I dispositivi esterni possono essere danneggiati se usati in luoghi esposti al sole o ad alte temperature.
- Vedere pagina 34 durante la ricarica con l'USB in modalità "AUX".

UTILIZZO DELLA FUNZIONE TIMER**● Impostazione del timer di spegnimento**

È possibile spegnere automaticamente l'unità dopo un certo periodo di tempo usando la funzione timer di spegnimento.

1. Premere il pulsante Menu.



2. Premere il pulsante Seleziona e visualizzare "SLEEP".

 **SLEEP**

3. Premere il pulsante Inserisci/Informazioni.



4. Premere il pulsante Seleziona per regolare il tempo di spegnimento (tra "0" e "90" minuti) dell'unità.

 **30 MIN**

5. Premere il pulsante Inserisci/Informazioni.



6. "SLEEP" viene visualizzato sull'LCD.

- Per controllare il tempo rimanente, premere nuovamente il pulsante Menu, quindi selezionare "SLEEP".

- Per annullare il timer di spegnimento, impostare il tempo su 0 minuti.

● Impostazione dell'allarme (segnale acustico)

La radio può essere impostata per emettere un segnale acustico di allarme ad un'ora specifica.

1. Premere il pulsante Menu.



2. Premere il pulsante Seleziona e visualizzare "BUZZER ALM".

 **BUZZER ALM**

3. Premere il pulsante Inserisci/Informazioni.



4. Premere il pulsante Seleziona e visualizzare "ON".

 **ON**

5. Premere il pulsante Inserisci/Informazioni.



6. Premere il pulsante Seleziona e regolare "ora".

 **12 : 00**

7. Premere il pulsante Inserisci/Informazioni.



8. Premere il pulsante Seleziona e regolare "minuti".

 **12 : 30**

9. Premere il pulsante Inserisci/Informazioni.



10. Premere il pulsante Seleziona per impostare la funzione di ripetizione.

Una volta	ONCE
Ogni giorno	DAILY
Solo giorni lavorativi	WEEKDAY
Solo sabato e domenica	WEEKEND

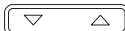
DAILY

11. Premere il pulsante Inserisci/Informazioni per terminare la configurazione.



 viene visualizzato sull'LCD.

- Per annullare l'impostazione dell'allarme, andare nuovamente su "BUZZER ALM" e modificare l'impostazione su "OFF".

- L'allarme si disattiva automaticamente dopo 10 minuti. Il suono può essere disattivato anche premendo un pulsante qualsiasi.

NOTA

Il volume dell'allarme non può essere modificato.

● Impostazione dell'allarme della radio

Tramite la funzione di allarme, la radio può essere impostata per accendersi ad un determinato orario per ascoltare una stazione radio.

1. Premere il pulsante Menu.



2. Premere il pulsante Seleziona e visualizzare "RADIO ALM".

RADIO ALM

3. Premere il pulsante Inserisci/Informazioni.



4. Premere il pulsante Seleziona e visualizzare "ON".

ON

5. Premere il pulsante Inserisci/Informazioni.



6. Premere il pulsante Seleziona e regolare "ora".

12 : 00

7. Premere il pulsante Inserisci/Informazioni.

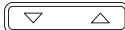

8. Premere il pulsante Seleziona e regolare "minuti".

12 : 55

9. Premere il pulsante Inserisci/Informazioni.



10. Premere il pulsante Seleziona per impostare la funzione di ripetizione.

Una volta	ONCE
Ogni giorno	DAILY
Solo giorni lavorativi	WEEKDAY
Solo sabato e domenica	WEEKEND

DAILY

Italiano

11. Premere il pulsante Inserisci/Informazioni.



12. Selezionare la banda radio.
Premere il pulsante Seleziona per visualizzare "AM" o "FM".



13. Premere il pulsante Inserisci/Informazioni.



14. Premere il pulsante Seleziona per visualizzare una stazione memorizzata.

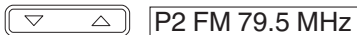

Per selezionare una stazione tramite la frequenza di trasmissione, utilizzare il pulsante Ricerca.



15. Premere il pulsante Inserisci/Informazioni per terminare la configurazione.



🔊 viene visualizzato sull'LCD.

- Per annullare l'impostazione dell'allarme della radio, andare nuovamente su "RADIO ALM" e modificare l'impostazione su "OFF".

NOTA

Il volume sarà a livello al momento dello spegnimento della radio.

RICARICA DELLO SMARTPHONE

Dispositivi come smartphone e telefoni cellulari, possono essere ricaricati collegandoli alla radio.

La funzione di ricarica è disponibile solo per la modalità "FM" o "AUX". (La ricarica non può essere effettuata in modalità "AM").

NOTA

- Quando si ricarica in modalità "AUX", impostare il volume su 20 o meno.

La radio è progettata per disattivare l'uscita USB e disabilitare la ricarica di smartphone e telefoni cellulari quando il volume è a 21 o più.

(Per la modalità "FM", la ricarica USB continua anche se l'uscita del volume è 21 o più).

- In rare occasioni, l'uscita audio può essere interrotta o l'unità potrebbe spegnersi durante la ricarica USB.

Se dovesse verificarsi, abbassare il livello del volume o arrestare la ricarica con la USB.

- La radio è progettata per disattivare l'uscita USB e disabilitare la ricarica di smartphone e telefoni cellulari quando la carica della batteria è bassa.

Nel caso ciò si verifichi, ricaricare la batteria o sostituirla con una completamente carica.

- Se la tensione è bassa quando l'adattatore CA è in uso, l'uscita USB può essere interrotta, con conseguente ricarica discontinua della batteria.

1. Utilizzando un cavo di collegamento/ricarica USB disponibile in commercio, collegare la porta di ricarica USB posta nella custodia della radio per i dispositivi esterni. (Fig. 9)

2. Fissare lo smartphone con i supporti e chiudere il coperchio. (Fig. 8)
(Fare riferimento a "Fissare il dispositivo esterno" a pagina 32)

NOTA

- Utilizzare una batteria completamente carica quando la si utilizza come fonte di alimentazione.
Non è possibile ricaricare smartphone o telefoni cellulari quando il livello di carica della batteria è molto basso.

- Il tempo necessario per la ricarica varia in base allo smartphone o al telefono cellulare in ricarica.
- Non utilizzare la funzione di ricarica per qualsiasi dispositivo diverso da smartphone o telefoni cellulari.
- La radio potrebbe non essere in grado di ricaricare alcuni modelli di smartphone o telefoni cellulari.

Sono inclusi due supporti per cavi di ricarica, uno per Android e l'altro per Apple (connettore Lightning).

Selezionare il supporto che si adatta meglio al proprio dispositivo.

- Nel caso in cui il proprio dispositivo sia troppo grande per la custodia per dispositivo esterno della radio, far passare il cavo attraverso il foro di accesso del cavo. (Fig. 10)

NOTA

Poiché i supporti per cavi di ricarica sono progettati per terminali con formato standard, i supporti potrebbero non essere in grado di fissare saldamente alcuni terminali a seconda del cavo di ricarica utilizzato.

MANUTENZIONE E CONTROLLI

AVVERTENZA

Quando non è in uso o durante l'ispezione e manutenzione, assicurarsi di rimuovere la spina CA, la batteria ricaricabile e le batterie di riserva.

● Controllo delle viti di tenuta

Controllare regolarmente tutte le viti di tenuta e assicurarsi che siano esclusivamente serrate. Nel caso che una di queste viti dovesse allentarsi riserrarla immediatamente. Se si non ottiene di farlo, si può causare un grave incidente.

● Pulizia della carcassa dell'utensile

Se il soffiatore-aspiratore a batteria è sporco, pulirlo con uno straccio soffice, inumidito di acqua e sapone.

Non usare solventi cloridici, benzina o diluenti per benzina, in quanto potrebbero deformare la plastica.

● Immagazzinaggio della radio

Non ritirare la radio nei seguenti luoghi.

- Alla portata di o facilmente accessibile ai bambini
- In luoghi umidi o polverosi
- A temperature elevate come all'interno di una macchina o esposta alla luce solare diretta
- In luoghi estremamente freddi o esposti direttamente a correnti fredde
- Dove la temperatura cambia drasticamente
- Dove è esposta a fumo o vapore, per esempio vicino a un apparecchio per cucinare o umidificatore

GARANZIA

Garantiamo gli Utensili Elettrici HiKOKI in conformità alle specifiche normative imposte dalla legge e dai paesi. Questa garanzia non copre difetti o danni dovuti a uso erraneo, abuso o normale usura. In caso di lamentele, si prega di inviare l'Utensile Elettrico, non smontato, insieme al CERTIFICATO DI GARANZIA che si trova al termine di queste Istruzioni per l'uso, ad un Centro di Assistenza Autorizzato HiKOKI.

NOTA

A causa del continuo programma di ricerca e sviluppo della HiKOKI, le caratteristiche riportate in questo foglio sono soggette a cambiamenti senza preventiva comunicazione.

BENADING VAN DE ONDERDELEN

①	FM-antenne	⑮	Keuzetoets (-)	Ⓐ	AM uitzendingsverklikkerlampje
②	Handgreep	⑯	Keuzetoets (+)	Ⓑ	AUX-indicato
③	Achterdeksel	⑰	Tab	Ⓒ	FM uitzendingsverklikkerlampje
④	Luidspreker	⑱	AA batterijhouder	Ⓓ	RDS indicator
⑤	Opbergruimte voor externe apparatuur	⑳	Deksel	Ⓔ	Stereo-indicator
⑥	Poort voor netspanningsadapter	㉑	Netspanningsadapter	Ⓕ	Wekkerindicator
⑦	AUX-ingangspoort	㉒	Rubber afdekking	Ⓖ	Zoemerwekker-indicator
⑧	USB-oplaadpoort	㉓	Accu	Ⓗ	Radio AAN wekkerindicator
⑨	Toegangsopening kabel	㉔	Aansluitingen	Ⓘ	Uitschakeltimer-indicator
⑩	Aan / uit-toets	㉕	Voordeksel	Ⓝ	Indicator voor uitgeputte batterij
⑪	Bronselectietoets	㉖	Stereo mini-stekker kabel	Ⓚ	Informatieindicator
⑫	Menutoets	㉗	Smartphone	Ⓛ	Klok
⑬	Enter- / informatieknop	㉘	Poort audio-uitgang	Ⓜ	AMP uitzendingsverklikkerlampje
⑭	Volumetoets (-)	㉙	Houder voor oplaadkabel	Ⓝ	MHZ / KHZ-indicator
⑮	Volumetoets (+)	㉚	Houder		
⑯	Zoektoets (-)	㉛	USB-oplaadkabel		
⑰	Zoektoets (+)	㉜	Rubber kapje		

VEILIGHEIDSWAARSCHUWINGEN
VOOR DE SNOERLOZE BOUWRADIO

⚠ WAARSCHUWING

Lees alle waarschuwingen en instructies aandachtig door.

Nalating om de waarschuwingen en instructies op te volgen kan in een elektrische schok, brand en/of ernstig letsel resulteren.

Bewaar alle waarschuwingen en aanwijzingen voor eventuele naslag in de toekomst.

- Gebruik het apparaat alleen op de voorgeschreven voedingsspanning.**
 - Gebruik op een andere voedingsspanning kan resulteren in brand of een elektrische schok.
- Wees voorzichtig dat u het snoer van de netspanningsadapter niet beschadigt.**
 - U mag het snoer ook niet wijzigen, sterk buigen, draaien, eraan trekken, zware voorwerpen op het snoer plaatsen of dit in de buurt van verwarmingsapparatuur leggen.
 - Wanneer het apparaat niet wordt gebruikt, maak u de stroomstekker (netspanningsadapter) los van het stopcontact en van de radio. Dit om een elektrische schok of brand te voorkomen.
- Raak de stroomstekker (netspanningsadapter) niet met natte handen aan.**
 - Dit kan resulteren in een elektrische schok.
- Gebruik de radio niet in een badkamer of doucheruimte.**
 - Gebruik de radio niet in een natte of vochtige omgeving of in de regen.
 - Dit kan resulteren in een elektrische schok, uitstoten van rook of een defect.
- Raak de FM-antenne en de stroomstekker (netspanningsadapter) niet tijdens onweer aan.**
 - Dit kan resulteren in een elektrische schok.

- Probeer de radio niet te demonteren of er wijzigingen in aan te brengen.**

- Dit kan resulteren in een elektrische schok of brand. Inspecties en reparaties moeten worden uitgevoerd door de winkel waar u het product hebt gekocht of door een HiKOKI servicecentrum voor elektrisch gereedschap.

- Steek de stroomstekker (netspanningsadapter) zo ver mogelijk naar binnen.**

- Stof of vuil tussen de stroomstekker en het stopcontact kan resulteren in brand. Verwijder de stroomstekker regelmatig en veeg stof en vuil met een droge doek weg.

- Let op dat er geen vreemde voorwerpen of water in het inwendige van de radio terechtkomen.**

- Als er metaal, een ontvlambaar voorwerp of water in de achterklep terechtkomt, met uitzondering van de netspanningsadapter of de oplaadbare batterij, kan dit resulteren in een elektrische schok of brand.
- Wees voorzichtig dat er geen ijzerpoeder van de basreflexluidsprekers, stof of water in de radio terechtkomt.

- Ga niet op de radio zitten of staan.**

- Dit kan resulteren in een ongeluk of een defect.

- Zet de radio niet op een onstabiele ondergrond of op een hoge plaats. Hang de radio niet op aan het handvat.**

- De radio kan vallen met letsel of een defect tot gevolg.

- Wanneer er geen slide batterij is geplaatst, bevestigt u het slide aansluitingskapje op de aansluiting om snerden en ander letsel te voorkomen als gevolg van het aanraken van de aansluiting.**

- Behandel de backup-batterijen voorzichtig.**

- Explosiegevaar als de batterij onjuist wordt vervangen. Vervang alleen door hetzelfde of een gelijkwaardig type.
- Verkeerd behandelen van de batterijen kan resulteren in barsten of lekkage van de batterijen, met brand, letsel of milieuschade tot gevolg. Neem de volgende voorzorgsmaatregelen in acht.

Nederlands

- Gebruik alleen de voorgeschreven batterijen
- De batterijen nooit verwarmen of demonteren
- Gooi de batterijen nooit in vuur of water
- Probeer de batterijen niet op te laden
- Zorg dat de batterijen juist zijn geplaatst en vermijd kortsluiting
- Gebruik oude batterijen niet opnieuw en gebruik ook niet verschillende typen batterijen door elkaar
- Verwijder de batterijen wanneer de radio niet wordt gebruikt

Wanneer de batterijen gelekt hebben, moet u het batterijvak zorgvuldig schoonvegen.

Mocht er batterijvloeistof op uw huid terecht komen, was deze dan zorgvuldig af.

Als  wordt weergegeven wanneer u de stroom inschakelt terwijl er een oplaadbare batterij is geplaatst, duidt dit op een laag batterijvermogen.

Sluit de netspanningsadapter op de radio aan of plaats een opgeladen batterij.

13. Herlaad enkel met de lader die door de fabrikant wordt gespecificeerd.

- Een lader die geschikt is voor een bepaald type oplaadbare batterij kan brandgevaar veroorzaken bij gebruik met een andere batterij.

14. Gebruik de radio enkel met een hiervoor geschikte oplaadbare batterij.

- Het gebruik met een andere oplaadbare batterij kan letsel of brand veroorzaken.

15. Wanneer de oplaadbare batterij niet wordt gebruikt, moet u deze verwijderd houden van andere metalen voorwerpen zoals paperclips, munten, sleutels, spijkers, schroeven of andere metalen voorwerpen die een verbinding tussen de contacten kunnen maken.

- De batterijterminals kortsluiten kan brandwonden of brand veroorzaken.

16. Bij een verkeerd gebruik kan er vloeistof uit de batterij lekken; vermijd elk contact. Indien er toevallig contact ontstaat, goed met water spoelen. Indien de vloeistof in contact met de ogen komt, ook medische hulp inroepen.

- Vloeistof die uit de batterij lekt kan irritatie en brandwonden veroorzaken.

17. De radio mag uitsluitend door bevoegd onderhoudspersoneel worden gerepareerd die vervangingsonderdelen gebruiken die identiek zijn aan de originele onderdelen.

- Hierdoor zal de veiligheid van de radio behouden blijven.

18. Het hoofdstel en de adapter mogen niet worden blootgesteld aan druppels of spatten en voorwerpen gevuld met vloeistoffen, zoals vazen, mogen niet geplaatst worden op het apparaat of de adapter.

19. De batterijen (batterijen set of geïnstalleerde batterijen) mogen niet blootgesteld worden aan overmatige warmte, zoals zonlicht, vuur of dergelijke.

20. De netstekker van de adapter wordt gebruikt als ontkoppelapparaat, het ontkoppelapparaat zal makkelijk bereikbaar moeten zijn.

21. Er bestaat een risico op ontploffing als de accu wordt vervangen door een verkeerd type

- extreem hoge of lage temperaturen waaraan de accu kan worden blootgesteld tijdens gebruik, opslag of vervoer (zoals werkteemperatuur: 35°C); en
- lage luchtdruk bij grote hoogte (Hoogte: 2000 meter).
- het vervangen van de accu door een verkeerd type dat de beveiliging kan omzeilen (bijvoorbeeld in het geval van sommige lithiumaccu's);
- het weggooiën van een accu in vuur of een hete oven, of het mechanisch pletten of opensnijden van de accu, kan resulteren in een explosie;

- een accu in een omgeving met een extreem hoge temperatuur laten kan resulteren in een explosie of lekkage van brandbare vloeistof of gas;
- het blootstellen van de accu aan extreem lage luchtdruk kan resulteren in een explosie of lekkage van brandbare vloeistof of gas.

22. Elektrostatische ontlading kan leiden tot storing, waardoor de gebruiker een reset moet uitvoeren.

BESCHERMEN VAN UW GEHOOR

Langdurige blootstelling aan harde geluiden kan resulteren in permanent gehoorverlies. Hoe hoger het volume, hoe korter de tijd waarna gehoorverlies kan optreden.

Als u langdurig naar geluid met een hoog volume luistert, kunnen uw oren hieraan gewend raken. Dit geeft dan de illusie dat het volumenniveau correct is, ondanks het feit dat uw gehoor mogelijk wordt beschadigd.

Neem de volgende punten in acht om gehoorverlies te voorkomen.

LET OP

1. Neem regelmatig pauzes zodat uw oren kunnen rusten en luister niet ononderbroken gedurende lange tijd.

Zelfs als het volume in op een veilig niveau is ingesteld, kan er bij langdurig ononderbroken luisteren gehoorverlies optreden.

2. Stel het volume niet te hoog in want uw gehoor zal dan gaan wennen aan het harde geluid.

Houd er rekening mee dat u gewend raakt aan een bepaald volumenniveau. Stel het volume in op een veilig niveau zodat uw oren niet gewend raken aan erg hard geluid.

3. Als uw oren beginnen te suizen, als u een onprettig gevoel ervaart of als de gesprekken om u heen zwak of onduidelijk klinken, moet u stoppen met het luisteren naar muziek en uw oren door een dokter laten nakijken.

VOORZORGSMAATREGELEN BIJ HET AANSLUITEN VAN EXTERNE APPARATUUR

Onverwachte problemen kunnen resulteren in verlies of beschadiging van de gegevens opgeslagen in smartphones of andere randapparatuur die op de radio is aangesloten. Houd hiermee rekening en maak altijd een backup van de gegevens voordat u deze gebruikt.

HiKOKI kan niet aansprakelijk worden gesteld voor beschadiging of verlies van gegevens opgeslagen in smartphones of andere randapparatuur die op de radio is aangesloten, evenals beschadiging van de apparatuur zelf.





HOOFDFUNCTIES

- Handmatige/automatische afstemming
- Geheugenafstemming (voorkeuzenders) (10 AM + 10 FM-zenders)
- Radio Aan/UIT/Wekker
- Dock voor weergave van smartphones en draagbare audiospelers
- Hoge kwaliteit stereoluidspreker
- Opladen van smartphones en mobiele telefoons
- Geschikt voor HiKOKI oplaadbare batterij en netspanningsadapter

TECHNISCHE GEGEVENS

Frequentieband	FM: 87,5 tot 108 MHz AM: 522 tot 1629 kHz
Antenne	FM: Rubberantenne AM: Ferrietstaafantenne (ingebouwd)
Luidspreker	90 mm (8 Ω) × 2
Max. uitgangsvermogen	Netspanningsadapter: 5 W × 2 14,4 V: 6 W × 2 18 V: 7 W × 2
Stroomvoorziening	Slide batterij: --- (DC) 14,4 V, 18 V
	Netspanning (met de bijgeleverde netspanningsadapter)
	Backup-batterijen: --- (DC) 3 V, twee AA-batterijen
Buitenmaten	L 366 mm x B 303 mm x H 261 mm (met de antenne ingetrokken)
Gewicht	3,4 kg

- Voor geschikte voedingen zie de gebruikershandleiding:
Geschikte voedingen:
(Manufacture) Dong Guan Sun Hung Kin Electrical Co., Ltd.
(Model) HKP24-1201200dV
(Ingangsspanning) 100 – 240 V ~ (AC)
(Ingangsfrequentie netvoeding) 50/60 Hz
(Uitgangsspanning) 12,0 V
(Uitgangsstroom) 1,2 A
(Uitgangsvermogen) 14,4 W
(Gemiddelde actieve efficiëntie) 87,0%
(Efficiëntie bij lage belasting (10%)) 83,1%
(Stroomverbruik zonder belasting) 0,10 W
- Alleen onderstaande slide-batterij kan gebruikt worden
(Model) BSL1430: 14,4 V 3000 mAh
Lithiumbatterij
(Model) BSL1830: 18 V 3000 mAh
Lithiumbatterij
(Manufacture) Koki Holdings Co., Ltd.
- Als de stekker van een externe adapter gebruikt is als
ontkoppelapparaat, zal het stopcontact gemakkelijk
toegankelijk zijn

	Bronselectietoets
	Menu-toets
	Enter- / informatieknop
	Volumetoets
	Zoektoets
	Keuzetoets
	Zoemerwekker-indicator
	Radio AAN wekkerindicator
	Indicator voor uitgeputte batterij
	Gebruik alleen een Koki Holdings Co., Ltd schuifaccu
	Outputterminal voor adapter
	Alleen voor gebruik binnenshuis (netspanningsadapter)
	Klasse II-product - Dubbel geïsoleerd - Geen aarding vereist voor externe stroomtoevoer (netspanningsadapter)

STANDAARD TOEBEHOREN

**Naast het hoofdtoestel (1 toestel), bevat de verpakking
de accessoires die hieronder vermeld staan.**

- Netspanningsadapter.....1
- AA-formaat batterij.....2
- Houder voor oplaadkabel1
(voor Apple Lightning connector)
* Android houder is in het hoofdapparaat ingebouwd.

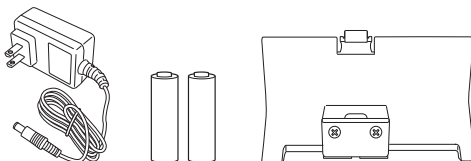

Het standaardtoebehoren kan zonder nadere aankondiging
gewijzigd worden.

OPMERKING

De batterij wordt niet bij dit product meegeleverd. Het
gebruik van een batterij van Koki Holdings Co., Ltd.
wordt aanbevolen.

VOOR HET GEBRUIK

● Installeren back-up batterijen

Tijdinstellingen en radiozenderfrequenties kunnen worden
opgeslagen door het installeren van batterijen in het toestel.

1. Om toegang te krijgen tot de houder voor de back-upbatterijen, de tab ontgrendelen en het achterdeksel openen. (Afb. 1)
2. Open de houder voor de back-upbatterijen en plaats de twee AA-batterijen (meegeleverd) in de houder in de richting die is aangegeven. (Afb. 2)

OPMERKING

- Draai de batterijpolariteit (+/-) niet om bij het installeren van de batterijen.
- Gebruik geen oude en nieuwe batterijen door elkaar.
- Vervang steeds beide batterijen op hetzelfde moment.
- Verbrand de batterijen niet of verwijder ze niet als huishoudelijk afval.

SYMBOLEN

WAARSCHUWING

Hieronder staan symbolen afgebeeld die van
toepassing zijn op deze machine. U moet de
betekenis hiervan begrijpen voor u de machine
gaat gebruiken.

	UR18DSAL : Snoerloze bouwradio
	Voor geschikte voedingen zie de gebruikershandleiding.
	Alleen voor EU-landen Geef elektrisch gereedschap niet met het huisvuil mee! Volgens de Europese richtlijn 2012/19/EU inzake oude elektrische en elektronische apparaten en de toepassing daarvan binnen de nationale wetgeving, dient gebruikt elektrisch gereedschap gescheiden te worden ingezameld en te worden afgevoerd naar een recyclebedrijf dat voldoet aan de geldende milieu-eisen.
	Aan / uit-toets

Nederlands

● Installatie netspanningsadapter

Er kan in stroom voorzien worden door de netspanningsadapter (meegeleverd) op een standaard stopcontact aan te sluiten.

Trek de rubber afdekking terug en sluit de netspanningsadapter aan op de poort voor de netspanningsadapter. (Afb. 3)

Sluit vervolgens de netspanningsadapter aan op een stopcontact.

OPMERKING

- Bij gebruik in combinatie met de batterijen is de netspanningsadapter de hoofdstroomvoorziening en wordt geen batterijstroom gebruikt.
- Wanneer gebruikt in combinatie met de netspanningsadapter zullen de batterijen niet opladen aangezien dit apparaat geen oplaadfunctie heeft.

Het opslaan van de netspanningsadapter

De netspanningsadapter kan opgeslagen worden in het vak achter het achterdeksel. (Afb. 4)

● Installatie van de batterij

LET OP

Raak de aansluitingen niet aan.

Hierdoor kunnen sneden in de hand of andere verwondingen optreden.

Alleen een 14,4 V of 18 V slide-batterij kan gebruikt worden met dit apparaat.

Installeren van de batterij

Open het achterdeksel, lijm de batterij uit met de groeven van het apparaat en schuif deze er helemaal in. (Afb. 5)

OPMERKING

- Gebruik geen overmatige druk bij het plaatsen van de batterij. Als de batterij niet makkelijk op zijn plaats schuift, is deze niet juist geplaatst. Controleer of de batterij in de juiste richting wijst en of dat zich niets in het pad van invoer bevindt.
- Als  wordt weergegeven wanneer het toestel wordt aangezet na de installatie van de batterij, begint de batterij leeg te raken. In deze situatie kan of de netspanningsadapter gebruikt worden of een volledig opgeladen batterij geplaatst worden.

● Wijzigen van de datumweergave

De volgende opties zijn beschikbaar voor datumweergave.

- JJJJ/MM/DD (Jaar/Maand/Dag)
- MM/DD/JJJJ (Maand/Dag/Jaar)
- DD/MM/JJJJ (Dag/Maand/Jaar)

1. Druk op de menu-toets.



2. Druk op de keuzetoets en „DATE DISP” verschijnt.



3. Druk op de Enter- / Informatietoets.



4. Druk op de keuzetoets en de datumweergave van uw keus verschijnt.



5. Druk op de Enter- / Informatietoets.



● Stel de datum in

Volg, met gebruik van het bedieningspaneel, onderstaande stappen om de datum in te stellen.

1. Druk op de menu-toets.



2. Druk op de keuzetoets en „DATE ADJ” verschijnt.



3. Druk op de Enter- / Informatietoets.



4. Druk op de keuzeknop en pas de „jaar”-cijfers aan.



5. Druk op de Enter- / Informatietoets.



6. Druk op de keuzeknop en pas de „maand”-cijfers aan.



7. Druk op de Enter- / Informatietoets.



8. Druk op de keuzeknop en pas de „dag”-cijfers aan.



9. Druk op de Enter- / Informatietoets.



● Stel de tijd in

Volg, met gebruik van het bedieningspaneel, onderstaande stappen om de tijd in te stellen.

1. Druk op de menu-toets.



2. Druk op de keuzetoets en „CLOCK ADJ” verschijnt.



3. Druk op de Enter- / Informatietoets.



4. Druk op de keuzeknop en pas de „uur”-cijfers aan.



5. Druk op de Enter- / Informatietoets.



6. Druk op de keuzeknop en pas de „minuut”-cijfers aan.



7. Druk op de Enter- / Informatietoets.



8. Druk op de keuzetoets en „12 H” of „24 H” verschijnt



9. Druk op de Enter- / Informatietoets.



LUISTEREN NAAR RADIO-UITZENDINGEN

● Selecteren van FM of AM bandbreedte

1. Stroom AAN.



2. Druk op bronkeuzetoets en selecteer de bandbreedte van de radio (FM/AM).

 **AM** **FM**

● Selecteren van zenders

Automatische zenderselectie

Lang indrukken van de zoekknop zal automatisch scannen en zoeken naar goede zender uitzendfrequenties. Druk, om het volgende uitzendstation te vinden, weer lang op de zoekknop.



Handmatige zenderselectie

Druk op de zoekknop om frequenties te wijzigen en een zender te zoeken.



Selectie van voorkeuzender

Druk op de keuzetoets om snel te schakelen tussen voorkeuzenders.



Op het moment van aankoop, zijn er geen voorkeuzenders. Volg onderstaande stappen om voorkeuzenders te registreren.

<Handmatige voorkeurregistratie>

1. Stem af op een radiozender van uw keuze en druk op de menu-toets.



2. Druk op de keuzetoets en „PRESET” verschijnt.



3. Druk op de Enter- / Informatietoets.



4. Druk op de keuzetoets en selecteer een voorkeurnummer van 0 tot en met 9 om de zender te registreren.



5. Druk op de Enter- / informatietoets om de zender te registreren.



<Automatische voorkeurregistratie>

Met deze functie is er een automatische registratie van beschikbare zenders in het toepassingsgebied. (Maximaal 10 zenders)

1. Druk op de menu-toets.



2. Druk op de keuzetoets en „AUTO SCAN” verschijnt.



3. Druk op de Enter- / informatietoets om de automatische instellingregistratie van beschikbare zenders te starten.



OPMERKING

- Een uitzendende radiozender zal niet geregistreerd worden als zijn frequentie zwak is.
- Afhankelijk van de gebruiklocatie, kunnen niet-radio signalen zoals ruis geregistreerd worden.
- Zie pagina 41 bij opladen met USB in „FM” modus.

● Voor betere ontvangst

FM-uitzendingen

Pas de ontvangst aan door het wijzigen van de richting en de hoek van de antenne.

„STEREO” wordt weergegeven bij het ontvangen van een stereo-uitzending.

Overschakelen naar mono-ontvangst kan ruis verminderen.

<Overschakelen naar mono-ontvangst>

1. Druk op de menu-toets.



2. Druk op de keuzetoets en „STEREO” verschijnt.



3. Druk op de Enter- / Informatietoets.



4. Druk op de keuzetoets en „OFF” verschijnt.



5. Druk op de Enter- / informatietoets om de instellingen te voltooien.



AM-uitzendingen

Verplaats het toestel en plaats het in de richting met de beste ontvangst.

<Volume-aanpassing>

Gebruik de volumeknop om het volume aan te passen van 0 tot 30.



GEBUIK VAN EXTERNE APPARATEN VOOR AUDIOWEERGAVE

Audio kan afgespeeld worden vanaf smartphones, draagbare muziekspelers en overige externe apparaten.

LET OP

Zorg ervoor het volume van de speler te verlagen voor afspelen.

OPMERKING

Er zijn twee soorten van verbindingkabels, recht type en L-type.

Gebruik een L-type kabel voor het verbinden of opslaan van grote externe apparaten.

1. Open het opslaggebied van het externe apparaat

Schakel de stroom van de radio UIT en open het voordeksel. (Afb. 6)

2. Sluit een extern apparaat aan

Verbind de AUX-ingangspoort van de radio aan op de audio-uitgang van het externe apparaat met gebruik van een in de handel verkrijgbare stereo ministecker connectorkabel (ø3,5 mm). (Afb. 7)

3. Bevestig het extern apparaat

De rechter- en linkerhouders kunnen worden verplaatst naar rechts of links door in de boven- en onderkant van elke houder te knijpen.

Bevestig het externe apparaat tussen de twee houders. (Afb. 8)

4. Weergave

Druk, met de stroom van de radio geschakeld op AAN, op de bronselectietoets en er verschijnt „AUX”.



Zorg ervoor het volume van het externe apparaat te verlagen voor afspelen.

Het volume kan worden aangepast met behulp van de radio.



Sluit het voordeksel na het selecteren van nummers en het aanpassen van het volume.

OPMERKING

U kunt mogelijk niet in staat zijn het volumeniveau te verhogen als het volumeniveau van het externe apparaat te laag is.

Nederlands

OPMERKING

- Bij het aansluiten van een smartphone moet u eraan denken dat de beltonen van inkomende oproepen voor sommige modellen niet worden uitgevoerd naar de luidspreker.
- Externe apparaten kunnen beschadigd worden als ze gebruikt worden op locaties blootgesteld aan de zon of hoge temperatuur.
- Zie pagina 41 bij opladen met USB in „AUX”-modus.

GEBRUIK VAN DE TIMERFUNCTIE

● Instellen van timer voor sluimerstand

De stroom kan automatisch op UIT geschakeld worden nadat een bepaalde hoeveelheid tijd verstreken is bij het gebruik van de functie timer voor de sluimerstand.

1. Druk op de menu-toets.



2. Druk op de keuzetoets en „SLEEP” verschijnt.



3. Druk op de Enter- / Informatietoets.



4. Druk op de keuzeknop om de verstrijken tijdsperiode aan te passen (tussen „0 - 90” minuten) voordat de stroom UIT wordt geschakeld.



5. Druk op de Enter- / Informatietoets.



6. „SLEEP” zal weergegeven worden op het LCD.

- Om de resterende tijd te controleren, druk menu knop nogmaals in en selecteer „SLEEP”.
- Om de timer voor de sluimerstand te annuleren, stel de tijd voor het UIT schakelen op 0 minuten.

● Instellen van de wekker (zoemwekker)

De radio kan ingesteld worden om een geluidssignaal op een bepaalde tijd te geven.

1. Druk op de menu-toets.



2. Druk op de keuzetoets en „BUZZER ALM” verschijnt.



3. Druk op de Enter- / Informatietoets.



4. Druk op de keuzetoets en „ON” verschijnt.



5. Druk op de Enter- / Informatietoets.



6. Druk op de keuzeknop en pas de „uur”-cijfers aan.



7. Druk op de Enter- / Informatietoets.



8. Druk op de keuzeknop en pas de „minuut”-cijfers aan.



9. Druk op de Enter- / Informatietoets.



10. Druk op de keuzetoets om herhaling in te stellen.

Eenmaal	ONCE
Dagelijks	DAILY
Alleen doordeweekse dagen	WEEKDAY
Alleen zaterdag en zondag	WEEKEND



11. Druk op de Enter- / Informatietoets om de instellingen te voltooien.



☺ zal weergegeven worden op het LCD.

- Om de alarminstelling te annuleren, ga opnieuw naar „BUZZER ALM” en verander de instelling naar „OFF”.
- Het alarmgeluid wordt automatisch uitgeschakeld na 10 minuten. Het geluid kan ook uitgeschakeld worden door op een willekeurige toets te drukken.

OPMERKING

Het volume van het alarmgeluid kan niet veranderd worden.

● Instellen van de radio AAN wekker

De radio kan ingesteld worden om IN te schakelen op een bepaalde tijd om te genieten van een uitzending, als u de radio AAN wekkerfunctie gebruikt.

1. Druk op de menu-toets.



2. Druk op de keuzetoets en „RADIO ALM” verschijnt.



3. Druk op de Enter- / Informatietoets.



4. Druk op de keuzetoets en „ON” verschijnt.

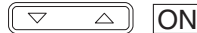

5. Druk op de Enter- / Informatietoets.



6. Druk op de keuzeknop en pas de „uur”-cijfers aan.



7. Druk op de Enter- / Informatietoets.



8. Druk op de keuzeknop en pas de „minuut”-cijfers aan.



9. Druk op de Enter- / Informatietoets.



10. Druk op de keuzetoets om herhaling in te stellen.

Eenmaal	ONCE
Dagelijks	DAILY
Alleen doordeweekse dagen	WEEKDAY
Alleen zaterdag en zondag	WEEKEND



11. Druk op de Enter- / Informatietoets.



12. Selecteer een radiobandbreedte.

Druk op de Select-knop om „AM” of „FM” weer te geven.



13. Druk op de Enter- / Informatietoets.



14. Druk op de keuzeknop en een vooringestelde zender verschijnt.



P2 FM 79.5 MHz

Om een zender te selecteren met behulp van de frequentie, gebruikt u de knop Zoeken.



FM 80.0 MHz

15. Druk op de Enter- / informatietoets om de instellingen te voltooien.



■ zal weergegeven worden op het LCD.

- Om de alarminstelling van de radio te annuleren, ga opnieuw naar „RADIO ALM” en verander de instelling naar „OFF”.

OPMERKING

Het volume van de radio zal het niveau hebben van wanneer de radio voor het laatst is UITgeschakeld.

HET OPLADEN VAN UW SMARTPHONE

Apparaten zoals een smartphone en mobiele telefoon kunnen opgeladen worden door te verbinden het apparaat in deze radio.

De oplaadfunctie is alleen beschikbaar voor de „FM” of „AUX”-modus. (Opladen kan niet worden gebruikt in „AM”-modus.)

OPMERKING

- Zet, gedurende opladen in „AUX”-modus, het volume op 20 of minder.
De radio is ontworpen om de USB-uitgang te deactiveren en het opladen van smartphones en mobiele telefoons te stoppen wanneer het volume 21 is of meer. (In „FM”-modus, zal het USB opladen doorgaan zelfs als het volume 21 is of meer.)
- In zeldzame gevallen, kan het voorkomen dat het geluid wordt onderbroken of de stroom uitvalt gedurende USB opladen.
Als één van deze gevallen optreedt, verlaag dan het volumeniveau of stop het opladen met USB.
- De radio is ontworpen om de USB-uitgang te deactiveren en het opladen van smartphones en mobiele telefoons te stoppen wanneer het energieniveau van de batterijen laag is.
Mocht het hiervoor genoemde optreden, moet de batterij opgeladen worden of vervangen worden door een volledig opgeladen batterij.
- Als de spanning laag is wanneer de netspanningsadapter in gebruik is, kan de USB-uitvoer gestopt worden, enig opladen onderbrekend.
- 1. Met een in de handel verkrijgbare USB-verbinding/ oplaadkabel, sluit u de USB-oplaadpoort aan gelokaliseerd in de radio-opbergtas voor externe apparaten. (Afb. 9)
- 2. Bevestig de smartphone met de houders en sluit het deksel. (Afb. 8)
(Zie „Bevestig het extern apparaat” op pagina 39)

OPMERKING

- Gebruik een volledig geladen batterij bij het gebruiken van een batterij als de stroombron van dit apparaat. U zult echter niet in staat zijn smartphones of mobiele telefoons op te laden wanneer de batterijlading minder wordt.
- De tijd benodigd voor opladen varieert in overeenstemming met de smartphone of mobiele telefoon die wordt opgeladen.

- Gebruik de oplaadfunctie niet voor enige apparaten anders dan een smartphone of mobiele telefoon.
- De radio is mogelijk niet in staat sommige smartphone-modellen of modellen mobiele telefoons op te laden.
Twee oplaadkabelhouders, één voor Android en de andere voor Apple (bliksemverbinding) zijn meegeleverd. Selecteer de houder die het meest geschikt is voor uw apparaat.
- Zou uw apparaat te groot zijn voor de externe apparaten opbergtas van de radio, trek dan de kabel door de kabeltoegangsoening. (Afb. 10)

OPMERKING

Omdat de oplaadkabelhouders zijn ontworpen voor standaardmaten aansluitingen, kunnen de houders mogelijk niet in staat zijn om sommige aansluitingen stevig te bevestigen afhankelijk van de oplaadkabel die gebruikt wordt.

ONDERHOUD EN INSPECTIE

WAARSCHUWING

Wanneer de radio niet wordt gebruikt of tijdens inspectie en onderhoud, moet u de stroomstekker losmaken en de oplaadbare batterij en backup-batterijen verwijderen.

● **Inspectie van de bevestigingsschroef**

Alle bevestigingsschroeven worden regelmatig geïnspecteerd en gecontroleerd of zij juist aangedraaid zijn. Wanneer één van de schroeven losraakt, dan moet deze onmiddellijk opnieuw aangedraaid worden. Gebeurt dat niet, dan kan dat tot aanzienlijke gevaren leiden.

● **Reinigen van de behuizing**

Wanneer de radio vuil is, kunt u deze schoonmaken met een zachte, droge doek of een doek die bevochtigd is met een zeepsopje.
Gebruik geen sterke oplosmiddelen, benzine of witte spiritus want deze middelen kunnen het plastic aantasten.

● **Opbergen van de radio**

- De radio mag niet op de volgende plaatsen worden opgeborgen.
- Op plaatsen binnen het bereik van of gemakkelijk toegankelijk voor kinderen
 - Op vochtige of stoffige plaatsen
 - Op plaatsen met een hoge temperatuur, zoals in een auto of in het directe zonlicht
 - Op zeer koude plaatsen of plaatsen onderhevig aan tocht
 - Op plaatsen met sterke temperatuurschommelingen
 - Op plaatsen blootgesteld aan rook of stoom, zoals in de buurt van een fornuis of bevochtigingsapparaat

GARANTIE

De garantie op het elektrisch gereedschap van HiKOKI is in overeenstemming met de wettelijke/landspecifieke richtlijnen. Deze garantie dekt geen defecten of schade als gevolg van foutief gebruik, misbruik of normale slijtage. In geval van klachten verzoeken wij u het elektrisch gereedschap samen met het GARANTIECERTIFICAAT dat u achterin deze handleiding aantreft naar een erkend servicecentrum van HiKOKI te sturen. Indien door de gebruiker de machine wordt gedemonteerd vervalt de aanspraak op garantie.

OPMERKING

Op grond van het voortdurende research- en ontwikkelingsprogramma van HiKOKI zijn veranderingen van de hierin genoemde technische opgaven voorbehouden.

NOMBRES DE PIEZAS

①	Antena FM	⑮	Botón de selección (-)	Ⓐ	Indicador de reproducción de AM
②	Asa	⑰	Botón de selección (+)	Ⓑ	Indicador AUX
③	Cubierta trasera	⑳	Ficha	Ⓒ	Indicador de reproducción de FM
④	Altavoz	㉑	Caja de las pilas AA	Ⓓ	Indicador RDS
⑤	Funda para guardar dispositivos externos	㉒	Tapa	Ⓔ	Indicador estéreo
⑥	Puerto del adaptador de CA	㉓	Adaptador de CA	Ⓕ	Indicador de alarma
⑦	Puerto de entrada AUX	㉔	Cubierta de goma	Ⓖ	Indicador de alarma de zumbido
⑧	Puerto de carga USB	㉕	Batería	Ⓗ	Indicador de alarma de radio encendida
⑨	Orificio de acceso del cable	㉖	Terminales	Ⓘ	Indicador de temporizador de autoapagado
⑩	Botón de alimentación	㉗	Cubierta frontal	⓵	Indicador de batería agotada
⑪	Botón de selección de fuente	㉘	Cable del conector de la mini clavija estéreo	Ⓚ	Indicador de información
⑫	Botón Menú	㉙	Teléfono inteligente	Ⓛ	Reloj
⑬	Botón Introducir / Información	㉚	Puerto de salida de audio	Ⓜ	Indicador AM/PM
⑭	Botón de volumen (-)	㉛	Sujeción del cable de recarga	Ⓝ	Indicador MHz / KHz
⑮	Botón de volumen (+)	㉜	Soporte		
⑯	Botón de búsqueda (-)	㉝	Cable de carga USB		
⑰	Botón de búsqueda (+)	㉞	Tapa de goma		

ADVERTENCIAS DE LA RADIO DE OBRA A BATERÍA

⚠ ADVERTENCIA

Lea todas las instrucciones y advertencias de seguridad. Si no se siguen las advertencias e instrucciones, podría producirse una descarga eléctrica, un incendio y/o daños graves.

Guarde todas las advertencias e instrucciones para futura referencia.

1. Utilice sólo la tensión de suministro eléctrico especificada.

- La utilización de otra tensión podría provocar un incendio o una descarga eléctrica.

2. Evite dañar el cable del adaptador de CA.

- No modifique, doble con fuerza, tuerza o tire del cable, coloque objetos pesados encima o coloque el cable cerca de aparatos de calentamiento.
- Cuando no lo utilice, retire el enchufe eléctrico (adaptador de CA) de la toma eléctrica y de la radio. De lo contrario podría producirse una descarga eléctrica o un incendio.

3. No toque el enchufe eléctrico (adaptador de CA) con las manos mojadas.

- Podría producirse una descarga eléctrica.

4. No utilice la radio en el baño o en la ducha.

- No utilice la radio en lugares mojados o húmedos o en la lluvia.
- Podría producirse una descarga eléctrica, una emisión de humo o un fallo.

5. No toque la antena FM o el enchufe (adaptador CA) durante una tormenta eléctrica.

- Podría producirse una descarga eléctrica.

6. No desmonte o modifique la radio.

- Podría producirse una descarga eléctrica o un incendio. Las inspecciones y reparaciones deben ser realizadas por el establecimiento donde compró la herramienta o por un centro de mantenimiento de herramientas eléctricas de HiKOKI.

7. Introduzca el enchufe (adaptador de CA) completamente.

- El polvo o la suciedad entre el enchufe eléctrico y la toma podrían causar un incendio. Retire el enchufe eléctrico periódicamente y limpie el polvo o la suciedad con un trapo seco.

8. No permita que entre ningún objeto o agua dentro del cuerpo de la radio.

- Salvo el adaptador de CA y la batería recargable, si se mete un objeto metálico o inflamable dentro de la puerta posterior podría producirse una descarga eléctrica o un incendio.
- Debe evitar que entre polvo de hierro de los altavoces de graves, polvo o agua en la radio.

9. No se siente o se ponga de pie encima de la radio.

- Podrían producirse accidentes o fallos.

10. No coloque la radio sobre una superficie inestable o en un lugar alto. No cuelgue la radio por el mango.

- La radio podría caerse y podrían producirse daños o fallos.

11. Cuando no hay cargada una batería de deslizamiento, conecte la cubierta del terminal de deslizamiento al terminal para evitar que se produzcan cortes y otros daños al tocar la zona del terminal.

12. Manipule las baterías de reserva con cuidado.

- Peligro de explosión si la batería es sustituida de forma incorrecta. Sustituya solo por el mismo tipo o por un tipo equivalente.
- Una manipulación incorrecta de las baterías podría producir una rotura o fuga, causando un incendio, lesiones o contaminación de la zona. Asegúrese de tener en cuenta las siguientes precauciones.
 - Utilice solo las pilas especificadas
 - No caliente o desmonte las pilas
 - No tire las pilas al fuego o al agua
 - No recargue las pilas
 - Asegúrese de que las pilas están bien orientadas y evite los cortocircuitos
 - No vuelva a utilizar las pilas ni utilice diferentes tipos de pilas

- Extraiga las pilas cuando no utilice la radio
En caso de fuga de las pilas, limpie el alojamiento de las pilas.

Si se mancha con líquido de la pila, lávese bien.

Si  aparece cuando enciende el aparato con la batería recargable introducida, la alimentación de la batería es baja.

Alimente la radio con el adaptador de CA o introduzca una batería cargada.

13. Recargue sólo con el cargador especificado por el fabricante.

- Un cargador adecuado para un tipo de batería recargable podría crear peligro de incendio si se utiliza con otra batería.

14. Utilice la radio sólo con baterías recargables designadas específicamente.

- La utilización de otras baterías recargables podría crear peligro de daños e incendio.

15. Cuando no se utilice la batería recargable, manténgala alejada de otros objetos metálicos como clips de papel, monedas, llaves, clavos, tornillos u otros objetos metálicos pequeños que puedan hacer una conexión de un terminal a otro.

- Si se acortan y acercan los terminales de las baterías, podrían producirse quemaduras o un incendio.

16. Bajo condiciones abusivas, podría salir líquido de la batería; evite todo contacto. Si se produce un contacto accidentalmente, aclare con agua. Si entra líquido en los ojos, busque ayuda médica.

- El líquido de la batería podría causar irritación o quemaduras.

17. Lleve su radio a que la revise un experto cualificado que utilice sólo piezas de repuesto idénticas

- Esto garantizará el mantenimiento de la seguridad de la radio.

18. La unidad principal y el adaptador no deben estar expuestos a goteos o salpicaduras, y objetos llenos de líquidos, tales como floreros, deben colocarse en la unidad y el adaptador.

19. Las baterías (paquete de baterías o baterías instaladas) no deben estar expuestas al calor excesivo tal como a intensa luz solar, el fuego o algo similar.

20. El enchufe del cable del adaptador se utiliza para desconectar el dispositivo, el equipo desconectado deberá estar listo para ser utilizado.

21. Cambiar la batería por una del tipo incorrecto puede causar una explosión

- temperaturas extremadamente altas o bajas a las que la batería puede verse sometida durante el uso, almacenamiento o transporte (tal como la temperatura de funcionamiento: 35°C); y
- presión de aire baja a una gran altitud (altitud: 2000 metros).
- sustituir una batería por un modelo incorrecto podría anular una protección (por ejemplo, en el caso de algunos tipos de batería de litio);
- eliminar una batería arrojándola al fuego o un horno caliente, o aplastar o cortar mecánicamente una batería, puede resultar en una explosión;
- dejar una batería en un entorno a temperaturas extremadamente elevadas puede causar una explosión o la fuga de líquidos o gases inflamables;
- una batería sometida a una presión de aire extremadamente baja puede causar una explosión o fugas de líquido o gas inflamable.

22. La descarga electrostática puede provocar un mal funcionamiento que puede requerir el restablecimiento por parte del usuario.

PROTECCIÓN AUDITIVA

La exposición continua a ruido elevado podría provocar una pérdida auditiva permanente. Cuanto más alto sea el volumen, menor será el tiempo en que pueda producirse una pérdida auditiva.

Si se expone a sonidos elevados durante mucho tiempo, sus oídos se acostumbrarán, creándose la ilusión de que el nivel de volumen es adecuado, a pesar de que pueda estar dañándole los oídos.

Observe lo siguiente para evitar la pérdida auditiva.

PRECAUCIÓN

1. Asegúrese de que descansa los oídos descansando de manera regular y no escuchando durante periodos superiores de tiempo.

Incluso cuando se ajustan a niveles de volumen seguros, escuchar continuamente durante periodos largos de tiempo podría producir una pérdida auditiva.

2. Tenga cuidado de no aumentar el volumen cuando sus oídos se adapten a la reproducción de sonido.

Tenga cuidado con acostumbrarse a un determinado nivel de volumen. Ajuste el volumen a un nivel seguro antes de que sus oídos se acostumbren a volúmenes elevados.

3. Si le empiezan a pitar los oídos, si siente alguna molestia o si la conversación parece débil o borrosa, deje de escuchar música y acuda al médico para que le haga un reconocimiento de sus oídos.

PRECAUCIONES AL CONECTAR A UN EQUIPO EXTERNO

Los problemas inesperados podrían provocar la pérdida o corrupción de datos almacenados en smartphones y otros equipos periféricos conectados a la radio. Por tanto, siempre deberá realizarse antes una copia de seguridad de los datos. Observe que HiKOKI no se responsabilizará de la corrupción o pérdida de datos almacenados en smartphones y otro equipo periférico conectado a la radio, ni otros daños al equipo.

FUNCIONES PRINCIPALES

- Selección Manual/Automática
- Guardar (Memoria) (emisoras 10 AM + 10 FM)
- Radio On/Off/Alarma
- Plataforma para reproducir audio de Smartphones y reproductores de audio portátiles
- Altavoz estéreo de gran calidad
- Carga de Smartphones y teléfonos móviles
- Compatibilidad con la batería recargable y el adaptador de CA de la herramienta eléctrica HiKOKI

SPECIFICATIONS

Banda de frecuencia	FM: 87,5 a 108 MHz AM: 522 a 1629 KHz
Antena	FM: Antena de goma AM: Antena de barra de ferrita (incorporado)
Altavoz	90 mm (8 Ω) × 2
Salida de alimentación máx.	Adaptador de CA: 5 W × 2 14,4 V: 6 W × 2 18 V: 7 W × 2
Suministro eléctrico	Batería deslizable: --- (DC) 14,4 V, 18 V Suministro eléctrico de hogar (utilizando el adaptador de CA proporcionado) Pilas de reserva: --- (DC) 3 V, dos pilas AA
Dimensiones exteriores	L 366 mm x An. 303 mm x Al. 261 mm (con antena refractada)
Peso	3,4 kg

Español

- Para obtener información acerca de las fuentes de alimentación aplicables, consulte las instrucciones de uso:
Fuentes de alimentación aplicables:
(Manufactura) Dong Guan Sun Hung Kin Electrical Co., Ltd.
(Modelo) HKP24-1201200dV
(Voltaje de entrada) 100 ~ 240 V ~ (CA)
(Frecuencia de entrada de CA) 50/60 Hz
(Voltaje de salida) 12,0 V
(Corriente de salida) 1,2 A
(Potencia de salida) 14,4 W
(Eficiencia media en activo) 87,0%
(Eficiencia a baja carga (10%)) 83,1%
(Consumo de energía sin carga) 0,10 W
- Sólo puede usarse la batería deslizante inferior
(Modelo) BSL1430: 14,4 V 3000 mAh
Batería de litio
(Modelo) BSL1830: 18 V 3000 mAh
Batería de litio
(Manufactura) Koki Holdings Co., Ltd.
- El enchufe del adaptador externo se utilizó como dispositivo de desconexión, la toma de corriente debe ser fácilmente accesible

	Terminal de salida para adaptador
	Usar únicamente en interiores (adaptador de CA)
	Producto de clase II - Doble aislamiento - No requiere toma a tierra para la fuente de alimentación externa (adaptador de CA)

ACCESORIOS ESTÁNDAR

Además de la unidad principal (1 unidad), el paquete contiene los accesorios indicados a continuación.

- Adaptador de CA 1
- Pila AA 2
- Sujeción del cable de recarga 1
(para el conector de iluminación de Apple)
* El soporte para Android está integrado en la unidad principal.

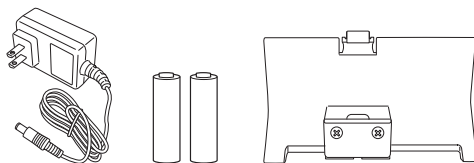

Los accesorios estándar están sujetos a cambio sin previo aviso.

NOTA

La batería no está incluida con este producto. Se recomienda el uso de una batería de Koki Holdings Co., Ltd.

ANTES DE PONER LA UNIDAD EN FUNCIONAMIENTO

● Instalación de baterías de seguridad

El ajuste de la hora y las frecuencias de la emisora de radio podrán ser guardadas instalando pilas en la unidad.

1. Para acceder a la caja de almacenamiento de las pilas de seguridad, quite el bloqueo de la pestaña y abra la cubierta trasera. (Fig. 1)
2. Abra la caja de almacenamiento de las pilas de seguridad e introduzca las dos pilas AA (incluidas) en la caja de almacenamiento en la dirección indicada. (Fig. 2)

NOTA

- No invierta la polaridad de las pilas (+/-) al instalar las pilas.
- No mezcle pilas nuevas y usadas. Sustituya siempre ambas baterías al mismo tiempo.
- No queme las baterías o deséchelas como residuos domésticos.

● Instalación del adaptador de CA

Se puede suministrar alimentación enchufando el adaptador de CA (incluido) a una toma de corriente doméstica estándar.

Tire hacia atrás de la cubierta de goma y conecte el adaptador de CA al puerto del adaptador de CA. (Fig. 3)

A continuación, conecte el adaptador de CA a una toma de alimentación eléctrica.

NOTA

- Al utilizarse junto con las pilas, el adaptador de CA es la fuente de alimentación principal y no se consumen las pilas.
- Cuando se utiliza junto con el adaptador de CA, las pilas no se recargan ya que este dispositivo no tiene una función de recarga.

SÍMBOLOS

ADVERTENCIA

A continuación se muestran los símbolos usados para la máquina. Asegúrese de comprender su significado antes del uso.

	UR18DSAL : Radio de obra a batería
	Para obtener información acerca de las fuentes de alimentación aplicables, consulte las instrucciones de uso.
	Solo para países de la Unión Europea No deseché los aparatos eléctricos junto con los residuos domésticos. De conformidad con la Directiva Europea 2012/19/UE sobre residuos de aparatos eléctricos y electrónicos y su aplicación de acuerdo con la legislación nacional, las herramientas eléctricas cuya vida útil haya llegado a su fin se deberán recoger por separado y trasladar a una planta de reciclaje que cumpla con las exigencias ecológicas.
	Botón de alimentación
	Botón de selección de fuente
	Botón Menú
	Botón Introducir / Información
	Botón de volumen
	Botón de búsqueda
	Botón de selección
	Indicador de alarma de zumbido
	Indicador de alarma de radio encendida
	Indicador de batería agotada
	Utilice únicamente la batería deslizante de Koki Holdings Co., Ltd.

Guardar el adaptador de CA

El adaptador de CA se puede almacenar en el compartimento situado tras la cubierta trasera. (Fig. 4)

● Instalación de la batería**PRECAUCIÓN**

No toque los terminales.

De lo contrario, podría resultar en cortes en la mano u otras lesiones.

Sólo puede usarse con este dispositivo una batería deslizante de 14,4 V o 18 V.

Instalación de la batería

Abra la cubierta trasera, alinee la batería con las ranuras de este dispositivo y deslícela completamente hasta el fondo. (Fig. 5)

NOTA

- No aplique una presión excesiva al instalar la batería. Si la batería no se desliza fácilmente hacia su sitio, no se está insertando correctamente. Compruebe que la batería está orientada en la dirección correcta y que no haya nada obstaculizando la ruta de introducción.
- Si se visualiza  cuando el dispositivo se enciende tras la instalación de la batería, la carga de la batería está baja. En tal caso, use el adaptador de CA o instale una batería completamente cargada.

● Cambio de la visualización de la fecha

Las siguientes opciones están disponibles para la visualización de la fecha.

AAAA/MM/DD (Año/Mes/Día)

MM/DD/AAAA (Mes/Día/Año)

DD/MM/AAAA (Día/Mes/Año)

1. Pulse el botón Menú.



2. Pulse el botón de selección y visualice "DATE DISP".

 DATE DISP

3. Pulse el botón Introducir / Información.



4. Pulse el botón de selección y muestre la selección de la visualización de la fecha de su elección.

 YYYY/MM/DD

5. Pulse el botón Introducir / Información.



● Ajuste la fecha

Usando el panel de control, siga los pasos indicados a continuación para configurar la fecha.

1. Pulse el botón Menú.



2. Pulse el botón de selección y visualice "DATE ADJ".

 DATE ADJ

3. Pulse el botón Introducir / Información.



4. Pulse el botón de selección y ajuste los dígitos del "año".

 2014

5. Pulse el botón Introducir / Información.



6. Pulse el botón de selección y ajuste los dígitos del "mes".

 03 / 01

7. Pulse el botón Introducir / Información.



8. Pulse el botón de selección y ajuste los dígitos del "día".

 03 / 31

9. Pulse el botón Introducir / Información.



● Ajuste la hora

Usando el panel de control, siga los pasos indicados a continuación para configurar la hora.

1. Pulse el botón Menú.



2. Pulse el botón de selección y visualice "CLOCK ADJ".

 CLOCK ADJ

3. Pulse el botón Introducir / Información.



4. Pulse el botón de selección y ajuste los dígitos de la "hora".

 12 : 00

5. Pulse el botón Introducir / Información.



6. Pulse el botón de selección y ajuste los dígitos del "minuto".

 12 : 55

7. Pulse el botón Introducir / Información.



8. Pulse el botón de selección y seleccione "12 H" o "24 H"

 12H 24H

9. Pulse el botón Introducir / Información.



ESCUCHA DE EMISORAS DE RADIO**● Selección del ancho de banda FM o AM**

1. Alimentación encendida.



2. Pulse el botón de selección de fuente y seleccione el ancho de banda de la radio (FM/AM).

 AM FM

● Seleccionar estaciones**Selección automática de estaciones**

Una pulsación larga del botón Buscar buscará automáticamente una frecuencia de una estación de radio nítida. Para seleccionar la siguiente estación de radio, presione de nuevo durante un tiempo el botón Buscar.

 (Pulsar por un tiempo)

Selección manual de estaciones

Pulse el botón de búsqueda para cambiar frecuencias y seleccionar una emisora.



Español

Selección de estaciones memorizadas

Pulse el botón de selección para cambiar rápidamente entre emisoras memorizadas.



En el momento de la compra, no hay emisoras memorizadas. Siga el procedimiento que se describe a continuación para registrar emisoras memorizadas.

<Registro manual de emisoras memorizadas>

1. Sintonice una emisora de radio de su elección y pulse el botón Menú.



2. Pulse el botón de selección y visualice "PRESET".



3. Pulse el botón Introducir / Información.



4. Pulse el botón de selección y seleccione un número preajustado de 0 a 9 para el registro de la estación.



5. Pulse el botón Introducir / Información para registrar la emisora.



<Registro automático de emisoras memorizadas>

Esta función permite el registro automático de estaciones de radio disponibles en el área de uso. (Máximo de 10 estaciones)

1. Pulse el botón Menú.



2. Pulse el botón de selección y visualice "AUTO SCAN".



3. Pulse el botón Introducir / Información para empezar el registro automático de emisoras de radio disponibles.



NOTA

- Una emisora de radio no será registrada si su frecuencia es débil.
- Según el lugar de uso, las señales que no sean de radio como, por ejemplo, el ruido podrían ser registradas.
- Consulte la página 48 al recargar con USB en el modo "FM".

● Para obtener una mejor recepción

Emisiones de FM

Ajuste la recepción cambiando la posición y el ángulo de la antena.

Se visualizará "STEREO" cuando se recibe una emisora estéreo.

Cambiar a la recepción monoaural puede reducir el ruido.

<Cambiar a la recepción monoaural>

1. Pulse el botón Menú.



2. Pulse el botón de selección y visualice "STEREO".



3. Pulse el botón Introducir / Información.



4. Pulse el botón de selección y visualice "OFF".



5. Pulse el botón Introducir / Información para completar la configuración.



Emisiones de AM

Mueva el dispositivo y colóquelo mirando en una dirección en la que la recepción es la mejor.

<Ajuste del volumen>

Utilice el botón del volumen para ajustar el volumen de 0 a 30.



USO DE DISPOSITIVOS EXTERNOS PARA LA REPRODUCCIÓN DE AUDIO

El audio se puede reproducir desde teléfonos inteligentes, reproductores de música portátiles y otros dispositivos externos.

PRECAUCIÓN

Asegúrese de bajar el volumen de salida del reproductor antes de la reproducción.

NOTA

Existen dos tipos de cable conector, tipo recto y tipo L. Utilice un cable de tipo L al conectar o almacenar grandes dispositivos externos.

1. **Abra el área de almacenamiento del dispositivo externo**

Apague la radio y abra la cubierta frontal. (Fig. 6)

2. **Conecte un dispositivo externo**

Conecte el puerto de entrada AUX de la radio al puerto de salida de audio del dispositivo externo usando un cable conector de mini clavija (ø 3,5 mm), disponible comercialmente. (Fig. 7)

3. **Asegure el dispositivo externo**

Los soportes derecho e izquierdo se pueden mover hacia la derecha o hacia la izquierda pellizcando la parte superior e inferior de cada soporte.

Asegure el dispositivo externo entre los dos soportes. (Fig. 8)

4. **Reproducción**

Con la alimentación de la radio encendida, pulse el botón de selección de fuente y visualice "AUX".



Asegúrese de bajar el volumen de salida del dispositivo externo antes de la reproducción de música.

El volumen puede ser ajustado a través de la radio.



Cierre la cubierta frontal después de seleccionar pistas y ajustar el volumen.

NOTA

Podría no ser capaz de elevar el nivel del volumen si el nivel del volumen de la unidad externa es demasiado bajo.

NOTA

- Al conectar un teléfono inteligente, tenga en cuenta que los tonos de llamada de las llamadas entrantes en algunos modelos no son emitidos por el altavoz.
- Los dispositivos externos se pueden dañar si se utilizan en lugares expuestos al sol o a altas temperaturas.
- Consulte la página 48 al recargar con USB en el modo "AUX".

USO DE LA FUNCIÓN DEL TEMPORIZADOR

● Ajuste del temporizador de desconexión automática

La alimentación puede ajustarse a apagarse automáticamente después de que haya transcurrido una cierta cantidad de tiempo usando la función del temporizador de desconexión automática.

1. Pulse el botón Menú.



2. Pulse el botón de selección y visualice "SLEEP".



3. Pulse el botón Introducir / Información.



4. Pulse el botón de selección para ajustar el período de tiempo que debe transcurrir (entre "0 - 90" minutos) antes de apagar la unidad.



5. Pulse el botón Introducir / Información.



6. Se mostrará "SLEEP" en la pantalla LCD.

- Para comprobar el tiempo restante, pulse el botón Menú de nuevo y seleccione la opción "SLEEP".
- Para cancelar el temporizador de descanso, ajuste el tiempo a desconectar a 0 minutos.

● Ajuste de la alarma (indicador acústico)

La radio se puede configurar para activar una alarma de pitidos a una hora específica.

1. Pulse el botón Menú.



2. Pulse el botón de selección y visualice "BUZZER ALM".



3. Pulse el botón Introducir / Información.



4. Pulse el botón de selección y visualice "ON".

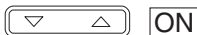

5. Pulse el botón Introducir / Información.



6. Pulse el botón de selección y ajuste los dígitos de la "hora".



7. Pulse el botón Introducir / Información.



8. Pulse el botón de selección y ajuste los dígitos del "minuto".



9. Pulse el botón Introducir / Información.



10. Pulse el botón de selección para configurar la repetición.

Una vez	ONCE
Diario	DAILY
Sólo días de la semana	WEEKDAY
Sólo sábado y domingo	WEEKEND



11. Pulse el botón Introducir / Información para completar la configuración.



Se mostrará ☺ en la pantalla LCD.

- Para cancelar el ajuste de la alarma, vaya a "BUZZER ALM" una vez más y cambie el ajuste a "OFF".
- El sonido de alarma se apagará automáticamente después de 10 minutos. El sonido también puede desconectarse pulsando cualquier botón.

NOTA

El volumen del timbre de alarma no se puede cambiar.

● Ajuste del encendido del temporizador de alarma de la radio

Utilizando la función de encendido del temporizador de alarma de la radio, la radio se puede ajustar para que se encienda a una hora específica para disfrutar de un programa de radio.

1. Pulse el botón Menú.



2. Pulse el botón de selección y visualice "RADIO ALM".



3. Pulse el botón Introducir / Información.



4. Pulse el botón de selección y visualice "ON".



5. Pulse el botón Introducir / Información.



6. Pulse el botón de selección y ajuste los dígitos de la "hora".



7. Pulse el botón Introducir / Información.



8. Pulse el botón de selección y ajuste los dígitos del "minuto".



9. Pulse el botón Introducir / Información.



10. Pulse el botón de selección para configurar la repetición.

Una vez	ONCE
Diario	DAILY
Sólo días de la semana	WEEKDAY
Sólo sábado y domingo	WEEKEND



11. Pulse el botón Introducir / Información.



Español

12. Seleccione la banda de radio.
Presione el botón Seleccionar para mostrar "AM" o "FM".



13. Pulse el botón Introducir / Información.



14. Pulse el botón de selección para visualizar una emisora programada.

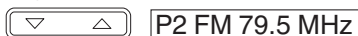

Para seleccionar una emisora por frecuencia de emisión, utilice el botón Buscar.



15. Pulse el botón Introducir / Información para completar la configuración.



Se mostrará en la pantalla LCD.

- Para cancelar el ajuste de la alarma de la radio, vaya a "RADIO ALM" una vez más y cambie el ajuste a "OFF".

NOTA

El volumen de la radio estará en el nivel que tenía cuando se apagó la radio por última vez.

RECARGA DE SU TELÉFONO INTELIGENTE

Dispositivos tales como un teléfono inteligente y un teléfono móvil se pueden recargar conectando el dispositivo a esta radio.

La función de recarga sólo está disponible para el modo "FM" o "AUX". (La recarga no se podrá llevar a cabo en el modo "AM").

NOTA

- Al recargar en el modo "AUX" ajuste la salida de volumen a 20 o menos.
La radio está diseñada para desactivar la salida USB y deshabilitar la recarga de teléfonos inteligentes y de teléfonos móviles cuando el volumen se encuentra en 21 o más.
(Para el modo "FM" la recarga USB continuará incluso si el volumen de salida es 21 o más).
 - En casos excepcionales, es posible que la salida de sonido se interrumpa o que la alimentación se desconecte durante la recarga USB.
Si esto ocurre, baje el nivel del volumen o detenga la recarga con el USB.
 - La radio está diseñada para desactivar la salida USB y deshabilitar la recarga de teléfonos inteligentes y de teléfonos móviles cuando el nivel de carga de la batería es bajo.
Si ocurre lo anteriormente mencionado, recargue la batería o sustitúyala por una batería completamente cargada.
 - Si el voltaje es bajo cuando se está utilizando el adaptador de CA, la salida USB puede cortarse, deteniendo la recarga.
1. Usando un cable de conexión/recarga USB, conecte al puerto de carga USB situado en la caja de almacenamiento de la radio para los dispositivos externos. (Fig. 9)
 2. Asegure el teléfono inteligente con las sujeciones y cierre la cubierta. (Fig. 8)
(Consulte "Asegure el dispositivo externo" en la página 46)

NOTA

- Utilice una batería completamente cargada al utilizar una batería como fuente de alimentación de este dispositivo. No podrá recargar teléfonos inteligentes o teléfonos móviles cuando el nivel de batería es bajo.

- El tiempo necesario para la carga varía en conformidad con el teléfono inteligente o teléfono móvil que está siendo recargado.
- No utilice la función de recarga para cualquier dispositivo que no sea un teléfono inteligente o un teléfono móvil.
- La radio podría no ser capaz de recargar algunos modelos de teléfono inteligente o teléfono móvil.

Se han incluido dos soportes de cable de recarga, uno para Android y el otro para Apple (conector Lightning).

Seleccione el soporte que mejor se adapte a su dispositivo.

- En caso de que su dispositivo sea demasiado grande para la caja de almacenamiento del dispositivo externo de la radio, guíe el cable a través del orificio de acceso del cable. (Fig. 10)

NOTA

Como los soportes del cable de recarga han sido diseñados para terminales de tamaño estándar, los soportes podrían no ser capaces de fijar de forma segura ciertos terminales dependiendo del cable de recarga utilizado.

MANTENIMIENTO E INSPECCION

ADVERTENCIA

Cuando no se utilice o durante la inspección y el mantenimiento, retire el enchufe de CA, la batería recargable y las pilas de reserva.

● Inspeccionar los tornillos de montaje

Regularmente inspeccionar todos los tornillos de montaje y asegurarse de que estén apretados firmemente. Si cualquier tornillo estuviera suelto, volver a apretarlo inmediatamente. El no hacer esto provocaría un riesgo serio.

● Limpieza del exterior

Cuando la radio esté sucia, límpiela con un paño mojado en agua jabonosa. No utilice disolventes clóricos, gasolina o disolventes para pinturas, ya que éstos funden los materiales plásticos.

● Guardar la radio

No guarde la radio en los siguientes lugares.

- Al alcance de los niños
- En lugares húmedos o con polvo
- En lugares con temperatura elevada, como dentro de un coche o expuesto a la luz directa del sol
- En lugares extremadamente fríos o directamente expuestos a bocanadas de frío
- Donde la temperatura cambia drásticamente
- Donde esté expuesta a humo o vapor, como cerca de un aparato de cocina o un humidificador

GARANTÍA

Las herramientas motorizadas de HiKOKI incluye una garantía conforme al reglamento específico legal/nacional. Esta garantía no cubre los defectos o daños debidos al uso incorrecto, el abuso o el desgaste normal. En caso de reclamación, envíe la herramienta motorizada, sin desmontar y con el CERTIFICADO DE GARANTÍA que aparece al final de estas instrucciones de uso, al Centro de Servicio Autorizado de HiKOKI.

NOTA

Debido al programa continuo de investigación y desarrollo de HiKOKI éstas especificaciones están sujetas a cambio sin previo aviso.

NOMES DAS PEÇAS

①	Antena FM	⑮	Botão Selecionar (-)	Ⓐ	Indicador de transmissão AM
②	Pega	⑰	Botão Selecionar (+)	Ⓑ	Indicador AUX
③	Tampa traseira	⑳	Patilha	Ⓒ	Indicador de transmissão FM
④	Altifalante	㉑	Caixa da bateria AA	Ⓓ	Indicador RDS
⑤	Caixa de armazenamento para dispositivos externos	㉒	Tampa	Ⓔ	Indicador estéreo
⑥	Porta do adaptador CA	㉓	Adaptador CA	Ⓕ	Indicador do alarme
⑦	Porta de entrada AUX	㉔	Tampa de borracha	Ⓖ	Indicador do som do alarme
⑧	Porta de carregamento USB	㉕	Bateria	Ⓗ	Indicador de alarme rádio LIGADO
⑨	Orifício de acesso do cabo	㉖	Terminais	Ⓘ	Indicador do temporizador
⑩	Botão de alimentação	㉗	Tampa frontal	Ⓝ	Indicador de bateria gasta
⑪	Botão de seleção de fonte	㉘	Cabo conector de mini ficha estéreo	Ⓚ	Indicador de informação
⑫	Botão de menu	㉙	Smartphone	Ⓛ	Relógio
⑬	Botão de Introduzir / Informação	㉚	Porta de saída de áudio	Ⓜ	Indicador AM/PM
⑭	Botão de volume (-)	㉛	Suporte do cabo de recarga	Ⓝ	Indicador MHz / KHz
⑮	Botão de volume (+)	㉜	Recipiente		
⑯	Botão de procura (-)	㉝	Cabo de carregamento USB		
⑰	Botão de procura (+)	㉞	Bujão de borracha		

AVISOS DE SEGURANÇA PARA O RÁDIO A BATERIA

⚠ AVISO

Leia todas as instruções e avisos de segurança.

Se não seguir todas as instruções e os avisos, pode provocar um choque eléctrico, incêndio e/ou ferimentos graves.

Guarde todos os avisos e instruções para referência futura.

1. Utilize apenas a tensão da fonte de alimentação especificada.

- A utilização de qualquer outra tensão pode provocar incêndios ou choques eléctricos.

2. Evite danificar o cabo do adaptador CA.

- Não modifique, dobre forçosamente, torça ou puxe o cabo, coloque objectos pesados sobre o cabo nem o coloque perto de aparelhos de aquecimento.
- Quando não estiver a ser utilizado, retire a ficha de alimentação (adaptador CA) da tomada eléctrica e do rádio. Caso contrário pode provocar choques eléctricos ou incêndios.

3. Não toque na ficha de alimentação (adaptador CA) com as mãos húmidas.

- Isso pode provocar choques eléctricos.

4. Não utilize o rádio na casa de banho ou chuveiro.

- Não utilize o rádio em locais molhados ou húmidos ou à chuva.
- Isso pode resultar em choques eléctricos, emissão de fumos ou avarias.

5. Não toque na antena FM ou na ficha de alimentação (adaptador CA) durante trovoadas.

- Isso pode provocar choques eléctricos.

6. Não desmonte nem modifique o rádio.

- Isso pode provocar choques eléctricos ou incêndios. As inspecções e reparações devem ser efectuadas pela loja onde adquiriu o produto ou pelo centro de assistência da ferramenta HiKOKI.

7. Introduza a ficha de alimentação (adaptador CA) ao máximo.

- O pó ou sujidade entre a ficha de alimentação e a tomada eléctrica pode provocar um incêndio. Retire a ficha de alimentação periodicamente e limpe qualquer pó ou sujidade com um pano seco.

8. Não deixe quaisquer objectos não especificados ou água entrar no rádio.

- A excepção do adaptador CA e do acumulador recarregável, se qualquer metal, objecto inflamável ou água entrar para a porta traseira, pode provocar choques eléctricos ou incêndios.
- Tenha cuidado para não deixar entrar pó de ferro dos altifalantes de reflexão de graves, pó ou água no rádio.

9. Não se sente nem se apoie no rádio.

- Isso pode provocar acidentes ou avarias.

10. Não coloque o rádio numa superfície instável ou num local elevado. Não pendure o rádio pela pega.

- O rádio pode cair e causar ferimentos ou avarias.

11. Quando não estiver colocada uma bateria correcta, coloque a tampa correcta do terminal no terminal, para evitar cortes e outros ferimentos que possam surgir ao tocar na zona do terminal.

12. Manuseie as baterias de reserva com cuidado.

- Existe o perigo de explosão se a bateria for substituída incorretamente. Substitua apenas com o mesmo tipo ou equivalente.
- Um manuseamento incorrecto das baterias pode resultar em rupturas ou fugas, causando incêndios, ferimentos ou poluição da área envolvente. Certifique-se de que cumpre as precauções seguintes.
 - Utilize apenas as baterias especificadas
 - Não aqueça nem desmonte as baterias
 - Não atire as baterias para o fogo ou água
 - Não carregue as baterias
 - Certifique-se de que as baterias estão correctamente orientadas e evite curto-circuitos

Português

- Não reutilize baterias nem utilize tipos diferentes de baterias

- Retire as baterias quando o rádio não é utilizado
Em caso de fugas nas baterias, limpe a armação da bateria.

Caso entre em contacto com o líquido da bateria, limpe-o cuidadosamente.

Se  for apresentado quando ligar a alimentação com o acumulador recarregável introduzido, a carga do acumulador é baixa.

Alimente o rádio a partir do adaptador CA ou introduza um acumulador carregado.

13. Apenas é recarregável com o carregador especificado pelo fabricante.

- Um carregador que seja adequado para um tipo de acumulador recarregável pode criar um risco de incêndio quando utilizado com outra bateria.

14. Utilize o rádio apenas com acumuladores recarregáveis especialmente concebidos.

- A utilização de quaisquer outros acumuladores recarregáveis poderá criar um risco de ferimentos e incêndios.

15. Quando não estiver a ser utilizado um acumulador recarregável, mantenha-o afastado de outros objectos metálicos, tais como cliques de papel, moedas, chaves, pregos, parafusos ou outros objectos metálicos pequenos que possam fazer uma ligação de um terminal para o outro.

- Fazer curto-circuito dos terminais da bateria poderá causar queimaduras ou um incêndio.

16. Em condições abusivas, poderá ser ejectado líquido da bateria. Evite o contacto. Se ocorrer um contacto accidental, lave com água. Se o líquido entrar em contacto com os olhos, procure ajuda médica.

- O líquido ejectado da bateria poderá provocar irritações ou queimaduras.

17. Faça a manutenção do rádio por um pessoal de reparação qualificado e utilize apenas peças de substituição idênticas.

- Isto garantirá que a segurança do rádio é mantida.

18. A unidade principal e o adaptador não devem ser expostos a pingos ou salpicos e não devem ser colocados sobre a unidade e o adaptador objetos cheios de líquido, tais como vasos.

19. As baterias (conjunto de baterias ou baterias instaladas) não devem ser expostas a calor excessivo tal como luz solar, fogo ou semelhante.

20. A ficha de ALIMENTAÇÃO do adaptador é usada como dispositivo de desconexão, o dispositivo de desconexão deve permanecer pronto a ser utilizado.

21. Risco de explosão se a bateria for substituída por uma de tipo incorreto

- temperaturas extremas altas ou baixas a que uma bateria pode ser sujeita durante o uso, armazenamento ou transporte (como temperatura de funcionamento: 35°C) e
- baixa pressão do ar em grandes altitudes (altitude: 2000 metros).
- substituição de uma bateria por uma de tipo incorreto que possa anular uma salvaguarda (por exemplo, no caso de alguns tipos de baterias de lítio);
- descarte de uma bateria em fogo ou forno quente ou esmagamento ou corte mecânico de uma bateria, o que pode resultar numa explosão;
- deixar a bateria num ambiente em temperatura extremamente alta que possa resultar numa explosão ou fuga de líquido ou gás inflamável;
- uma bateria sujeita a pressão atmosférica extremamente baixa que pode resultar numa explosão ou fuga de líquido ou gás inflamável.

22. A descarga eletrostática pode resultar em mau funcionamento que pode exigir a reinicialização do utilizador.

PROTEGER A AUDIÇÃO

Uma exposição contínua a ruído elevado pode provocar a perda permanente de audição. Quanto mais elevado é o volume, mais rapidamente pode ocorrer a perda de audição. Se ouvir som com um volume elevado durante um longo período de tempo, os ouvidos podem ficar acostumados a esse volume. Tal cria a ilusão de que o nível de volume é adequado, apesar do facto de poder estar a danificar a audição.

Respeite o seguinte para evitar a perda de audição.

PRECAUÇÃO

1. Certifique-se de que faz pausas regulares e de que não efectua audições durante longos períodos de tempo.

Mesmo quando o volume se encontra em nível seguros, a audição contínua durante longos períodos de tempo pode provocar a perda de audição.

2. Tenha cuidado para não aumentar o volume, pois a sua audição adapta-se ao som emitido.

Tenha cuidado para não se acostumar a um determinado nível de volume. Ajuste o volume para um nível seguro antes que os ouvidos fiquem acostumados a volumes elevados.

3. Se começar a ouvir um zunido, sentir desconforto, ou as conversas parecerem estar com um volume muito baixo ou difusas, pare de ouvir música e consulte um otorrinolaringologista.

PRECAUÇÕES A TER AO LIGAR A EQUIPAMENTO EXTERNO

Podem ocorrer problemas inesperados relacionados com a perda ou corrupção de dados armazenados em smartphones e outros equipamentos periféricos ligados ao rádio. Tendo isso em mente, deve ser efectuada previamente uma cópia de segurança dos dados.

Note que a HiKOKI não se responsabiliza pela corrupção ou perda de dados armazenados nos smartphones e outros equipamentos periféricos ligados ao rádio nem por quaisquer danos no próprio equipamento.

FUNÇÕES PRINCIPAIS

- Seleccionar manual/auto
- Guardar (Memória) (10 estações FM + 10 estações AM)
- Rádio Ligar/Desligar/Alarme
- Ligação para reproduzir áudio a partir de smartphones e leitores áudio portáteis
- Altifalante estéreo de alta qualidade
- Carregamento de smartphones e telemóveis
- Compatibilidade com o acumulador recarregável e carregador CA das ferramentas eléctricas HiKOKI

ESPECIFICAÇÕES

Banda de frequência	FM: 87,5 a 108 MHz AM: 522 a 1629 KHz
Antena	FM: Antena de borracha AM: Antena com barra de ferrite (integrado)
Altifalante	90 mm (8 Ω) × 2
Saída de alimentação máxima	Adaptador CA: 5 W × 2 14,4 V: 6 W × 2 18 V: 7 W × 2
Fonte de alimentação	Bateria de deslizar: --- (DC) 14,4 V, 18 V
	Fonte de alimentação doméstica (utilizando o adaptador CA fornecido)
	Baterias de reserva: --- (DC) 3 V, duas pilhas AA
Dimensões exteriores	C 366 mm x L 303 mm x A 261 mm (com antena refratada)
Peso	3,4 kg

- Para fontes de alimentação aplicáveis, consulte as instruções para o utilizador:

Fontes de alimentação aplicáveis:

(Fabrico) Dong Guan Sun Hung Kin Electrical Co., Ltd.

(Modelo) HKP24-1201200dV

(Tensão de entrada) 100 – 240 V ~ (CA)

(Frequência CA de entrada) 50/60 Hz

(Tensão de saída) 12,0 V

(Corrente de saída) 1,2 A

(Potência de saída) 14,4 W

(Eficiência ativa média) 87,0%

(Eficiência com pouca carga (10%)) 83,1%

(Consumo de energia sem carga) 0,10 W

- Apenas pode ser usado por baixo da bateria deslizante

(Modelo) BSL1430: 14,4 V 3000 mAh













Bateria de lítio

(Modelo) BSL1830: 18 V 3000 mAh

Bateria de lítio

(Fabrico) Koki Holdings Co., Ltd.

- A ficha do adaptador externo foi usada como dispositivo de desconexão, a tomada deve ser facilmente acessível

	Botão de seleção de fonte
	Botão de menu
	Botão de Introduzir / Informação
	Botão de volume
	Botão de procura
	Botão Selecionar
	Indicador do som do alarme
	Indicador de alarme rádio LIGADO
	Indicador de bateria gasta
	Use apenas uma bateria deslizante da Koki Holdings Co., Ltd
	Terminal de saída para adaptador
	Apenas para uso em interior (adaptador CA)
	Produto de classe II - com isolamento duplo - sem necessidade de aterramento, para fonte de alimentação externa (adaptador CA)

ACESSÓRIOS-PADRÃO

Além da unidade principal (1 unidade), a embalagem contém os acessórios listados abaixo.

- Adaptador CA 1
- Pilha AA 2
- Suporte do cabo de recarga 1 (para o conector Lightning da Apple)
- * O suporte Android é construído na unidade principal.

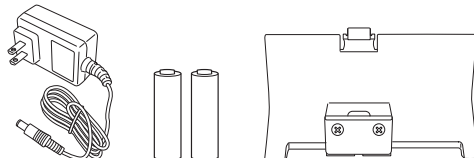

Os acessórios de série estão sujeitos a mudanças sem aviso prévio.

NOTA

A bateria não está incluída com este produto. Recomenda-se o uso de uma bateria da Koki Holdings Co., Ltd.

ANTES DA OPERAÇÃO

● Instalar baterias de reserva

As definições de hora e as frequências das estações de rádio podem ser guardadas ao instalar as baterias na unidade.

1. Para aceder à caixa de armazenamento das baterias de reserva, destrave a patilha e abra a tampa traseira. (Fig. 1)
2. Abra a caixa de armazenamento da bateria de reserva e insira as duas pilhas AA (incluídas) na caixa de armazenamento na direção indicada. (Fig. 2)





NOTA

- Não inverta a polaridade da bateria (+/-) ao instalar as pilhas.
- Não misture pilhas novas e pilhas usadas. Substitua sempre ambas as pilhas ao mesmo tempo.
- Não queime as pilhas ou as descarte como lixo doméstico.

SÍMBOLOS

AVISO

De seguida, são apresentados os símbolos utilizados para a máquina. Assimile bem seus significados antes da utilização.

	UR18DSAL : Rádio a bateria
	Para fontes de alimentação aplicáveis, consulte as instruções para o utilizador.
	Apenas para países da UE Não deixe ferramentas elétricas no lixo doméstico! De acordo com a diretiva europeia 2012/19/UE sobre ferramentas elétricas e eletrónicas usadas e a implementação de acordo com a lei nacional, as ferramentas elétricas no final da vida útil devem ser recolhidas em separado e encaminhadas a uma instalação de reciclagem ecológica.
	Botão de alimentação

Português

● Instalação do adaptador CA

A alimentação pode ser fornecida ligando o adaptador CA (incluído) numa tomada doméstica normal.

Puxe para trás a tampa de borracha e ligue o adaptador CA à porta do adaptador CA. (Fig. 3)

Em seguida, ligue o adaptador CA a uma tomada elétrica.

NOTA

- Quando usado em conjunto com as pilhas, o adaptador CA é a fonte de alimentação principal e não é consumida nenhuma energia da bateria.
- Quando usado em conjunto com o adaptador CA, as pilhas não irão recarregar pois este dispositivo não tem função de recarga.

● Armazenar o adaptador CA

O adaptador CA pode ser armazenado no compartimento atrás da tampa traseira. (Fig. 4)

● Instalação da bateria

PRECAUÇÃO

Não toque nos terminais.

Se o fizer, pode provocar cortes na mão ou outros ferimentos.

Apenas pode ser utilizada uma bateria deslizável de 14,4 V ou 18 V com este dispositivo.

Instalar a bateria

Abra a tampa traseira, alinhe a bateria com as ranhuras deste dispositivo e deslize-a completamente. (Fig. 5)

NOTA

- Não aplique nenhuma pressão excessiva ao inserir a bateria. Se a bateria não deslizar facilmente para o lugar, não está a ser inserida corretamente. Verifique se a bateria está virada para a direção correta e que não há nada a obstruir o caminho da inserção.
- Se  for exibido quando o dispositivo for ligado a seguir à instalação da bateria, a carga da bateria é fraca. Nesta situação, use o adaptador CA ou instale uma bateria totalmente carregada.

● Alterar a data exibida

As seleções seguintes estão disponíveis para exibição da data.

AAAA/MM/DD (Ano/Mês/Dia)

MM/DD/AAAA (Mês/Dia/Ano)

DD/MM/AAAA (Dia/Mês/Ano)

1. Prima o botão Menu.



2. Prima o botão Selecionar e exiba "DATE DISP".



DATE DISP

3. Prima o botão Introduzir / Informação.



4. Prima o botão Selecionar e exiba a seleção de exibição de data da sua escolha.



YYYY/MM/DD

5. Prima o botão Introduzir / Informação.



● Configure a data

Usando o painel de controlo, siga os passos abaixo para definir a data.

1. Prima o botão Menu.



2. Prima o botão Selecionar e exiba "DATE ADJ".

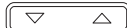

DATE ADJ

3. Prima o botão Introduzir / Informação.



4. Prima o botão Selecionar e ajuste os dígitos de "ano".



2014

5. Prima o botão Introduzir / Informação.



6. Prima o botão Selecionar e ajuste os dígitos de "mês".



03 / 01

7. Prima o botão Introduzir / Informação.



8. Prima o botão Selecionar e ajuste os dígitos de "dia".



03 / 31

9. Prima o botão Introduzir / Informação.



● Configure a hora

Usando o painel de controlo, siga os passos abaixo para definir a hora.

1. Prima o botão Menu.



2. Prima o botão Selecionar e exiba "CLOCK ADJ".



CLOCK ADJ

3. Prima o botão Introduzir / Informação.



4. Prima o botão Selecionar e ajuste os dígitos de "hora".



12 : 00

5. Prima o botão Introduzir / Informação.



6. Prima o botão Selecionar e ajuste os dígitos de "minutos".



12 : 55

7. Prima o botão Introduzir / Informação.



8. Prima o botão Selecionar e seleccione "12 H" ou "24 H"



12H 24H

9. Prima o botão Introduzir / Informação.



OUVIR EMISSÕES DE RÁDIO

● Selecionar largura de banda FM ou AM

1. Alimentação LIGADA.



2. Prima o botão de Seleção de fonte e seleccione a largura de banda de rádio (FM/AM).



AM FM

● Selecionar estações

Seleção automática de estações

Uma longa pressão no botão de Procura irá analisar e pesquisar automaticamente frequências de emissão de estação limpas. Para selecionar a emissão da estação seguinte, prima longamente o botão de Procura novamente.



Seleção manual de estações

Prima o botão de Procura para alterar as frequências e selecionar uma estação.



Seleção predefinida de estações

Prima o botão Selecionar para alternar rapidamente entre as estações predefinidas.



Na altura da compra, não existem estações predefinidas. Siga os passos abaixo para registar as estações predefinidas.

<Registo de predefinição manual>

1. Sintonize uma estação de rádio da sua escolha e prima o botão Menu.



2. Prima o botão Selecionar e exiba "PRESET".



3. Prima o botão Introduzir / Informação.



4. Prima o botão Selecionar e selecione um número predefinido de 0 a 9 para registar a estação.



5. Prima o botão Introduzir / Informação para registar a estação.



<Registo de predefinição automático>

Esta funcionalidade permite o registo automático de estações de rádio disponíveis na área de utilização.

(Máximo de 10 estações)

1. Prima o botão Menu.



2. Prima o botão Selecionar e exiba "AUTO SCAN".



3. Prima o botão Introduzir / Informação para iniciar o registo de predefinição automático de estações de rádio disponíveis.



NOTA

- Se a frequência for fraca, a estação de rádio emissora não será registada.
- Dependendo da localização de utilização, os sinais sem ser de rádio, tal como ruído, podem ser registados.
- Consulte a página 55 ao recarregar com USB em modo "FM".

● Para uma melhor receção

Emissões FM

Ajuste a receção ao alterar a direção e o ângulo da antena. "STEREO" será exibido ao receber uma emissão estéreo. Mudar para receção monofónica pode reduzir o ruído.

<Mudar para receção monofónica>

1. Prima o botão Menu.



2. Prima o botão Selecionar e exiba "STEREO".



3. Prima o botão Introduzir / Informação.



4. Prima o botão Selecionar e exiba "OFF".

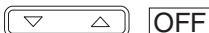

5. Prima o botão Introduzir / Informação para concluir a configuração.



Emissões AM

Mova o dispositivo e vire-o para uma direção na qual a receção é melhor.

<Ajuste de volume>

Use o botão de Volume para ajustar o volume de 0 a 30.



USAR DISPOSITIVOS EXTERNOS PARA REPRODUÇÃO ÁUDIO

O áudio pode ser reproduzido a partir de smartphones, leitores de música portáteis e outros dispositivos externos.

PRECAUÇÃO

Certifique-se de que baixa a saída de volume do leitor antes de reproduzir.

NOTA

Existem dois tipos de cabo de conector, tipo direito e tipo L. Use um cabo de tipo L quando ligar ou armazenar grandes dispositivos externos.

1. **Abra a área de armazenamento de dispositivo externo**
DESLIGUE a alimentação do rádio e abra a tampa frontal. (Fig. 6)
2. **Ligue um dispositivo externo**
Utilizando um cabo conector de mini ficha estéreo disponível comercialmente (ø3,5 mm), ligue a porta de entrada AUX do rádio à porta de saída áudio do dispositivo externo. (Fig. 7)
3. **Fixar o dispositivo externo**
Os suportes direito e esquerdo podem ser movidos para a direita ou esquerda ao apertar o topo e o fundo de cada suporte.
Fixe o dispositivo externo entre os dois suportes. (Fig. 8)
4. **Reprodução**
Com a alimentação do rádio LIGADO, prima o botão Selecionar fonte e exiba "AUX".



Certifique-se de que baixa a saída de volume do dispositivo externo antes de reproduzir a música.

O volume pode ser ajustado através do rádio.



Feche a tampa da frente depois de ter selecionado as faixas e ter ajustado o volume.

NOTA

Poderá não ser possível elevar o nível de volume se o nível de volume do dispositivo externo estiver muito baixo.

Português

NOTA

- Quando ligar um smartphone, por favor, tenha em conta que os toques das chamadas recebidas para alguns modelos não são reproduzidos na coluna.
- Os dispositivos externos podem ficar danificados se usados em locais expostos ao sol ou a altas temperaturas.
- Consulte a página 55 ao recarregar com USB em modo "AUX".

USAR A FUNÇÃO DE TEMPORIZADOR

● Definir o temporizador de desativação

A alimentação pode ser DESLIGADA automaticamente após uma certa quantidade de tempo ter passado usando a função de temporizador de desativação.

1. Prima o botão Menu.



2. Prima o botão Selecionar e exiba "SLEEP".



3. Prima o botão Introduzir / Informação.



4. Prima o botão Selecionar para ajustar o período de tempo a decorrer (entre "0 - 90" minutos) antes de a alimentação ser DESLIGADA.



5. Prima o botão Introduzir / Informação.



6. "SLEEP" será exibido no LCD.

- Para verificar o tempo restante, prima o botão Menu novamente e selecione "SLEEP".
- Para cancelar o temporizador de desativação, defina a hora para DESLIGAR para 0 minutos.

● Definir o alarme (Som de alarme)

O rádio pode ser definido para ativar um som de alarme a uma determinada hora.

1. Prima o botão Menu.



2. Prima o botão Selecionar e exiba "BUZZER ALM".



3. Prima o botão Introduzir / Informação.



4. Prima o botão Selecionar e exiba "ON".



5. Prima o botão Introduzir / Informação.



6. Prima o botão Selecionar e ajuste os dígitos de "hora".



7. Prima o botão Introduzir / Informação.



8. Prima o botão Selecionar e ajuste os dígitos de "minutos".



9. Prima o botão Introduzir / Informação.



10. Prima o botão Selecionar para configurar a repetição.

Uma vez	ONCE
Diário	DAILY
Apenas dias de semana	WEEKDAY
Apenas sábado e domingo	WEEKEND



DAILY

11. Prima o botão Introduzir / Informação para concluir a configuração.



☺ será exibido no LCD.

- Para cancelar a configuração do alarme, vá novamente a "BUZZER ALM" e altere a configuração para "OFF".
- O som do alarme irá desligar-se automaticamente após 10 minutos. O som também pode ser desligado premindo qualquer botão.

NOTA

O volume do som do alarme não pode ser alterado.

● Configurar para LIGADO o despertador do rádio

Ao usar a função de despertador do rádio LIGADO, o rádio pode ser configurado para LIGAR a uma hora específica para desfrutar da emissão de uma estação.

1. Prima o botão Menu.



2. Prima o botão Selecionar e exiba "RADIO ALM".



3. Prima o botão Introduzir / Informação.



4. Prima o botão Selecionar e exiba "ON".



5. Prima o botão Introduzir / Informação.



6. Prima o botão Selecionar e ajuste os dígitos de "hora".



7. Prima o botão Introduzir / Informação.



8. Prima o botão Selecionar e ajuste os dígitos de "minutos".



9. Prima o botão Introduzir / Informação.



10. Prima o botão Selecionar para configurar a repetição.

Uma vez	ONCE
Diário	DAILY
Apenas dias de semana	WEEKDAY
Apenas sábado e domingo	WEEKEND



DAILY

11. Prima o botão Introduzir / Informação.



12. Selecione a largura de banda do rádio.
Pressione o botão Select para exibir "AM" ou "FM".



13. Prima o botão Introduzir / Informação.



14. Prima o botão Selecionar para exibir uma estação predefinida.

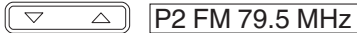

Para selecionar uma estação pela frequência de emissão, use o botão de Procura.



15. Prima o botão Introduzir / Informação para concluir a configuração.



■ será exibido no LCD.

- Para cancelar a configuração do alarme do rádio, vá novamente a "RADIO ALM" e altere a configuração para "OFF".

NOTA

O volume do rádio irá estar ao nível de quando o rádio foi DESLIGADO na última utilização.

RECARREGAR O SEU SMARTPHONE

Dispositivos como smartphones e telemóveis podem ser recarregados ligando o dispositivo a este rádio.

A função de recarga está apenas disponível para o modo "FM" ou "AUX". (A recarga não pode ser feita no modo "AM".)

NOTA

- Ao recarregar no modo "AUX", defina a saída de volume para 20 ou menos.
O rádio está concebido para desativar a saída USB e desativar o recarregamento de smartphones e telemóveis quando o volume se encontra a 21 ou mais. (Para o modo "FM", o recarregamento USB irá continuar mesmo que a saída de volume seja 21 ou mais.)
 - Em raras ocasiões, a saída de som pode ser interrompida ou a alimentação pode desligar-se durante o recarregamento USB.
Se alguma destas situações ocorrer, baixe o nível de volume ou pare de recarregar com o USB.
 - O rádio está concebido para desativar a saída USB e desativar o recarregamento de smartphones e telemóveis quando o nível de energia da bateria é baixo. Se o acima mencionado ocorrer, recarregue a bateria ou substitua por uma bateria completamente carregada.
 - Se a voltagem for baixa quando o adaptador CA estiver em uso, a saída USB pode ser desligada, descontinuando qualquer recarga.
1. Utilizando um cabo de recarga/ligação USB disponível comercialmente, ligue a porta de carregamento USB localizada na caixa de armazenamento para dispositivos externos do rádio. (Fig. 9)
 2. Fixe o smartphone com os suportes e feche a tampa. (Fig. 8)
(Consulte "Fixar o dispositivo externo" na página 53)

NOTA

- Use uma bateria completamente carregada quando usar uma bateria como fonte de alimentação deste dispositivo.
Não poderá recarregar smartphones ou telemóveis quando o nível de energia da bateria for baixo.

- O tempo necessário para carregar varia de acordo com o smartphone ou telemóvel a ser recarregado.
- Não use a função de recarga para outros dispositivos para além do smartphone ou telemóvel.
- O rádio poderá não conseguir recarregar alguns modelos de smartphones ou telemóveis.

Estão incluídos dois suportes de cabo de recarga, um para Android e outro para Apple (Conetor Lightning).

Selecione o suporte que melhor se adequa ao seu dispositivo.

- Se o seu dispositivo for muito grande para a caixa de armazenamento de dispositivos externos do rádio, passe o cabo através do orifício de acesso do cabo. (Fig. 10)

NOTA

Como os suportes de cabo de recarga são concebidos para terminais de tamanho normalizado, os suportes podem não conseguir fixar de forma segura certos terminais, dependendo do cabo de recarga usado.

MANUTENÇÃO E INSPEÇÃO

AVISO

Quando não for utilizado ou durante a inspeção e manutenção, certifique-se de que retira a ficha de CA, acumulador recarregável e baterias de reserva.

● Inspeção dos parafusos de montagem

Inspeccione regularmente todos os parafusos de montagem e se certifique de que estão corretamente apertados. Se algum deles estiver frouxo, reaperte-o imediatamente. Caso isso não seja feito, pode resultar em perigo grave.

● Limpeza externa

Quando o rádio estiver manchado, limpe-o com um pano macio e seco humedecido com água com sabão. Não utilize solventes clorídricos, gasolina ou solventes de tinta, pois eles derretem plásticos.

● Guardar o rádio

Não guarde o rádio nos locais seguintes.

- Ao alcance ou facilmente alcançável por crianças.
- Locais húmidos ou poeirentos
- Locais com temperaturas elevadas como o interior de um carro ou exposição à luz solar directa
- Em locais extremamente frios ou expostos directamente a correntes de ar frias
- Locais onde a temperatura muda drasticamente
- Locais onde está exposto a fumo ou vapor como perto de um aparelho de cozinha ou humidificador

GARANTIA

Garantimos que a HiKOKI Power Tools obedece às respectivas normas específicas estatutárias/de país. Esta garantia não cobre avarias ou danos derivados de má utilização, abuso ou desgaste normal. Em caso de queixa, envie a Ferramenta, não desmontada, juntamente com o CERTIFICADO DE GARANTIA que se encontra no fundo destas instruções de utilização, para um Centro de Serviço Autorizado HiKOKI.

NOTA

Devido ao contínuo programa de pesquisa e desenvolvimento da HiKOKI, as especificações aqui contidas estão sujeitas a mudanças sem aviso prévio.

DELARNAS NAMN

①	FM-antenn	⑮	Valknapp (-)	Ⓐ	AM-sändningsindikator
②	Handtag	⑯	Valknapp (+)	Ⓑ	AUX-indikator
③	Bakre lucka	⑰	Flik	Ⓒ	FM-sändningsindikator
④	Högtalare	⑱	AA-batterilåda	Ⓓ	RDS-indikator
⑤	Förvaringslåda för externa enheter	⑳	Lock	Ⓔ	Stereoidikator
⑥	AC-adapterport	㉑	AC-adapter	Ⓕ	Alarmindikator
⑦	AUX-ingångsport	㉒	Gummiskydd	Ⓖ	Signal alarmindikator
⑧	USB-laddningsport	㉓	Batteri	Ⓗ	Radio PÅ larmindikator
⑨	Hål för kabelåtkomst	㉔	Kontakter	Ⓘ	Insomningstimerindikator
⑩	Strömbrytare	㉕	Främre lucka	Ⓙ	Indikatorn för uttömt batteri
⑪	Välja källa-knapp	㉖	Stereominikontakt anslutningskabel	Ⓚ	Informationsindikator
⑫	Menyknapp	㉗	Smartphone	Ⓛ	Klocka
⑬	Enter/Informationsknapp	㉘	Ljudutgång	Ⓜ	AM/PM-indikator
⑭	Volymknapp (-)	㉙	Uppladdningsbar kabelhållare	Ⓝ	MHz / kHz-indikator
⑮	Volymknapp (+)	㉚	Hållare		
⑯	Sökknapp (-)	㉛	USB-laddningskabel		
⑰	Sökknapp (+)	㉜	Gummilock		

SÄKERHETSVARNINGAR FÖR BATTERIDRIVEN RADIO

⚠ VARNING

Läs alla säkerhetsvarningar och alla instruktioner.

Underlåtenhet att följa varningarna och instruktionerna nedan kan resultera i elstötar, brand och/eller allvarliga skador.

Spara alla varningar och instruktioner för framtida referens.

- Använd endast strömkälla med angiven spänning.**
 - Användning av annan spänning kan leda till brand eller elektrisk stöt.
- Undvik att skada nätsladden.**
 - Se till att inte modifiera, bända med kraft, vrida eller dra i sladden, placera tunga föremål på den eller placera den nära värmekällor.
 - När apparaten inte används dra ur kontakten (AC-adaptorn) från eluttaget och från radion. Om detta inte görs kan det leda till elektrisk stöt eller brand.
- Ta inte i kontakten (AC-adaptorn) med våta händer.**
 - Du kan få en elektrisk stöt.
- Använd inte radion i badrummet eller duschen.**
 - Använd inte radion på våta eller fuktiga platser eller i regn.
 - Det kan leda till elektrisk stöt, rökbildning eller felfunktion.
- Vidrör inte FM-antennen eller kontakten (AC-adaptorn) vid åskväder.**
 - Det kan leda till elektrisk stöt.
- Plocka inte isär eller modifiera radion.**
 - Om du gör det kan det leda till elektrisk stöt eller brand. Inspektioner och reparationer bör utföras i affären där den inhandlades eller av HiKOKI servicecenter för elektriska verktyg.

- Sätt i kontakten (AC-adaptorn) ordentligt så långt som det går.**

- Smuts eller skräp mellan kontakten och eluttaget kan orsaka brand. Avlägsna kontakten med jämna mellanrum och torka bort eventuellt smuts eller skräp med en torr trasa.

- Se till att inte okända föremål eller vatten kommer in i radiokroppen.**

- Med undantag för AC-adaptorn och det uppladdningsbara batteriet, om ett metallföremål eller brännbart föremål eller vatten kommer innanför baddörren kan det leda till elektrisk stöt eller brand.
- Se till att förhindra att järnspån från basreflektor högtalarna, smuts eller vatten kommer in i radion.

- Plocka inte isär eller modifiera radion.**

- Det kan leda till olyckor eller felfunktion.

- Placera inte radion på ett ostabiilt underlag eller på en hög plats. Häng inte radion i handtaget.**

- Radion kan falla och orsaka skada eller felfunktion.

- Fäst skjutluckan för kontakt för att förhindra att smuts kommer in kontakten eller andra skador som kan uppstå vid kontakt med kontaktrådet när inte något skjutbatteri är isatt.**

- Handha reservbatterierna varsamt.**

- Om batteriet är felaktigt utbytt föreligger en risk för explosion. Ersätt endast med samma eller motsvarande typ.
- Felaktigt handhavande av batterierna kan orsaka bristning eller läckage, som kan leda till brand, skada eller förorening av omgivningen. Se till att följa följande föreskrifter.
 - Använd endast angivna batterier
 - Värm eller plocka inte isär batterierna
 - Släng inte batterierna i eld eller vatten
 - Ladda inte batterier
 - Se till att batterierna är korrekt orienterad och undvik kortslutning
 - Återanvänd inte batterier eller använd olika typer av batterier

- Ta ur batterierna när radion inte används
- Om det uppstår läckage från batterierna, torka batterihållaren ren.
- Om batterivätska skulle hamna på dig, tvätta av den ordentligt.
- Om  visas när då slår på strömmen med det uppladdningsbara batteriet är isatt betyder det att batteristyrkan är låg.
- Strömsätt radion via AC-adaptorn eller sätt in ett laddat batteri.

13. Ladda endast med laddare som angetts av tillverkaren.

- En laddare som passar för en typ av laddningsbart batteri kan orsaka brandfara om den används med ett annat batteri.

14. Använd radion endast med specifikt uppladdningsbart batteri.

- Användning av annat uppladdningsbart batteri kan orsaka risk för skada eller brand.

15. När uppladdningsbart batteri inte används förvara det fränkilt från andra metallföremål så som gem, mynt, nycklar, spikar, skruvar eller andra metallföremål som kan orsaka anslutning från en pol till en annan.

- Kortslutning av batteripolerna kan orsaka brännskada eller brand.

16. Vid oriktigt handhavande kan vätska komma ut från batteriet; undvik kontakt. Om kontakt av misstag sker, spola med vatten. Om vätska kommer i ögonen sök medicinsk hjälp.

- Vätska som läcker från batteriet kan orsaka irritation eller brännskador.

17. Låt en kvalificerad reparer utföra service på din radio och använd bara identiska reservdelar.

- Detta garanterar att radion alltid är säker och fungerar som den ska.

18. Huvudenheten och adaptorn får inte utsättas för dropp eller stänk och se till att inga föremål fylla med vätska, såsom vaser, placeras på enheten och adaptorn.

19. Batterier (batteripack eller inbyggda batterier) får inte utsättas för höga temperaturer, t.ex. från solen, eld eller liknande.

20. Adapterns nätkontakt används som fränkopplingsenhet och ska vara lätt att komma åt.

21. Risk för explosion om batteriet byts ut mot ett annat av fel typ

- extremt höga eller låga temperaturer som batteriet kan utsättas för under användning, förvaring eller transport (t.ex. användningstemperatur: 35°C); och
- lågt lufttryck på höga höjder (höjd över havet: 2000 meter).
- byte av batteriet mot ett annat av fel typ som inte kan detekteras av produktens säkerhetsanordningar (exempelvis vissa litiumbatterityper);
- undanskaffande av ett batteri i öppen eld eller en varm ugn, eller mekanisk krossning eller kapning av ett batteri, vilket kan resultera i en explosion;
- kvarlämning av ett batteri i en miljö med extremt höga temperaturer som kan leda till explosion eller läckage av brandfarliga vätskor eller gaser;
- om ett batteri utsätts för extremt lågt lufttryck, kan det leda till en explosion eller läckage av brandfarliga vätskor eller gaser.

22. Elektrostatisk urladdning kan leda till funktionsfel som kan kräva återställning av användaren.

SKYDDA DIN HÖRSEL

Långvarig exponering för högt ljud kan leda till permanent hörselnedsättning. Ju högre volym ju kortare tid till dess att hörselnedsättning kan uppstå.

Om du lyssnar till ljud på hög volym under en lång tid, kan dina öron vänja sig vid det. Detta skapar en illusion att ljudvolymen är lämplig, trots att det faktiskt kan skada din hörsel.

Observera följande för att förhindra hörselskada.

FÖRSIKTIGT

- Se till att du vilar dina öron genom att ta regelbundna avbrott och lyssna inte under längre tider.**
Även när volymen är satt till en säker nivå kan långvarig lyssning orsaka hörselskador.
- Var försiktig så att du inte höjer volymen vart efter om din hörsel vänjer sig vid utmatad volym.**
Var uppmärksam på att du vänjer dig vid en speciell volym. Justera volymen till en säker nivå innan dina öron vänjer sig vid hög ljudvolym.
- Om dina öron börjar ringa, om du känner obehag eller om samtal verkar svaga eller otydliga, avbryt lyssnandet till musik och se till att få dina öron undersökta av en läkare.**

FÖRSIKTIGHETSÅTGÄRDER VID ANSLUTNING TILL EXTERNA ENHETER

Oväntade problem kan leda till förlust eller förstörd data som lagras i smarttelefoner eller annan kringutrustning ansluten till radion. Med denna möjlighet i minnet, ta alltid en backup av data innan användning.

Observera att HiKOKI inte kan hållas ansvarig för förstörd eller förlorad data lagrad i smarttelefoner eller annan kringutrustning ansluten till radion, eller annan skada på själva utrustningen.

HUVUDFUNKTIONER

- Manuellt/automatiskt val
- Spara (minne) (10 AM + 10 FM-stationer)
- Radio På/Av/Alarm
- Docka för att spela ljud från smarttelefoner och bärbara ljudspelare
- Stereohögtalare av hög kvalitet
- Laddning av smart- och mobiltelefoner
- Kompatibel med uppladdningsbara batterier och AC-adapter för HiKOKI elektriska verktyg

TEKNISKA DATA

Frekvensband	FM: 87,5 till 108 MHz AM: 522 till 1629 KHz
Antenn	FM: Gummiantenn AM: Ferritantenn (inbyggd)
Högtalare	90 mm (8 Ω) × 2
Max. uteffekt	AC-adapter: 5 W × 2 14,4 V: 6 W × 2 18 V: 7 W × 2
Strömförsörjning	Skjutbatteri: --- (DC) 14,4 V, 18 V
	Hushållsström (med medföljande AC-adapter) Reservbatterier: --- (DC) 3 V, två AA-batterier
Yttermått	L 366 mm x B 303 mm x H 261 mm (med antennen nedfälld)
Vikt	3,4 kg

Svenska

- Se användaranvisningarna för tillämpliga nättaggregat:
Tillämpliga nättaggregat:
(Tillverkning) Dong Guan Sun Hung Kin Electrical Co., Ltd.
(Modell) HKP24-1201200dV
(Inspänning) 100 – 240 V ~ (växelström)
(Infrekvens, växelström) 50/60 Hz
(Utspänning) 12,0 V
(Utström) 1,2 A
(Utteffekt) 14,4 W
(Genomsnittlig aktiv verkningsgrad) 87,0%
(Verkningsgrad vid låg belastning (10%)) 83,1%
(Strömförbrukning utan last) 0,10 W
- Endast nedanstående skjutbatteri kan användas
(Modell) BSL1430: 14,4 V 3000 mAh
Liutmbatteri
(Modell) BSL1830: 18 V 3000 mAh
Liutmbatteri
(Tillverkning) Koki Holdings Co., Ltd.
- Den externa adapters stickpropp har använts som frånkopplingsanordning, el-uttaget ska vara lättillgängligt

STANDARDTILLBEHÖR

Förutom huvudenheten (1 enhet) innehåller paketet tillbehören listade nedan.

- AC-adapter1
- AA-batteri2
- Uppladdningsbar kabelhållare1
(för Apple Lightning-kontakt)
* Android-hållaren är inbyggd i huvudenheten.

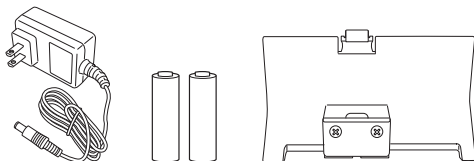

Rätt till ändringar av standardtillbehör förbehålles.

ANMÄRKNING

Ett batteri medföljer inte denna produkt. Användning av ett batteri från Koki Holdings Co., Ltd. rekommenderas.

FÖRE ANVÄNDNING

● Sätta i reservbatterierna

Genom att sätta in batterierna i enheten kan du spara tidsinställningar och radiostationernas frekvenser.

1. För att komma åt förvaringsutrymme för reservbatterierna, lossa filken och öppna den bakre luckan. (Bild 1)
2. Öppna reservbatterilådan och sätt i de två AA-batterierna (medföljer) och se till att de sitter i rätt riktning. (Bild 2)

ANMÄRKNING

- Kasta inte om batteriets polaritet (+/-) när du sätter in batterierna.
- Blanda inte gamla och nya batterier. Byt alltid ut alla batterier på samma gång.
- Elda inte upp batterierna eller släng dem som hushållsavfall.

● Montering av AC-adapter

Ström kan levereras genom att ansluta AC-adaptren (medföljer) till ett vanligt eluttag.

Dra tillbaka gummiskyddet och anslut AC-adaptren till AC-adapteringången. (Bild 3)

Sätt sedan in AC-adaptren i ett eluttag.

ANMÄRKNING

- När AC-adaptren används samtidigt som batterierna är den huvudströmkällan och ingen ström tas från batteriet.
- När batterierna används samtidigt om AC-adaptren, laddas inte batterierna då radion inte har någon laddningsfunktion.

Förvara AC-adaptren

AC-adaptren kan förvaras i utrymme bakom den bakre luckan. (Bild 4)

● Isättning av batteri

FÖRSIKTIGT

Rör inte vid kontaktarna.

Det kan leda till skärskador på handen eller andra skador.

Endast ett 14,4 V eller 18 V skjutbart batteri kan användas med radion.

Sätta in batteriet

Öppna den bakre luckan, passa in batteriet mot skårorna i radion och skjut in batteriet så långt det går. (Bild 5)

ANMÄRKNING

- Använd inte onödig kraft när du sätter in batteriet. Om batteriet inte går i enkelt har det inte satts i korrekt. Kontrollera att batteriet är vänt i rätt riktning och att det inte finns något som blockerar vägen för isättning av batteriet.

SYMBOLER

VARNING

Nedan visas de symboler som används för maskinen. Se till att du förstår vad de betyder innan verktyget används.

	UR18DSAL : Batteridriven radio
	Se användaranvisningarna för tillämpliga nättaggregat.
	Gäller endast EU-länder Elektriska verktyg får inte kastas i hushållssoporna! Enligt direktivet 2012/19/EU som avser äldre elektrisk och elektronisk utrustning och dess tillämpning enligt nationell lagstiftning ska uttjänta elektriska verktyg sorteras separat och lämnas till miljövänlig återvinning.
	Strömbrytare
	Välja källa-knapp
	Menyknap
	Enter/Informationsknapp
	Volymknapp
	Söknapp
	Valknapp
	Signal alarmindikator
	Radio PÅ larmindikator
	Indikatorn för uttömt batteri
	Använd endast skjutbatterier från Koki Holdings Co., Ltd.
	Utgång för adapter
	Endast för inomhusbruk (AC-adapter)
	Klass II-produkt – Dubbelisolering – Jordning krävs ej, gäller den externa strömförsörjningen (AC-adaptren)

- Om  visas när radion sätts på efter isättning av batteriet betyder det att batteristyrkan är låg. Använd i sådana fall antingen AC-adaptorn eller sätt i ett laddat batteri.

● Ändra datumvisningen

Följande alternativ är tillgängliga för visning av datum.

AAAA/MM/DD (År/Månad/Dag)
MM/DD/AAAA (Månad/Dag/År)
DD/MM/AAAA (Dag/Månad/År)

1. Tryck på Menyknappen.



2. Tryck på Valknappen och visa "DATE DISP".



3. Tryck på Enter-/Informationsknappen.



4. Tryck på Valknappen och visa ditt val av datumvisning.



5. Tryck på Enter-/Informationsknappen.



● Ställ in datumet

Använd kontrollpanelen och följ stegen nedan för att ställa in datumet.

1. Tryck på Menyknappen.



2. Tryck på Valknappen och visa "DATE ADJ".



3. Tryck på Enter-/Informationsknappen.



4. Tryck på Valknappen och ställ in siffrorna för "år".



5. Tryck på Enter-/Informationsknappen.



6. Tryck på Valknappen och ställ in siffrorna för "månad".



7. Tryck på Enter-/Informationsknappen.



8. Tryck på Valknappen och ställ in siffrorna för "dag".



9. Tryck på Enter-/Informationsknappen.



● Ställ in tiden

Använd kontrollpanelen och följ stegen nedan för att ställa in tiden.

1. Tryck på Menyknappen.



2. Tryck på Valknappen och visa "CLOCK ADJ".



3. Tryck på Enter-/Informationsknappen.



4. Tryck på Valknappen och ställ in siffrorna för "timme".



5. Tryck på Enter-/Informationsknappen.



6. Tryck på Valknappen och ställ in siffrorna för "minut".



7. Tryck på Enter-/Informationsknappen.



8. Tryck på Valknappen och välj "12 H" eller "24 H".



9. Tryck på Enter-/Informationsknappen.



LYSSNA PÅ RADIOPROGRAM

● Välja bandbredd FM eller AM

1. Sätt PÅ strömmen.



2. Tryck på Välja källaknappen och välj radions bandbredd (FM/AM).



● Välja stationer

Automatiskt val av station

Ett långt tryck på Söknappen skannar av och söker automatiskt efter stationer med starka radiofrekvenser. För att välja nästa stationsfrekvens, tryck länge på Söknappen.



Manuellt val av station

Tryck på söknappen för att ändra frekvens och välja en station.



Förinställt val av station

Tryck på Söknappen för att snabbt växla mellan förinställda stationer.



Det finns inga förinställda stationer vid köptillfället. Följ stegen nedan för att registrera förinställda stationer.

<Manuell förinställd registrering>

1. Ställ in önskad radiostation och tryck på Menyknappen.



2. Tryck på Valknappen och visa "PRESET".



3. Tryck på Enter-/Informationsknappen.



4. Tryck på Valknappen och välj ett förinställt nummer från 0 till 9 för att registrera stationen.



5. Tryck på Enter-/Informationsknappen för att registrera stationen.



Svenska

<Automatiskt förinställd registrering>

Denna funktion möjliggör automatisk registrering av tillgängliga radiostationer i användningsområdet. (Högst 10 stationer)

1. Tryck på Menyknappen.



2. Tryck på Valknappen och visa "AUTO SCAN".



AUTO SCAN

3. Tryck på Enter/Informationsknappen för att påbörja automatiskt förinställd registrering av tillgängliga radiostationer.



ANMÄRKNING

- En aktiv radiostation registreras inte om dess frekvens är svag.
- Beroende på användningsplats kan icke-radiosignaler som t.ex. brus registreras.
- Se sidan 61 vid laddning med USB i läge "FM".

● För bättre mottagning

FM-sändningar

Justera mottagning genom att ändra antennens riktning och vinkel.

"STEREO" visas när en station som sänder i stereo tas emot. Att växla till monomottagning kan minska brus.

<Växla till monomottagning>

1. Tryck på Menyknappen.



2. Tryck på Valknappen och visa "STEREO".



STEREO

3. Tryck på Enter-/Informationsknappen.



4. Tryck på Valknappen och visa "OFF".



OFF

5. Tryck på Enter-/Informationsknappen för att avsluta inställningen.



AM-sändningar

Flytta radion och vänd den i en riktning som har bäst mottagning.

<Volyminställning>

Använd Volymknappen för att ställa in volymen från 0 till 30.



1. **Öppna den externa enhetens förvaringsutrymme**

Stäng av strömmen till radion och öppna den främre luckan. (Bild 6)

2. **Anslut en extern enhet**

Anslut radions AUX-ingång till ljudutgångsporten på den externa enheten med en kommersiellt tillgänglig ministereokontaktkabel (Ø 3,5 mm). (Bild 7)

3. **Säkra den externa enheten**

Höger och vänster hållare kan flyttas åt höger eller vänster genom att ta tag i övre och nedre delen på varje hållare.

Säkra den externa enheten mellan de två hållarna. (Bild 8)

4. **Uppspelning**

Med strömmen till radion påslagen, tryck på knappen för val av källa och visa "AUX".



AUX

Se till att sänka volymen på den externa enheten innan du spelar musik.

Volymen kan justeras via radion.



(Volym)

Stäng den främre luckan efter att ha valt spår och justera volymen.

ANMÄRKNING

Du kanske inte kan öka volymen om volymen för den externa enheten är för låg.

ANMÄRKNING

- När du ansluter en smarttelefon, bör du vara medveten om att ringsignaler för inkommande samtal för vissa modeller inte skickas till högtalaren.
- Externa enheter kan skadas om de används på platser som är utsatta för solsken eller höga temperaturer.
- Se sidan 61 vid laddning med USB i läge "AUX".

ANVÄNDA TIMERFUNKTIONEN

● Ställa in insomningstimern

Genom att ställa in insomningstimern kommer radion att stängas av efter det att inställd tid har förflutit.

1. Tryck på Menyknappen.



2. Tryck på Valknappen och visa "SLEEP".



SLEEP

3. Tryck på Enter-/Informationsknappen.



4. Tryck på Valknappen för att justera tidsperioden som ska passera (mellan "0 – 90" minuter) innan strömmen stängs AV.



30 MIN

5. Tryck på Enter-/Informationsknappen.



6. "SLEEP" visas på LCD-displayen.

- För att kontrollera återstående tid, tryck på Menyknappen en gång till och välj "SLEEP".
- För att avbryta insomningstimern, ställ in tiden så att den stängs av vid 0 minuter.

● Ställa in larmet (summerlarm)

Radion kan ställas in för att aktivera ett pipande larm vid en specifik tid.

1. Tryck på Menyknappen.



ANVÄNDA EXTERNA ENHETER FÖR LJUDUPPSPELNING

Ljud kan spelas upp från smarttelefoner, bärbara musikspelare och andra externa enheter.

FÖRSIKTIGT

Se till att sänka volymutmatningen på spelaren innan uppspelningen.

ANMÄRKNING

Två typer av anslutningskablar är tillgängliga: raka kablar och L-formade kablar.

Använd en L-formad kabel när du ansluter eller förvarar stora externa enheter.

2. Tryck på Valknappen och visa "BUZZER ALM".



3. Tryck på Enter-/Informationsknappen.



4. Tryck på Valknappen och visa "ON".



5. Tryck på Enter-/Informationsknappen.



6. Tryck på Valknappen och ställ in siffrorna för "timme".



7. Tryck på Enter-/Informationsknappen.



8. Tryck på Valknappen och ställ in siffrorna för "minut".



9. Tryck på Enter-/Informationsknappen.



10. Tryck på Valknappen för att ställa in upprepa.

En gång	ONCE
Dagligen	DAILY
Endast veckodagar	WEEKDAY
Endast lördag och söndag	WEEKEND



11. Tryck på Enter-/Informationsknappen för att avsluta inställningen.



☑ visas på LCD-displayen.

- Om du vill avbryta larminställningen, gå till "BUZZER ALM" än en gång och ändra inställningen till "OFF".
- Larmljudet kommer automatiskt att slås av efter 10 minuter. Ljudet kan också stängas av genom att trycka på valfri knapp.

ANMÄRKNING

Summerlarmets volym kan inte ändras.

● Ställa in radion PÅ larmtimer

Med hjälp av radio PÅ larmtimerfunktionen, kan radion ställas in för att sättas på vid en specifik tid när man vill lyssna på en station.

1. Tryck på Menyknappen.



2. Tryck på Valknappen och visa "RADIO ALM".



3. Tryck på Enter-/Informationsknappen.



4. Tryck på Valknappen och visa "ON".



5. Tryck på Enter-/Informationsknappen.



6. Tryck på Valknappen och ställ in siffrorna för "timme".



7. Tryck på Enter-/Informationsknappen.



8. Tryck på Valknappen och ställ in siffrorna för "minut".



9. Tryck på Enter-/Informationsknappen.



10. Tryck på Valknappen för att ställa in upprepa.

En gång	ONCE
Dagligen	DAILY
Endast veckodagar	WEEKDAY
Endast lördag och söndag	WEEKEND



11. Tryck på Enter-/Informationsknappen.



12. Välj radiobandbredd.

Tryck på Välj-knappen för att visa "AM", eller "FM".



13. Tryck på Enter-/Informationsknappen.



14. Tryck på Valknappen för att visa en förinställd station.

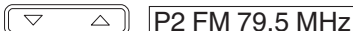

Använd Söknappen för att välja en station med sändningsfrekvens.



15. Tryck på Enter-/Informationsknappen för att avsluta inställningen.



🔊 visas på LCD-displayen.

- Om du vill avbryta radiolarmsinställningen, gå till "RADIO ALM" än en gång och ändra inställningen till "OFF".

ANMÄRKNING

Radions volym har den nivå som fanns när radion senast stängdes av.

LADDNING AV SMARTTELEFON

Enheter som t.ex. en smarttelefon och mobiltelefon kan laddas upp genom att ansluta enheten till denna radio. Laddningsfunktionen är endast tillgänglig för läge "FM" eller "AUX". (Laddning kan inte utföras i läge "AM".)

ANMÄRKNING

- Vid laddning i läge "AUX" ska du ställa in volymen till 20 eller mindre. Radion är konstruerad för att inaktivera USB-utgång och inaktivera laddningen av smarttelefoner och mobiltelefoner när volymen vid 21 eller mer. (För läge "FM" fortsätter USB-laddningen även om volymen är 21 eller mer.)
- I sällsynta fall kan ljudutmatningen avbrytas eller strömmen stängas av vid USB-laddning. Om något sådant skulle inträffa, sänk volymen eller stoppa USB-laddningen.

Svenska

- Radion är konstruerad för att inaktivera USB-utgången och inaktivera uppladdningen av smarttelefoner och mobiltelefoner när strömmen i batteriet är för låg. Om ovannämnda skulle inträffa, ladda batteriet eller byt ut det mot ett laddat batteri.
- Om spänningen är låg när AC-adaptorn används, kan USB-utgången stängas av, vilket avbryter eventuell laddning.
- 1. Använd en kommersiellt tillgänglig USB-anslutning/laddningskabel och anslut till USB-laddningsporten placerad i radions förvaringslåda för extern utrustning. **(Bild 9)**
- 2. Säkra smarttelefonen med hållarna och stäng locket. **(Bild 8)**
(Se "Säkra den externa enheten" på sidan 60)

ANMÄRKNING

- Använd ett fulladdat batteri när du använder ett batteri som den här radions strömkälla. Du kommer inte att kunna ladda smarttelefoner eller mobiltelefoner när batterinivån blir för låg.
 - Tiden som krävs för laddning varierar enligt smarttelefonen eller mobiltelefonen som ska laddas.
 - Använd inte laddningsfunktionen för eventuella andra enheter än en smarttelefon eller mobiltelefon.
 - Radion kanske inte kan ladda vissa smarttelefon- eller mobiltelefonmodeller.
- Två laddningskabelhållare, en för Android och den andra för Apple (Lightning-kontakt) ingår.
Välj den hållare som bäst passar din radio bäst.
- Om din enhet är för stor för radions förvaringslåda för externa enheter, dra kabeln genom hålet för kabelåtkomst. **(Bild 10)**

ANMÄRKNING

Eftersom laddningskabelhållarna är konstruerade för kontakter av standardstorlek, kanske inte hållarna kan fästa vissa kontakter ordentligt beroende på vilken laddningskabel som används.

GARANTI

Vi garanterar HiKOKI Elektriska verktyg i enlighet med lagstadgade/landsspecifika bestämmelser. Denna garanti täcker inte defekter eller skada på grund av felaktig användning, missbruk eller normal förslitning. Vid reklamation, var god att skicka det elektriska verktyget, ej isärtaget, med GARANTIBEVIS som hittas i slutet på denna instruktion, till en auktoriserad HiKOKI serviceverkstad.

ANMÄRKNING

Beroende på HiKOKIs kontinuerliga forskningsoch utvecklingsarbete förbehåller HiKOKI rätten till ändringar av tekniska data utan föregående meddelande.

UNDERHÅLL OCH ÖVERSYN

VARNING

När radion inte används eller vid inspektion och underhåll, se till att avlägsna AC-kontakten, det uppladdningsbara batteriet och reservbatterierna.

● Kontroll av skruvförband

Kontrollera regelbundet skruvarna. Skulle någon skruv ha lossnat, dra åt den ordentligt. Slarv av skruvarnas åtdragning kan resultera i olyckor.

● Rengöring av höljet

När radion blir smutsig, torka av den med en torr, mjuk trasa eller fukta trasan i tvålatten. Använd aldrig klorlösningar, bensin eller lösningsmedel för färg för höljets rengöring. Det kan skada ytbehandlingen.

● Förvaring av radion

Förvara inte radion på följande platser.

- Inom räckhåll eller lättåtkomlig för barn
- Fuktiga eller smutsiga platser
- Vid höga temperaturer så som inuti en bil eller där den utsätts för direkt solljus
- På extremt kalla platser eller där den utsätts för kallt drag
- Där temperaturen ändras drastiskt
- Where it is exposed to smoke or steam such as near a cooking appliance or humidifier

DELENES NAVNE

①	FM-antenne	⑮	Knappen Vælg (-)	Ⓐ	Indikator for AM-udsendelse
②	Håndtag	⑯	Knappen Vælg (+)	Ⓑ	AUX-indikator
③	Bagdæksel	⑰	Klap	Ⓒ	Indikator for FM-udsendelse
④	Højtaler	⑱	Boks til AA-batteri	Ⓓ	RDS-indikator
⑤	Opbevaringsrum til eksterne enheder	⑳	Låg	Ⓔ	Stereoidikator
⑥	Port til AC-adapter	㉑	AC-adapter	Ⓕ	Alarmindikator
⑦	Port til AUX-indgang	㉒	Gummidæksel	Ⓖ	Brummealarmindikator
⑧	Port til USB-opladning	㉓	Batteri	Ⓗ	Alarmindikator for Radio TIL
⑨	Hul til kabeladgang	㉔	Terminaler	Ⓘ	Sleep-timer-indikator
⑩	Tænd/sluk-knap	㉕	Frontdæksel	Ⓙ	Indikator for fladt batteri
⑪	Knap til valg af kilde	㉖	Stikkabel til stereo-ministik	Ⓚ	Indikator for information
⑫	Menuknap	㉗	Smartphone	Ⓛ	Ur
⑬	Knappen Enter/Information	㉘	Port til lydudgang	Ⓜ	Indikator for AM/PM
⑭	Knap for lydstyrke (-)	㉙	Holder til genopladning af kabel	Ⓝ	Indikator for MHz / KHz
⑮	Knap for lydstyrke (+)	㉚	Holder		
⑯	Søge-knap (-)	㉛	USB-opladningskabel		
⑰	Søge-knap (+)	㉜	Gummihætte		

SIKKERHEDSADVARSLER FOR RADIO

⚠ ADVARSEL

Læs alle sikkerhedsadvarsler og instruktioner.

Det kan medføre elektrisk stød, brand og/eller alvorlig personskade, hvis alle advarslerne og instruktionerne nedenfor ikke overholdes.

Gem alle advarsler og instruktioner så du har dem til senere brug.

- Brug kun den specificerede strømspænding.**
 - Brug af enhver anden spænding kan medføre brand eller elektrisk stød.
- Undgå at beskadige AC-adapterledningen.**
 - Du skal ikke modificere, bøje med kraft, vride eller trække i ledningen, placere tunge genstande på den eller placere den i nærheden af varmeapparater.
 - Når den ikke er i brug, skal du tage strømstikket (AC-adapteren) ud fra stikkontakten og radioen. Hvis du ikke gør det, kan det medføre elektrisk stød eller brand.
- Rør ikke ved strømstikket (AC-adapteren) med våde hænder.**
 - Det kan medføre elektrisk stød.
- Brug ikke radioen i badeværelset eller i brusebadet.**
 - Brug ikke radioen på våde eller fugtige steder eller hvor den udsættes for regn.
 - Det kan medføre elektrisk stød, udledning af røg eller funktionsfejl.
- Rør ikke ved FM-antennen eller strømstikket (AC-adapter) under tordenvejr.**
 - Det kan medføre elektrisk stød.
- Du skal ikke skille radioen ad eller modificere den.**
 - Det kan medføre elektrisk stød eller brand. Eftersyn og reparationer skal udføres af den forretning, hvor den blev købt eller af et HiKOKI-servicecenter for el-værktøj.
- Sæt strømstikket (AC-adapteren) så langt ind som muligt.**

- Støv eller snavs mellem strømstikket og stikkontakten kan medføre brand. Tag med mellemrum strømstikket ud og tør eventuelt støv eller snavs af med en tør klud.

8. Sørg for, at der ikke kommer nogen uspecificerede genstande eller vand ind i radioen.

- Hvis der, udover AC-adapteren og det genopladelige batteri, kommer metal, brandfarlige genstande eller vand indenfor baglågen, kan det medføre elektrisk stød eller brand.
- Sørg for, at der ikke kommer jernpulver fra basreflekshøjtalerne, støv eller vand ind i radioen.

9. Du skal ikke sidde eller stå ovenpå radioen.

- Det kan medføre ulykker eller funktionsfejl.

10. Placer ikke radioen på et ustabil underlag eller på steder højt oppe. Lad ikke radioen hænge i håndtaget.

- Radioen kan falde ned og medføre personskade eller funktionsfejl.

11. Når der ikke er isat noget slide-batteri, skal du montere slide-terminaldækslet for at forhindre, at du skærer dig eller lignende, hvis du skulle komme til at røre ved terminalområdet.

12. Håndter backup-batterierne varsomt.

- Fare for eksplosion, hvis batteriet udsiftes forkert. Må kun udsiftes med et batteri af samme eller tilsvarende type.
 - Forkert håndtering af batterierne kan medføre brist eller lækage, hvilket kan medføre brand, personskade eller forurening af det omgivende område. Sørg for, at overholde følgende forholdsregler.
 - Brug kun de specificerede batterier
 - Du skal ikke opvarme eller skille batterierne ad
 - Kast ikke batterierne ind i ild eller vand
 - Oplad ikke batterierne
 - Sørg for at batterierne vender korrekt og undgå kortslutning
 - Genbrug ikke batterier, og brug ikke forskellige typer batterier
 - Tag batterierne ud, når radioen ikke bruges
- Hvis batterierne skulle lække, skal du tørre batterirummet af.

Dansk

Skulle du få batterivæske på kroppen, skal du omhyggeligt vaske det af.

Hvis  vises, når du tænder for radioen med det genopladelige batteri isat, er batteriet ved at være fadt.

Strømfør radioen vha. AC-adapteren eller indsæt et opladet batteri.

13. Genopladning må kun udføres med den oplader, der er specificeret af producenten.

- En oplader, der passer til én type genopladeligt batteri, kan give risiko for brand, når den anvendes med et andet batteri.

14. Brug kun radioen med det særligt designede genopladelige batteri.

- Anvendelse af andre genopladelige batterier kan muligvis give risiko for tilskadekomst og brand.

15. Når det genopladelige batteri ikke anvendes, skal du opbevare det væk fra andre metalobjekter som fx papirclips, mønter, nøgler, søm, skruer eller andre små metalobjekter, der kan lave en forbindelse fra den ene pol til den anden.

- Kortsluttes batteripolerne, kan der opstå forbrændinger eller en brand.

16. Under særlig dårlige omstændigheder kan der sive væske ud fra batteriet; undgå kontakt. Hvis du ved et uheld alligevel kommer i kontakt med væsken, skal du skylle med vand. Hvis væsken kommer i kontakt med øjnene, skal du desuden søge lægehjælp.

- Væske, der siver ud fra batteriet, kan irritere huden og give forbrændinger.

17. Få din radio serviceeret af en kvalificeret serviceperson, der kun anvender identiske udsiftingsdele.

- Dette sikrer, at radioens brugssikkerhed bibeholdes.

18. Hovedenheden og adapteren må ikke udsættes for dryp eller sprøjt, og undlad at anbringe beholdere med væske, som eksempelvis vaser, på enheden og adapteren.

19. Batterierne (batteripakke eller installerede batterier) må ikke udsættes for stærk varme i form af sollys, ild eller lignende.

20. Adapterens NETstik anvendes som frakoblingsenhed, og skal derfor kunne betjenes nemt.

21. Risiko for eksplosion, hvis batteriet udskiftes med en forkert type

- Høje eller meget lave temperaturer, som et batteri kan udsættes for under brug, opbevaring eller transport (såsom driftstemperatur: 35°C); og
- Lavt lufttryk ved stor højde (højde: 2000 meter).
- Udsiftning af et batteri med en forkert type, der kan gennembyrde en sikkerhedsafsikrning (eksempelvis gældende ved nogle typer lithium-batterier)
- Bortskaffelse af batteri ved at smide det ind i åben ild eller en varm ovn, knusning eller opskæring af batteri, der kan resultere i eksplosion
- Efterladelse af batteriet i miljøer med meget høje temperaturer, der kan resultere i eksplosion eller lækage af brændbar væske eller gas
- Et batteri, der udsættes for meget lavt lufttryk, der kan resultere i eksplosion eller lækage af brændbar væske eller gas.

22. Elektrostatisk afladning kan resultere i funktionsfejl, som muligvis kræver brugernulstilling.

BESKYTTELSE AF DIN HØRELSE

Kontinuerlig udsættelse for høj lyd kan muligvis medføre permanent høretab. Jo højere lyden er, desto kortere tid varer det, før der eventuelt opstår høretab.

Hvis du lytter til meget høj lyd over en længere tidsperiode, vil dine ører blive vænnet til den. Dette skaber illusionen af, at det er et passende lydniveau, på trods af at det eventuelt skader din hørelse.

Overhold følgende for at forhindre høretab.

FORSIGTIG

1. Sørg for at du lader dine ører få ro ved at holde regelmæssige pauser og ikke lytte i lange tidsperioder.

Selv når du indstiller på uskadelige lydstyrkeniveauer, kan kontinuerlig lytning over længere tid medføre høretab.

2. Pas på ikke at skrue så højt op for lyden at din hørelse vænner sig til lydstyrken.

Pas på ikke at blive vant til et bestemt lydniveau. Juster lydstyrken til et uskadeligt niveau inden dine ører bliver vant til høje lyd niveauer.

3. Hvis det begynder at ringe for ørerne, hvis du føler nogen form for ubehag, eller hvis samtale synes svag eller utydelig, skal du ophøre med at lytte til musik og få dine ører undersøgt af en læge.

FORHOLDSREGLER VED TILSLUTNING TIL EKSTERNT Udstyr

Uventede problemer kan medføre tab eller ødelæggelse af data gemt i smartphones eller andet perifert udstyr, som er tilsluttet til radioen. Med dette i mente skal der altid foretages en sikkerhedskopiering på forhånd.

Bemærk, at HiKOKI hverken kan holdes ansvarlig for ødelæggelse eller tab af data gemt i smartphones og andet perifert udstyr, som er tilsluttet til radioen, eller beskadigelse af selve udstyret.

HØVEDFUNKTIONER

- Manuelt/Automatisk valg
- Gem (Hukommelse) (10 AM + 10 FM stationer)
- Radio tænd/sluk/Alarm
- Dock til afspilning af lyd fra smartphones og bærbare lydafspillere
- Højkvalitets stereohøjttaler
- Smartphone- og mobiltelefonoplading
- Kompatibilitet med genopladelige HiKOKI-batterier til el-værktøj og AC-adapter

SPECIFIKATIONER

Frekvensbånd	FM: 87,5 til 108 MHz AM: 522 til 1629 KHz
Antenne	FM: Gummiantenne AM: Ferritstang-antenne (indbygget)
Højttaler	90 mm (8 Ω) × 2
Maks. udgangseffekt	AC-adapter: 5 W × 2 14,4 V: 6 W × 2 18 V: 7 W × 2
Strømforsyning	Slide-batteri: --- (DC) 14,4 V, 18 V
	Strømnet (ved brug af medfølgende AC-adapter) Backup-batterier: --- (DC) 3 V, to AA-batterier
Ydre mål	L 366 mm x B 303 mm x H 261 mm (med sammentrukket antenne)
Vægt	3,4 kg

- For gældende el-leverandører, se brugervejledningen:
Gældende el-leverandører:
(Produktion) Dong Guan Sun Hung Kin Electrical Co.,Ltd.
(Model) HKP24-1201200dV
(Indgangsspænding) 100 – 240 V ~ (vekselstrøm)
(Vekselsstrømsfrekvens, indgang) 50/60 Hz
(Udgangsspænding) 12,0 V
(Udgangsstrøm) 1,2 A
(Udgangseffekt) 14,4 W
(Gennemsnitlig aktiv effektivitet) 87,0%
(Effektivitet ved lav belastning (10%)) 83,1%
(Strømforsyning uden belastning) 0,10 W
- Kun nedenfor slidsken kan der anvendes batteri
(Model) BSL1430: 14,4 V 3000 mAh
Lithium-batteri
- (Model) BSL1830: 18 V 3000 mAh
Lithium-batteri
- (Produktion) Koki Holdings Co., Ltd.
- Stikket til en ekstern adapter blev anvendt som frakoblingsenhed; stikkontakten skal være let tilgængelig

	Menuknap
	Knappen Enter/Information
	Knap for lydstyrke
	Søge-knap
	Knappen Vælg
	Brummealarmindikator
	Alarmindikator for Radio TIL
	Indikator for fladt batteri
	Anvend kun slide-batteriet fra Koki Holdings Co.,Ltd
	Udgangsterminal til adapter
	Må kun anvendes indendørs (AC-adapter)
	Klasse II-produkt - dobbeltisoleret - Ingen jording påkrævet, til ekstern strømforsyning (AC-adapter)

STANDARDTILBEHØR

Udover hovedenheden (1 enhed) indeholder pakken det tilbehør, der er opstillet i nedenstående.

- AC-adapter1
 - AA-batteri2
 - Holder til genopladning af kabel1
(for stik til Apple-belysning)
- * Der er indbygget Android-holder i hovedenheden.

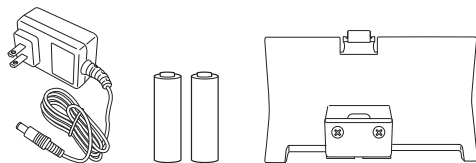

Der forbeholdes ret til ændringer i standardtilbehør uden varsel.

BEMÆRK

Der følger ikke batteri med til dette produkt. Det anbefales, at der anvendes et batteri fra Koki Holdings Co., Ltd.

FORUD FOR BETJENING

● Installation af backup-batterier

Du kan gemme indstillinger for tid samt frekvenser for radiostationer ved at installere batterier i enheden.

1. For at opnå adgang til opbevaringsboksen for backup-batterier skal du låse klappen op og åbne bagdækslet. (Fig. 1)
2. Åbn opbevaringsboksen til backup-batterier, og sæt to AA-batterier (medfølger) i opbevaringsboksen i den angivne retning. (Fig. 2)

BEMÆRK

- Byt ikke om på batteriernes poler (+/-) ved installation af batterierne.
- Bland ikke nye og gamle batterier. Udskift altid begge batterier samtidigt.
- Brænd ikke batterierne, og bortskaf dem ikke som husholdningsaffald.

SYMBOLER

ADVARSEL

Det følgende viser symboler, som anvendes for maskinen. Vær sikker på, at du forstår deres betydning, inden du begynder at bruge maskinen.

	UR18DSAL : Radio
	For gældende el-leverandører, se brugervejledningen.
	Kun for EU-lande Elektrisk værktøj må ikke bortskaffes som almindeligt husholdningsaffald! I henhold til det europæiske direktiv 2012/19/EU om bortskaffelse af elektrisk og elektronisk udstyr og gældende national lovgivning skal brugt elværktøj indsamles separat og bortskaffes på en måde, der skåner miljøet mest muligt.
	Tænd/sluk-knap
	Knap til valg af kilde

Dansk

● Installation af AC-adapter

Radioen kan forsynes med strøm ved isætning af AC-adapteren (medfølger) i en standard stikkontakt.

Træk gummidækslet tilbage, og tilslut AC-adapteren i porten til AC-adapteren. (Fig. 3)

Dernæst skal du sætte AC-adapteren i en stikkontakt.

BEMÆRK

- Når AC-adapteren anvendes med batterier, er den primær strømkilde, og der bruges ikke af batteriets ladning.
- Når batterierne anvendes med AC-adapteren, genoplades disse ikke, idet denne enhed ikke har genopladningsfunktion.

Opbevaring af AC-adapteren

AC-adapteren kan opbevares i rummet bag på bagdækslet. (Fig. 4)

● Installation af batteri

FORSIGTIG

Rør ikke ved polerne.

Gør du det, kan du skære dig i hånden eller komme til skade på anden vis.

Der kan kun anvendes et batteri af skubbetypen på 14,4 V eller 18 V til denne enhed.

Installation af batteriet

Åbn bagdækslet, få batteriet til at flugte med rillerne på denne enhed, og skub det helt ind. (Fig. 5)

BEMÆRK

- Tryk ikke hårdt ved isætning af batteriet. Hvis batteriet ikke glider let på plads, er det ikke isat korrekt. Kontrollér, at batteriet vender rigtigt, og at der ikke er noget, der blokerer stien for indsættelse.
- Hvis 🔌 vises, når enheden tændes efter installation af batteriet, er batteriniveauet lavt. I denne situation skal du enten anvende AC-adapteren eller isætte et fuldt opladet batteri.

● Skift af datovisningen

Følgende valg er tilgængelige for datovisning.

ÅÅÅÅ/MM/DD (År/Måned/Dag)

MM/DD/ÅÅÅÅ (Måned/Dag/År)

DD/MM/ÅÅÅÅ (Dag/Måned/År)

1. Tryk på knappen Menu.



2. Tryk på knappen Vælg, og få vist "DATE DISP".



3. Tryk på knappen Enter/Information.



4. Tryk på knappen Vælg, og få vist valg af datovisning efter eget valg.



5. Tryk på knappen Enter/Information.



● Indstil datoen

Ved hjælp af kontrolpanelet skal du følge nedenstående trin for at indstille datoen.

1. Tryk på knappen Menu.



2. Tryk på knappen Vælg, og få vist "DATE ADJ".



3. Tryk på knappen Enter/Information.



4. Tryk på knappen Vælg, og justér cifrene i "år".



5. Tryk på knappen Enter/Information.



6. Tryk på knappen Vælg, og justér cifrene i "måned".



7. Tryk på knappen Enter/Information.



8. Tryk på knappen Vælg, og justér cifrene i "dag".



9. Tryk på knappen Enter/Information.



● Indstil tiden

Ved hjælp af kontrolpanelet skal du følge nedenstående trin for at indstille tiden.

1. Tryk på knappen Menu.



2. Tryk på knappen Vælg, og få vist "CLOCK ADJ".



3. Tryk på knappen Enter/Information.



4. Tryk på knappen Vælg, og justér cifrene i "time".



5. Tryk på knappen Enter/Information.



6. Tryk på knappen Vælg, og justér cifrene i "minut".



7. Tryk på knappen Enter/Information.



8. Tryk på knappen Vælg, og vælg "12 H" eller "24 H"



9. Tryk på knappen Enter/Information.



LYTTE TIL RADIOUDSENDELSER

● Valg af båndbredden FM eller AM

1. Strøm slået TIL.



2. Tryk på knappen til valg af kilde, og vælg radioens båndbredde (FM/AM).



● Valg af stationer

Automatisk valg af station

Et langt tryk på knappen Søg medfører automatisk, at der scannes og søges efter ledige sendefrekvenser for stationer. For at vælge udsendelsen på den næste station skal du igen give knappen Søg et langt tryk.



Manuelt valg af station

Tryk på knappen Søg for at skifte frekvenser og vælg station.



Valg af forudindstillet station

Tryk på knappen Vælg for hurtigt at skifte mellem forudindstillede stationer.



På købstidspunktet er der ingen forudindstillede stationer. Følg nedenstående trin for at registrere forudindstillede stationer.

<Manuel registrering af forudindstilling>

1. Stil ind på en radiostation efter eget valg, og tryk på knappen Menu.



2. Tryk på knappen Vælg, og få vist "PRESET".



3. Tryk på knappen Enter/Information.



4. Tryk på knappen Vælg, og vælg et forudindstillet nummer mellem 0 og 9 for registrering af stationen.



5. Tryk på knappen Enter/Information for at registrere stationen.



<Automatisk registrering af forudindstilling>

Denne funktion tillader automatisk registrering af tilgængelige radiostationer i anvendelsesområdet. (Højest 10 stationer)

1. Tryk på knappen Menu.



2. Tryk på knappen Vælg, og få vist "AUTO SCAN".



3. Tryk på knappen Enter/Information for at starte automatisk registrering af forudindstilling af tilgængelige radiostationer.



BEMÆRK

- En sendestation for radio registreres ikke, hvis dens frekvens er svag.
- Alt efter anvendelsessted kan der registreres ikke-radiosignaler såsom støj.
- Se side 69 ved genopladning med USB i indstillingen "FM".

● For forbedret modtagelse

FM-udsendelser

Justér modtagelsen ved at ændre retning og vinkel for antennen.

"STEREO" vises ved modtagelse af en udsendelse i stereo. Skift til modtagelse i mono kan mindske støj.

<Skift til modtagelse i mono>

1. Tryk på knappen Menu.



2. Tryk på knappen Vælg, og få vist "STEREO".



3. Tryk på knappen Enter/Information.



4. Tryk på knappen Vælg, og få vist "OFF".



5. Tryk på knappen Enter/Information for at fuldføre opsætningen.



AM-udsendelser

Flyt enheden, og vend den i den retning, hvor du finder den bedste modtagelse.

<Justering af lydstyrke>

Anvend knappen Lydstyrke til at indstille lyden til en værdi på mellem 0 og 30.

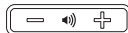

ANVENDELSE AF EKSTERNE ENHEDER TIL LYDAFSPILNING

Lyden kan afspilles på smartphones, bærbare musikafspillere og andre eksterne enheder.

FORSIGTIG

Sørg for at sænke afspillerens lydstyrkeudgang før afspilning.

BEMÆRK

Der findes to typer stikkabel; lige type og L-type. Anvend et kabel af L-typen ved tilslutning eller lagring af store eksterne enheder.

1. **Åbn lagringsområdet på den eksterne enhed**
Slå strømmen til radioen FRA, og åbn frontdækslet. (Fig. 6)
2. **Tilslut en ekstern enhed**
Ved hjælp af et stikkabel til stereo-ministik (ø3,5 mm), der fås i handelen, skal du tilslutte radioens port til AUX-indgang til porten for lydudgang på den eksterne enhed. (Fig. 7)
3. **Fastgør den eksterne enhed**
Højre og venstre holder kan flyttes til højre eller til venstre ved at klemme top og bund af hver holder. Fastgør den eksterne enhed mellem de to holdere. (Fig. 8)
4. **Afspilning**
Med strømmen til radioen slået TIL skal du trykke på knappen til valg af kilde, og få vist "AUX".



Sørg for at sænke den eksterne enheds lydstyrkeudgang før afspilning af musik. Lydstyrken kan justeres gennem radioen.



Luk frontdækslet efter valg af spor og justering af lydstyrke.

BEMÆRK

Du kan være ude af stand til at øge niveauet for lydstyrke, hvis den eksterne enheds niveau for lydstyrke er for lavt.

BEMÆRK

- Ved tilslutning af smartphone bedes du være opmærksom på, at ringetonerne for indgående opkald på visse modeller ikke udlæses i højttaleren.
- Eksterne enheder kan blive beskadiget, hvis de anvendes på steder, der udsættes for solen eller høje temperaturer.
- Se side 69 ved genopladning med USB i indstillingen "AUX".

VED HJÆLP AF TIMER-FUNKTIONEN

● Indstilling af dvale-timer

Strømmen kan indstilles til automatisk at slå FRA efter et bestemt stykke tid ved hjælp af funktionen for dvale-timer.

1. Tryk på knappen Menu.



2. Tryk på knappen Vælg, og få vist "SLEEP".



3. Tryk på knappen Enter/Information.



4. Tryk på knappen Vælg for at justere det tidsrum, der skal forløbe (mellem "0 – 90" minutter), før strømmen slås FRA.



5. Tryk på knappen Enter/Information.



6. "SLEEP" vises på LCD'et.

- For at kontrollere den resterende tid skal du trykke på knappen Menu igen og vælge "SLEEP".
- For at annullere dvale-timeren skal du indstille tiden til at slå FRA ved 0 minutter.

● Indstilling af alarmen (Brummer-alarm)

Radioen kan sættes op til at aktivere en bip-alarm på et specifikt tidspunkt.

1. Tryk på knappen Menu.



2. Tryk på knappen Vælg, og få vist "BUZZER ALM".



3. Tryk på knappen Enter/Information.



4. Tryk på knappen Vælg, og få vist "ON".



5. Tryk på knappen Enter/Information.



6. Tryk på knappen Vælg, og justér cifrene i "time".



7. Tryk på knappen Enter/Information.



8. Tryk på knappen Vælg, og justér cifrene i "minut".



9. Tryk på knappen Enter/Information.



10. Tryk på knappen Vælg for at indstille Gentag.

Én gang	ONCE
Dagligt	DAILY
Kun på hverdage	WEEKDAY
Kun lørdag og søndag	WEEKEND



11. Tryk på knappen Enter/Information for at fuldføre opsætningen.



☺ vises på LCD'et.

- For at annullere alarmindstillingen skal du gå til "BUZZER ALM" igen og ændre indstillingen til "OFF".
- Alarmlyden slukker automatisk efter 10 minutter. Lyden kan også slukkes ved tryk på en vilkårlig knap.

BEMÆRK

Brummer-alarmens lydstyrke kan ikke ændres.

● Indstilling af alarm-timer for radio TIL

Ved hjælp af funktionen for alarm-timer for radio TIL kan du indstille radioen til at slå TIL på et specifikt tidspunkt, så du kan nyde en udsendelse på en station.

1. Tryk på knappen Menu.



2. Tryk på knappen Vælg, og få vist "RADIO ALM".



3. Tryk på knappen Enter/Information.



4. Tryk på knappen Vælg, og få vist "ON".



5. Tryk på knappen Enter/Information.



6. Tryk på knappen Vælg, og justér cifrene i "time".



7. Tryk på knappen Enter/Information.



8. Tryk på knappen Vælg, og justér cifrene i "minut".



9. Tryk på knappen Enter/Information.



10. Tryk på knappen Vælg for at indstille Gentag.

Én gang	ONCE
Dagligt	DAILY
Kun på hverdage	WEEKDAY
Kun lørdag og søndag	WEEKEND



11. Tryk på knappen Enter/Information.



12. Indstil radioens båndbredde.

Tryk på knappen Vælg for at få vist "AM" eller "FM".



13. Tryk på knappen Enter/Information.



14. Tryk på knappen Vælg for at få vist en forudindstillet station.



P2 FM 79.5 MHz

For at vælge en station efter sendefrekvens skal du anvende knappen Søg.



FM 80.0 MHz

15. Tryk på knappen Enter/Information for at fuldføre opsætningen.



🔊 vises på LCD´et.

- For at annullere radioens alarmindstilling skal du gå til "RADIO ALM" igen og ændre indstillingen til "OFF".

BEMÆRK

Radioens lydstyrke er på det niveau, den var, sidst radioen blev slået FRA.

GENOPLADNING AF DIN SMARTPHONE

Enheder såsom smartphone og mobiltelefon kan genoplades ved at tilslutte enheden til denne radio.

Genopladningsfunktionen er kun tilgængelig i indstillingen "FM" eller "AUX". (Der kan ikke foretages genopladning i indstillingen "AM").

BEMÆRK

- Ved genopladning i indstillingen "AUX" skal du indstille lydstyrkeudgangen til 20 eller derunder. Radioen er designet til at deaktivere USB-udlæsning og deaktivere genopladning af smartphones og mobiltelefoner, når lydstyrken er på 21 eller derover. (I indstillingen "FM" fortsætter USB-genopladning, selv hvis lydstyrkeudgangen er 21 eller derover).
- I sjældne tilfælde kan lydudgangen afbrydes, eller strømmen kan lukke ned under USB-genopladning. Sker noget af dette, skal du sænke niveauet for lydstyrke eller stoppe genopladning med USB.
- Radioen er designet til at deaktivere USB-udlæsning og deaktivere genopladning af smartphones og mobiltelefoner, når batteriets strømniveau er lavt. Hvis førnævnte opstår, skal du genoplade batteriet eller udskifte det med et fuldt opladet batteri.
- Hvis spændingen er lav, når AC-adapteren er i brug, kan USB-udlæsningen muligvis afbrydes, hvilket stopper al genopladning.

1. Ved anvendelse af et kabel til USB-forbindelse/genopladning skal du forbinde til USB-opladningsporten, der sidder i radioens opbevaringskasse til eksterne enheder. (Fig. 9)
2. Fastgør smartphone i holderne, og luk dækslet. (Fig. 8) (Se "Fastgør den eksterne enhed" på side 67)

BEMÆRK

- Anvend et fuldt opladet batteri, når du anvender batteri som enhedens strømkilde. Du vil ikke være i stand til at genoplade smartphones eller mobiltelefoner, når batteriets strømniveau bliver lavt.
- Den tid, det kræver at oplade, varierer i henhold til den smartphone eller mobiltelefon, der genoplades.
- Anvend ikke genopladningsfunktionen til andre enheder end smartphone eller mobiltelefon.
- Radioen er muligvis ikke i stand til at genoplade visse modeller af smartphone eller mobiltelefoner.

To holdere til genopladningskabel; ét til Android og den anden til Apple (belysningsstik) medfølger.

Vælg den holder, der passer bedst til din enhed.

- Hvis din enhed er for stor til radioens opbevaringskasse for eksterne enheder, skal du trække kablet gennem hullet til kabeladgang. (Fig. 10)

BEMÆRK

Idet holderne til genopladningskabel er designet til terminaler i standardstørrelse, kan holderne muligvis ikke fastgøre visse terminaler ordentligt alt efter det anvendte genopladningskabel.

VEDLIGEHOVELSE OG EFTERSYN

ADVARSEL

Når radioen ikke skal bruges eller under eftersyn og vedligeholdelse, skal du sørge for at fjerne vekselstrømsstikket, det genopladelige batteri og backup-batterierne.

- **Eftersyn af monteringsskrueerne**

Efterse regelmæssigt alle monteringskrueer og sørg for, at de er forsvarligt strammet. Er nogen af skrueerne løse de strammes øjeblikkeligt.

Forsømmelse i så henseende kan medføre alvorlig risiko.

- **Udvendig rengøring af maskinen**

Når radioen er tilsmudset, aftørres den med en tør, blød klud eller en klud fugtet med sæbevand. Brug ikke kloropløsningsmidler, benzin eller fortynder, da de kan opløse plastmaterialer.

- **Opbevaring af radioen**

Opbevar ikke radioen på følgende steder.

- Inden for rækkevidde af eller nemt tilgængelig for børn
- På fugtige eller støvede steder
- På steder med høj temperatur, som fx inden i en bil eller udsat for direkte sollys
- På meget kolde steder eller direkte udsat for koldt træk
- På steder hvor temperaturen skifter meget
- Hvor den udsættes for røg eller damp, som fx i nærheden af et komfur eller en luftfugter

GARANTI

Vi yder garanti på elektriske værktøjer fra HiKOKI i henhold til lovmæssige/nationale særbestemmelser alt efter land. Denne garanti dækker ikke defekter eller beskadigelse som følge af mishandling, misbrug eller normal slitage. I tilfælde af klager bedes du indsende det elektriske værktøj, samlet med det GARANTIBEVIS, der forefindes i slutningen af denne håndteringsvejledning, til et HiKOKI-autoriseret servicecenter.

BEMÆRK

Grundet HiKOKI's løbende forskning og udvikling, kan bemeldte specifikationer ændres uden forudgående varsel.

NAVN PÅ DELER

①	FM antenne	⑱	Valg-knapp (-)	Ⓐ	AM kringkastingningsindikator
②	Håndtak	⑲	Valg-knapp (+)	Ⓑ	AUX indikator
③	Bakdeksel	⑳	Tab	Ⓒ	FM kringkastingningsindikator
④	Høytaler	㉑	AA Batteriboks	Ⓓ	RDS-indikator
⑤	Oppbevaringsboks for eksterne enheter	㉒	Lokk	Ⓔ	Stereo indikator
⑥	AC adapterport	㉓	AC adapter	Ⓕ	Alarm indikator
⑦	AUX inngang	㉔	Gummideksel	Ⓖ	Signal alarm indikator
⑧	USB-ladeport	㉕	Batteri	Ⓗ	Radio PÅ alarmindikator
⑨	Kabeltilgangshull	㉖	Terminaler	Ⓘ	Søvn timer indikator
⑩	På / Av knapp	㉗	Frontdeksel	Ⓙ	Tomt batteri indikator
⑪	Kildevalg-knapp	㉘	Stereo mini-plugg tilkoblingskabel	Ⓚ	Informasjonindikator
⑫	Meny-knapp	㉙	Smarttelefon	Ⓛ	Klokke
⑬	Enter / Informasjon-knapp	㉚	Lydutgangport	Ⓜ	AM/PM-indikator
⑭	Volum-knapp (-)	㉛	Ladekabel holder	Ⓝ	MHz / kHz-indikator
⑮	Volum-knapp (+)	㉜	Holder		
⑯	Søke knapp (-)	㉝	USB-ladekabel		
⑰	Søke knapp (+)	㉞	Gummihette		

SIKKERHETSFORHOLDSREGLER FOR BATTERIDREVET RADIO

⚠ ADVARSEL

Les alle advarsler og sikkerhetsinstruksjoner.

Hvis du ikke følger alle advarsler og instruksjoner kan bruk av utstyret resultere i elektrisk støt, brann og/eller alvorlig personskade.

Ta vare på alle varsler og instruksjoner for fremtidig bruk.

1. Bruk kun strømforsyning med den spesifiserte spenning.

- Bruk av annet spenningsnivå kan føre til brann eller elektrisk sjokk.

2. Unngå skader på AC adapter ledningen.

- Ikke modifier, bryt, vri eller trekk ledningen, ikke plasser tunge gjenstander på den eller plasser den nær en varmekilde.
- Når radioen ikke brukes, fjern AC adapteren fra kontakten og fra radioen. Hvis ikke dette gjøres, kan det føre til brann eller elektrisk sjokk.

3. Ikke ta på AC adapterens støpsel med våte hender.

- Det kan føre til elektrisk sjokk.

4. Ikke bruk radioen på badet eller i dusjen.

- Ikke bruk radioen på våte eller fuktige steder eller i regnet.
- Hvis det gjøres, kan det føre til elektrisk sjokk, røykutvikling eller teknisk feil.

5. Ikke ta på FM antennen eller AC adapterens støpsel ved tordenvær.

- Det kan føre til elektrisk sjokk.

6. Ikke ta radioen fra hverandre eller modifier den.

- Det kan føre til elektrisk sjokk eller brann. Inspeksjoner og reparasjoner skal alltid utføres av butikken hvor du kjøpte radioen eller av et HiKOKI elektroverktøy service senter.

7. Sett inn støpselet til AC adapteren så langt som mulig.

- Støv eller skitt mellom støpselet og stikkkontakten kan føre til brann. Fjern støpslet med jevne mellomrom og tørk vekk støv eller skitt med en tørr fille.

8. Ikke la uspesifiserte gjenstander eller vann komme inn i radioen.

- Med unntak av AC adapteren og batteriet skal ikke metall, brennbare objekter eller vann komme inn i luken på baksiden da det kan det føre til elektrisk sjokk eller brann.
- Sørg for at jernstøv fra bass refleks høytalerne, støv eller vann ikke kommer inn i radioen.

9. Ikke sitt eller stå på radioen.

- Hvis det gjøres, kan det føre til ulykker eller teknisk feil.

10. Ikke plasser radioen på en ustødig overflate eller høyt oppe. Ikke heng radioen fra håndtaket.

- Radioen kan falle ned og forårsake skade eller teknisk feil.

11. Når det ikke er lagt inn skyve batteri, fest skyveterminaldekselet for å forhindre kutt og andre skader som kan oppstå fra berøring av terminalområdet.

12. Vær forsiktig med reserve batteriene.

- Fare for eksplosjon hvis batteri av feil type settes inn. Bytt kun med same eller tilsvarende type.
- Uforsiktig omgang med batteriene kan føre til brister eller lekkasje som kan føre til brann, skade eller tilsmussing av det omliggende området. Ta følgende forhåndsregler.
 - Bruk bare de spesifiserte batteriene
 - Ikke varm opp eller ta batteriene fra hverandre
 - Ikke kast batteriene i ild eller vann
 - Ikke lad opp batteriene
 - Sørg for at batteriene er vendt riktig vei og unngå kortslutning
 - Ikke bruk batteriene igjen eller bruk forskjellige typer batterier
 - Fjern batteriene når radioen ikke er i bruk
- Hvis batteriene lekker, rengjør batterikassen.

Hvis du får væske fra batteriene på kroppen, vask det av forsiktig.

Hvis  vises når du skrur på radioen med det oppladbare batteriet satt inn, betyr det at batterinivået er lavt.

Forsyn radioen med strøm fra AC adapteren eller sett inn et ladet batteri.

13. Oppladning av batteriet skal bare gjøres med lader spesifisert av produsenten.

- En lader som passer for en type oppladbare batteri kan forårsake fare for brann når den brukes med et annet batteri.

14. Bruk radioen bare med spesiallagede oppladbare batteri.

- Bruk av andre oppladbare batteri kan føre til skade eller brann.

15. Når det oppladbare batteri ikke er i bruk, skal det holdes borte fra metall objektet som binders, mynter, nøkler, spiker, skruer eller andre små metall objekter som kan føre til kontakt mellom batteriets poler.

- Kortslutning av batteriet kan forårsake skader eller brann.

16. Hvis batteriet utsettes for uvøрен behandling, kan lekkasje oppstå. Hvis dette skjer, unngå kontakt. Ved kontakt, rens med vann. Hvis væsken kommer i kontakt med øyne, søk medisinsk hjelp.

- Batterivæsken kan forårsake iritasjon eller brann.

17. La et kvalifisert serviceverksted som kun bruker originale reservedeler utføre service på radioen.

- Dette vil forsikre at radioens sikkerhet opprettholdes.

18. Hovedenheten og adapteren skal ikke utsettes for drypping eller sprutning og ingen gjenstander fylt med væske, for eksempel vaser, skal plasseres på enheten og adapteren.

19. Batteriene (batteripakken, eller batterier installert) må ikke utsettes for ekstrem varme, som sol, brann eller lignende.

20. Støpselet av adapteren brukes som frakoblingsenheten, frakoblingsenheten skal være klar til bruk.

21. Eksplosjonsfare hvis batteriet byttes ut med en feil type

- ekstremt høye eller lave temperaturer som et batteri kan utsettes for under bruk, lagring eller transport (for eksempel driftstemperatur: 35°C) og
- lavt lufttrykk i høy høyde (høyde: 2000 meter).
- utskifting av et batteri med en feil type som kan overstyre en sikring (for eksempel i tilfelle av noen typer litiumbatterier),
- kassering av et batteri i åpen ild eller i en varm ovn, eller mekanisk knusing eller kutting av et batteri, som kan føre til en eksplosjon,
- la et batteri ligge i omgivelser med en ekstremt høy temperatur som kan føre til en eksplosjon eller lekkasje av brennbar væske eller gass,
- et batteri utsatt for ekstremt lavt lufttrykk som kan føre til en eksplosjon eller lekkasje av brennbar væske eller gass.

22. Elektrostatisk utladning kan føre til funksjonsfeil som kan kreve tilbakestilling av brukeren.

FORSIKTIG

1. Pass på å la ørene hvile ved å ta regelmessige pauser og la være å lytte i lengre perioder.

Selv med sikre volumnivåer kan kontinuerlig lytting over lengre perioder forårsake hørselstap.

2. Pass på å ikke øke volumet ettersom hørselen din tilpasser seg lydnivået.

Vær på vakt mot å bli vant til høye lydnivåer. Juster volumet til et sikkert nivå for ørene dine blir vant til høye volumer.

3. Hvis du får ringing i ørene, føler noen form for ubehag eller hvis samtalen lyder svak eller utydelig, skal du slutte å lytte til musikk og få ørene undersøkt av en lege.

ORHOLDSREGLER VED TILKOPLING TIL EKSTERNT UTSTYR

Uventede problemer kan oppstå ved tap av eller ødeleggelse av data som er lagret i smarttelefoner og annet periferutstyr som er koblet til radioen. For å ta hensyn til denne muligheten bør man alltid ta sikkerhetskopii av data på forhånd.

Merk at HiKOKI ikke kan holdes ansvarlig for ødeleggelse eller tap av data som er lagret i smarttelefoner og annet periferutstyr som er koblet til radioen, og heller ikke for noen form for ødeleggelse av selve utstyret.

HOVEDFUNKSJONER

- Manuell/Auto valg
- Lagre (Minne) (10 AM + 10 FM stasjoner)
- Radio På/Av/Alarm
- Dokking for lydavspilling fra smarttelefoner og bærbare spillere
- Høykvalitets stereo høytaler
- Lading av smarttelefon og mobiltelefon
- Kompatibel med HiKOKI elektroverktøy batteri og AC adapter

TEKNISKE DATA

Frekvens bånd	FM: 87,5 til 108 MHz AM: 522 til 1629 KHz
Antenne	FM: Gummi antenne AM: Ferritantenne (innebygd)
Høytaler	90 mm (8 Ω) × 2
Maks. utgangseffekt	AC Adapter: 5 W × 2 14,4 V: 6 W × 2 18 V: 7 W × 2
Strømtilførsel	Skyve batteri: --- (DC) 14,4 V, 18 V Husholdningsstrømtilførsel (ved bruk av den medfølgende AC adapteren)
	Reserve batteri: --- (DC) 3 V, to AA batterier
Ytre dimensjoner	L 366 mm × B 303 mm × H 261 mm (med antenne brutt)
Vekt	3,4 kg

- For anvendelige strømforsyninger se brukerhåndboken: Anvendelige strømleverandører: (Produksjon) Dong Guan Sun Hung Kin Electrical Co.,Ltd. (Modell) HKP24-1201200dV (Inngangsspenning) 100 ~ 240 V ~ (AC) (AC-inngangsfrekvens) 50/60 Hz (Utgangsspenning) 12,0 V (Utgangsstrøm) 1,2 A

BESKYTTELSE AV HØRSELEN

Kontinuerlig eksponering for høy lyd kan føre til permanent hørselstap. Jo høyere volum, desto kortere tid tar det før hørselstap inntreffer.

Hvis du hører på høy lyd over en lengre periode, blir ørene vant til det høye volumet. Dette skaper en illusjon om at volumnivået er passe, til tross for det faktum at det kan skade hørselen din.

Overhold følgende for å unngå hørselstap.

Norsk

(Utgangseffekt) 14,4 W
(Gjennomsnittlig aktiv virkningsgrad) 87,0%
(Virkningsgrad ved lav belastning (10%)) 83,1%
(Strømførbruk ved tomgangslast) 0,10 W

- Kun skyvebatteriet under kan brukes
(Modell) BSL1430: 14,4 V 3000 mAh
Litium-batteri
(Modell) BSL1830: 18 V 3000 mAh
Litium-batteri
(Produksjon) Koki Holdings Co., Ltd.
- Stikket til en ekstern adapter ble brukt som frakoblingsenhet, stikkkontakten skal være lett tilgjengelig

SYMBOLER

ADVARSEL

Følgende viser symbolene som brukes til maskinen. Sørg for å forstå betydningen av disse symbolene før maskinen tas i bruk.

	UR18DSAL : Radio batteridrevet
	For anvendelige strømforsyninger se brukerhåndboken.
	Kun for EU-land Kasser aldri elektroverktøy sammen med husholdningsavfallet! I overholdelse av EU-direktiv 2012/19/EU om kassering av elektrisk og elektronisk utstyr og dets implementeringsrekkefølge i samsvar med nasjonale lover, må elektroverktøy som har nådd slutten av sin levetid samles inn separat og returneres til et miljøvennlig kompatibelt gjenvinningsanlegg.
	På / Av knapp
	Kildevalg-knapp
	Meny-knapp
	Enter / Informasjon-knapp
	Volum-knapp
	Søke knapp
	Valg-knapp
	Signal alarm indikator
	Radio PÅ alarmindikator
	Tomt batteri indikator
	Bruk kun glidebatteri fra Koki Holdings Co., Ltd.
	Utgangsterminal for adapter
	Kun for innendørs bruk (AC Adapter)
	Klasse II-produkt - Dobbeltisolert - Ingen jording nødvendig, for ekstern strømforsyning (AC Adapter)

STANDARD TILBEHØR

I tillegg til hovedenheten (1 enhet) inneholder pakken tilbehør som er listet opp nedenfor.

- AC Adapter1
- AA Batteri.....2
- Ladekabel holder1
(for Apple Lightning-kontakt)
* Android-holderen er innebygget i hovedenheten.

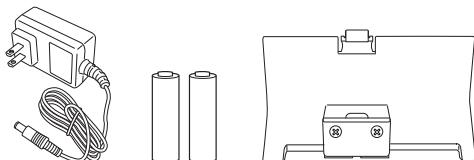

Standardtilbehøret kan endres uten forhåndsvarsel.

MERK

Det følger ikke med et batteri med dette produktet. Det anbefales bruk av et batteri fra Koki Holdings Co., Ltd.

FØR BRUK

● Installere reservebatterier

Tidsinnstillinger og radiostasjonfrekvenser kan lagres ved å sette inn batterier i enheten.

1. For å få tilgang til oppbevaringsboksen for reservebatterier, løsne fiken og åpne bakdekselet. (Fig. 1)
2. Åpne oppbevaringsboksen til reservebatteriene og sett inn de to AA batteriene (inkludert) i oppbevaringsboksen i indikert retning. (Fig. 2)

MERK

- Ikke snu om på batteripolaritet (+/-) når du setter inn batteriene.
- Ikke bland gamle og nye batterier. Skift alltid begge batteriene samtidig.
- Brenn ikke batterier eller kast dem som husholdningsavfall.

● AC adapter installasjon

Strøm fåes ved å plukke AC adapteren (inkludert) inn i et standard husholdnings strømuttak.

Trekk gummidekselet tilbake og koble til AC adapteren til AC adapterporten. (Fig. 3)

Deretter setter du AC adapteren inn i en stikkontakt.

MERK

- Når den brukes sammen med batteriene, er AC adapteren hovedstrømkilden og ingen batteristrøm brukes.
- Når batteriene brukes med AC adapteren, blir ikke batteriene ladet opp ettersom at denne enheten ikke har en oppladingsfunksjon.

Oppbevaring av AC adapteren

AC adapteren kan oppbevares i rommet bak bakdekselet. (Fig. 4)

● Batteriinstallasjon

FORSIKTIG

Ikke berør terminalene.

Dette kan føre til kutt på hendene eller andre skader.

Kun et 14,4 V eller 18 V skyve-type batteri kan brukes sammen med denne enheten.

Installere batteriet

Åpne bakdekselet, rett inn batteriet med sporene til denne enheten og skyv det helt inn. (Fig. 5)

MERK

- Ikke bruk overdrevent trykk når du setter inn batteriet. Dersom batteriet ikke glir lett inn på plass, blir det ikke satt inn riktig. Kontroller at batteriet er vendt riktig vei og at det ikke befinner seg noe som hindrer innsettelsen.

- Hvis  vises når enheten slås på etter batteriinstallasjon, er batterinivået lavt. I en slik situasjon, bruk enten AC adapteren eller sett inn et fullt oppladet batteri.

● Endre datovisningen

Følgende valg er tilgjengelig for datovisning.

AAAA/MM/DD (År/Måned/Dag)
MM/DD/AAAA (Måned/Dag/År)
DD/MM/AAAA (Dag/Måned/År)

1. Trykk på Meny-knappen.



2. Trykk på Valg-knappen og vis "DATE DISP".



3. Trykk på Enter / Informasjon-knappen.



4. Trykk på Valg-knappen og vis datovisningen du ønsker.



5. Trykk på Enter / Informasjon-knappen.



● Still inn dato

Ved hjelp av kontrollpanelet, følg trinnene nedenfor for å stille inn dato.

1. Trykk på Meny-knappen.



2. Trykk på Valg-knappen og vis "DATE ADJ".



3. Trykk på Enter / Informasjon-knappen.



4. Trykk på Valg-knappen og juster "år" sifrene.



5. Trykk på Enter / Informasjon-knappen.



6. Trykk på Valg-knappen og juster "måned" sifrene.



7. Trykk på Enter / Informasjon-knappen.



8. Trykk på Valg-knappen og juster "dag" sifrene.



9. Trykk på Enter / Informasjon-knappen.



● Still inn klokkeslettet

Ved hjelp av kontrollpanelet, følg trinnene nedenfor for å stille inn klokkeslettet.

1. Trykk på Meny-knappen.



2. Trykk på Valg-knappen og vis "CLOCK ADJ".



3. Trykk på Enter / Informasjon-knappen.



4. Trykk på Valg-knappen og juster "time" sifrene.



5. Trykk på Enter / Informasjon-knappen.



6. Trykk på Valg-knappen og juster "minutt" sifrene.



7. Trykk på Enter / Informasjon-knappen.



8. Trykk på Valg-knappen og velg "12 H" eller "24 H"



9. Trykk på Enter / Informasjon-knappen.



Å LYTT TIL RADIOSENDINGER

● Velge FM eller AM båndbredde

1. Slå PÅ.



2. Trykk på Kildevalg-knappen og velg radioens båndbredde (FM/AM).



● Velge stasjoner

Auto stasjonsvalg

Et langt trykk på Søk-knappen vil automatisk skanne og søke klare sendingsfrekvenser. For å velge den neste sendingstasjonen, trykk lenge på Søk-knappen igjen.



Manuell stasjonsvalg

Trykk på Søk-knappen for å endre frekvenser og velg en stasjon.



Lagre stasjonsvalg

Trykk på Valg-knappen raskt for å bytte mellom lagrede stasjoner.



På kjøpstidspunktet, er det ingen lagrede stasjoner. Følg trinnene nedenfor for å registrere lagrede stasjoner.

<Manuell lagring registrering>

1. Still inn en radiostasjon etter eget valg og trykk på Meny-knappen.



2. Trykk på Valg-knappen og vis "PRESET".



3. Trykk på Enter / Informasjon-knappen.



4. Trykk på Valg-knappen og velg et lagringsnummer fra 0 til 9 for å registrere stasjonen.



5. Trykk på Enter / Informasjon-knappen for å registrere stasjonen.



Norsk

<Auto lagring registrering>

Denne funksjonen gjør det mulig å automatisk registrere tilgjengelige stasjoner i området for bruk.

(Maksimalt 10 stasjoner)

1. Trykk på Meny-knappen.



2. Trykk på Valg-knappen og vis "AUTO SCAN".



AUTO SCAN

3. Trykk på Enter / Informasjon-knappen for å starte automatisk lagring av tilgjengelige radiostasjoner.



MERK

- En kringkasting radiostasjon blir ikke registrert hvis frekvensen er for svak.
- Avhengig av plassering, kan ikke-radiosignaler som støy bli registrert.
- Se side 75 ved opplading med USB i "FM" modus.

● For bedre mottak

FM sendinger

Juster mottak ved å endre vendingen og vinkelen til antenna. "STEREO" vil vises når du mottar en stereo sending. Å bytte til mono mottak kan redusere støy.

<Å bytte til mono mottak>

1. Trykk på Meny-knappen.



2. Trykk på Valg-knappen og vis "STEREO".



STEREO

3. Trykk på Enter / Informasjon-knappen.



4. Trykk på Valg-knappen og vis "OFF".



OFF

5. Trykk på Enter / Informasjon-knappen for å fullføre oppsettet.



AM sendinger

Flytt enheten og snu den i den retningen der mottaket er best.

<Volumjustering>

Bruk Volum-knappen for å justere lydstyrken fra 0 til 30.

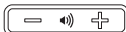

2. Koble til en eksterne enhet

Ved bruk av en kommersielt tilgjengelig stereo mini-plugg kabel (ø3,5 mm), koble radioens AUX inngang til lydutgangen på den eksterne enheten. (Fig. 7)

3. Fest den eksterne enheten

De høyre og venstre håndtakene kan flyttes til høyre eller venstre ved å klype toppen og bunnen på hvert håndtak. Fest den eksterne enheten mellom de to håndtakene. (Fig. 8)

4. Avspilling

Med radioen skrudd PÅ, trykk på Kildevalg-knappen og vis "AUX".



AUX

Sørg for å senke volumet til den eksterne enheten før musikkavspilling.

Volumet kan justeres gjennom radioen.



(volum)

Lukk frontdekselet etter å ha valgt sporene og justering av volumet.

MERK

Du kan være ute av stand til å heve volumnivået hvis volumnivået på den eksterne enheten er for lavt.

MERK

- Når du kobler til en smarttelefon, vennligst vær klar over at ringetonene for innkommende anrop for enkelte modeller ikke blir spilt igjennom høyttalerne.
- Eksterne enheter kan bli skadet hvis de brukes på steder som er utsatt for sola eller høye temperaturer.
- Se side 75 ved opplading med USB i "AUX" modus.

BRUK AV TIMER-FUNKSJONEN

● Innstilling av Søvn Timer

Strømmen kan stilles inn til å slås AV automatisk etter at en bestemt tid har gått ved å bruke Søvn Timer-funksjonen.

1. Trykk på Meny-knappen.



2. Trykk på Valg-knappen og vis "SLEEP".



SLEEP

3. Trykk på Enter / Informasjon-knappen.



4. Trykk på Valg-knappen for å justere tidsperioden som skal gå (mellom "0 - 90" minutter) før strømmen blir skrudd AV.

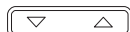

30 MIN

5. Trykk på Enter / Informasjon-knappen.



6. "SLEEP" vil bli vist på LCD-skjermen.

- For å kontrollere gjenværende tid, trykk på Meny-knappen en gang til og velg "SLEEP".
- For å avbryte søvn timeren, still inn klokkeslettet til å skrues AV på 0 minutter.

● Stille inn alarmen (buzzer alarm)

Radioen kan konfigureres til å aktivere en pipe alarm på et spesifikt klokkeslett.

1. Trykk på Meny-knappen.



2. Trykk på Valg-knappen og vis "BUZZER ALM".

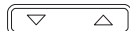

BUZZER ALM

BRUK AV EKSTERNE ENHETER FOR LYDAVSPILLING

Lyd kan spilles av fra smarttelefoner, bærbare musikkspillere og andre eksterne enheter.

FORSIKTIG

Sørg for å senke volumet til avspilleren før avspilling.

MERK

Det finnes to typer tilkoblingskabler, rett type og L-format type. Bruk en L-format type ved tilkobling eller lagring av store eksterne enheter.

1. Åpne oppbevaringsområdet til den eksterne enheten

Skru radioen AV og åpne frontdekselet. (Fig. 6)

3. Trykk på Enter / Informasjon-knappen.



4. Trykk på Valg-knappen og vis "ON".



5. Trykk på Enter / Informasjon-knappen.



6. Trykk på Valg-knappen og juster "time" sifrene.



7. Trykk på Enter / Informasjon-knappen.



8. Trykk på Valg-knappen og juster "minutt" sifrene.



9. Trykk på Enter / Informasjon-knappen.



10. Trykk på Valg-knappen for å stille inn repetisjon.

En gang	ONCE
Daglig	DAILY
Kun ukedager	WEEKDAY
Kun lørdager og søndager	WEEKEND



11. Trykk på Enter / Informasjon-knappen for å fullføre oppsettet.



🔊 vil bli vist på LCD-skjermen.

- For å avbryte alarminnstillingen, gå til "BUZZER ALM" en gang til og endre innstillingen til "OFF".
- Alarmlyden slår seg automatisk av etter 10 minutter. Lyden kan også slås av ved å trykke på en hvilken som helst knapp.

MERK

Volumet på buzzer alarmen kan ikke endres.

● Stille inn radioen PÅ alarm timer

Ved å bruke radio PÅ alarm timer-funksjonen, kan radioen bli stilt inn til å slås PÅ på et spesifikt klokkeslett for å nyte en radiosending.

1. Trykk på Meny-knappen.



2. Trykk på Valg-knappen og vis "RADIO ALM".



3. Trykk på Enter / Informasjon-knappen.



4. Trykk på Valg-knappen og vis "ON".



5. Trykk på Enter / Informasjon-knappen.



6. Trykk på Valg-knappen og juster "time" sifrene.



7. Trykk på Enter / Informasjon-knappen.



8. Trykk på Valg-knappen og juster "minutt" sifrene.



9. Trykk på Enter / Informasjon-knappen.



10. Trykk på Valg-knappen for å stille inn repetisjon.

En gang	ONCE
Daglig	DAILY
Kun ukedager	WEEKDAY
Kun lørdager og søndager	WEEKEND



11. Trykk på Enter / Informasjon-knappen.



12. Velg radio båndbredde.

Trykk på velgerknappen for å vise "AM" eller "FM".



13. Trykk på Enter / Informasjon-knappen.



14. Trykk på Valg-knappen for å vise en lagret stasjon.

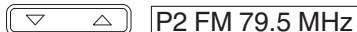

For å velge en stasjon ved sendingsfrekvens, bruk Søk-knappen.



15. Trykk på Enter / Informasjon-knappen for å fullføre oppsettet.



🔊 vil bli vist på LCD-skjermen.

- For å avbryte radio alarminnstillingen, gå til "RADIO ALM" en gang til og endre innstillingen til "OFF".

MERK

Radioens volum vil være på det nivået det var da radioen ble sist slått AV.

OPPLADING AV SMARTTELEFONEN DIN

Enheter som en smarttelefon og mobiltelefon kan lades opp ved å koble enheten til denne radioen.

Oppladingsfunksjonen er kun tilgjengelig for "FM" eller "AUX" modusen. (Opplading kan ikke utføres i "AM" modus.)

MERK

- Når du lader opp i "AUX" modus, still inn volumet til 20 eller mindre. Radioen er konstruert til å deaktivere USB utgang og deaktivere oppladningen av smarttelefoner og mobiltelefoner når volumet er på 21 eller høyere. (For "FM" modus, vil USB opplading fortsettes selv om volumet er 21 eller mer.)
- I sjeldne tilfeller kan lyduttgang bli avbrutt eller strømmen kan slås av under USB opplading. Dersom dette skulle skje, senk volumnivået eller stopp opplading med USB.
- Radioen er konstruert til å deaktivere USB utgang og deaktivere oppladningen av smarttelefoner og mobiltelefoner når strømnivået til batteriet er lavt. Hvis det nevnte oppstår, lad opp batteriet eller bytt det med et fulladet batteri.

Norsk

- Hvis spenningen er lav når AC adaptoren er i bruk, kan USB utgangen bli avbrutt, som stopper opplading.
- 1. Ved bruk av en kommersielt tilgjengelig USB-tilkobling-/oppladingskabel, koble til USB-ladeporten plassert i radioens oppbevaringsrom for eksterne enheter. (Fig. 9)
- 2. Fest smarttelefon med håndtakene og lukk dekslet. (Fig. 8)
(se "Fest den eksterne enheten" på side 74)

MERK

- Bruk et helt oppladet batteri når du bruker batteri som denne enhetens strømkilde.
Du vil ikke være i stand til å lade opp smarttelefoner eller mobiltelefoner når batteristromnivået blir lavt.
 - Tiden som trengs for å lade, varierer i henhold til smarttelefonen eller mobiltelefon som lades opp.
 - Ikke bruk oppladningsfunksjonen for noen andre enheter enn en smarttelefon eller mobiltelefon.
 - Radioen kan kanskje ikke være i stand til å lade opp noen smarttelefon- eller mobiltelefonmodeller.
- To oppladingskabelhåndtak, et for Android og det andre for Apple (Lightning tilkobler) er inkludert.
- Velg holderen som er best egnet til enheten din.
- Er enheten din for stor for oppbevaringsboksen til radioens eksterne enheter, dra kabelen igjennom kabeltilgangshullet. (Fig. 10)

MERK

Ettersom at oppladingskabelhåndtakene er konstruert for standard størrelse terminaler, kan det hende at håndtakene ikke kan sikkert feste visse terminaler avhengig av oppladingskabelen som blir brukt.

GARANTI

Vi garanterer HiKOKI elektroverktøy i samsvar med lovfestet/landsspesifikke forskrifter. Denne garantien dekker ikke defekter eller skader som følge av feil bruk, mishandling eller normal slitasje. I tilfelle av klage, vennligst send elektroverktøyet, ikke demontert, med GARANTISERTIFIKATET som finnes på slutten av denne brukerveiledningen, til et autorisert HiKOKI-verksted.

MERK

På grunn av HiKOKIs kontinuerlige forsknings og utviklingsprogram kan spesifikasjonene i dette haftet endres uten forvarsel.

VEDLIKEHOLD OG INSPEKSJON

ADVARSEL

Når radioen ikke er i bruk, under inspeksjon eller vedlikehold skal AC pluggen, batteriet og reservebatteriet fjernes.

● Inspeksjon av monteringssskruene

Inspiser alle monteringssskruene med jevne mellomrom og se etter at de er ordentlig skrudd til. Hvis noen av skruene er løse, skrudem fast øyeblikkelig. Ders om en ikke gjør dette, kan det føre til alvorlig riskiko.

● Rengjøring av maskinens overflate

Når det er kommet flekker på radioen, tørk den med en myk, tørr klut, eller en klut som er fuktet med såpevann. Ikke bruk oppløsninger med klor, bensin eller malingstynnere på grunn av at disse oppløser plastikk.

● Lagring av Radioen

Ikke lagre radioen på følgende steder.

- Innen rekkevidde for eller lett tilgjengelig for barn
- I et fuktig eller støvete sted
- På et sted med høye temperaturer som inne i en bil eller utsatt for direkte sollys
- På ekstremt kalde steder eller direkte utsatt for kald trekk
- På steder hvor temperaturen skifter drastisk
- Hvor radioen er utsatt for røyk eller damp som nær et kokeappara eller luftfukter

OSIEN NIMET

①	FM-antenni	⑮	Valintapainike (-)	Ⓐ	AM-lähetysosoitin
②	Kahva	⑯	Valintapainike (+)	Ⓑ	AUX-osoitin
③	Takakansi	⑰	Salpa	Ⓒ	FM-lähetysosoitin
④	Kaiutin	⑱	AA-paristokotelo	Ⓓ	RDS-osoitin
⑤	Ulkopuolisten laitteiden säilytyskotelo	⑳	Kansi	Ⓔ	Stereo-osoitin
⑥	AC-adapteriportti	㉑	AC-adapteri	Ⓕ	Herätyksen osoitin
⑦	AUX-tuloportti	㉒	Kumisuojaus	Ⓖ	Äänimerkkiherätyksen osoitin
⑧	USB-latausportti	㉔	Akku	Ⓗ	Radioherätys päällä -osoitin
⑨	Johdon reikä	㉖	Liitännät	Ⓘ	Uniajastimen osoitin
⑩	Virtapainike	㉗	Etukansi	Ⓙ	Akku kulunut loppuun-osoitin
⑪	Lähteen valintapainike	㉙	Stereominiliittimen kytkentäjohto	Ⓚ	Tieto-osoitin
⑫	Valikkopainike	㉚	Älypuhelin	Ⓛ	Kello
⑬	Enter-/tietopainike	㉛	Äänilähtöportti	Ⓜ	AM/PM-osoitin
⑭	Äänenvoimakkuuden painike (-)	㉜	Latausjohdon pidike	Ⓝ	MHz / KHz-merkivalo
⑮	Äänenvoimakkuuden painike (+)	㉞	Pidike		
⑯	Hakupainike (-)	㉟	USB-latausjohto		
⑰	Hakupainike (+)	㊱	Kumisuojaus		

AKKUTOIMISEN RADION TURVALLISUUSVAROITUKSET

⚠ VAROITUS

Lue kaikki turvallisuutta koskevat varoitukset ja kaikki ohjeet.

Jos varoituksia ja ohjeita ei noudateta, on olemassa sähköiskun, tulipalon ja/tai vakavan henkilövahingon vaara.

Säästä kaikki varoitukset ja ohjeet tulevaa käyttöä varten.

1. Käytä vain määrättyä virtalähteen jännitettä.

- Muun jännitteen käyttö saattaa johtaa tulipaloon tai sähköiskuun.

2. Älä vahingoita AC-adapterin johtoa.

- Älä muuntele, taivuta voimakkaasti, kierrä tai vedä johtoa, aseta raskaita esineitä sen päälle tai aseta sitä lämmityslaitteen läheisyyteen.
- Kun adapteri ei ole käytössä, irrota virtapistoke (AC-adapteri) sähköpistorasiasta ja radiosta. Tämän noudattamatta jättäminen saattaa johtaa sähköiskuun tai tulipaloon.

3. Älä kosketa virtapistoketta (AC-adapteri) märillä käsillä.

- Tämä saattaa aiheuttaa sähköiskun.

4. Älä käytä radiota kylpyhuoneessa tai suihkussa.

- Älä käytä radiota märissä tai kosteissa paikoissa tai sateessa.
- Tällainen käyttö saattaa aiheuttaa sähköiskun, savun syntymistä tai virheitöimintoja.

5. Älä kosketa FM-antennia tai virtapistoketta (AC-adapteri) ukkosella.

- Tämä saattaa aiheuttaa sähköiskun.

6. Älä pura tai muuntele radiota.

- Tämä saattaa aiheuttaa sähköiskun tai tulipalon. Tarkastukset ja korjaukset tulisi teettää liikkeessä, josta laite on ostettu, tai HiKOKin sähkötyökaluhuoltokeskuksessa.

7. Työnä virtapistoke (AC-adapteri) lujasti niin pitkälle kuin se menee.

- Virtapistokkeen ja virtapistorasian väliin jäänyt pöly tai lika saattaa johtaa tulipaloon. Irrota virtapistoke ajoittain ja pyyhi pöly tai lika kuivalla kankaalla.

8. Älä anna vieraiden esineiden tai veden päästä radion rungon sisään.

- AC-adapteria ja ladattavaa akkua lukuun ottamatta, jos metallinen tai helposti syttyvä esine tai vettä pääsee takaoven sisäpuolelle, se saattaa johtaa sähköiskuun tai tulipaloon.
- Huolehdi siitä, että estät bassorefleksikauittimista lähtevää rautajauhetta, pölyä tai vettä pääsemästä radion sisään.

9. Älä istu tai seiso radion päällä.

- Tämä saattaa johtaa onnettomuuksiin tai virheitöimintään.

10. Älä aseta radiota epätukevalle alustalle tai korkeaan paikkaan. Älä ripusta radiota kahvasta.

- Radio saattaa pudota ja aiheuttaa loukkaantumisen tai virheitöiminnön.

11. Kun liukuakku ei ole asennettu, kiinnitä liukulitännän kansi liittäen estääksesi haavat ja muut loukkaantumiset, jotka voivat aiheuttaa liittäälueeseen koskemisesta.

12. Käsittele varaparijosta huolella.

- Räjähdyksivaara, mikäli paristoa ei vaihdeta oikein. Vaihda vain samaan tai vastaavaan tyyppiin.
- Paristojen virheellinen käsittely saattaa johtaa repeytymään tai vuotoon, tulipaloon, loukkaantumiseen tai ympäröivän alueen saastumiseen. Noudata varmasti seuraavia varotoimenpiteitä.
 - Käytä vain määrättyjä paristoja
 - Älä kuumenna tai pura paristoa
 - Älä heitä paristoja tuleen tai veteen
 - Älä lataa paristoja
 - Varmista, että paristot on suunnattu oikein ja vältä oikosulku
 - Älä käytä paristoja uudelleen tai käytä erityyppisiä paristoja
 - Poista patterit, kun radio ei ole käytössä

Suomi

Jos paristot vuotavat, pyyhi paristokotelo puhtaaksi. Jos paristonestettä pääsee kehollesi, pese se pois huolellisesti.

Jos  tulee näkyviin, kun käännät virran päälle ladattavan akun ollessa asennettuna, akun virta on alhainen.

Ota radioon virtaa AC-adapterista tai asenna ladattu akku.

13. Lataa vain valmistajan määrittelemällä laturilla.

- Tietyntyyppiselle ladattavalle akulle sopiva laturi voi aiheuttaa tulipalovaaran, jos sitä käytetään toisen akun kanssa.

14. Käytä radiota vain erityisesti sitä varten määrätyn ladattavan akun kanssa.

- Minkä tahansa muiden ladattavien akkujen käyttö voi synnyttää loukkaantumis- ja tulipalovaaran.

15. Kun ladattava akku ei ole käytössä, pidä se poissa muiden metalliesineiden kuten paperiliitinten, kolikoiden, avainten, nauhojen, ruuvien tai muiden pienten metalliesineiden läheisyydestä, jotka voivat kytkä akun navat toisiinsa.

- Akkunapojen oikosulkeminen yhteen voi aiheuttaa palovammoja tai tulipalon.

16. Jos akkua käytetään väärin, akusta voi roiskua nestettä. Vältä nesteen koskettamista. Jos kosketat nestettä vahingossa, huuhtele vedellä. Jos neste koskettaa silmiä, hae lisäksi lääkärin apua.

- Akusta roiskunut neste voi aiheuttaa ärtymistä tai palovammoja.

17. Anna osaavan huoltoteknikon korjata radio käyttäen alkuperäisiä osia vastaavia varaosia.

- Tämä pitää radion turvallisena.

18. Pääyksikköä ja adapteria ei saa altistaa tippuvalle vedelle tai roiskeille eikä niiden päälle saa asettaa nesteellä täytettyjä esineitä, kuten maljakoita.

19. Akkuja tai paristoja ei saa altistaa kuumuudelle, kuten auringonpaisteelle, tullelle tai vastaavalle.

20. Adapterin verkkopistoketta käytetään katkaisulaiteena ja sen luo tulee olla helppo pääsy.

21. Räjähdysvaara, jos akku vaihdetaan väärin tyyppiseen akkuun

- korkeat tai alhaiset ääriämpötilat, joille akku voi altistua käytön, varastoinnin tai kuljetuksen aikana (kuten käyttölämpötila: 35°C); ja
- alhainen ilmanpaine korkealla (korkeus: 2000 metriä);
- akun vaihtaminen väärin tyyppiseen akkuun, joka voi menettää suojauksen (esimerkiksi joidenkin litiumakkutyypin tapauksessa);
- akun hävittäminen polttamalla tai kuumassa uunissa tai akun mekaaninen murskaaminen tai leikkaaminen, mikä voi aiheuttaa räjähdysten;
- akun jättäminen hyvin korkeaan lämpötilaan, mikä voi aiheuttaa räjähdysten tai saada helposti syttyvän nesteen tai kaasun vuotamaan;
- erittäin alhaisessa ilmanpaineessa oleva akku, mikä voi aiheuttaa räjähdysten tai saada helposti syttyvän nesteen tai kaasun vuotamaan.

22. Sähköstaattinen purkaus voi johtaa toimintahäiriöihin, jotka saattavat edellyttää käyttäjän suorittamaa nollaamista.

KUOLON SUOJAAMINEN

Jatkuva altistuminen kovalle melulle saattaa johtaa pysyvään kuolon menetykseen. Mitä suurempi äänenvoimakkuus, sitä lyhyemmässä ajassa kuolon menetys voi tapahtua.

Jos kuuntelet suurella äänenvoimakkuudella pitkän aikaa, korvasi tottuvat siihen. Tämä luo illuusion siitä, että äänenvoimakkuuden taso on sopiva huolimatta tosiasista, että se saattaa vahingoittaa kuuloa.

Noudata seuraavaa, jotta estäisit kuolon menetyksen.

HUOMAUTUS

1. Varmista, että annat korviesi levätä pitämällä säännöllisiä taukoja ja välttämällä kuuntelemista pitkään kerrallaan.

Vaikka olet säästänyt turvalliselle äänenvoimakkuuden tasolle, jatkuva pitkäkestoinen kuuntelu saattaa aiheuttaa kuolon menetyksen.

2. Varo nostamasta äänenvoimakkuutta, kun kuulosi sopeutuu äänen tehoon.

Varo totuttamista tiettyyn äänenvoimakkuuden tasoon. Säädä äänenvoimakkuus turvalliselle tasolle, ennen kuin korvasi tottuvat korkeisiin äänenvoimakkuuksiin.

3. Jos korvasi alkavat soida, jos tunnet olosi mitenkään epämukavaksi tai jos keskusteluaännet tuntuu vaikeilta tai epäselviltä, lopeta musiikin kuuntelu ja pyydä lääkäriltä tarkastamaan korvasi.

ULKOISEN LAITELIITÄNNÄN VAROITIMET

Odotamattomat ongelmat saattavat johtaa älypuheliini tai muihin oheislaitteisiin tallennettujen tietojen menetykseen tai vääristymiseen, kun ne on yhdistetty radioon. Koska tämä on mahdollista, tiedoista tulisi tehdä aina varmuuskopio etukäteen.

Huomaa, että HiKOKIa ei voida pitää vastuussa älypuheliini tai muihin oheislaitteisiin tallennettujen tietojen menetyksestä tai vääristymisestä, kun nämä laitteet on yhdistetty radioon. Tai mistään itse laitteeseen kohdistuvasta vahingosta.

PÄÄTOIMINNOT

- Manuaalinen/Automaattinen valinta
- Tallennus (Muisti) (10 AM + 10 FM-asemaa)
- Radio On/Off/Herätys
- Telakka audion toistamiselle älypuhelimista ja kannettavista audiosoitimista
- Korkealaatuinen stereokaiutin
- Älypuhelimien ja matkapuhelimien lataus
- Yhteensopivuus HiKOKI:n ladattavien sähkötyökaluakkujen ja AC-adapterin kanssa

TEKNISET TIEDOT

Taajuusalue	FM: 87,5 – 108 MHz AM: 522 – 1629 KHz
Antenni	FM: Kumiantenni AM: Ferriittiantenni (sisään rakennettu)
Kaiutin	90 mm (8 Ω) × 2
Maksimilähtöteho	AC-adapteri: 5 W × 2 14,4 V: 6 W × 2 18 V: 7 W × 2
Virtalähde	Liukuakku: --- (DC) 14,4 V, 18 V
	Kotitalouden virtalähde (käyttämällä mukana tullutta AC-adapteria) Varaparistot: --- (DC) 3 V, kaksi AA-paristoa
Ulkomitat	P 366 mm x L 303 mm x K 261 mm (antenni sisäänvedettynä)
Paino	3,4 kg

- Katso lisätietoja soveltuvista virtalähteistä käyttöohjeista: Soveltuvat virtalähteet: (Valmistaja) Dong Guan Sun Hung Kin Electrical Co., Ltd. (Malli) HKP24-1201200dV

(Tulojännite) 100 – 240 V ~ (AC)
 (Tulon AC-taajuus) 50/60 Hz
 (Lähtöjännite) 12,0 V
 (Lähtövirta) 1,2 A
 (Lähtöteho) 14,4 W
 (Keskimääräinen aktiivinen teho) 87,0%
 (Teho pienellä kuormituksella (10%)) 83,1%
 (Kuormittamaton virrankulutus) 0,10 W

- Vain alla olevia liukuakkuja voidaan käyttää
 (Malli) BSL1430: 14,4 V 3000 mAh
 Litiumakku
 (Malli) BSL1830: 18 V 3000 mAh
 Litiumakku
 (Valmistaja) Koki Holdings Co., Ltd.
- Kun ulkoisen sovittimen pistoketta käytetään irityöntekälaitteena, seinäpistorasian luo on päästävä helposti

SYMBOLIT

VAROITUS

Seuraavassa esitellään koneessa käytetyt symbolit. Varmista, että ymmärrät niiden merkityksen, ennen kuin aloitat koneen käytön.

	UR18DSAL : Akkutoiminen radio
	Katso lisätietoa soveltuvista virtalähteistä käyttöohjeista.
	Koskee vain EU-maita Älä hävitä sähköjätettä tavallisen kotitalousjätteen mukana! Sähkö- ja elektroniikkaromua koskevan EU-direktiivin 2012/19/EU ja sen maakohtaisten sovellusten mukaisesti käytetyt sähköjätteen keräily- ja viettävyys ympäristöstä kierrätyslaitokseen.
	Virtapainike
	Lähteen valintapainike
	Valikkopainike
	Enter-/tietopainike
	Äänenvoimakkuuden painike
	Hakupainike
	Valintapainike
	Äänimerkkiherätyksen osoitin
	Radioherätys päällä -osoitin
	Akku kulunut loppuun-osoitin
	Käytä vain Koki Holdings Co., Ltd:n liukuakkuja
	Sovittimen lähtöliitin
	Vain sisäkäyttöön (AC-adapteri)
	Luokan II tuote – tuplaeristetty – ulkoinen virtalähde (AC-adapteri) ei tarvitse maadoitusta

PERUSVARUSTEET

Päälaitteen (1 laite) lisäksi pakkaus sisältää alla luetellut varusteet.

- AC-adapteri.....1
- AA-paristo.....2
- Latausjohdon pidike.....1
 (Apple Lightning -liittimelle)
 * Android-pidike on sisäänrakennettu pääyksikköön.

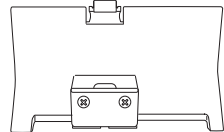
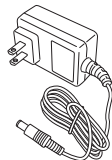

Perusvarusteet voivat vaihtua ilman erillistä ilmoitusta.

HUOMAA

Paristo ei sisälly laitteen toimitukseen. Koki Holdings Co., Ltd. -pariston käyttöä suositellaan.

ENNEN KÄYTTÖÄ

● Varaparijsten asettaminen

Aika-asetukset ja radioasemien taajuudet voidaan tallentaa asettamalla yksikköön paristot.

1. Vapauta salpa ja avaa takakansi päästäksesi käsiksi varaparijsten säilytyskoteloon. **(Kuva 1)**
2. Avaa varaparijsten säilytyskotelo ja aseta kaksi AA-paristoa (sisältyy toimitukseen) säilytyskoteloon napaisuusmerkkien mukaisesti. **(Kuva 2)**

HUOMAA

- Älä aseta paristojen napoja (+/-) väärinpäin.
- Älä käytä uusia ja vanhoja paristoja sekaisin. Vaihda aina molemmat paristot samalla kertaa.
- Älä polta paristoja tai hävitä niitä kotitalousjätteen mukana.

● AC-adapterin asennus

Virtaa saadaan kotitalouksien normaalista pistorasiasta liittämällä AC-adapteri (sisältyy toimitukseen).

Vedä kumisuojusta taaksepäin ja liitä AC-adapteri AC-adapteriporttiin. **(Kuva 3)**

Liitä AC-adapteri sitten pistorasiaan.

HUOMAA

- Kun käytössä on sekä AC-adapteri että paristot, adapterin kautta saatavaa virtaa käytetään ensisijaisesti eikä paristojen virtaa kuluteta.
- Kun AC-adapteri on liitetty, akkuja ei ladata, sillä tässä laitteessa ei ole lataustoimintaa.

Verkkolaitteen säilyttäminen

AC-adapteria voidaan säilyttää takakannen takana olevassa tilassa. **(Kuva 4)**

● Akun asettaminen

HUOMAUTUS

Älä kosketa liittimiä.

Muuten saatat haavoittaa kätesi tai loukkaantua muutoin.

Vain 14,4 V:n tai 18 V:n liukuakkuja voidaan käyttää tämän laitteen kanssa.

Akun asettaminen

Avaa takakansi, aseta akku laitteen urien suuntaisesti ja liu'uta se kokonaan sisään. **(Kuva 5)**

HUOMAA

- Älä käytä liiallista voimaa, kun asetat akkuja. Jos akku ei liu'u paikalleen helposti, sitä ei aseteta oikein. Tarkista että akku on oikeinpäin ja että akun tiellä ei ole esteitä.
- Jos  näkyy, kun laite kytetään päälle akun asettamisen jälkeen, akun varaus on alhainen. Käytä tässä tapauksessa AC-adapteria tai aseta laitteeseen täysi akku.

Suomi

● Päivämäärän näytön vaihtaminen

Päivämäärä voidaan näyttää seuraavissa muodoissa.

VVVV/KK/PP (Vuosi/Kuukausi/Päivä)

KK/PP/VVVV (Kuukausi/Päivä/Vuosi)

PP/KK/VVVV (Päivä/Kuukausi/Vuosi)

1. Paina valikkopainiketta.



2. Paina valintapainiketta, kunnes näytössä on "DATE DISP".



3. Paina enter-/tietopainiketta.



4. Paina valintapainiketta, kunnes haluamasi päivämäärän näyttövaihtoehto on näytöllä.



5. Paina enter-/tietopainiketta.



● Aseta päivämäärä

Aseta päivämäärä ohjauspaneelilla noudattamalla alla olevia ohjeita.

1. Paina valikkopainiketta.



2. Paina valintapainiketta, kunnes näytössä on "DATE ADJ".



3. Paina enter-/tietopainiketta.



4. Säädä vuoden numerot painamalla valintapainiketta.



5. Paina enter-/tietopainiketta.



6. Säädä kuukauden numerot painamalla valintapainiketta.



7. Paina enter-/tietopainiketta.



8. Säädä päivän numerot painamalla valintapainiketta.



9. Paina enter-/tietopainiketta.



● Aseta aika

Aseta aika ohjauspaneelilla noudattamalla alla olevia ohjeita.

1. Paina valikkopainiketta.



2. Paina valintapainiketta, kunnes näytössä on "CLOCK ADJ".



3. Paina enter-/tietopainiketta.



4. Säädä tunnin numerot painamalla valintapainiketta.



5. Paina enter-/tietopainiketta.



6. Säädä minuuttien numerot painamalla valintapainiketta.



7. Paina enter-/tietopainiketta.



8. Paina valintapainiketta ja valitse "12 H" tai "24 H".



9. Paina enter-/tietopainiketta.



RADIOLÄHETYSTEN KUUNTELEMINEN

● FM- tai AM-taajuusalueen valitseminen

1. Virta PÄÄLLÄ.



2. Paina lähdepainiketta ja valitse radiotaajuusalue (FM/AM).



● Asemien valitseminen

Automaattinen aseman valinta

Hakupainikkeen pitkä painallus hakee automaattisesti selkeästi kuuluvia asemien lähetystaajuuksia. Valitse seuraavan aseman lähetys painamalla hakupainiketta uudelleen pitkään.



Asemien valitseminen käsin

Muuta taajuutta painamalla hakupainiketta ja valitse asema.

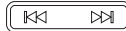

Esiasetetun aseman valinta

Voit vaihtaa nopeasti esiasetettujen kanavien välillä painamalla valintapainiketta.



Ostohetkellä laitteessa ei ole esiasetettuja kanavia. Rekisteröi esiasetettuja asemia noudattamalla alla olevia ohjeita.

<Esiasetuksen rekisteröinti käsin>

1. Viritä haluamallesi kanavalle ja paina valikkopainiketta.



2. Paina valintapainiketta, kunnes näytössä on "PRESET".



3. Paina enter-/tietopainiketta.



4. Rekisteröi kanava painamalla valintapainiketta ja valitsemalla esiasetusnumero väliltä 0–9.



5. Rekisteröi kanava painamalla enter-/tietopainiketta.



<Esiasetuksen rekisteröinti automaattisesti>

Tällä toiminnolla voit rekisteröidä automaattisesti alueella kuuluvat radiokanavat.

(Enintään 10 asemaa)

1. Paina valikkopainiketta.



2. Paina valintapainiketta, kunnes näytössä on "AUTO SCAN".



AUTO SCAN

3. Paina enter-/tietopainiketta aloittaaksesi automaattisen esiasetusten rekisteröinnin saatavilla oleville kanaville.

HUOMAA

- Radiokanavaa ei rekisteröidä, jos sen kuuluvuus on heikko.
- Käyttöpaikasta riippuen myös ei-radiosignaaleja, kuten kohinaa, saatetaan rekisteröidä.
- Katso tietoa sivulta 82, kun lataat USB:n kautta tilassa "FM".

● Kuuluvuuden parantamiseksi**FM-lähetys**

Säädä kuuluvuutta vaihtamalla antennin suuntaa ja kulmaa.

"STEREO" näkyy, kun vastaanotetaan stereolähetystä.

Monauraaliseen vastaanottoon vaihtaminen saattaa vähentää kohinaa.

<Monauraaliseen vastaanottoon vaihtaminen>

1. Paina valikkopainiketta.



2. Paina valintapainiketta, kunnes näytössä on "STEREO".



STEREO

3. Paina enter-/tietopainiketta.



4. Paina valintapainiketta, kunnes näytössä on "OFF".



OFF

5. Lopeta asetusten säätäminen painamalla enter-/tietopainiketta.

AM-lähetys

Liikuta laitetta ja suuntaa se siten että kuuluvuus on parhaimmillaan.

<Äänvoimakkuuden säätäminen>

Säädä äänvoimakkuutta äänvoimakkuuspainikkeella välillä 0–30.



ULKOISTEN LAITTEIDEN KÄYTTÄMINEN ÄÄNENTOISTOON

Ääntä voidaan toistaa älypuhelimista, kannettavista musiikkisoittimista tai muista ulkoisista laitteista.

HUOMAUTUS

Laske soittimen äänenvoimakkuutta ennen toistoa.

HUOMAA

Liitosjohtoja on kahdenlaisia; suora ja L-tyyppi.

Käytä L-tyyppistä johtoa, kun liität tai säilytät suuria ulkoisia laitteita.

1. Avaa ulkoisen laitteen säilytysalue

Kytke radion virta POIS ja avaa etukansi. (Kuva 6)

2. Liitä ulkoisen laite

Käytä kaupallisesti saatavaa stereominiliitinjohtoa (ø3,5 mm) ja yhdistä radion AUX-tuloportti ulkoisen laitteen äänilähtöporttiin. (Kuva 7)

3. Kiinnitä ulkoisen laite

Oikeaa ja vasenta pidikettä voi liikuttaa oikealle ja vasemmalle nipistämällä kunkin pidikkeen ylä- ja alareunoja. Kiinnitä ulkoisen laite pidikkeiden väliin. (Kuva 8)

4. Toisto

Kun radio on kytketty PÄÄLLE, paina lähteen valintapainiketta, kunnes näytössä näkyy "AUX".



AUX

Laske ulkoisen laitteen äänenvoimakkuutta ennen musiikin toistamista.

Äänenvoimakkuutta voidaan säätää radiosta.



(Äänenvoimakkuus)

Sulje etukansi raitojen valitsemisen ja äänenvoimakkuuden säätämisen jälkeen.

HUOMAA

Äänenvoimakkuuden säätäminen saattaa olla mahdotonta, jos ulkoisen laitteen äänenvoimakkuus on liian pieni.

HUOMAA

- Kun kytket älypuhelimien, huomaa että joidenkin mallien saapuvien puheluiden hälytysäänet eivät toistu kaiuttimista.
- Ulkoiset laitteet saattavat vahingoittaa, jos niitä käytetään paikoissa, joihin paistaa aurinko, tai paikoissa, joissa on korkea lämpötila.
- Katso tietoa sivulta 82, kun lataat USB:n kautta tilassa "AUX".

AJASTINTOIMINNON KÄYTTÄMINEN

● Uniajastimen asettaminen

Virta voidaan katkaista automaattisesti määritetyn ajan kuluttua uniajastintoiminnolla.

1. Paina valikkopainiketta.



2. Paina valintapainiketta, kunnes näytössä on "SLEEP".

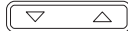

SLEEP

3. Paina enter-/tietopainiketta.



4. Paina valintapainiketta ja säädä, kuinka pitkän ajan kuluttua (välillä "0–90" minuuttia) virta katkaistaan.



30 MIN

5. Paina enter-/tietopainiketta.



6. LCD-näytölle tulee näkyviin "SLEEP".

○ Tarkista jäljellä oleva aika painamalla valikkopainiketta kerran uudelleen ja valitse "SLEEP".

○ Peruuta uniajastin asettamalla katkaisuajaksi 0 minuuttia.

● Herätyksen asettaminen (äänimerkkiherätys)

Radio voidaan asettaa aloittamaan herätysääni määritettyyn aikaan.

1. Paina valikkopainiketta.



Suomi

2. Paina valintapainiketta, kunnes näytössä on "BUZZER ALM".

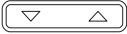

BUZZER ALM

3. Paina enter-/tietopainiketta.



4. Paina valintapainiketta, kunnes näytössä on "ON".



ON

5. Paina enter-/tietopainiketta.



6. Säädä tunnin numerot painamalla valintapainiketta.



12 : 00

7. Paina enter-/tietopainiketta.



8. Säädä minuuttien numerot painamalla valintapainiketta.

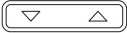

12 : 30

9. Paina enter-/tietopainiketta.



10. Paina valintapainiketta asettaaksesi toistumisen.

Kerran	ONCE
Päivittäin	DAILY
Vain arkipäivisin	WEEKDAY
Vain lauantaisin ja sunnuntaisin	WEEKEND



DAILY

11. Lopeta asetusten säätäminen painamalla enter-/tietopainiketta.



LCD-näytölle tulee näkyviin ☺.

- Peruuta herätysasetus menemällä uudelleen kohtaan "BUZZER ALM" ja vaihtamalla asetukseksi "OFF".
- Herätysääni kytkeytyy automaattisesti pois päältä 10 minuutin kuluttua. Ääni voidaan kytkeä pois päältä myös painamalla mitä tahansa painiketta.

HUOMAA

Äänimerkkiherätyksen äänenvoimakkuutta ei voi vaihtaa.

● Radion kytkeminen PÄÄLLE ajastimella

Tällä toiminnolla radio voidaan asettaa kytkeytymään PÄÄLLE määritettyyn aikaan, jolloin radioasema alkaa soida.

1. Paina valikkopainiketta.



2. Paina valintapainiketta, kunnes näytössä on "RADIO ALM".



RADIO ALM

3. Paina enter-/tietopainiketta.



4. Paina valintapainiketta, kunnes näytössä on "ON".



ON

5. Paina enter-/tietopainiketta.



6. Säädä tunnin numerot painamalla valintapainiketta.

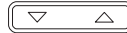

12 : 00

7. Paina enter-/tietopainiketta.



8. Säädä minuuttien numerot painamalla valintapainiketta.



12 : 55

9. Paina enter-/tietopainiketta.



10. Paina valintapainiketta asettaaksesi toistumisen.

Kerran	ONCE
Päivittäin	DAILY
Vain arkipäivisin	WEEKDAY
Vain lauantaisin ja sunnuntaisin	WEEKEND



DAILY

11. Paina enter-/tietopainiketta.



12. Valitse radiotaajuus.

Paina valintapainiketta näyttääksesi "AM" tai "FM".

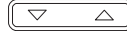

FM

13. Paina enter-/tietopainiketta.



14. Paina valintapainiketta näyttääksesi esiasetetun kanavan.



P2 FM 79.5 MHz

Valitse kanavan lähetystaajuus hakupainikkeilla.

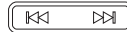

FM 80.0 MHz

15. Lopeta asetusten säätäminen painamalla enter-/tietopainiketta.



LCD-näytölle tulee näkyviin ◀▶.

- Peruuta radioherätysasetus menemällä uudelleen kohtaan "RADIO ALM" ja vaihtamalla asetukseksi "OFF".

HUOMAA

Radion äänenvoimakkuus on sillä tasolla, jolla se oli kun radion virta viimeiseksi katkaistiin.

ÄLYPUHELIMEN LATAAMINEN

Radion kautta voidaan ladata laitteita, kuten älypuhelin tai matkapuhelin, kytkemällä laite radioon.

Lataustoiminto on käytössä vain tiloissa "FM" tai "AUX". (Latausta ei voida tehdä tilassa "AM".)

HUOMAA

- Kun lataat "AUX"-tilassa, aseta äänenvoimakkuus tasolle 20 tai pienemmäksi.

Radio katkaisee USB-lähdön ja älypuhelimien ja matkapuhelimien latauksen, kun äänenvoimakkuus on 21 tai suurempi.

("FM"-tilassa USB-lataus jatkuu, vaikka äänenvoimakkuus olisi 21 tai suurempi.)

- Harvinaisissa tapauksissa äänentoisto saattaa katketa tai virta sammua USB-latauksen aikana.

Jos näin käy, alenna äänenvoimakkuutta tai lopeta lataus USB:llä.

- Radio katkaisee USB-lähdön ja älypuhelimien ja matkapuhelimien latauksen, kun akun varaus on vähäinen.
Jos näin käy, lataa akku tai vaihda se täyteen ladattuun akkuun.
- Jos jännite on matala, kun AC-adapteria käytetään, USB-lähtö saattaa katketa ja lopettaa latauksen.
- 1. Käytä kaupallisesti saatavaa USB-yhteys-/latausjohtoa ja liitä se USB-latausportiin, joka on radion ulkoisten laitteiden säilytyslokerossa. **(Kuva 9)**
- 2. Kiinnitä älypuhelin pidikkeillä ja sulje kansi. **(Kuva 8)**
(Katso kohta "Kiinnitä ulkoinen laite" sivulla 81)

HUOMAA

- Käytä täyteen ladattua akkua, kun käytät tämän laitteen virtalähteenä akkua.
Älypuhelimia tai matkapuhelimia ei voi ladata, kun akun varaus on alhainen.
 - Lataukseen kuluva aika vaihtelee riippuen ladattavasta älypuhelimesta tai matkapuhelimesta.
 - Älä käytä lataustoimintoa muiden laitteiden kuin älypuhelimien tai matkapuhelimien lataamiseen.
 - Radio ei välttämättä pysty lataamaan joitain älypuhelin- tai matkapuhelinmalleja.
- Laitteen mukana toimitetaan kaksi latausjohdon pidikettä, toinen Androidille ja toinen Applelle (Lightning-liitin).
Valitse pidike, joka sopii laitteellesi paremmin.
- Jos laitteesi on liian suuri radion ulkoisen laitteen säilytyskoteloon, vedä johto johdonreistä läpi. **(Kuva 10)**

HUOMAA

Koska latausjohdon pidikkeet on suunniteltu standardikokoisille liittimille, pidikkeisiin ei välttämättä pysty kiinnittämään kunnolla joitain liittimiä riippuen käytetystä latausjohdosta.

HUOLTO JA TARKISTUKSET

VAROITUS

Jos radio ei ole käytössä tai tarkastettavana ja huollettavana, varmista, että irrotat AC-pistokkeen, ladattavan akun ja varapariot.

● Kiinnitysruuvien tarkistus

Tarkista säännöllisesti kaikki kiinnitysruuvit ja varmista, että ne ovat tiukassa. Mikäli joku ruuveista on löystynyt, kiristä se välittömästi. Laiminlyönti voi aiheuttaa vaaratilanteen.

● Ulkopinnan puhdistus

Jos radio on tahraantunut, puhdistä se pehmeällä, kuivalla rievulla tai saippuaveteen kostutetulla rievulla. Älä käytä klooripitoisia nesteitä, bensiiniä tai tinneriä, sillä ne sulattavat muovia.

● Radion säilytys

Älä säilytä radiota seuraavissa paikoissa.

- Lasten ulottuvilla tai paikoissa, joihin heillä on helppo pääsy
- Kosteissa tai pölyisissä paikoissa
- Korkeassa lämpötilassa kuten auton sisällä tai suorassa auringonvalossa
- Äärettömän kylmissä paikoissa tai paikoissa, joihin kylmä viima puhaltaa suoraan
- Paikoissa, jossa lämpötila muuttuu huomattavan nopeasti
- Paikoissa, joissa laite altistuu savulle tai höyrylle kuten ruoanlaittolaitteen tai kostuttajan lähellä

TAKUU

Myönnämme HiKOKI-sähkötyökaluille takuun lakisääteisten/kansallisten erityissääntelyiden mukaisesti. Tämä takuu ei kata vikoja tai vaurioita, jotka johtuvat vääränlaisesta tai kielletystä käytöstä tai normaalista kulumisesta. Reklamaatiotapauksessa lähetä purkamaton sähkötyökalu ja tämän käyttöoppaan lopussa oleva TAKUUSERTIFIKAATTI valtuutettuun HiKOKI-huoltokeskukseen.

HUOMAA

Koska HiKOKI jatkuvasti kehittää tuotteitaan, pidättää valmistaja oikeuden muuttaa teknisiä tietoja ilman eri ilmoitusta.

ΟΝΟΜΑΤΑ ΤΜΗΜΑΤΩΝ

①	Κεραία FM	⑮	Πλήκτρο επιλογής (-)	Α	Ένδειξη εκπομπής AM
②	Λαβή	⑯	Πλήκτρο επιλογής (+)	Β	Ένδειξη AUX
③	Πίσω κάλυμμα	⑰	Γλωττίδα	Γ	Ένδειξη εκπομπής FM
④	Ηχείο	⑱	Κουτί μπαταριών AA	Δ	Ένδειξη RDS
⑤	Θήκη αποθήκευσης για εξωτερικές συσκευές	⑳	Καπάκι	Ε	Ένδειξη Στέρεο
⑥	Θύρα φορτιστή AC	㉑	Φορτιστής AC	Φ	Ένδειξη ξυπνητηριού
⑦	Θύρα εισόδου AUX	㉒	Ελαστικό κάλυμμα	Θ	Ένδειξη ξυπνητηριού βόμβου
⑧	Θύρα φόρτισης USB	㉓	Μπαταρία	Η	Ένδειξη ξυπνητηριού με ενεργοποίηση ραδιοφώνου
⑨	Οπή πρόσβασης καλωδίου	㉔	Ακροδέκτες	Ι	Ένδειξη χρονοδιακόπτη ύπνου
⑩	Διακόπτης λειτουργίας	㉕	Μπροστινό κάλυμμα	Ψ	Ένδειξη εξάντλησης της μπαταρίας
⑪	Πλήκτρο επιλογής πηγής	㉖	Σtereοφωνικό καλώδιο σύνδεσης με μίνι βύσμα	Κ	Ένδειξη πληροφοριών
⑫	Πλήκτρο μενού	㉗	Smartphone (Έξυπνο Τηλέφωνο)	Λ	Ρολόι
⑬	Πλήκτρο Εισαγωγής / Πληροφοριών	㉘	Θύρα εξόδου ήχου	Μ	Ένδειξη AM/PM
⑭	Πλήκτρο έντασης ήχου (-)	㉙	Συσκευή συγκράτησης καλωδίου επαναφόρτισης	Ν	MHz / KHz ένδειξη
⑮	Πλήκτρο έντασης ήχου (+)	㉚	Συσκευή συγκράτησης		
⑯	Πλήκτρο αναζήτησης (-)	㉛	Καλώδιο φόρτισης USB		
⑰	Πλήκτρο αναζήτησης (+)	㉜	Ελαστικό καπάκι		

ΥΠΟΔΕΙΞΕΙΣ ΑΣΦΑΛΕΙΑΣ
ΑΣΥΡΜΑΤΟΥ ΡΑΔΙΟΦΩΝΟΥ

⚠ ΠΡΟΕΙΔΟΠΟΙΗΣΗ

Διαβάστε όλες τις προειδοποιήσεις ασφαλείας και όλες τις οδηγίες.

Η μη τήρηση των προειδοποιήσεων και οδηγιών μπορεί να προκαλέσει ηλεκτροπληξία, πυρκαγιά και/ή σοβαρό τραυματισμό.

Φυλάξτε όλες τις προειδοποιήσεις και τις οδηγίες για μελλοντική αναφορά.

- Χρησιμοποιείτε μόνο την καθορισμένη τάση παροχής.**
 - Χρήση οποιασδήποτε άλλης τάσης μπορεί να οδηγήσει σε φωτιά ή ηλεκτροσόκ.
- Μη κατασφραγίζετε το καλώδιο του φορτιστή AC.**
 - Μη τροποποιείτε, λυγίζετε με δύναμη, τυλίγετε ή τραβάτε το καλώδιο, τοποθετείτε βαριά αντικείμενα σε αυτό ή μην το τοποθετείτε κοντά σε συσκευές θέρμανσης.
 - Όταν δεν το χρησιμοποιείτε, αφαιρέστε το φικ (φορτιστής AC) από την πρίζα και από το ραδιόφωνο. Εάν δεν ακολουθήσετε τις παραπάνω οδηγίες μπορεί να οδηγήσει σε ηλεκτροσόκ ή φωτιά.
- Μην ακουμπάτε το φικ (φορτιστής AC) με βρεγμένα χέρια.**
 - Κάτι τέτοιο μπορεί να οδηγήσει σε ηλεκτροσόκ.
- Μη χρησιμοποιείτε το ραδιόφωνο στο μπάνιο ή το ντους.**
 - Μη χρησιμοποιείτε το ραδιόφωνο σε βρεγμένα ή υγρά μέρη ή στη βροχή.
 - Κάτι τέτοιο μπορεί να οδηγήσει σε ηλεκτροσόκ, εκπομπή καπνού ή δυσλειτουργία.

- Μην ακουμπάτε την κεραία FM ή τοποθετείτε στην πρίζα (φορτιστής AC) κατά τη διάρκεια καταιγίδας.**

- Κάτι τέτοιο μπορεί να οδηγήσει σε ηλεκτροσόκ.

- Μην αποσυναρμολογείτε ή τροποποιείτε το ραδιόφωνο.**

- Κάτι τέτοιο μπορεί να οδηγήσει σε ηλεκτροσόκ ή φωτιά. Οι έλεγχοι και οι επισκευές πρέπει να γίνονται από το κατάστημα από όπου αγοράστηκε ή από ένα κέντρο εξυπηρέτησης κατόχων ηλεκτρικών εργαλείων της HiKOKI.

- Εισάγετε το φικ (φορτιστής AC) εως ότου εφαρμόσει.**

- Σκόνη ή βρομιά ανάμεσα στο φικ και την πρίζα μπορεί να οδηγήσει σε φωτιά. Να αφαιρείτε κατά περιόδους το φικ και απομακρύνετε οποιαδήποτε σκόνη ή βρομιά με ένα στεγνό πανί.

- Μην αφήνετε ακαθόριστα αντικείμενα ή νερό να μπουν στο σώμα του ραδιοφώνου.**

- Με εξαίρεση τον φορτιστή AC και τη επαναφορτιζόμενη μπαταρία, εάν οποιοδήποτε μεταλλικό ή εύφλεκτο αντικείμενο εισέλθει στην πίσω πόρτα, μπορεί να οδηγήσει σε ηλεκτροσόκ ή πυρκαγιά.
- Φροντίστε να εμποδίζετε την είσοδο σκόνης σιδήρου από τα ηχεία με ανακλαστήρα μπάσου, σκόνης ή νερού στο ραδιόφωνο.

- Μη κάθεται ή στέκεστε στο ραδιόφωνο.**

- Κάτι τέτοιο μπορεί να οδηγήσει σε ατυχήματα ή δυσλειτουργίες.

- Μη τοποθετείτε το ραδιόφωνο σε ασταθή επιφάνεια ή σε ψηλό σημείο. Μην κρεμάτε το ραδιόφωνο από τη λαβή.**

- Το ραδιόφωνο μπορεί να πέσει και να προκαλέσει τραυματισμό ή δυσλειτουργία.

11. Όταν οι μπαταρίες δεν φορτίζονται, τοποθετήστε το κάλυμμα του τερματικού πάνω από αυτό για μην προκληθούν ζημιές από ενδεχόμενη επαφή με την σχετική περιοχή.
12. Χειριστείτε τις εφεδρικές μπαταρίες με προσοχή.
- Υπάρχει κίνδυνος έκρηξης εάν η μπαταρία αντικατασταθεί με λάθος τρόπο. Αντικαταστήστε μόνο με την ίδια ή ισόδυναμου τύπου.
 - Λανθασμένη χρήση των μπαταριών μπορεί να οδηγήσει σε θραύση ή διαρροή, η οποία μπορεί να οδηγήσει σε φωτιά, τραυματισμό ή μόλυνση της περιβάλλουσας περιοχής. Σιγουρευτείτε ότι τηρείτε τις ακόλουθες προφυλάξεις.
 - Χρησιμοποιείτε μόνο τις μπαταρίες που υποδεικνύονται
 - Μην υπερθερμαίνετε ή αποσυναρμολογείτε τις μπαταρίες
 - Μην πετάτε τις μπαταρίες στη φωτιά ή στο νερό
 - Μην φορτίζετε τις μπαταρίες
 - Σιγουρευτείτε ότι οι μπαταρίες είναι τοποθετημένες με τη σωστή πολικότητα για να αποφύγετε το βραχυκύκλωμα
 - Μην επαναχρησιμοποιείτε τις μπαταρίες ή μη χρησιμοποιείτε διαφορετικούς τύπους μπαταριών
 - Αφαιρέστε τις μπαταρίες όταν το ραδιόφωνο δε βρίσκεται σε χρήση
- Σε περίπτωση διαρροής από τις μπαταρίες καθαρίστε τη θήκη των μπαταριών με ένα πανί. Εάν πέσει υγρό μπαταρίας στο σώμα σας, ξεπλύνετε το με προσοχή.
- Εάν κατά την ενεργοποίηση του ραδιόφωνα με την επαναφορτιζόμενη μπαταρία τοποθετημένη εμφανιστεί **FL**, τότε η ισχύς της μπαταρίας είναι χαμηλή.
- Τροφοδοτείστε το ραδιόφωνο από τον φορτιστή AC ή τοποθετήστε μια φορτισμένη μπαταρία.
13. Η επαναφόρτιση να πραγματοποιείται μόνο μέσω του φορτιστή που έχει καθοριστεί από τον κατασκευαστή.
- Ένας φορτιστής που είναι κατάλληλος για μια επαναφορτιζόμενη μπαταρία μπορεί να δημιουργήσει κίνδυνο φωτιάς όταν χρησιμοποιείται με μια άλλη μπαταρία.
14. Χρησιμοποιείτε το ραδιόφωνο μόνο με την ειδικά επιλεγμένη επαναφορτιζόμενη μπαταρία.
- Η χρήση οποιασδήποτε άλλης επαναφορτιζόμενης μπαταρίας μπορεί να δημιουργήσει κίνδυνο τραυματισμού ή πυρκαγιάς.
15. Όταν η επαναφορτιζόμενη μπαταρία δεν χρησιμοποιείται, κρατήστε την μακριά από άλλα μεταλλικά αντικείμενα όπως συνδετήρες, νομίσματα, κλειδιά, καρφιά, βίδες, ή άλλα μικρά μεταλλικά αντικείμενα τα οποία μπορεί να κάνουν επαφή από τον ένα ακροδέκτη στον άλλο.
- Αν τοποθετήσετε μαζί τους ακροδέκτες μπαταριών ενδέχεται να προκληθούν εγκαύματα ή πυρκαγιά.
16. Υπό καταχρηστικές συνθήκες, ενδέχεται να εκτοξευτεί υγρό από την μπαταρία. Αποφύγετε την επαφή. Σε περίπτωση επαφής με το υγρό από σφάλμα, ξεπλύνετε με νερό. Αν το υγρό έρθει σε επαφή με τα μάτια, ξεπλύνετε με νερό και ζητήστε ιατρική βοήθεια.
- Το υγρό που εκτοξεύεται από την μπαταρία μπορεί να προκαλέσει ερεθισμό ή εγκαύματα.
17. Η επισκευή του ραδιοφώνου σας πρέπει να γίνεται από έναν πιστοποιημένο τεχνίτη χρησιμοποιώντας για την αντικατάσταση μόνο πανομοιότυπα τμήματα.
- Αυτό θα εξασφαλίσει τη διατήρηση της ασφάλειας του ραδιοφώνου.
18. Η κεντρική μονάδα και ο προσαρμογέας δεν πρέπει να εκτίθεται σε τρεχούμενα ή εκτοξευόμενα υγρά και δοχεία με υγρά, όπως βάζα, δεν πρέπει να τοποθετούνται πάνω στη μονάδα και στον προσαρμογέα.
19. Οι μπαταρίες (τροφοδοτικό μπαταρίας ή μπαταρίες που έχουν τοποθετηθεί) δεν πρέπει να εκτίθενται σε υπερβολική θερμότητα, όπως στον ήλιο, σε φωτιά ή κάτι παρόμοιο.
20. Το βύσμα παροχής ρεύματος του προσαρμογέα χρησιμοποιείται ως συσκευή αποσύνδεσης, η συσκευή αποσύνδεσης θα παραμείνει λειτουργική.
21. Υπάρχει κίνδυνος έκρηξης εάν η μπαταρία αντικατασταθεί με μπαταρία εσφαλμένου τύπου
- υψηλής ή χαμηλής ακραίες θερμοκρασίες στις οποίες μπορεί να υποβληθεί μια μπαταρία κατά τη χρήση, την αποθήκευση ή τη μεταφορά (Όπως θερμοκρασία λειτουργίας: 35°C) και
 - χαμηλή πίεση αέρα σε μεγάλο υψόμετρο (Υψόμετρο: 2000 μέτρα).
 - αντικατάσταση μιας μπαταρίας με λανθασμένο τύπο που μπορεί να υπερκεράσει ένα προστατευτικό ασφαλείας (για παράδειγμα, στην περίπτωση ορισμένων τύπων μπαταριών λιθίου),
 - απόρριψη μπαταρίας σε φωτιά ή θερμό φούρνο ή μηχανική σύνθλιψη ή κοπή μπαταρίας, που μπορεί να οδηγήσει σε έκρηξη,
 - αφήνοντας μια μπαταρία σε περιβάλλον με υψηλή θερμοκρασία που μπορεί να οδηγήσει σε έκρηξη ή διαρροή εύφλεκτου υγρού ή αερίου,
 - μια μπαταρία που υπόκειται σε εξαιρετικά χαμηλή πίεση αέρα που μπορεί να οδηγήσει σε έκρηξη ή διαρροή εύφλεκτου υγρού ή αερίου.
22. Η ηλεκτροστατική εκκένωση μπορεί να οδηγήσει σε δυσλειτουργία που ενδέχεται να απαιτεί την επαναφορά χρήστη.

ΠΡΟΣΤΑΤΕΥΟΝΤΑΣ ΤΗΝ ΑΚΟΗ ΣΑΣ

Η συνεχής έκθεση σε υψηλό θόρυβο μπορεί να έχει ως αποτέλεσμα την πλήρη απώλεια της ακοής. Όσο πιο ηχηρή είναι η ένταση, τόσο μικρότερος χρόνος απαιτείται για την απώλεια της ακοής.

Αν ακούτε ήχους υψηλής έντασης για μια παρατεταμένη χρονική περίοδο, τα αυτιά σας προσαρμόζονται στην ένταση αυτή. Πράγμα που δημιουργεί τη ψευδαίσθηση ότι η ένταση του ήχου είναι κατάλληλη, παρά το γεγονός ότι μπορεί να επιφέρει βλάβη στην ακοή σας.

Λάβετε υπόψη σας τα κατωτέρω για να προλάβετε τυχόν απώλεια της ακοής.

ΠΡΟΣΟΧΗ

1. Βεβαιωθείτε ότι αφήνετε τα αυτιά σας να ξεκουραστούν κάνοντας διακοπές σε τακτική βάση χωρίς να ακούτε για μεγάλα χρονικά διαστήματα.

Ακόμη και αν έχει γίνει ρύθμιση σε ασφαλή επίπεδα, όταν ακούτε συνεχώς για μεγάλα χρονικά διαστήματα μπορεί να προκληθεί απώλεια της ακοής.

2. Να είστε προσεκτικοί και να μην αυξάνετε την ένταση του ήχου επειδή η ακοή σας προσαρμόζεται στην έξοδο του ήχου.

Προσέξτε να μη συνθίσετε σε μια ορισμένη στάθμη έντασης ήχου. Ρυθμίστε την ένταση του ήχου σε ένα ασφαλές επίπεδο πριν τα αυτιά σας εξοικειωθούν σε ήχους υψηλής έντασης.

3. Εάν τα αυτιά σας αρχίζουν να κουδουνίζουν, αν δεν αισθάνεστε άνετα, ή αν η συζήτηση φαίνεται αχνή ή ακαθόριστη, σταματήστε να ακούτε μουσική και πηγαίνετε σε ένα γιατρό να εξετάσει τα αυτιά σας.

ΠΡΟΦΥΛΑΞΕΙΣ ΟΤΑΝ ΣΥΝΔΕΕΤΕ ΣΕ ΕΞΩΤΕΡΙΚΟ ΕΞΟΠΛΙΣΜΟ

Απρόσμενα προβλήματα μπορεί να καταλήξουν στην απώλεια ή την αλλοίωση δεδομένων που είναι αποθηκευμένα σε έξυπνα τηλέφωνα (smartphones) και σε άλλο περιφερειακό εξοπλισμό συνδεδεμένο στο ραδιόφωνο. Έχοντας αυτή τη δυνατότητα υπόψη, ένα αντίγραφο ασφαλείας (backup) των δεδομένων πρέπει πάντα να γίνεται εκ των προτέρων.

Σημειώστε ότι η HiKOKI δεν μπορεί να θεωρηθεί υπεύθυνη για την αλλοίωση ή απώλεια δεδομένων αποθηκευμένων μέσα σε έξυπνα τηλέφωνα (smartphones) και άλλο περιφερειακό εξοπλισμό συνδεδεμένο στο ραδιόφωνο, ούτε για οποιαδήποτε φθορά σε αυτόν καθαυτό τον εξοπλισμό.

ΚΥΡΙΕΣ ΛΕΙΤΟΥΡΓΙΕΣ

- Επιλογή Χειροκίνητη/Αυτόματη
- Αποθήκευση(Μνήμη) (Σταθμοί 10 AM + 10 FM)
- Ράδιο On/Off/Ξυπνητήρι
- Βάση σύνδεσης για αναπαραγωγή ήχου από έξυπνα τηλέφωνα (smartphones) και φορητές συσκευές αναπαραγωγής ήχου
- Υψηλής ποιότητας στερεοφωνικό ηχείο
- Επαναφόρτιση έξυπνων τηλεφώνων (smartphone) και κινητού τηλεφώνου
- Συμβατότητα με την επαναφορτιζόμενη μπαταρία και το φορτιστή AC του ηλεκτρικού εργαλείου της HiKOKI.

ΤΕΧΝΙΚΑ ΧΑΡΑΚΤΗΡΙΣΤΙΚΑ

Συχνότητες μπάνας	FM: 87,5 έως 108 MHz AM: 522 έως 1629 KHz
Κεραία	FM: Ελαστική κεραία απο καουτσούκ AM: Κεραία ράβδου φερρίτη (ενσωματωμένος)
Ηχείο	90 mm (8 Ω) × 2
Μέγιστη ισχύς εξόδου	Φορτιστής AC: 5 W × 2 14,4 V: 6 W × 2 18 V: 7 W × 2
Παροχή ρεύματος	Μπαταρία ολίσθησης: --- (DC) 14,4 V, 18 V
	Οικιακή παροχή ρεύματος (με τη χρήση του παρεχόμενου φορτιστή AC)
	Εφεδρικές μπαταρίες: --- (DC) 3 V, δύο μπαταρίες AA
Εξωτερικές διαστάσεις	M 366 mm x Π 303 mm x Y 261 mm (με την κεραία να διαθλάται)
Μάζα	3,4 κιλά

















- Για τα εφαρμοστέα τροφοδοτικά ανατρέξτε στις οδηγίες χρήσης:
Εφαρμοστέα τροφοδοτικά:
(Κατασκευή) Dong Guan Sun Hung Kin Electrical Co.,Ltd.
(Μοντέλο) HKP24-1201200dV
(Τάση εισόδου) 100 – 240 V ~ (AC)
(Συχνότητα εισόδου AC) 50/60 Hz
(Τάση εξόδου) 12,0 V
(Ρεύμα εξόδου) 1,2 A
(Ισχύς εξόδου) 14,4 W
(Μέση ενεργή απόδοση) 87,0%
(Αποδοτικότητα σε χαμηλό φορτίο (10%)) 83,1%
(Κατανάλωση ισχύος χωρίς φορτίο) 0,10 W

- Μόνο η παρακάτω μπαταρία ολίσθησης θα μπορούσε να χρησιμοποιηθεί
(Μοντέλο) BSL1430: 14,4 V 3000 mAh
Μπαταρία λιθίου
(Μοντέλο) BSL1830: 18 V 3000 mAh
Μπαταρία λιθίου
(Κατασκευή) Koki Holdings Co., Ltd.
- Το βύσμα του εξωτερικού μετασχηματιστή χρησιμοποιήθηκε ως συσκευή αποσύνδεσης, η πρίζα πρέπει να είναι εύκολα προσβάσιμη

ΣΥΜΒΟΛΑ

ΠΡΕΙΔΟΠΟΙΗΣΗ

Τα παρακάτω δείχνουν τα σύμβολα που χρησιμοποιούνται στο μηχάνημα. Βεβαιωθείτε ότι κατανοείτε τη σημασία τους πριν τη χρήση.

	UR18DSAL : Ραδιόφωνο μπαταρίας
	Για τα εφαρμοστέα τροφοδοτικά ανατρέξτε στις οδηγίες χρήσης.
	Μόνο για τις χώρες της ΕΕ Μην πετάτε τα ηλεκτρικά εργαλεία στον κάδο οικιακών απορριμμάτων! Σύμφωνα με την Ευρωπαϊκή Οδηγία 2012/19/ΕΕ περί ηλεκτρικών και ηλεκτρονικών συσκευών και την εφαρμογή της στην εθνική νομοθεσία, τα ηλεκτρικά εργαλεία που έχουν φτάσει στο τέλος της ζωής τους πρέπει να συλλέγονται ξεχωριστά και να επιστρέφονται για ανακύκλωση με τρόπο φιλικό προς το περιβάλλον.
	Διακόπτης λειτουργίας
	Πλήκτρο επιλογής πηγής
	Πλήκτρο μενού
	Πλήκτρο Εισαγωγής / Πληροφοριών
	Πλήκτρο έντασης ήχου
	Πλήκτρο αναζήτησης
	Πλήκτρο επιλογής
	Ένδειξη Ξυπνητηριού βόμβου
	Ένδειξη Ξυπνητηριού με ενεργοποίηση ραδιοφώνου
	Ένδειξη εξάντλησης της μπαταρίας
	Χρησιμοποιείτε μόνο τη συρόμενη μπαταρία της Koki Holdings Co., Ltd.
	Τερματικό εξόδου για μετασχηματιστή
	Μόνο για χρήση σε εσωτερικό χώρο (Φορτιστής AC)
	Προϊόν κατηγορίας II - Φέρει διπλή μόνωση - Δεν απαιτείται γείωση για εξωτερική τροφοδοσία ρεύματος (Φορτιστής AC)

ΒΑΣΙΚΑ ΕΞΑΡΤΗΜΑΤΑ

Εκτός από την κύρια μονάδα (1 μονάδα), η συσκευασία περιέχει τα εξαρτήματα που αναφέρονται κατωτέρω.

- Φορτιστής AC 2
 - Μπαταρία AA 1
 - Συσκευή συγκράτησης καλωδίου επαναφόρτισης 1 (Σύνδεσμος φωτισμού για την Apple)
- * Ο υποδοχέας Android είναι ενσωματωμένος στην κύρια μονάδα.

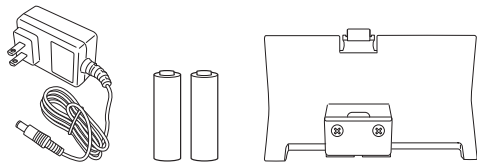

Τα βασικά εξαρτήματα υπόκεινται σε αλλαγή χωρίς προειδοποίηση.

ΣΗΜΕΙΩΣΗ

Η μπαταρία δεν συμπεριλαμβάνεται μαζί με αυτό το προϊόν. Συνιστάται η χρήση μπαταρίας από την Koki Holdings Co., Ltd.

ΠΡΙΝ ΑΠΟ ΤΗ ΛΕΙΤΟΥΡΓΙΑ

● Εγκατάσταση των εφεδρικών μπαταριών

Οι ρυθμίσεις ώρας και συχνότητας ραδιοφωνικών σταθμών μπορούν να αποθηκευτούν εγκαθιστώντας τις μπαταρίες μέσα στη μονάδα.

1. Για να αποκτήσετε πρόσβαση στο κουτί αποθήκευσης για τις εφεδρικές μπαταρίες, απασφαλίστε τη γλωττίδα και ανοίξτε το πίσω κάλυμμα. (Εικ. 1)
2. Ανοίξτε το κουτί αποθήκευσης εφεδρικών μπαταριών και εισάγετε τις δύο μπαταρίες AA (συμπεριλαμβάνονται) μέσα στο κουτί αποθήκευσης προς την κατεύθυνση που υποδεικνύεται. (Εικ. 2)

ΣΗΜΕΙΩΣΗ

- Μην αντιστρέψετε την πολικότητα των μπαταριών (+/-) κατά την τοποθέτησή τους.
- Μην αναμιγνύετε παλιές και νέες μπαταρίες. Να αντικαθιστάτε πάντα και τις δύο μπαταρίες ταυτόχρονα.
- Μην κιάψετε μπαταρίες ή τις απορρίψετε όπως τα οικιακά απορρίμματα.

● Εγκατάσταση του φορτιστή AC

Είναι δυνατή η παροχή ρεύματος συνδέοντας τον φορτιστή AC ρεύματος (συμπεριλαμβάνεται) σε τυπική οικιακή πρίζα.

Τραβήξτε προς τα πίσω το ελαστικό κάλυμμα και συνδέστε τον φορτιστή AC στη θύρα του φορτιστή AC. (Εικ. 3)
Στη συνέχεια, συνδέστε τον φορτιστή AC σε μια ηλεκτρική πρίζα.

ΣΗΜΕΙΩΣΗ

- Όταν χρησιμοποιείται με τις μπαταρίες, ο φορτιστής AC είναι η κύρια πηγή τροφοδοσίας και δεν καταναλώνεται η ενέργεια των μπαταριών.
- Όταν χρησιμοποιείται με τον φορτιστή AC, οι μπαταρίες δεν θα επαναφορτιστούν καθώς αυτή η συσκευή δεν διαθέτει λειτουργία επαναφόρτισης.

Φύλαξη του φορτιστή AC

Ο φορτιστής AC μπορεί να αποθηκευτεί στο τμήμα πίσω από το πίσω κάλυμμα. (Εικ. 4)

● Τοποθέτηση μπαταριών

ΠΡΟΣΟΧΗ

Μην αγγίζετε τους ακροδέκτες.

Κάτι τέτοιο μπορεί να προκαλέσει κοψίματα στο χέρι σας ή άλλους τραυματισμούς.

Μόνο μπαταρία τύπου ολίσθησης των 14,4 V ή 18 V μπορεί να χρησιμοποιηθεί με αυτή τη συσκευή.

Εγκατάσταση της μπαταρίας

Ανοίξτε το πίσω κάλυμμα, ευθυγραμμίστε την μπαταρία με τις εγκοπές αυτής της συσκευής και σύρετέ τη μέχρι μέσα. (Εικ. 5)

ΣΗΜΕΙΩΣΗ

- Μην εφαρμόζετε υπερβολική πίεση όταν εισάγετε την μπαταρία. Εάν η μπαταρία δεν σύρεται εύκολα στη θέση της, δεν εισάγεται σωστά.

Ελέγξτε εάν η μπαταρία είναι στραμμένη προς τη σωστή κατεύθυνση και ότι δεν υπάρχει τίποτα που να εμποδίζει τη διαδρομή εισαγωγής.

- Αν εμφανίζεται ένα όταν η συσκευή είναι ενεργοποιημένη μετά την τοποθέτηση της μπαταρίας, το φορτίο της μπαταρίας είναι χαμηλό.

Σε αυτή την περίπτωση, χρησιμοποιήστε είτε τον φορτιστή AC ή τοποθετήστε μια πλήρως φορτισμένη μπαταρία.

● Αλλαγή της εμφάνισης της ημερομηνίας

Οι ακόλουθες επιλογές είναι διαθέσιμες για την εμφάνιση της ημερομηνίας.

EEEE/MM/HH (Έτος/Μήνας/Ημέρα)

MM/HH/EEEE (Μήνας/Ημέρα/Έτος)

HH/MM/EEEE (Ημέρα/Μήνας/Έτος)

1. Πατήστε το Πλήκτρο μενού.



2. Πατήστε το Πλήκτρο επιλογής και την ένδειξη «DATE DISP».



DATE DISP

3. Πατήστε το πλήκτρο Εισαγωγής / Πληροφοριών.



4. Πατήστε το Πλήκτρο επιλογής και εμφανίστε την επιλογή εμφάνισης ημερομηνίας της επιλογής σας.

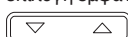

YYYY/MM/DD

5. Πατήστε το πλήκτρο Εισαγωγής / Πληροφοριών.



● Ρύθμιση της ημερομηνίας

Με τη χρήση του πίνακα ελέγχου, ακολουθήστε τα παρακάτω βήματα για να ρυθμίσετε την ημερομηνία.

1. Πατήστε το Πλήκτρο μενού.



2. Πατήστε το Πλήκτρο επιλογής και την ένδειξη «DATE ADJ».

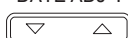

DATE ADJ

3. Πατήστε το πλήκτρο Εισαγωγής / Πληροφοριών.



4. Πατήστε το Πλήκτρο επιλογής και ρυθμίστε τα ψηφία «έτος».

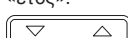

2014

5. Πατήστε το πλήκτρο Εισαγωγής / Πληροφοριών.



Ελληνικά

6. Πατήστε το Πλήκτρο επιλογής και ρυθμίστε τα ψηφία «μήνας».

 03 / 01

7. Πατήστε το πλήκτρο Εισαγωγής / Πληροφοριών.



8. Πατήστε το Πλήκτρο επιλογής και ρυθμίστε τα ψηφία «ημέρα».

 03 / 31

9. Πατήστε το πλήκτρο Εισαγωγής / Πληροφοριών.



● Ρύθμιση της ώρας

Με τη χρήση του πίνακα ελέγχου, ακολουθήστε τα παρακάτω βήματα για να ρυθμίσετε την ώρα.

1. Πατήστε το Πλήκτρο μενού.



2. Πατήστε το Πλήκτρο επιλογής και την ένδειξη «CLOCK ADJ».

 CLOCK ADJ

3. Πατήστε το πλήκτρο Εισαγωγής / Πληροφοριών.



4. Πατήστε το Πλήκτρο επιλογής και ρυθμίστε τα ψηφία «ώρα».

 12 : 00

5. Πατήστε το πλήκτρο Εισαγωγής / Πληροφοριών.



6. Πατήστε το Πλήκτρο επιλογής και ρυθμίστε τα ψηφία «λεπτό».

 12 : 55

7. Πατήστε το πλήκτρο Εισαγωγής / Πληροφοριών.



8. Πατήστε το Πλήκτρο επιλογής και επιλέξτε το «12 H» ή το «24 H»

 12H 24H

9. Πατήστε το πλήκτρο Εισαγωγής / Πληροφοριών.



● Επιλογή σταθμών

Αυτόματη επιλογή σταθμών

Ένα παρατεταμένο πάτημα του Πλήκτρου αναζήτησης θα σαρώσει και θα αναζητήσει αυτόματα καθαρές συχνότητες εκπομπής ραδιοφωνικών σταθμών. Για να επιλέξετε την εκπομπή του επόμενου σταθμού, πατήστε ξανά το Πλήκτρο αναζήτησης.

 (Παρατεταμένο Πάτημα)

Χειροκίνητη επιλογή σταθμών

Πατήστε το Πλήκτρο αναζήτησης για να αλλάξετε συχνότητες και επιλέξετε έναν σταθμό.



Προκαθορισμένη επιλογή σταθμών

Πατήστε το Πλήκτρο επιλογής για γρήγορη εναλλαγή ανάμεσα σε προεπιλεγμένους σταθμούς.



Κατά την αγορά, δεν υπάρχουν προεπιλεγμένοι σταθμοί. Ακολουθήστε τα παρακάτω βήματα για να καταχωρήσετε προεπιλεγμένους σταθμούς.

<Χειροκίνητη καταχώρηση προεπιλογών>

1. Συντονιστείτε σε έναν ραδιοφωνικό σταθμό που επιθυμείτε και πατήστε το Πλήκτρο μενού.



2. Πατήστε το Πλήκτρο επιλογής και την ένδειξη «PRESET».

 PRESET

3. Πατήστε το πλήκτρο Εισαγωγής / Πληροφοριών.



4. Πατήστε το Πλήκτρο επιλογής και επιλέξτε έναν αριθμό από το 0 ως το 9 για καταχώρηση του σταθμού.

 PRESET 2

5. Πατήστε το πλήκτρο Εισαγωγής / Πληροφοριών για να καταχωρήσετε τον σταθμό.



<Αυτόματη καταχώρηση προεπιλογών>

Αυτή η επιλογή επιτρέπει την αυτόματη καταχώρηση των διαθέσιμων ραδιοφωνικών σταθμών στην περιοχή χρήσης.

(Μέχρι και 10 σταθμοί)

1. Πατήστε το Πλήκτρο μενού.



2. Πατήστε το Πλήκτρο επιλογής και την ένδειξη «AUTO SCAN».

 AUTO SCAN

3. Πατήστε το πλήκτρο Εισαγωγής / Πληροφοριών για να ξεκινήσει η αυτόματη καταχώρηση προεπιλογών των διαθέσιμων ραδιοφωνικών σταθμών.



ΣΗΜΕΙΩΣΗ

- Αν η συχνότητα της εκπομπής ενός ραδιοφωνικού σταθμού είναι αδύναμη, δεν θα καταχωρηθεί ο σταθμός.
- Ανάλογα με τη θέση χρήσης, ενδέχεται να είναι καταχωρηθούν μη ραδιοφωνικά σήματα όπως παράσιτα.
- Ανατρέξτε στη σελίδα 91 κατά τη φόρτιση με USB στη λειτουργία «FM».

ΑΚΡΟΑΣΗ ΡΑΔΙΟΦΩΝΙΚΩΝ ΕΚΠΟΜΠΩΝ

● Επιλογή εύρους ζώνης FM ή AM

1. Ενεργοποίηση ισχύος.



2. Πατήστε το Πλήκτρο επιλογής πηγής και επιλέξτε το εύρος ζώνης του ραδιοφώνου (FM/AM).

 AM FM

● Για καλύτερη λήψη

Εκπομπές FM

Ρυθμίστε τη λήψη αλλάζοντας τον προσανατολισμό και τη γωνία της κεραίας.

Θα εμφανίζεται το «STEREO» κατά τη λήψη μιας στερεοφωνικής εκπομπής.

Αλλάζοντας σε μονοφωνική λήψη μπορεί να μειωθούν τα παράσιτα.

<Αλλαγή σε μονοφωνική λήψη>

1. Πατήστε το Πλήκτρο μενού.



2. Πατήστε το Πλήκτρο επιλογής και την ένδειξη «STEREO».



3. Πατήστε το πλήκτρο Εισαγωγής / Πληροφοριών.



4. Πατήστε το Πλήκτρο επιλογής και την ένδειξη «OFF».



5. Πατήστε το πλήκτρο Εισαγωγής / Πληροφοριών για να ολοκληρώσετε τις ρυθμίσεις εγκατάστασης.



Εκπομπές AM

Μετακινήστε τη συσκευή και προσανατολίστε τη προς την κατεύθυνση όπου υπάρχει καλύτερη λήψη.

<Ρύθμιση έντασης ήχου>

Χρησιμοποιήστε το Πλήκτρο έντασης ήχου για να ρυθμίσετε την ένταση του ήχου από το 0 έως το 30.

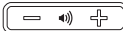

ΧΡΗΣΗ ΕΞΩΤΕΡΙΚΩΝ ΣΥΣΚΕΥΩΝ ΓΙΑ ΑΝΑΠΑΡΑΓΩΓΗ ΗΧΟΥ

Ο ήχος μπορεί να αναπαραχθεί από smartphone (έξυπνα τηλέφωνα), φορητές συσκευές αναπαραγωγής μουσικής και άλλες εξωτερικές συσκευές.

ΠΡΟΣΟΧΗ

Φροντίστε να χαμηλώσετε την έξοδο έντασης του ήχου της συσκευής αναπαραγωγής πριν από την αναπαραγωγή.

ΣΗΜΕΙΩΣΗ

Υπάρχουν δύο τύποι καλωδίου σύνδεσης, ίσιος τύπος και τύπος L.

Χρησιμοποιήστε ένα καλώδιο τύπου L κατά τη σύνδεση ή την αποθήκευση μεγάλων εξωτερικών συσκευών.

1. **Ανοίξτε τον αποθηκευτικό χώρο της εξωτερικής συσκευής**

Απενεργοποιήστε το ραδιόφωνο και ανοίξτε το μπροστινό κάλυμμα. (Εικ. 6)

2. **Συνδέστε μια εξωτερική συσκευή**

Χρησιμοποιώντας ένα εμπορικά διαθέσιμο στερεοφωνικό καλώδιο σύνδεσης με μίνι βύσμα (ø3,5 mm), συνδέστε τη θύρα εισόδου AUX στη θύρα εξόδου ήχου της εξωτερικής συσκευής. (Εικ. 7)

3. **Ασφαλίστε την εξωτερική συσκευή**

Η αριστερή και η δεξιά συσκευή συγκράτησης μπορούν να μετακινηθούν προς τα δεξιά ή προς τα αριστερά συνθλιβοντας τα επάνω και το κάτω μέρος κάθε βάσης.

Ασφαλίστε την εξωτερική συσκευή μεταξύ των δύο συσκευών συγκράτησης. (Εικ. 8)

4. Αναπαραγωγή

Με το ραδιόφωνο ενεργοποιημένο, πατήστε το Πλήκτρο επιλογής και την ένδειξη «AUX».



Φροντίστε να χαμηλώσετε την έξοδο έντασης του ήχου της εξωτερικής συσκευής πριν από την αναπαραγωγή μουσικής.

Η ένταση του ήχου μπορεί να ρυθμιστεί μέσω του ραδιοφώνου.

 (Ένταση ήχου)

Κλείστε το μπροστινό κάλυμμα αφού επιλέξετε μουσικά κομμάτια και ρυθμίσετε την ένταση του ήχου.

ΣΗΜΕΙΩΣΗ

Ενδέχεται να μην μπορείτε να αυξήσετε το επίπεδο της έντασης του ήχου αν το επίπεδο της έντασης του ήχου της εξωτερικής συσκευής είναι πολύ χαμηλό.

ΣΗΜΕΙΩΣΗ

○ Όταν συνδέετε ένα smartphone (έξυπνο τηλέφωνο), παρακαλούμε λάβετε υπόψη ότι οι ήχοι των εισερχόμενων κλήσεων σε ορισμένα μοντέλα δεν βγαίνουν από το ηχείο.

○ Οι εξωτερικές συσκευές ενδέχεται να καταστραφούν εάν χρησιμοποιούνται σε θέσεις που εκτίθενται στον ήλιο ή σε ζεστές θερμοκρασίες.

○ Ανατρέξτε στη σελίδα 91 κατά τη φόρτιση με USB στη λειτουργία «AUX».

ΧΡΗΣΗ ΤΗΣ ΛΕΙΤΟΥΡΓΙΑΣ ΧΡΟΝΟΔΙΑΚΟΠΤΗ

● Ρύθμιση του χρονοδιακόπτη ύπνου

Η ισχύς μπορεί να ρυθμιστεί ώστε να απενεργοποιείται αυτόματα όταν έχει παρέλθει ένα συγκεκριμένο χρονικό διάστημα χρησιμοποιώντας τη λειτουργία χρονοδιακόπτη ύπνου.

1. Πατήστε το Πλήκτρο μενού.



2. Πατήστε το Πλήκτρο επιλογής και την ένδειξη «SLEEP».



3. Πατήστε το πλήκτρο Εισαγωγής / Πληροφοριών.



4. Πατήστε το Πλήκτρο επιλογής για να ρυθμίσετε τη χρονικό διάστημα που θα παρέλθει (μεταξύ «0 - 90» λεπτών) πριν από τη διακοπή λειτουργίας.



5. Πατήστε το πλήκτρο Εισαγωγής / Πληροφοριών.



6. Η ένδειξη «SLEEP» θα εμφανίζεται στην οθόνη LCD.

○ Για να δείτε τον υπολειπόμενο χρόνο, πατήστε το Πλήκτρο μενού μια φορά ακόμη και επιλέξτε το «SLEEP».

○ Για να ακυρώσετε τον χρονοδιακόπτη ύπνου, ορίστε τον χρόνο διακοπής λειτουργίας στα 0 λεπτά.

● Ρύθμιση του ξυπνητηριού (Ξυπνητήρι βόμβου)

Το ραδιόφωνο μπορεί να ρυθμιστεί ώστε να ενεργοποιείται ένα ξυπνητήρι με ήχο βομβητή σε ένα συγκεκριμένο χρονικό διάστημα.

1. Πατήστε το Πλήκτρο μενού.



Ελληνικά

2. Πατήστε το Πλήκτρο επιλογής και την ένδειξη «BUZZER ALM».



3. Πατήστε το πλήκτρο Εισαγωγής / Πληροφοριών.



4. Πατήστε το Πλήκτρο επιλογής και την ένδειξη «ON».



5. Πατήστε το πλήκτρο Εισαγωγής / Πληροφοριών.



6. Πατήστε το Πλήκτρο επιλογής και ρυθμίστε τα ψηφία «ώρα».



7. Πατήστε το πλήκτρο Εισαγωγής / Πληροφοριών.



8. Πατήστε το Πλήκτρο επιλογής και ρυθμίστε τα ψηφία «λεπτό».



9. Πατήστε το πλήκτρο Εισαγωγής / Πληροφοριών.



10. Πατήστε το Πλήκτρο επιλογής για να γίνει επανάληψη.

Μία φορά	ONCE
Καθημερινά	DAILY
Καθημερινές μόνο	WEEKDAY
Σάββατο και Κυριακή μόνο	WEEKEND



11. Πατήστε το πλήκτρο Εισαγωγής / Πληροφοριών για να ολοκληρώσετε τις ρυθμίσεις εγκατάστασης.



Η ένδειξη θα εμφανίζεται στην οθόνη LCD.

- Για να ακυρώσετε τη ρύθμιση ξυπνητηριού, πηγαίνατε στο «BUZZER ALM» ακόμη μία φορά και αλλάξτε τη ρύθμιση σε «OFF».

- Ο ήχος ξυπνητηριού θα μεταβεί αυτόματα εκτός λειτουργίας μετά από 10 λεπτά. Ο ήχος μπορεί επίσης να απενεργοποιηθεί, εάν πατήσετε οποιοδήποτε πλήκτρο.

ΣΗΜΕΙΩΣΗ

Η ένταση του ξυπνητηριού βόμβου δεν μπορεί να αλλάξει.

● Ρύθμιση του χρονοδιακόπτη ξυπνητηριού με ενεργοποίηση ραδιοφώνου

Χρησιμοποιώντας τη λειτουργία ξυπνητηριού με ενεργοποίηση ραδιοφώνου, το ραδιόφωνο μπορεί να ρυθμιστεί ώστε να ενεργοποιείται σε ένα συγκεκριμένο χρόνο για να απολαύσετε μία εκπομπή ραδιοφωνικού σταθμού.

1. Πατήστε το Πλήκτρο μενού.



2. Πατήστε το Πλήκτρο επιλογής και την ένδειξη «RADIO ALM».



3. Πατήστε το πλήκτρο Εισαγωγής / Πληροφοριών.



4. Πατήστε το Πλήκτρο επιλογής και την ένδειξη «ON».

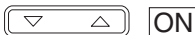

5. Πατήστε το πλήκτρο Εισαγωγής / Πληροφοριών.



6. Πατήστε το Πλήκτρο επιλογής και ρυθμίστε τα ψηφία «ώρα».



7. Πατήστε το πλήκτρο Εισαγωγής / Πληροφοριών.



8. Πατήστε το Πλήκτρο επιλογής και ρυθμίστε τα ψηφία «λεπτό».



9. Πατήστε το πλήκτρο Εισαγωγής / Πληροφοριών.



10. Πατήστε το Πλήκτρο επιλογής για να γίνει επανάληψη.

Μία φορά	ONCE
Καθημερινά	DAILY
Καθημερινές μόνο	WEEKDAY
Σάββατο και Κυριακή μόνο	WEEKEND



11. Πατήστε το πλήκτρο Εισαγωγής / Πληροφοριών.



12. Επιλέξτε το εύρος ζώνης του ραδιοφώνου. Πατήστε και το κουμπί Select για να εμφανιστούν οι ενδείξεις «AM» ή «FM».

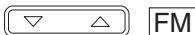

13. Πατήστε το πλήκτρο Εισαγωγής / Πληροφοριών.



14. Πατήστε το Πλήκτρο επιλογής για να εμφανιστεί ένας προεπιλεγμένος σταθμός.

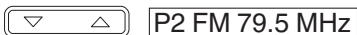

Για να επιλέξετε έναν σταθμό βάσει της συχνότητας εκπομπής, χρησιμοποιήστε το Πλήκτρο αναζήτησης.



15. Πατήστε το πλήκτρο Εισαγωγής / Πληροφοριών για να ολοκληρώσετε τις ρυθμίσεις εγκατάστασης.



Η ένδειξη θα εμφανίζεται στην οθόνη LCD.

- Για να ακυρώσετε τη ρύθμιση ξυπνητηριού ραδιοφώνου, πηγαίνατε στο «RADIO ALM» ακόμη μία φορά και αλλάξτε τη ρύθμιση σε «OFF».

ΣΗΜΕΙΩΣΗ

Η ένταση ήχου του ραδιοφώνου θα είναι στο επίπεδο που ήταν όταν το ραδιόφωνο τέθηκε εκτός λειτουργίας.

ΕΠΑΝΑΦΟΡΤΙΣΗ ΤΟΥ SMARTPHONE (ΕΞΥΠΝΟΥ ΤΗΛΕΦΩΝΟΥ) ΣΑΣ

Συσκευές όπως ένα smartphone (έξυπνο τηλέφωνο) και ένα κινητό τηλέφωνο μπορούν να επαναφορτιστούν συνδέοντας τη συσκευή για αυτό το ραδιόφωνο.

Η λειτουργία επαναφόρτισης είναι διαθέσιμη μόνο για τη λειτουργία «FM» ή «AUX». (Η επαναφόρτιση δεν μπορεί να γίνει στη λειτουργία «AM».)

ΣΗΜΕΙΩΣΗ

- Κατά την επαναφόρτιση στη λειτουργία «AUX», ρυθμίστε την έξοδο έντασης του ήχου στο 20 ή λιγότερο.
Το ραδιόφωνο είναι σχεδιασμένο να απενεργοποιεί την έξοδο USB και να απενεργοποιεί την επαναφόρτιση των smartphone (έξυπνων τηλεφώνων) και των κινητών τηλεφώνων όταν η ένταση είναι στο 21 ή περισσότερο.
- (Για τη λειτουργία «FM», η επαναφόρτιση USB θα συνεχίσει ακόμη και αν η έξοδος έντασης του ήχου είναι 21 ή υψηλότερη).
- Σε σπάνιες περιπτώσεις, η έξοδος ήχου ενδέχεται να διακοπεί ή η ισχύς μπορεί να τερματιστεί κατά την επαναφόρτιση USB.
Αν σε οποιαδήποτε περίπτωση συμβεί κάτι τέτοιο, χαμηλώστε την ένταση του ήχου ή σταματήστε την επαναφόρτιση με το USB.
- Το ραδιόφωνο είναι σχεδιασμένο να απενεργοποιεί την έξοδο USB και να απενεργοποιεί την επαναφόρτιση των smartphone (έξυπνων τηλεφώνων) και των κινητών τηλεφώνων όταν το επίπεδο ισχύος της μπαταρίας είναι χαμηλό.
Σε περίπτωση που συμβεί το προαναφερθέν, επαναφορτίστε την μπαταρία ή αντικαταστήστε τη με μια πλήρως φορτισμένη μπαταρία.
- Αν η τάση είναι χαμηλή, όταν ο φορτιστής AC χρησιμοποιείται, η έξοδος USB μπορεί να αποκοπεί, διακόπτοντας τυχόν επαναφόρτιση.
- 1. Χρησιμοποιώντας ένα εμπορικά διαθέσιμο καλώδιο USB σύνδεσης/επαναφόρτισης, συνδέστε το στη θύρα φόρτισης USB που βρίσκεται στη θήκη αποθήκευσης για εξωτερικές συσκευές του ραδιοφώνου. (Εικ. 9)
- 2. Ασφαλίστε το smartphone (έξυπνο τηλέφωνο) με τις συσκευές συγκράτησης και κλείστε το κάλυμμα. (Εικ. 8)
(Ανατρέξτε στην ενότητα «Ασφαλίστε την εξωτερική συσκευή» στη σελίδα 89)

ΣΗΜΕΙΩΣΗ

- Χρησιμοποιήστε μία πλήρως φορτισμένη μπαταρία όταν χρησιμοποιείτε μία μπαταρία σαν πηγή τροφοδοσίας αυτής της συσκευής.
Δεν θα μπορείτε να επαναφορτίσετε smartphone (έξυπνα τηλέφωνα) ή κινητά τηλέφωνα όταν το επίπεδο ισχύος της μπαταρίας γίνει χαμηλό.
- Ο χρόνος που απαιτείται για τη φόρτιση ποικίλλει ανάλογα με το smartphone (έξυπνο τηλέφωνο) ή το κινητό τηλέφωνο που επαναφορτίζεται.
- Μη χρησιμοποιείτε τη λειτουργία επαναφόρτιση για συσκευές διαφορετικές από smartphone (έξυπνο τηλέφωνο) ή κινητό τηλέφωνο.
- Το ραδιόφωνο μπορεί να μην είναι σε θέση να επαναφορτίσει ορισμένα μοντέλα smartphone (έξυπνων τηλεφώνων) ή κινητών τηλεφώνων.

Συμπεριλαμβάνονται δύο συσκευές συγκράτησης καλωδίου επαναφόρτισης, μία για Android και μία για Apple (Υποδοχή Lightning).

Επιλέξτε τη συσκευή συγκράτησης που ταιριάζει καλύτερα στη συσκευή σας.

- Αν η συσκευή σας είναι πολύ μεγάλη για τη θήκη αποθήκευσης εξωτερικών συσκευών του ραδιοφώνου, τραβήξτε το καλώδιο μέσω της οπής πρόσβασης καλωδίου. (Εικ. 10)

ΣΗΜΕΙΩΣΗ

Καθώς οι συσκευές συγκράτησης καλωδίου επαναφόρτισης είναι σχεδιασμένες για ακροδέκτες τυπικού μεγέθους, οι συσκευές συγκράτησης μπορεί να μην είναι σε θέση να συγκρατήσουν με ασφάλεια ορισμένους ακροδέκτες ανάλογα με το καλώδιο επαναφόρτισης που χρησιμοποιείται.

ΣΥΝΤΗΡΗΣΗ ΚΑΙ ΕΛΕΓΧΟΣ

ΠΡΟΕΙΔΟΠΟΙΗΣΗ

Όταν δεν το χρησιμοποιείτε ή κατά τη διάρκεια εξέτασης και συντήρησης, σιγουρευτείτε ότι έχετε αφαιρέσει το φις AC, την επαναφορτιζόμενη μπαταρία και τις εφεδρικές μπαταρίες.

● Έλεγχος των βιδών στερέωσης

Ελέγχετε περιοδικά όλες τις βίδες στερέωσης και βεβαιωθείτε ότι είναι κατάλληλα σφιγμένες. Στην περίπτωση που χαλαρώσει οποιαδήποτε βίδα σφίξτε την ξανά αμέσως. Αν δεν το κάνετε αυτό μπορεί να έχει ως αποτέλεσμα το σοβαρό τραυματισμό.

● Καθαρισμός του εξωτερικού

Όταν το ραδιόφωνο έχει λερωθεί, σκουπίστε το με ένα μαλακό στεγνό πανί ή ένα υγρό πανί με νερό και σαπούνι. Μη χρησιμοποιείτε χλωριούχα διαλυτικά, βενζίνη ή διαλυτικά μπιογιάς, γιατί μπορεί να λιώσουν τα πλαστικά.

● Αποθήκευση Ραδιοφώνου

- Μην αποθηκεύετε το ραδιόφωνο στα ακόλουθα μέρη.
 - Εντός ευκόλης πρόσβασης από παιδιά
 - Σε υγρά και σκονισμένα μέρη
 - Σε μέρη με υψηλές θερμοκρασίες όπως μέσα σε ένα αυτοκίνητο ή εκτεθειμένο σε άμεσο ηλιακό φως
 - Σε υπερβολικά κρύα μέρη ή άμεσα εκτεθειμένο σε κρύα ρεύματα
 - Σε μέρη όπου η θερμοκρασία αλλάζει δραστικά
 - Σε μέρη όπου είναι εκτεθειμένο σε καπνό ή ατμό όπως κοντά σε μια συσκευή μαγειρέματος ή σε έναν υγραντήρα

ΕΓΓΥΗΣΗ

Εγγυώμαστε τα εργαλεία HiKOKI Power Tools σύμφωνα με τη νομοθεσία και τους κανονισμούς ανά χώρα. Η παρούσα εγγύηση δεν καλύπτει ελαττώματα ή ζημιές λόγω κακής χρήσης, κακοποίησης ή φυσιολογικής φθοράς. Σε περίπτωση παραπόνων παρακαλούμε αποστείλετε το Power Tool χωρίς να το αποσυναρμολογήσετε μαζί με το ΠΙΣΤΟΠΟΙΗΤΙΚΟ ΕΓΓΥΗΣΗΣ το οποίο βρίσκεται στο τέλος των οδηγιών αυτών, σε Εξουσιοδοτημένο Κέντρο Επισκευής της HiKOKI.

ΣΗΜΕΙΩΣΗ

Εξαιτίας του συνεχιζόμενου προγράμματος έρευνας και ανάπτυξης της HiKOKI τα τεχνικά χαρακτηριστικά που εδώ αναφέρονται μπορούν να αλλάξουν χωρίς προηγούμενη ειδοποίηση.

NAZWY CZĘŚCI

① Antena FM	⑱ Wybierz przycisk (-)	Ⓐ Wskazanie sygnału AM
② Uchwyt	⑲ Wybierz przycisk (+)	Ⓑ Lampka kontrolna AUX
③ Pokrywa tylna	⑳ Zatrask	Ⓒ Wskazanie sygnału FM
④ Głośnik	㉑ Komora na akumulatory AA	Ⓓ Wskaźnik RDS
⑤ Obudowa do przechowywania urządzeń zewnętrznych	㉒ Pokrywa	Ⓔ Lampka kontrolna Stereo
⑥ Gniazdo zasilacza AC	㉓ Zasilacz AC	Ⓕ Lampka kontrolna Budzika
⑦ Port wejściowy AUX	㉔ Gumowa pokrywa	Ⓖ Lampka kontrolna Budzika tradycyjnego
⑧ Port ładowania USB	㉕ Akumulator	Ⓗ Wskaźnik WŁĄCZENIA alarmu radia
⑨ Otwór dostępu kabla	㉖ Styki	Ⓘ Lampka kontrolna Wyłącznika czasowego
⑩ Przycisk zasilania	㉗ Pokrywa przednia	Ⓝ Lampka kontrolna wyczerpania akumulatora
⑪ Przycisk wyboru źródła	㉘ Kabel złącza wtyku mini stereo	Ⓚ Wskaźnik informacji
⑫ Przycisk menu	㉙ Smartfon	Ⓛ Zegar
⑬ Przycisk Enter / informacje	㉚ Port wyjściowy audio	Ⓜ Wskaźnik AM/PM
⑭ Przycisk głośności (-)	㉛ Uchwyt kabla ładowania	Ⓝ Wskaźnik MHz / KHz
⑮ Przycisk głośności (+)	㉜ Uchwyt	
⑯ Przycisk przeszukiwania (-)	㉝ Kabel USB ładowania	
⑰ Przycisk przeszukiwania (+)	㉞ Gumowa osłona	

WSKAZÓWKI BEZPIECZEŃSTWA DOTYCZĄCE RADIA

⚠ OSTRZEŻENIE

Należy dokładnie zapoznać się ze wszystkimi ostrzeżeniami i wskazówkami bezpieczeństwa.

Nieprzestrzeżenie ostrzeżeń oraz wskazówek bezpieczeństwa może spowodować porażenie prądem elektrycznym, pożar i/lub odniesienie poważnych obrażeń.

Ostrzeżenia i wskazówki bezpieczeństwa powinny być przechowywane do użycia w przyszłości.

1. Należy stosować tylko źródło zasilania o określonym napięciu.

- Stosowanie źródeł zasilania o innym napięciu może być przyczyną pożaru lub porażenia prądem elektrycznym.

2. Zwrócić uwagę, aby nie uszkodzić przewodu zasilacza AC.

- Nie modyfikować, zaginać z nadmierną siłą, skręcać ani nie ciągnąć przewodu, nie umieszczać na nim ciężkich przedmiotów ani nie umieszczać go w pobliżu źródeł ciepła.
- Jeżeli urządzenie nie jest użytkowane, wtyczki (zasilacza AC) należy odłączyć od gniazdka sieciowego oraz od radioodbiornika. Niezastosowanie się do tego zalecenia może być przyczyną porażenia prądem elektrycznym lub pożaru.

3. Nie dotykać wtyczki (zasilacza AC) mokrymi rękoma.

- Niezastosowanie się do tego zalecenia może być przyczyną porażenia prądem elektrycznym.

4. Nie użytkować radioodbiornika w łazience ani pod prysznicem.

- Nie użytkować radioodbiornika w miejscach o dużej wilgotności ani w deszczu.
 - Niezastosowanie się do tych zaleceń może być przyczyną porażenia prądem elektrycznym, emisji dymu lub awarii.
5. **Nie dotykać anteny FM ani wtyczki (zasilacza AC) w czasie burzy.**
- Niezastosowanie się do tego zalecenia może być przyczyną porażenia prądem elektrycznym.
6. **Nie demontować ani nie modyfikować radioodbiornika.**
- Niezastosowanie się do tego zalecenia może być przyczyną porażenia prądem elektrycznym lub pożaru. Kontrola i naprawy powinny zostać przeprowadzone przez przedstawiciela HiKOKI, u którego dokonano zakupu, lub przez centrum serwisowe elektronarzędzi HiKOKI.
7. **Wetknąć do oporu wtyczkę (zasilacza AC).**
- Kurz lub zabrudzenia znajdujące się pomiędzy wtyczką i gniazdkiem mogą być przyczyną pożaru. Wtyczkę należy regularnie odłączać, aby wyczyścić ją z kurzu i brudu. W tym celu należy użyć suchej ściereczki.
8. **Należy zwrócić uwagę, aby do obudowy radioodbiornika nie dostały się jakiegokolwiek przedmioty ani woda.**
- Wylączając zasilacz AC i akumulator, każdy metalowy lub łatwopalny przedmiot lub substancja, które dostaną się pod tylną pokrywę, może być przyczyną porażenia prądem elektrycznym lub pożaru.
 - Należy zwrócić uwagę, aby pył drobin żelaza z głośników bass reflex, kurz bądź woda nie dostały się do obudowy radioodbiornika.
9. **Nie siedać ani nie stawać na radioodbiorniku.**
- Niezastosowanie się do tego zalecenia może być przyczyną wypadku lub awarii.

10. Nie umieszczaj radioodbiornika na niestabilnym podłożu lub na dużej wysokości. Nie należy wieszadła radia za uchwyt.
- Urządzenie może upaść i spowodować obrażenia lub może dość do jego awarii.
11. Jeżeli akumulator wewnętrzny nie jest stosowany, należy wsunąć pokrywę złącza akumulatora wewnętrznego, aby zapobiec zranieniom i innym obrażeniom, do których może dojść w czasie kontaktu ze złączem.
12. Należy zwrócić szczególną uwagę na zapasowe baterie.
- Ryzyko wybuchu, jeśli bateria zostanie nieprawidłowo umieszczona. Należy wymienić tylko na taki sam lub równoważny typ.
 - Niewłaściwe obchodzenie się z bateriami może być przyczyną ich uszkodzenia lub wycieku elektrolitu, co z kolei może prowadzić do wybuchu pożaru, obrażeń lub zanieczyszczenia. Należy przestrzegać poniższych środków ostrożności:
 - Korzystać tylko z określonych baterii
 - Nie podgrzewać ani nie demontować baterii
 - Nie wrzucać baterii do ognia ani wody
 - Nie ładować baterii
 - Upewnić się, że baterie są właściwie umieszczone, tak aby zapobiec ewentualnemu spięciu
 - Nie wykorzystywać ponownie baterii, ani nie używać różnych typów baterii
 - Gdy radioodbiornik nie jest użytkowany, wyjąć baterie
- W przypadku wycieku elektrolitu z baterii, komorę baterii należy dokładnie wytrzeć. Jeżeli dojdzie do kontaktu elektrolitu ze skórą, należy go dokładnie zmyć z ciała.
- Jeżeli w przypadku korzystania z akumulatora, po uruchomieniu wyświetlone zostanie , oznacza to, że akumulator jest rozładowany. Podłączyć radioodbiornik do źródła zasilania, korzystając w tym celu z zasilacza AC, lub użyć naładowanego akumulatora.
13. Ładuj wyłącznie w ładowarkach wymienionych przez producenta.
- Ładowarka, która jest odpowiednia do ładowania jednego typu akumulatorów, może być źródłem zagrożenia pożarem, jeżeli jest użytkowana z innym akumulatorem.
14. Urządzenie należy użytkować tylko z określonymi typami akumulatorów.
- Zastosowanie jakiegokolwiek innego akumulatora może być powodem obrażeń i źródłem pożaru.
15. Gdy akumulator nie jest użytkowany, należy przechowywać go z dala od innych metalowych przedmiotów, takich jak spinacze do papieru, monety, klucze, gwoździe, śruby lub innych małych metalowych obiektów, które mogłyby spowodować zwarcie terminali akumulatora.
- Zwarcie elektrod akumulatora może doprowadzić do poparzeń lub pożaru.
16. W skrajnie niesprzyjających warunkach może dojść do wycieku płynu z akumulatora. Unikaj kontaktu z płynem. Jeśli dojdzie do przypadkowego kontaktu z płynem, oplucz miejsce kontaktu wodą. W przypadku kontaktu płynu z oczami, zgłoś się do lekarza.
- Płyn wyciekający z akumulatora może spowodować podrażnienia lub poparzenia.
17. Radio należy serwisować tylko u wykwalifikowanych techników, z użyciem oryginalnych części zamiennych.
- Zagwarantuje to bezpieczeństwo urządzenia.
18. Nie należy narażać jednostki głównej i adaptera na działanie płynów, dlatego żaden przedmiot napełniony cieczą, taki jak waza, nie powinien być umieszczony na jednostce lub adapterze.
19. Nie należy narażać akumulatora (akumulatora lub zamontowanych akumulatorów) na działanie zbyt wysokich temperatur, takich jak światło słoneczne, ogień itp.
20. Wtyczka MAINS adaptera używana jest do odłączania urządzenia, odłączone urządzenie powinno pozostać gotowe do użycia.
21. Istnieje ryzyko wybuchu, jeśli akumulator zastąpi się akumulatorem niewłaściwego typu
- skrajanie wysokie lub niskie temperatury, na które akumulator może zostać narażony podczas użytkowania, przechowywania lub transportu (np. temperatura podczas pracy: 35°C); oraz
 - niskie ciśnienie powietrza na dużej wysokości (wysokość: 2000 metrów).
 - wymiana akumulatora na akumulator niewłaściwego typu, który może spowodować pokonanie zabezpieczeń (na przykład w przypadku niektórych typów akumulatorów litowych);
 - wrzucenie akumulatora do ognia lub gorącego piekarnika albo mechaniczne zmiażdżenie lub przecięcie akumulatora, co może prowadzić do wybuchu;
 - pozostawienie akumulatora w skrajnie wysokiej temperaturze otoczenia, co może doprowadzić do wybuchu lub wycieku łatwopalnego płynu lub gazu;
 - narażenie akumulatora na skrajnie niskie ciśnienie powietrza, co może doprowadzić do wybuchu lub wycieku łatwopalnego płynu lub gazu.
22. Wyładowanie elektrostatyczne może spowodować nieprawidłowe działanie, co może wymagać wyłączenia i ponownego włączenia urządzenia przez użytkownika.

OCHRONA SŁUCHU

Ciągłe narażenie na głośny dźwięk może spowodować trwałą utratę słuchu. Im głośniejszy dźwięk, tym krótszy czas, w którym może nastąpić utrata słuchu.

Jeżeli słuchasz głośniego dźwięku przez długi czas, Twoje uszy przyzwyczajają się do niego. Stwarza to wrażenie, że poziom dźwięku jest właściwy, niezależnie od tego, że może on powodować uszkodzenie słuchu.

Przestrzegaj poniższych zasad, aby zapobiec utracie słuchu.

UWAGA

1. Pamiętaj o odpoczynku dla uszu wykonując przerwy w regularnych odstępach czasu i pilnując, aby okres słuchania nie był zbyt długi.

Nawet, jeżeli ustawiony jest bezpieczny poziom dźwięku, ciągłe słuchanie przez długi okres czasu może prowadzić do utraty słuchu.

2. Uważaj, aby nie zwiększać głośności, kiedy Twój słuch zaadaptuje się do sygnału dźwiękowego.

Miej świadomość przyzwyczajania się do pewnego poziomu dźwięku. Ustaw bezpieczny poziom dźwięku zanim swoje uszy przyzwyczają się do głośniejszych dźwięków.

3. Jeżeli znacznie ci dzwoni w uszach, jeżeli poczujesz jakikolwiek dyskomfort lub jeżeli konwersacja wydaje się słabnąca lub niewyraźna przerwij słuchanie muzyki i zbadaj słuch u lekarza.

ŚRODKI OSTROŻNOŚCI PODCZAS PODŁĄCZANIA OD URZĄDZEŃ ZEWNĘTRZNYCH

Nieoczekiwane problemy mogą spowodować utratę lub uszkodzenie danych przechowywanych w smartfonach lub innych urządzeniach peryferyjnych podłączanych do radioodbiornika. Pamiętając o tym, należy zawsze z wyprzedzeniem, wykonać kopię zapasową danych.

Należy pamiętać o tym, że firma HiKOKI nie może zostać pociągnięta do odpowiedzialności za uszkodzenie lub utratę danych zapisanych na smartfonach oraz innych urządzeniach peryferyjnych podłączonych do radioodbiornika, ani za żadne uszkodzenia samych urządzeń.

FUNKCJE PODSTAWOWE

- Wybieranie Ręczne/Automatyczne
- Zapis (Pamięć) (stacje: 10 AM + 10 FM)
- Wł./Wył. radioodbiornika / Budzik
- Stacja dokowania do odtwarzania audio ze smartfonów lub przenośnych odtwarzaczy audio
- Wysokiej jakości głośnik stereo
- Ładowanie smartfonów i telefonów komórkowych
- Kompatybilność z akumulatorami elektronarzędzi HiKOKI i zasilaczem AC

DANE TECHNICZNE

Zakres częstotliwości	FM: 87,5 - 108 MHz AM: 522 - 1629 kHz
Antena	FM: Gumowa antena AM: Antena ferrytyzowana (wbudowana)
Głośnik	90 mm (8 Ω) × 2
Maksymalna moc wyjściowa	Zasilacz AC: 5 W × 2 14,4 V: 6 W × 2 18 V: 7 W × 2
Źródło zasilania	Akumulator wewnętrzny: --- (DC) 14,4 V, 18 V
	Źródło zasilania w pomieszczeniach (z wykorzystaniem dostarczonego zasilacza AC)
	Baterie zapasowe: --- (DC) 3 V, dwie baterie AA
Wymiary zewnętrzne	Dł. 366 mm x Szer. 303 mm x Wys. 261 mm (z załamaną anteną)
Masa	3,4 kg

















- Aby uzyskać informacje dotyczące stosowanego zasilania, patrz instrukcja obsługi:
Stosowane zasilanie:
(Produkcja) Dong Guan Sun Hung Kin Electrical Co., Ltd.
(Model) HKP24-1201200dV
(Napięcie wejściowe) 100 – 240 V ~ (AC)
(Częstotliwość wejściowego prądu zmiennego) 50/60 Hz
(Napięcie wyjściowe) 12,0 V
(Prąd wyjściowy) 1,2 A
(Zasilanie wyjściowe) 14,4 W
(Średnia skuteczność czynna) 87,0%
(Skuteczność przy niskim obciążeniu (10%)) 83,1%
(Pobór mocy bez obciążenia) 0,10 W

- Można używać wyłącznie akumulatora typu slide (Model) BSL1430: 14,4 V 3000 mAh
Akumulator litowy
(Model) BSL1830: 18 V 3000 mAh
Akumulator litowy
(Produkcja) Koki Holdings Co., Ltd.
- Kiedy wtyczka zewnętrznego zasilacza jest używana jako urządzenie odłączające, gniazdko/złącze musi być łatwo dostępne

SYMBOLE

OSTRZEŻENIE

Następujące oznaczenia są symbolami używanymi w instrukcji elektronarzędzia. Przed rozpoczęciem użytkowania należy się upewnić, że ich znaczenie jest zrozumiałe.

	UR18DSAL : Radio
	Aby uzyskać informacje dotyczące stosowanego zasilania, patrz instrukcja obsługi.
	Dotyczy tylko państw UE Elektronarzędzi nie wolno wyrzucać wraz z odpadami z gospodarstwa domowego! Zgodnie z Dyrektywą Europejską 2012/19/UE w sprawie zużytego sprzętu elektrycznego i elektronicznego oraz wprowadzeniem jej zgodnie z prawem krajowym, zużyte elektronarzędzia należy posegregować i oddać do recyklingu w sposób przyjazny dla środowiska w wyspecjalizowanym zakładzie utylizacji.
	Przycisk zasilania
	Przycisk wyboru źródła
	Przycisk menu
	Przycisk Enter / informacje
	Przycisk głośności
	Przycisk przeszukiwania
	Wybierz przycisk
	Lampka kontrolna Budzika tradycyjnego
	Wskaźnik WŁĄCZENIA alarmu radia
	Lampka kontrolna wyczerpania akumulatora
	Używać tylko akumulatora typu slide (wsuwanego) firmy Koki Holdings Co.,Ltd's
	Gniazdo wyjściowe zasilacza
	Tylko do użytku w pomieszczeniach (zasilacz AC)
	Produkt klasy II - Podwójnie izolowany - Nie wymaga uziemienia zewnętrznego zasilacza (zasilacz AC)

AKCESORIA STANDARDOWE

Poza elektronarzędziem (1 narzędzie) w opakowaniu znajdują się akcesoria wymienione poniżej.

- Zasilacz AC.....1
- Bateria AA.....2
- Uchwyt kabla ładowania1
(dla złącz Apple Lightning)
- * Uchwyt na urządzenie Android jest wbudowany w jednostkę główną.

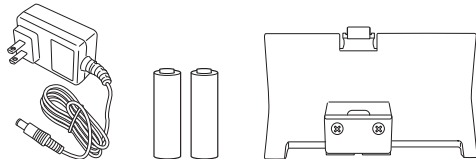

Akcesoria standardowe mogą ulec zmianie bez wcześniejszego zawiadomienia.

WSKAZÓWKA

Akumulator nie jest dołączony do tego produktu. Zalecamy korzystanie z akumulatora firmy Koki Holdings Co., Ltd.

PRZED ROZPOCZĘCIEM PRACY

● Montowanie baterii zapasowych

Ustawienia czasu i częstotliwości stacji radiowych mogą zostać zapisane poprzez zamontowanie baterii w jednostce.

1. Aby dostać się do komory w której przechowywane są baterie zapasowe, należy zwolnić zatrzask i otworzyć tylną pokrywę. (Rys. 1)
2. Otwórz komorę, w której przechowywane są akumulatory zapasowe i włóż dwa akumulatory AA (znajdują się w zestawie) do komory przechowywania we wskazanym kierunku. (Rys. 2)

WSKAZÓWKA

- Nie należy wkładać akumulatorów niezgodnie z oznaczeniem polaryzacji (+/-).
- Nie należy mieszać nowych i starych baterii. Należy zawsze wymienić obydwie baterie jednocześnie.
- Nie należy palić baterii lub wyrzucać ich z odpadami gospodarstwa domowego.

● Montowanie zasilacza AC

Zasilanie można zapewnić podłączając zasilacz AC (znajduje się w zestawie) do standardowego gniazda sieciowego.

Pociągnij za gumową pokrywę i podłącz zasilacz AC do portu zasilacza AC. (Rys. 3)

Następnie podłącz zasilacz AC do gniazda elektrycznego.

WSKAZÓWKA

- W przypadku korzystania razem z akumulatorami, zasilacz AC jest głównym źródłem zasilania, a z akumulatorów nie jest pobierana żadna energia.
- W przypadku korzystania razem z zasilaczem AC, akumulatory nie będą ładowane, ponieważ to urządzenie nie posiada funkcji ładowania.

Przechowywanie zasilacza AC

Zasilacz AC można przechowywać w komorze za tylną pokrywę. (Rys. 4)

● Montowanie akumulatorów

UWAGA

Nie dotykać styków.

Nie stosowanie się do tego zalecenia może spowodować skaleczenie lub inne obrażenia.

Z tym urządzeniem można używać wyłącznie akumulatora typu slide 14,4 V lub 18 V.

Montowanie akumulatora

Otworzyć tylną pokrywę, dopasować akumulator do rowków urządzenia i wsunąć do końca. (Rys. 5)

WSKAZÓWKA

- Nie należy używać zbyt dużego nacisku w czasie wkładania akumulatora. Jeśli akumulator nie wsuwa się łatwo oznacza to, że nie jest prawidłowo wkładany. Sprawdź, czy akumulator znajduje się we właściwym kierunku oraz czy nie blokuje włożenia akumulatora.
- Jeśli wyświetla się , kiedy urządzenie jest włączone po włożeniu akumulatora, oznacza to, że poziom naładowania akumulatora jest niski. W takiej sytuacji należy albo użyć zasilacza AC, albo zamontować w pełni naładowany akumulator.

● Zmiana wyświetlanej daty

Dostępne są następujące wybory dla wyświetlania daty.

RRRR/MM/DD (Rok/Miesiąc/Dzień)
MM/DD/RRRR (Miesiąc/Dzień/Rok)
DD/MM/RRRR (Dzień/Miesiąc/Rok)

1. Naciśnij przycisk Menu.



2. Naciśnij przycisk Wyboru, aby wyświetlić „DATE DISP”.



3. Naciśnij przycisk Enter / Informacje.



4. Naciśnij przycisk Wybierz, aby wyświetlić wybrany sposób wyświetlania daty.



5. Naciśnij przycisk Enter / Informacje.



● Ustaw datę

Aby ustawić datę korzystając z panelu sterowania, należy postępować według poniższych kroków.

1. Naciśnij przycisk Menu.



2. Naciśnij przycisk Wyboru, aby wyświetlić „DATE ADJ”.



3. Naciśnij przycisk Enter / Informacje.



4. Naciśnij przycisk Wybierz i ustaw cyfry „rok”.



5. Naciśnij przycisk Enter / Informacje.



6. Naciśnij przycisk Wybierz i ustaw cyfry „miesiąc”.



7. Naciśnij przycisk Enter / Informacje.



8. Naciśnij przycisk Wybierz i ustaw cyfry „dzień”.



9. Naciśnij przycisk Enter / Informacje.



● Ustaw godzinę

Aby ustawić godzinę korzystając z panelu sterowania, należy postępować według poniższych kroków.

1. Naciśnij przycisk Menu.



2. Naciśnij przycisk Wyboru, aby wyświetlić „CLOCK ADJ”.

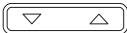

CLOCK ADJ

3. Naciśnij przycisk Enter / Informacje.



4. Naciśnij przycisk Wybierz i ustaw cyfry „godziny”.



12 : 00

5. Naciśnij przycisk Enter / Informacje.



6. Naciśnij przycisk Wybierz i ustaw cyfry „minut”.



12 : 55

7. Naciśnij przycisk Enter / Informacje.



8. Naciśnij przycisk Wyboru, aby wybrać „12 H” lub „24 H”

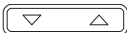

12H 24H

9. Naciśnij przycisk Enter / Informacje.



<Zapis ręcznego ustawienia>

1. Ustawij wybraną stację radiową, a następnie naciśnij przycisk Menu.



2. Naciśnij przycisk Wyboru, aby wyświetlić „PRESET”.



PRESET

3. Naciśnij przycisk Enter / Informacje.



4. Naciśnij przycisk Wyboru, a następnie wybierz cyfrę od 0 do 9, pod którą ma zostać zapisana stacja.

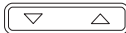

PRESET 2

5. Naciśnij przycisk Enter / Informacje, aby zapisać stację.



<Zapis automatycznego ustawienia>

Ta funkcja pozwala na automatyczny zapis dostępnych w okolicy stacji radiowych.

(Maksymalnie 10 stacji)

1. Naciśnij przycisk Menu.



2. Naciśnij przycisk Wyboru, aby wyświetlić „AUTO SCAN”.



AUTO SCAN

3. Naciśnij przycisk Enter / Informacje, aby rozpocząć automatyczne zapisywanie dostępnych stacji.



WSKAZÓWKA

- Nadająca stacja radiowa nie zostanie zapisana, jeśli jej częstotliwość jest słaba.
- W zależności od miejsca używania, może się zdarzyć, że nie radiowe sygnały, takie jak szum, zostaną zarejestrowane.
- Patrz strona 98, podczas ładowania za pomocą USB w trybie „FM”.

● Aby odbiór był lepszy

Stacje FM

Ustaw odbiór zmieniając kierunek i kąt nachylenia anteny. Podczas odbierania programu stereo, zostanie wyświetlone „STEREO”. Przelączenie na odbiór monofoniczny może zredukować zakłócenia.

<Przelączenie na odbiór monofoniczny>

1. Naciśnij przycisk Menu.



2. Naciśnij przycisk Wyboru, aby wyświetlić „STEREO”.



STEREO

3. Naciśnij przycisk Enter / Informacje.



4. Naciśnij przycisk Wyboru, aby wyświetlić „OFF”.

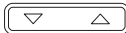

OFF

5. Naciśnij przycisk Enter / Informacje, aby zakończyć ustawianie.



Stacje AM

Przesunąć urządzenie i skierować je w kierunku, w którym odbiór jest najlepszy.

SŁUCHANIE AUDYCJI RADIOWYCH

● Wybieranie szerokości pasma FM lub AM

1. WŁĄCZANIE zasilania.



2. Naciśnij przycisk wyboru źródła i wybierz szerokość pasma częstotliwości radiowej (FM/AM).



AM FM

● Wybieranie stacji

Automatyczny wybór stacji

Długie przyciśnięcie przycisku Wyszukiwania uruchomi automatyczne skanowanie i wyszukiwanie czystych częstotliwości emisji stacji. Aby wybrać następną nadawaną stację, należy ponownie długo nacisnąć przycisk wyszukiwania.



(Długie naciśnięcie)

Ręczny wybór stacji

Naciśnij przycisk Wyszukiwania, aby zmienić częstotliwość i wybrać stację.

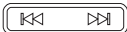

Wybór zaprogramowanej stacji

Naciśnij przycisk wyboru, aby szybko przelączać między zaprogramowanymi stacjami.



W momencie zakupu żadna stacja nie jest zaprogramowana. Należy postępować według poniższych kroków, aby zapisać zaprogramowaną stację.

<Regulacja głośności>

Użyj przycisk Głośności, aby ustawić głośność od 0 do 30.

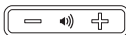

UŻYWANIE ZEWNĘTRZNYCH URZĄDZEŃ DO ODTWARZANIA DŹWIĘKU

Dźwięk można odtwarzać ze smartfonu, przenośnych odtwarzaczy muzyki i innych urządzeń zewnętrznych.

UWAGA

Należy upewnić się przed włączeniem odtwarzania, że głośność odtwarzacza jest obniżona.

WSKAZÓWKA

Istnieje dwa rodzaje kabli złącza, prosty i typu L. Typu L należy użyć, podczas podłączania lub przechowywania dużych urządzeń zewnętrznych.

1. Otworzyć schowek urządzenia zewnętrznego

WYŁĄCZYĆ zasilanie radia i otworzyć przednią pokrywę. (Rys. 6)

2. Podłączyć urządzenie zewnętrzne

Używając dostępnego w sprzedaży kabla złącza z wtyczką mini stereo (ø3,5 mm), połączyć port wejściowy AUX radia do portu wyjściowego audio urządzenia zewnętrznego. (Rys. 7)

3. Mocowanie urządzenia zewnętrznego

Prawy i lewy stojak mogą zostać przesunięte w prawo lub lewo poprzez naciśnięcie góry i dołu każdego z uchwytyów.

Mocowanie urządzenia zewnętrznego między dwoma uchwytyami. (Rys. 8)

4. Odtwarzanie

Przy WYŁĄCZONYM zasilaniu radia, należy nacisnąć przycisk wyboru źródła i wyświetlić „AUX”.



Należy upewnić się przed włączeniem odtwarzania, że głośność urządzenia zewnętrznego jest obniżona. Głośność można ustawić za pomocą radia.



Zamknij przednią pokrywę po wybraniu ścieżek i ustaw głośność.

WSKAZÓWKA

Może być niemożliwe zwiększenie głośności, jeśli poziom głośności urządzenia zewnętrznego jest zbyt niski.

WSKAZÓWKA

- Podłączając smartfon, należy zawsze pamiętać, że dźwięki dzwonek przychodzących połączeń na niektórych modelach nie są odtwarzane przez głośniki.
- Urządzenie zewnętrzne może zostać zniszczone, jeśli używane jest w miejscach narażonych na działanie słońca lub wysokich temperatur.
- Patrz strona 98, podczas ładowania za pomocą USB w trybie „AUX”.

UŻYWANIE FUNKCJI WYŁĄCZNIKA CZASOWEGO

● Ustawianie wyłącznika czasowego

Można ustawić, aby zasilanie WYŁĄCZAŁO się automatycznie po upłynięciu pewnego czasu, za pomocą funkcji wyłącznika czasowego.

1. Naciśnij przycisk Menu.



2. Naciśnij przycisk Wyboru, aby wyświetlić „SLEEP”.



3. Naciśnij przycisk Enter / Informacje.



4. Naciśnij przycisk Wyboru, aby ustawić czas, który ma upłynąć (pomiędzy „0 a 90” minut) zanim zasilanie zostanie WYŁĄCZONE.



5. Naciśnij przycisk Enter / Informacje.



6. Na ekranie LCD zostanie wyświetlone „SLEEP”.
 - Aby sprawdzić pozostały czas, należy ponownie nacisnąć przycisk Menu i wybrać „SLEEP”.
 - Aby anulować wyłącznik czasowy, należy ustawić czas WYŁĄCZENIA na 0 minut.

● Ustawianie alarmu (Sygnał dźwiękowy)

Można ustawić określoną godzinę o której radio ma włączyć sygnał alarmowy.

1. Naciśnij przycisk Menu.



2. Naciśnij przycisk Wyboru, aby wyświetlić „BUZZER ALM”.



3. Naciśnij przycisk Enter / Informacje.



4. Naciśnij przycisk Wyboru, aby wyświetlić „ON”.

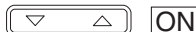

5. Naciśnij przycisk Enter / Informacje.



6. Naciśnij przycisk Wybierz i ustaw cyfry „godziny”.



7. Naciśnij przycisk Enter / Informacje.



8. Naciśnij przycisk Wybierz i ustaw cyfry „minut”.



9. Naciśnij przycisk Enter / Informacje.



10. Naciśnij przycisk Wyboru, aby ustawić powtarzanie.

Raz	ONCE
Codziennie	DAILY
Tylko dni tygodnia	WEEKDAY
Tylko niedziela i sobota	WEEKEND



11. Naciśnij przycisk Enter / Informacje, aby zakończyć ustawianie.



Na ekranie LCD zostanie wyświetlone ☺.

- Aby anulować ustawienia alarmu, należy ponownie przejść do „BUZZER ALM” i zmienić ustawienie na „OFF”.

Polski

- Dźwięk alarmu zostanie automatycznie wyłączony po 10 minutach. Dźwięk może zostać również wyłączony naciśnięciem jakiegokolwiek przycisku.

WSKAZÓWKA

Nie można zmienić głośności sygnału dźwiękowego alarmu.

● WŁĄCZANIE alarmu wyłącznika czasowego

Używając funkcji WŁĄCZANIA alarmu wyłącznika czasowego, można ustawić radio, aby WŁĄCZYŁO się o określonej godzinie, aby móc słuchać audycji radiowej.

1. Naciśnij przycisk Menu.



2. Naciśnij przycisk Wyboru, aby wyświetlić „RADIO ALM”.



RADIO ALM

3. Naciśnij przycisk Enter / Informacje.



4. Naciśnij przycisk Wyboru, aby wyświetlić „ON”.

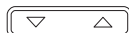

ON

5. Naciśnij przycisk Enter / Informacje.



6. Naciśnij przycisk Wybierz i ustaw cyfry „godziny”.



12 : 00

7. Naciśnij przycisk Enter / Informacje.



8. Naciśnij przycisk Wybierz i ustaw cyfry „minut”.



12 : 55

9. Naciśnij przycisk Enter / Informacje.



10. Naciśnij przycisk Wyboru, aby ustawić powtarzanie.

Raz	ONCE
Codziennie	DAILY
Tylko dni tygodnia	WEEKDAY
Tylko niedziela i sobota	WEEKEND

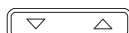

DAILY

11. Naciśnij przycisk Enter / Informacje.



12. Wybierz szerokość pasma.

Naciśnij przycisk wyboru, aby wybrać „AM” lub „FM”.



FM

13. Naciśnij przycisk Enter / Informacje.



14. Naciśnij przycisk Wyboru, aby wyświetlić zaprogramowaną stację.



P2 FM 79.5 MHz

Aby wybrać stację po częstotliwości nadawania, należy użyć przycisku Wyszukiwania.



FM 80.0 MHz

15. Naciśnij przycisk Enter / Informacje, aby zakończyć ustawianie.



Na ekranie LCD zostanie wyświetlone .

- Aby anulować ustawienia alarmu radia, należy ponownie przejść do „RADIO ALM” i zmienić ustawienie na „OFF”.

WSKAZÓWKA

Głośność radia będzie na poziomie ustawionym, kiedy radio zostało ostatnio WYŁĄCZONE.

LADOWANIE SMARTFONA

Urządzenia takie jak smartfon i telefon komórkowy mogą być ładowane poprzez podłączenie urządzenia do radia.

Funkcja ładowania jest dostępna wyłącznie dla trybu „FM” lub „AUX”. (Ładowanie nie może zostać przeprowadzone w trybie „AM”).

WSKAZÓWKA

- Podczas ładowania w trybie „AUX”, ustaw głośność najwyżej na 20.

Radio zostało zaprojektowane tak, aby dezaktywowało wyjście USB i wyłączyło ładowanie smartfonów i telefonów komórkowych, kiedy poziom głośności wynosi 21 lub więcej.

(W trybie „FM”, ładowanie USB będzie kontynuowane, nawet jeśli głośność będzie ustawiona na 21 lub więcej.)

- Czasami odtwarzanie dźwięku może zostać przerwane lub zasilanie może zostać wyłączone podczas ładowania USB.

Jeśli wystąpi jedna z tych sytuacji, należy obniżyć poziom głośności lub przerwać ładowanie przez USB.

- Radio zostało zaprojektowane tak, aby dezaktywowało wyjście USB i wyłączyło ładowanie smartfonów i telefonów komórkowych, kiedy poziom naładowania akumulatora jest niski.

Jeśli wystąpi jedna z powyższych sytuacji, należy naładować akumulator lub wymienić go na akumulator w pełni naładowany.

- Jeśli napięcie jest niskie w czasie używania zasilacza AC, wyjście USB może zostać odcięte, a ładowanie zaniechane.

1. Korzystając z dostępnych w sprzedaży kabli połączeniowych/ładowania USB, należy podłączyć go do portu ładowania USB dla urządzeń zewnętrznych znajdującego się na obudowie radia. **(Rys. 9)**

2. Zamocuj smartfon za pomocą uchwytów i zamknij pokrywę. **(Rys. 8)**

(Patrz „Mocowanie urządzenia zewnętrznego” na stronie 97)

WSKAZÓWKA

- Użyj w pełni naładowanego akumulatora, używając akumulatora jako źródła zasilania urządzenia.

Ładowanie smartfonów lub telefonów komórkowych nie jest możliwe, jeśli poziom naładowania akumulatora jest niski.

- Czas ładowania jest różny w zależności od ładowanego smartfona lub telefonu komórkowego.

- Nie należy używać funkcji ładowania dla żadnego urządzenia innego niż smartfon lub telefon komórkowy.

- Radio może nie być w stanie ładować niektórych modeli smartfonów lub telefonów komórkowych.

Dwa uchwyty kabli ładowania, jeden dla Androida, a drugi dla Apple (złącze Lightning) znajdują się w zestawie.

Wybierz uchwyt, który pasuje do Twojego urządzenia.

- Jeśli urządzenie jest zbyt duże, aby zmieścić się do obudowy radia na urządzenia zewnętrzne, należy przeciągnąć kabel przez otwór dostępu. **(Rys. 10)**

WSKAZÓWKA

Ponieważ uchwyty kabli ładowania zostały zaprojektowane dla styków o standardowym rozmiarze, uchwyty mogą nie być w stanie mocno zacisnąć niektórych styków w zależności od użytego kabla ładowania.

KONSERWACJA I INSPEKCJA**OSTRZEŻENIE**

Jeżeli urządzenie nie jest użytkowane lub na czas jego kontroli i konserwacji, należy się upewnić, że wtyczka zasilacza AC jest odłączona z gniazdka, akumulator i baterie zapasowe wyjęte z urządzenia.

● Sprawdzanie śrub mocujących

Regularnie sprawdzaj wszystkie mocujące śruby i upewnij się, że są mocno przykręcone. Jeśli któraś z nich się obluzuje, natychmiast ją przykręć. Zaniedbanie tego może spowodować poważne zagrożenie.

● Czyszczenie obudowy zewnętrznej

Gdy urządzenie jest pobrudzone, należy wytrzeć je suchą, miękką ściereczką lub ściereczką delikatnie nawilżoną wodą z mydłem. Ni używać rozpuszczalników chlorowych, benzyny ani rozcieńczalników do farb, ponieważ niszczą one plastik.

● Przechowywanie radioodbiornika

Radioodbiornika nie należy przechowywać w:

- W zasięgu dzieci lub łatwo dostępne dla dzieci
- Miejscach o dużej wilgotności lub zakurzonych
- Miejscach, w których panuje wysoka temperatura, takich jak samochód pozostawiony w miejscu bezpośredniego działania promieni słonecznych
- Miejscach, w których panuje bardzo niska temperatura lub wystawionych na działanie przeciągów zimnego powietrza
- Miejscach, w których temperatura ulega drastycznym wahaniom
- Miejscach, w których istnieje ryzyko wystawienia na działanie dymu lub pary wodnej; takich, w których znajdują się urządzenia do gotowania lub nawilżacze powietrza

GWARANCJA

Gwarancja na elektronarzędzia HiKOKI jest udzielana z uwzględnieniem praw statutowych i przepisów krajowych. Gwarancja nie obejmuje wad i uszkodzeń powstałych w wyniku niewłaściwego użytkowania lub wynikających z normalnego zużycia. W wypadku reklamacji należy dostarczyć kompletne elektronarzędzie do autoryzowanego centrum serwisowego HiKOKI wraz z KARTĄ GWARANCYJNĄ znajdującą się na końcu instrukcji obsługi.

WSKAZÓWKA

W związku z prowadzonym przez HiKOKI programem badań i rozwoju, specyfikacje te mogą się zmienić w każdej chwili bez uprzedzenia.

RÉSZEK ELNEVEZÉSE

①	FM antenna	⑱	Választógomb (-)	Ⓐ	AM adás jelzőlámpa
②	Fogantyú	⑲	Választógomb (+)	Ⓑ	AUX kijelző
③	Hátsó fedél	⑳	Tab	Ⓒ	FM adás jelzőlámpa
④	Hangszóró	㉑	AA elemdoboz	Ⓓ	RDS jelző
⑤	Tároló doboz külső eszközökhöz	㉒	Fedél	Ⓔ	Sztereó kijelző
⑥	AC adapter csatlakozója	㉓	AC adapter	Ⓕ	Ébresztő kijelző
⑦	AUX bemeneti csatlakozó	㉔	Gumifedél	Ⓖ	Berregő ébresztés kijelző
⑧	USB töltő csatlakozója	㉕	Akkumulátor	Ⓗ	Rádió BE ébresztés jelzője
⑨	Kábel-hozzáférési nyílás	㉖	Aljzatok	Ⓘ	Elalvás időzítő kijelző
⑩	Bekapcsoló gomb	㉗	Első fedél	Ⓝ	Kimerült akkumulátor jelzés
⑪	Forrásválasztó gomb	㉘	Sztereó mini csatlakozókábel	Ⓚ	Információ-kijelző
⑫	Menu (Menü) gomb	㉙	Okostelefon	Ⓛ	Óra
⑬	Enter / információk gomb	㉚	Audio kimeneti csatlakozó	Ⓜ	AM/PM jelző
⑭	Hangerő gomb (-)	㉛	Töltőkábel tartója	Ⓝ	MHz / KHz jelző
⑮	Hangerő gomb (+)	㉜	Tartó		
⑯	Kereső gomb (-)	㉝	USB töltőkábel		
⑰	Kereső gomb (+)	㉞	Gumisapka		

AKKUS RÁDIÓ BIZTONSÁGI ELŐÍRÁSAI

⚠ FIGYELMEZTETÉS

Olvasson el minden biztonsági figyelmeztetést és minden utasítást.

A figyelmeztetések és utasítások be nem tartása áramütést, tüzet és/vagy súlyos sérülést eredményezhet

Örizen meg minden figyelmeztetést és utasítást a jövőbeni hivatkozás érdekében.

- 1. Kizárólag előírt feszültségű áramforrást használjon.**
 - A nem előírt feszültségű áramforrás használata tüzhöz vagy elektromos áramütéshez vezethet.
- 2. Óvakodjon az AC-adapter csatlakozóvezetékeinek sérüléseitől.**
 - Ne szerezze át, görbítse meg erősen, csavarja vagy húzza meg a vezetéket, valamint ne tegyen rá nehéz tárgyakat, és ne vezesse azt fűtőberendezések közelében.
 - Amikor nem használja a készüléket, a dugós csatlakozót (AC-adaptert) húzza ki a csatlakozóaljzattól, illetve a rádióból is. Amennyiben ezt nem teszi meg, tüzet vagy elektromos áramütést okozhat.
- 3. Ne érintse meg a dugós csatlakozót (AC-adaptert) nedves kézzel.**
 - Ha mégis megteszi, áramütés érheti.
- 4. Ne használja a rádiót fürdőszobában vagy zuhanyzóban.**
 - Ne használja a rádiót nedves vagy nyirkos helyeken, illetve esőben.
 - Ha ezt nem tartja be, áramütést, füstképződést vagy hibás működést okozhat.
- 5. Ne érintse meg az FM antennát vagy a dugaszt (AC adapter) zivatarok során.**
 - Ha mégis megteszi, áramütés érheti.
- 6. Ne szedje szét, vagy szerelje át a rádiót.**
 - Ha mégis megteszi, áramütés érheti, vagy tüzet okozhat. Felülvizsgálatokat és javításokat a vásárlás helyén kell elvégeztetni, vagy egy HiKOKI kéziszerszám-szervizközpontra kell bízni.

7. Az elektromos hálózati csatlakozót (AC-adapter) biztosan dugja be ütközéspontig.

- Az esetlegesen a dugós csatlakozó és a csatlakozóaljzat közé kerülő por és kosz tüzet okozhat. Időről időre húzza ki a csatlakozót az aljzattól, és egy száraz kendővel tisztítsa meg a portól vagy kosztól.

8. Ne engedje, hogy nem oda szánt tárgyak vagy víz kerüljön a rádiótestbe.

- Az AC adapter és az újratölthető akkumulátor kivételével, ha bármilyen fém vagy gyúlékony tárgy vagy víz kerül a hátsó ajtón belülre, az áramütéshez vagy tüzhöz vezethet.
- Gondoskodjon róla, hogy ne kerülhessen vapor a mélysugárzók közelébe, vagy por és nedvesség a rádió belsejébe.

9. Soha ne üljön vagy álljon a rádióra.

- Az ugyanis baleseteket vagy a rádió hibás működését okozhatja.

10. Ne tegye a rádiót bizonytalan felületre vagy magas helyekre. Ne akassza fel a rádiót a fogantyújánál fogva.

- Az ugyanis könnyen leeshet, ami sérülést vagy hibás működést okozhat.

11. Amennyiben nincs betöltve felcsúsztható akkumulátor, csatolja fel a felcsúsztható fedelet a terminálra, hogy megővja azt a vágásoktól és egyéb sérülésektől, melyek a csatlakozófelület érintéséből adódhatnak.

12. Bányon gondosan a háttér-akkumulátorokkal.

- Az elem felrobbanhat, ha nem megfelelően helyezték be. Csere esetén csak ugyanolyan, vagy megfelelő típusú akkumulátort használjon.
- Az akkumulátorok helytelen kezelése azok felszakadásához vagy szivárgásához vezethet, illetve tüzet, sérülést vagy a környező területek szennyeződését okozhatja. Mindig gondosan kövesse az alábbi óvintézkedéseket.
 - Kizárólag a kijelölt akkumulátorokat használja
 - Ne melegítse, és ne szerelje szét az akkumulátorokat

- Soha ne dobja az akkumulátorokat tűzbe vagy vízbe
- Ne töltsd az akkumulátorokat
- Győződjön meg róla, hogy az akkumulátorok polaritása helyes, és soha ne zárja azokat rövidre
- Soha ne használja újra az elemeket, illetve ne használjon különböző típusú termékeket
- Amikor nem használja a rádiót, vegye ki belőle az elemeket

Amennyiben az elemek szivárgását észleli, törölje tisztára az elem burkolatát.

Amennyiben bármilyen folyadék jut az elemekből a testére, gondosan mossa le azt.

Ha a behelyezett újratölthető akkumulátor esetén,  jelenik meg, amikor bekapcsolja az áramot, az akkumulátor energiaszintje alacsony.

Lássa el árammal a rádiót az AC adapterről vagy helyezzen be egy feltöltött akkumulátort.

13. Csak a gyártó által előírt töltővel töltsd újra.

- Az újratölthető akkumulátor egy típusához alkalmas töltő tűzveszélyt okozhat, ha egy másik akkumulátorral használják.

14. A rádiót csak a speciálisan kijelölt újratölthető akkumulátorral használja.

- Bármilyen más újratölthető akkumulátor használata sérülés- és tűzveszélyt okozhat.

15. Amikor az újratölthető akkumulátor nincs használatban, tartsa távol más fémtárgyaktól, mint például iratkapcsoktól, érméktől, kulcsoktól, szegektől, csavaroktól, vagy egyéb kis fémtárgyaktól, amelyek összekötést hozhatnak létre egyik csatlakozótól a másikhoz.

- Az akkumulátor csatlakozóinak rövidre zárása égési sérüléseket vagy tüzet okozhat.

16. Helytelen körülmények között az akkumulátor folyadékokat bocsáthat ki; kerülje az érintkezést. Ha véletlenül érintkezés fordul elő, vízzel öblítse le. Ha a folyadék a szemmel kerül érintkezésbe, keresse orvosi segítséget is.

- Az akkumulátorból kibocsátott folyadék irritációt vagy égéseket okozhat.

17. A rádiót képesített személlyel javítsa, csak azonos cserealkatrészek használatával.

- Ez biztosítja, hogy a rádió biztonsága megmaradjon.

18. A főegységet és az adaptert ne tegye ki semmilyen csöpögésnek vagy fröccsenésnek, illetve ne helyezzen semmilyen folyadékkal töltött tárgyat, pl. vázát az egység és az adapter közelébe.

19. Az akkumulátorokat (elemeket vagy telepített akkumulátorokat) ne tegye ki túlzott hő, pl. napfény, tűz vagy hasonló hatásának.

20. Az adapter hálózati csatlakozóját megszakító eszközként használhatja, a megszakító eszköznek használatra készen kell maradnia.

21. Robbanásveszély áll fenn, ha az akkumulátort nem megfelelő típusúra cseréli

- az akkumulátort a használat, tárolás vagy szállítás során erő rendkívül magas vagy alacsony hőmérsékletek (például üzemi hőmérséklet: 35°C); és
- alacsony légnyomás nagy magasságon (tengerszint feletti magasság: 2000 méter).
- az akkumulátor cseréje nem megfelelő típusra, amely megszüntetheti a védőfunkciót (például bizonyos típusú lítium akkumulátorok esetén);
- a használt akkumulátor tűzbe vagy forró sütőbe helyezése, vagy mechanikus zúzása vagy vágása, amely robbanást okozhat;
- az akkumulátor rendkívül magas környezeti hőmérsékleten hagyása, amely robbanáshoz vezethet vagy gyúlékony folyadék vagy gáz szivárgását okozhatja;

- rendkívül alacsony légnyomásnak kitett akkumulátor robbanáshoz vagy gyúlékony folyadék vagy gáz szivárgáshoz vezethet.

22. Az elektrosztatikus kisülés hibás működést okozhat, ami felhasználói alaphelyzet visszaállítást igényelhet.

HALLÁSVÉDELEM

Hangos zaj folyamatos hallgatása tartós halláskárosodást okozhat. Minél nagyobb a zaj, annál rövidebb idő alatt alakul ki a halláskárosodás.

Ha hosszú ideig hallgat nagy hangerejű hangot, akkor a fül egy idő után hozzászokik. Ez azt az illúziót kelti, hogy a hangerő szintje megfelelő, pedig a valóságban túl hangos, és halláskárosodást okozhat.

Vegye figyelembe a következőket a halláskárosodás megakadályozására.

FIGYELEM

1. Ne feledje rendszeres szünetekkel pihentetni a fülét, ne hallgassa a zenét hosszú időn át.

Még akkor is, ha megfelelő hangerőt állított be, a folyamatos, hosszan tartó zenehallgatás halláskárosodást okozhat.

2. Ügyeljen rá, hogy ne növelje a hangerőt, amikor a füle már hozzászokott a beállított hangerőhöz.

Ügyeljen rá, hogy ne szokjon hozzá egy bizonyos hangerőhöz. Állítson be egy biztonságos hangerőt, mielőtt a füle hozzászokna egy nagyobb hangerőhöz.

3. Ha csengeni kezd a füle, ha bármilyen kényelmetlenséget érez, ha a társalgás gyenge, vagy alig kivehető, akkor hagyja abba a zenehallgatást, és vizsgáltsa meg a fülét orvossal.

ÓVINTÉZKEDÉSEK KÜLSŐ ESZKÖZRE CSATLAKOZÁS ESETÉN

A rádióhoz csatlakoztatott okostelefonon vagy egyéb periférián tárolt adatok elvesztése vagy sérülése esetén nem várt problémák fordulhatnak elő. Ezt mindig tartsa észben, és időben gondoskodjon az adatok mentéséről.

Ne feledje, hogy a HiKOKI nem felelős a rádióhoz csatlakoztatott okostelefonokon vagy egyéb perifériákon tárolt adatok sérüléséért és elvesztéséért, vagy magának az eszköznek a sérüléséért.

FŐ FUNKCIÓK

- Manuális/Automatikus választás
- Mentés (memória) (10 AM + 10 FM állomás)
- Rádió BE/KI/Ébresztés
- Dokkoló egység audio lejátszására okostelefonokról és hordozható lejátszókról.
- Minőségi sztereó hangszóró
- Okostelefon és mobiltelefon újratöltés
- Kompatibilitás HiKOKI szerszámegp újratölthető akkumulátorral és AC adapterrel

MŰSZAKI ADATOK





Frekvenciatartomány	FM 87,5 és 108 MHz között AM: 522 és 1629 kHz között
Antenna	FM: Gumborítású antenna AM: Ferrit rúd antenna (beépített)
Hangszóró	90 mm (8 Ω) × 2
Max. kimeneti teljesítmény	AC-adapter: 5 W × 2 14,4 V: 6 W × 2 18 V: 7 W × 2
Áramellátás	Felcsúsztható akkumulátor: --- (DC) 14,4 V, 18 V
	Háztartási áramellátás (a mellékelt AC-adapter használata esetén)
	Háttér-akkumulátorok/elemek: --- (DC) 3 V, két AA elem
Külső méretek	Hossz 366 mm x Szé 303 mm x Ma 261 mm (visszahúzott antennával)
Tömeg	3,4 kg













- Az alkalmazható tápegységeket lásd a felhasználói útmutatóban:
Alkalmazható tápegységek:
(Gyártás) Dong Guan Sun Hung Kin Electrical Co., Ltd.
(Modell) HKP24-1201200dV
(Bemeneti feszültség) 100 – 240 V ~ (AC)
(Bemeneti hálózati frekvencia) 50/60 Hz
(Kimeneti feszültség) 12,0 V
(Kimeneti áramerősség) 1,2 A
(Kimeneti teljesítmény) 14,4 W
(Átlagos aktív hatékonyság) 87,0%
(Hatékonyság alacsony terhelés esetén (10%)) 83,1%
(Terhelés nélküli energiafogyasztás) 0,10 W
- Csak az alábbi felcsúsztható akkumulátorok használhatók
(Modell) BSL1430: 14,4 V 3000 mAh
Lítium akkumulátor
(Modell) BSL1830: 18 V 3000 mAh
Lítium akkumulátor
(Gyártás) Koki Holdings Co., Ltd.
- A külső adapter csatlakozódugója leválasztó eszközként szolgál, a konnektornak könnyen hozzáférhetőnek kell lennie

SZIMBÓLUMOK

FIGYELMEZTETÉS

Az alábbiakban a géphez alkalmazott jelöléseket soroltuk fel. A gép használat előtt feltétlenül ismerkedjen meg ezekkel a jelölésekkel.

	UR18DSAL : Akkus rádió
	Az alkalmazható tápegységeket lásd a felhasználói útmutatóban.
	Csak EU-országok számára Az elektromos szerszámokat ne dobja a háztartási szemétkébe! Az elektromos és elektronikus berendezések hulladékairól szóló 2012/19/EU irányelv és annak a nemzeti jogba való átültetése szerint az elhasznált elektromos szerszámokat külön kell gyűjteni, és egy környezetbarát újrafeldolgozó létesítménybe kell visszavinni.
	Bekapcsoló gomb

	Forrásválasztó gomb
	Menu (Menü) gomb
	Enter / információk gomb
	Hangerő gomb
	Kereső gomb
	Választógomb
	Berregő ébresztés kijelző
	Rádió BE ébresztés jelzője
	Kimerült akkumulátor jelzés
	Csak a Koki Holdings Co., Ltd felcsúsztható akkumulátorát használja
	Kimeneti csatlakozó az adapterhez
	Csak beltéri használatra (AC-adapter)
	II. osztályú termék - Kettős szigetelésű - Földelés nem szükséges, külső tápegységhez (AC-adapter)

SZABVÁNYOS KIEGÉSZÍTŐK

Az alapkészülék (1 készülék) mellett a csomag az alább felsorolt kiegészítőket is tartalmazza.

- AC-adapter1
- AA elem/akkumulátor.....2
- Töltőkábel tartója1
(Apple Lightning csatlakozóhoz)
* Az Androidos csatlakozó a főegységbe van beépítve.

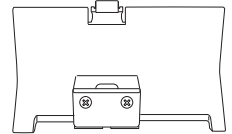

A szabványos kiegészítők köre figyelmeztetés nélkül módosulhat.

MEGJEGYZÉS

Az akkumulátor nem tartozéka a terméknek. A Koki Holdings Co., Ltd. akkumulátorának használata ajánlott.

MŰKÖDTETÉS ELŐTT

● Háttér-akkumulátorok behelyezése

Az időbeállítást és a rádióállomások frekvenciáit elmentheti, ha az egységbe akkumulátorokat telepít.

1. A háttér-akkumulátorok tárolódobozához történő hozzáférés érdekében oldja ki a fület, és nyissa fel a hátsó fedelet. (1. ábra)
2. Nyissa ki a háttér-akkumulátorok tárolódobozát, és helyezze be a két (mellékelt) AA méretű akkumulátort a tárolódobozba, a jelzett iránynak megfelelően. (2. ábra)

MEGJEGYZÉS

- Az akkumulátorok behelyezésekor ne fordítsa meg azok polaritását (+/-).
- Ne használjon együtt régi és új akkumulátorokat. A két akkumulátort mindig egyszerre cserélje ki.
- Ne égesse el az akkumulátorokat, illetve ne dobja őket a háztartási hulladék közé.

● AC adapter felszerelése

Az áramellátást úgy biztosíthatja, ha a (mellékelt) AC adaptert bedugja egy szabvány háztartásbeli konnektorba. Húzza vissza a gumifedelelet és csatlakoztassa az AC adaptert az AC adapter csatlakozójához. (3. ábra)
Ezután dugja be az AC adaptert egy konnektorba.

MEGJEGYZÉS

- Akkumulátorokkal történő egyidejű használat esetén az AC adapter a fő áramforrás, az akkumulátorból nem fogyaszt áramot.
- AC adapterrel történő egyidejű használat esetén az akkumulátorok nem töltődnek újra, mivel ez az eszköz nem rendelkezik újratöltő funkcióval.

AC adapter tárolása

Az AC adapter a hátsó fedél mögött található rekeszben tárolható. (4. ábra)

● Akkumulátor behelyezése

FIGYELEM

Ne érintse az aljzatokat.

Ha mégis így tesz, elvághatja a kezét, vagy más sérülést szenvedhet.

Ezzel az eszközzel csak 14,4 V-os vagy 18 V-os rácsúsztható típusú akkumulátor használható.

Akkumulátor behelyezése

Nyissa fel a hátsó fedelet, igazítsa be az akkumulátorokat az eszköz barázdáiba, majd teljesen csúsztassa be őket. (5. ábra)

MEGJEGYZÉS

- Az akkumulátorok behelyezésekor ne fejtse ki túlzott erőt. Ha az akkumulátor nem csúszik könnyen a helyére, akkor nem megfelelően van behelyezve. Ellenőrizze, hogy az akkumulátor a megfelelő irányba néz-e, és hogy valami nem akadályozza-e a behelyezést.
- Ha az  jelzés jelenik meg, amikor az eszközt az akkumulátor behelyezése után bekapcsolja, az akkumulátor töltöttségi szintje alacsony. Ebben az esetben vagy használja az AC adaptert, vagy helyezzen be teljesen feltöltött akkumulátort.

● Dátum megjelenítésének módosítása

A dátum megjelenítésére a következő lehetőségek állnak rendelkezésre.

EEEE/HH/NN (Év/Hónap/Nap)
HH/NN/EEEE (Hónap/Nap/Év)
NN/HH/EEEE (Nap/Hónap/Év)

1. Nyomja meg a Menu (Menü) gombot.



2. Nyomja meg a Select (Kiválaszt) gombot és jelenítse meg az „DATE DISP” lehetőséget.



3. Nyomja meg az Enter / Information (Enter / Információk) gombot.



4. Nyomja meg a Select (Kiválaszt) gombot, és jelenítse meg az ön által kiválasztott dátumkijelzést.



5. Nyomja meg az Enter / Information (Enter / Információk) gombot.



● Dátum beállítás

A vezérlőpanel segítségével a dátum beállításához kövesse az alábbi lépéseket.

1. Nyomja meg a Menu (Menü) gombot.



2. Nyomja meg a Select (Kiválaszt) gombot és jelenítse meg az „DATE ADJ” lehetőséget.



3. Nyomja meg az Enter / Information (Enter / Információk) gombot.



4. Nyomja meg a Select (Kiválaszt) gombot, és állítsa be a „year” (év) számjegyeit.



5. Nyomja meg az Enter / Information (Enter / Információk) gombot.



6. Nyomja meg a Select gombot, és állítsa be a „month” (hónap) számjegyeit.



7. Nyomja meg az Enter / Information (Enter / Információk) gombot.



8. Nyomja meg a Select gombot, és állítsa be a „day” (nap) számjegyeit.



9. Nyomja meg az Enter / Information (Enter / Információk) gombot.



● Idő beállítása

A vezérlőpanel segítségével az idő beállításához kövesse az alábbi lépéseket.

1. Nyomja meg a Menu (Menü) gombot.



2. Nyomja meg a Select (Kiválaszt) gombot és jelenítse meg az „CLOCK ADJ” lehetőséget.



3. Nyomja meg az Enter / Information (Enter / Információk) gombot.



4. Nyomja meg a Select (Kiválaszt) gombot, és állítsa be az „hour” (óra) számjegyeit.



5. Nyomja meg az Enter / Information (Enter / Információk) gombot.



6. Nyomja meg a Select (Kiválaszt) gombot, és állítsa be a „minute” (perc) számjegyeit.



7. Nyomja meg az Enter / Information (Enter / Információk) gombot.



8. Nyomja meg a Select (Kiválaszt) gombot és válassza az „12 H” vagy az „24 H” lehetőséget.



9. Nyomja meg az Enter / Information (Enter / Információk) gombot.



RÁDIÓADÁSOK HALLGATÁSA

● FM vagy AM sávzélesség kiválasztása

1. Bekapcsolva.



2. Nyomja meg a Source select (Forrás kiválasztása) gombot és válassza ki a rádió sávzélességét (FM/AM).



● Állomások kiválasztása

Automatikus állomásválasztás

A Search (Keresés) gomb hosszan történő megnyomásakor automatikusan keresni kezdi a tisztá adást sugárzó állomások frekvenciáit. A következő adóállomás kiválasztásához nyomja meg újra hosszan a Search (Keresés) gombot.



(Hosszan megnyomva)

Kézi állomásválasztás

Frekvenciaváltáshoz nyomja meg a Search (Keresés) gombot és válasszon egy állomást.



Előre beállított állomás választása

Az előre beállított állomások közötti váltáshoz nyomja meg röviden a Select (Kiválaszt) gombot.

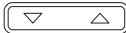

Vásárláskor még nincsenek előre beállított állomások. Előre beállított állomások rögzítéséhez kövesse az alábbi lépéseket.

<Előre beállított állomás kézi rögzítése>

1. Hangoljon be egy tetszés szerinti rádióállomást és nyomja meg a Menu (Menü) gombot.



2. Nyomja meg a Select (Kiválaszt) gombot és jelenítse meg az „PRESET” lehetőséget.

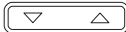

3. Nyomja meg az Enter / Information (Enter / Információk) gombot.



4. Nyomja meg a Select (Kiválaszt) gombot és válasszon egy előre beállított 0-9 közötti számot az állomás rögzítéséhez.



5. Az állomás rögzítéséhez nyomja meg az Enter / Information (Enter / Információk) gombot.



<Előre beállított állomás automatikus rögzítése>

Ez a funkció lehetővé teszi a felhasználási területen elérhető rádióállomások automatikus rögzítését.

(Legfeljebb 10 állomás)

1. Nyomja meg a Menu (Menü) gombot.



2. Nyomja meg a Select (Kiválaszt) gombot és jelenítse meg az „AUTO SCAN” lehetőséget.

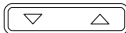

3. Az elérhető rádióállomások előre beállított automatikus rögzítésének megkezdéséhez nyomja meg az Enter / Information (Enter / Információk) gombot.



MEGJEGYZÉS

- A rádióállomás nem kerül rögzítésre, ha a frekvenciája gyenge.
- A felhasználási helytől függően előfordulhat, hogy nem rádiós jelek, pl. különböző zajok kerülnek rögzítésre.
- Lásd a 106 oldalt az USB-vel történő újratöltésre vonatkozóan „FM” módban.

● A jobb vétel érdekében

FM adások

A vételt az antenna szögének és irányának megváltoztatásával módosíthatja.

Sztereó adás esetén a „STEREO” jelzés jelenik meg.

Mono vételre történő váltással csökkentheti a zajt.

<Váltás mono vételre>

1. Nyomja meg a Menu (Menü) gombot.



2. Nyomja meg a Select (Kiválaszt) gombot és jelenítse meg az „STEREO” lehetőséget.

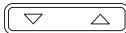

3. Nyomja meg az Enter / Information (Enter / Információk) gombot.



4. Nyomja meg a Select (Kiválaszt) gombot és jelenítse meg az „OFF” lehetőséget.



5. A beállítás befejezéséhez nyomja meg az Enter / Information (Enter / Információk) gombot.



AM adások

Mozdítsa el az eszközt és irányítsa olyan állásba, ahol a legjobb a vétel.

<Hangerő beállítása>

Használja a Hangerőszabályzó gombot a hangerő 0-30 közötti állításához.

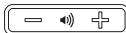

HANGLEJÁTSZÁS KÜLSŐ ESZKÖZÖK HASZNÁLATÁVAL

Hangot okostelefonokról, hordozható zenelejátszókról és egyéb külső eszközökről játszhat le.

FIGYELEM

Lejátszás előtt mindenképpen vegye le a lejátszó hangerejét.

MEGJEGYZÉS

A csatlakozókábelnek két fajtája van: egyenes és L-típusú.

Nagy méretű külső eszközök csatlakoztatására vagy tárolására használja az L-típusú kábelt.

1. **Nyissa fel a külső eszköz tárolási területét**

Kapcsolja KI a rádiót és nyissa fel az első fedelet. (6. ábra)

2. **Külső eszköz csatlakoztatása**

Kereskedelmi forgalomban kapható sztereó minidugós csatlakozókábelt (ø3,5 mm) használva, csatlakoztassa a rádió AUX bemeneti csatlakozóját a külső eszköz audio kimeneti csatlakozójához. (7. ábra)

3. A külső eszköz rögzítése

A jobb és bal oldali tartók jobbra illetve balra mozgathatók az egyes tartók tetejének és aljának csippentésével.

Rögzítse a külső eszközt a két tartó közé. (8. ábra)

4. Lejátszás

Bekapcsolt rádió mellett, nyomja meg a Source select (Forrás kiválasztása) gombot, és jelenítse meg az „AUX” lehetőséget.



Zenelejátszás előtt mindenképpen vegye le a külső eszköz hangerejét.

A hangerő a rádión keresztül szabályozható.



A számok kiválasztását és a hangerő beállítását követően zárj le az első fedelet.

MEGJEGYZÉS

Ha a külső eszköz hangereje túl alacsony, előfordulhat, hogy nem tudja növelni a hangerőt.

MEGJEGYZÉS

- Okostelefon csatlakoztatásakor kérjük vegye figyelembe, hogy a bejövő hívások csengőhangját egyes modellek esetén a hangszóró nem játssza le.
- A külső eszközök napnak vagy magas hőmérsékletnek kitett helyeken történő használata azok károsodását okozhatja.
- Lásd a 106 oldalt az USB-vel történő újratöltésre vonatkozóan „AUX” módban.

IDŐZÍTŐ FUNKCIÓ HASZNÁLATA

● Az elalvás-időzítő beállítása

Az elalvás-időzítő funkció segítségével beállíthatja, hogy az eszköz bizonyos idő elteltével automatikusan kikapcsoljon.

1. Nyomja meg a Menu (Menü) gombot.



2. Nyomja meg a Select (Kiválaszt) gombot és jelenítse meg az „SLEEP” lehetőséget.



3. Nyomja meg az Enter / Information (Enter / Információk) gombot.



4. Nyomja meg a Select (Kiválaszt) gombot annak beállításához, hogy kikapcsolás előtt mennyi idő teljen el („0 - 90 perc”).



5. Nyomja meg az Enter / Information (Enter / Információk) gombot.



6. A „SLEEP” jelzés jelenik meg az LCD kijelzőn.
- A fennmaradó idő ellenőrzéséhez nyomja meg a Menu (Menü) gombot még egyszer, és válassza a „SLEEP” lehetőséget.
- Az elalvás-időzítő kikapcsolásához a kikapcsolási időt állítsa 0 percre.

● Ébresztő beállítása (Berregő riasztás)

A rádiót beállíthatja, hogy megadott időben sípoló hangjelzést adjon.

1. Nyomja meg a Menu (Menü) gombot.



2. Nyomja meg a Select (Kiválaszt) gombot és jelenítse meg az „BUZZER ALM” lehetőséget.



3. Nyomja meg az Enter / Information (Enter / Információk) gombot.



4. Nyomja meg a Select (Kiválaszt) gombot és jelenítse meg az „ON” lehetőséget.



5. Nyomja meg az Enter / Information (Enter / Információk) gombot.



6. Nyomja meg a Select (Kiválaszt) gombot, és állítsa be az „hour” (óra) számjegyeit.



7. Nyomja meg az Enter / Information (Enter / Információk) gombot.



8. Nyomja meg a Select (Kiválaszt) gombot, és állítsa be a „minute” (perc) számjegyeit.



9. Nyomja meg az Enter / Information (Enter / Információk) gombot.



10. Az ismétlés beállításához nyomja meg a Select (Kiválaszt) gombot.

Egyszer	ONCE
Naponta	DAILY
Csak hétköznapokon	WEEKDAY
Csak szombaton és vasárnap	WEEKEND



11. A beállítás befejezéséhez nyomja meg az Enter / Information (Enter / Információk) gombot.



Az jelzés jelenik meg az LCD kijelzőn.

- Az ébresztő-beállítás törléséhez menjen újra az „BUZZER ALM” menüpontba, és módosítsa a beállítást a „OFF” lehetőségre.
- A hangjelzés 10 perc után automatikusan kikapcsol. A hang bármelyik gomb megnyomásával szintén kikapcsolható.

MEGJEGYZÉS

A berregő hangjelzés hangereje nem változtatható.

● Rádió BE időzítő beállítása

A rádió BE időzítő funkció segítségével beállíthatja, hogy a rádió megadott időben bekapcsoljon és ön egy állomás adását hallgathassa.

1. Nyomja meg a Menu (Menü) gombot.



2. Nyomja meg a Select (Kiválaszt) gombot és jelenítse meg az „RADIO ALM” lehetőséget.



Magyar

3. Nyomja meg az Enter / Information (Enter / Információk) gombot.



4. Nyomja meg a Select (Kiválaszt) gombot és jelenítse meg az „ON” lehetőséget.



5. Nyomja meg az Enter / Information (Enter / Információk) gombot.



6. Nyomja meg a Select (Kiválaszt) gombot, és állítsa be az „hour” (óra) számjegyeit.



7. Nyomja meg az Enter / Information (Enter / Információk) gombot.



8. Nyomja meg a Select (Kiválaszt) gombot, és állítsa be a „minute” (perc) számjegyeit.



9. Nyomja meg az Enter / Information (Enter / Információk) gombot.



10. Az ismétlés beállításához nyomja meg a Select (Kiválaszt) gombot.

Egyszer	ONCE
Naponta	DAILY
Csak hétköznapokon	WEEKDAY
Csak szombaton és vasárnap	WEEKEND



11. Nyomja meg az Enter / Information (Enter / Információk) gombot.



12. Válassza ki a rádió sávzélességét.
A „AM” vagy „FM” megjelenítéséhez nyomja meg a Kiválaszt gombot.

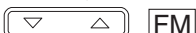

13. Nyomja meg az Enter / Information (Enter / Információk) gombot.



14. Nyomja meg a Select (Kiválaszt) gombot egy előre beállított állomás megjelenítéséhez.

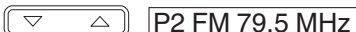

Az adás frekvenciájának megadásával történő állomásválasztáshoz használja a Search (Keresés) gombot.



15. A beállítás befejezéséhez nyomja meg az Enter / Information (Enter / Információk) gombot.



Az jelzés jelenik meg az LCD kijelzőn.

- Az rádiós ébresztő-beállítás törléséhez menjen újra az „RADIO ALM” menüpontba, és módosítsa a beállítást a „OFF” lehetőségre.

MEGJEGYZÉS

A rádió hangereje megegyezik a legutolsó kikapcsolás előtti hangerővel.

OKOSTELEFON TÖLTÉSE

Olyan eszközök, mint az okostelefonok vagy mobiltelefonok feltölthetők a rádióhoz történő csatlakoztatás által.

A töltő funkció csak „FM” vagy „AUX” módban elérhető. (A töltés „AM” módban nem hajtható végre.)

MEGJEGYZÉS

- „AUX”-módban történő töltés során a hangerőt állítsa 20-ra vagy annál kevesebbre.

A rádió úgy van tervezve, hogy a 21-es vagy afeletti hangerő esetén inaktiválja az USB-kimenetet és letiltja az okostelefonok és mobiltelefonok töltését.

(„FM” módban az USB-töltés akkor is folytatódik, ha a hangerő 21 vagy magasabb.)

- Ritkán előfordulhat, hogy USB-töltés közben a hang kimenet megszakad, vagy a készülék kikapcsol.

Ha ezek közül bármelyik előfordul, csökkentse a hangerőt vagy állítsa le az USB-töltést.

- A rádió úgy van tervezve, hogy alacsony akkumulátor-töltöttségi szint esetén inaktiválja az USB-kimenetet és letiltja az okostelefonok és mobiltelefonok töltését.

Ha a fent említett dolog bekövetkezik, tölts fel az akkumulátort vagy cserélje ki egy teljesen feltöltött akkumulátorra.

- Ha az AC adapter használata alatt a feszültség alacsony, előfordulhat, hogy az USB-kimenet leáll, és a töltés nem folytatódik.

1. A kereskedelmi forgalomban kapható USB-csatlakozó / -töltő kábelt csatlakoztassa a rádió külső eszköz tárolójában található USB-töltőcsatlakozójához. (9. ábra)

2. Rögzítse az okostelefont a tartókkal, majd zárja le a fedelet. (8. ábra)

(Lásd a „A külső eszköz rögzítése” c. szakaszt a 105. oldalon)

MEGJEGYZÉS

- Ha a készülék áramforrásként akkumulátort használ, teljesen feltöltött akkumulátort használjon.

Ha az akkumulátor töltöttségi szintje alacsony, okostelefonok és mobiltelefonok töltése nem lehetséges.

- A teljes feltöltéshez szükséges idő a töltendő okostelefontól vagy mobiltelefonról függően változhat.

- A töltő funkció csak okostelefonokhoz illetve mobiltelefonokhoz használja, más eszközökhöz ne.

- Előfordulhat, hogy a rádió bizonyos okostelefon vagy mobiltelefon modelleket nem tud feltölteni.

Két mellékelt töltőkábeltartó: egy Android-, egy pedig Apple-eszközökhöz (Lightning-csatlakozó).

Válassza az eszközhöz való tartót.

- Ha az ön eszköze túl nagy a rádió külső eszköztárolójához, húzza át a kábelt a kábel-hozzáférfési nyíláson. (10. ábra)

MEGJEGYZÉS

Mivel a töltőkábeltartók szabvány méretű aljzatokhoz lettek tervezve, a használt töltőkábeltől függően előfordulhat, hogy a tartók bizonyos aljzatokat nem képesek biztosan rögzíteni.

ELLENŐRZÉS ÉS KARBANTARTÁS

FIGYELMEZTETÉS

Amikor nincs használatban, vagy ellenőrzés és karbantartás során bizonyosodjon meg arról, hogy eltávolította az AC dugaszt, az újratölthető akkumulátort és a tartalék akkumulátorokat.

● A rögzítő csavarok ellenőrzése

Rendszeresen ellenőrizzen minden rögzítő csavart, és ügyeljen rá, hogy azok megfelelően meg legyenek szorítva. Minden meglazult csavart azonnal szorítson meg. Ennek elhanyagolása súlyos veszélyeket hordoz magában.

● A kéziszerszám külső tisztítása

Ha a rádió beszenyeződött, törölje le egy puha száraz törülköendővel vagy egy szappanos vízzel megnedvesített törülköendővel. Ne használjon klóros oldószereket, benzint vagy festékhígítót, mert azok megolvastják a műanyagokat.

● A rádió tárolása

Ne tárolja a rádiót az alábbi helyeken.

- Gyermekek közelében, vagy gyermekek által könnyen hozzáférhető helyen
- Nedves vagy poros helyeken
- Magas hőmérsékleten (mint például gépjárművek belsejében), vagy közvetlen napfénynek kitéve
- Rendkívül hideg helyeken vagy közvetlen hideg huzatnak kitéve
- Nagymértékben változó hőmérsékletnek kitéve
- Füstnek vagy gőznek kitéve, mint például sütő/főző berendezés vagy párasító berendezés közelében

GARANCIA

A HIKOKI Power Tools szerszámokra a törvényes/országos előírásoknak megfelelő garanciát vállalunk. A garancia nem vonatkozik a helytelen vagy nem rendeltetésszerű használatból, továbbá a normál mértékűnek számító elhasználódásból, kopásból származó meghibásodásokra, károokra. Reklamáció esetén kérjük, küldje el a - nem szétszerelt - szerszámot a kezelési útmutató végén található GARANCIA BIZONYLATTAL együtt a hivatalos HIKOKI szervizközpontba.

MEGJEGYZÉS

A HIKOKI folyamatos kutatási és fejlesztési programja következtében az itt szereplő műszaki adatok előzetes bejelentés nélkül változhatnak.

NÁZVY ČÁSTÍ

①	FM Anténa	⑩	Tlačítko Vybrat (-)	Ⓐ	Indikátor vysílání AM
②	Držadlo	⑪	Tlačítko Vybrat (+)	Ⓑ	AUX indikátor
③	Zadní kryt	⑫	Západka	Ⓒ	Indikátor vysílání FM
④	Reproduktor	⑬	Pouzdro na AA baterie	Ⓓ	Ukazatel RDS
⑤	Úložná skříňka pro externí zařízení	⑭	Vičko	Ⓔ	Stereo indikátor
⑥	Vstup pro AC adaptér	⑮	AC adaptér	Ⓕ	Indikátor budíku
⑦	Vstup AUX	⑯	Gumový kryt	Ⓖ	Indikátor budíku s bzučákem
⑧	Nabíjecí vstup USB	⑰	Akumulátor	Ⓗ	Ukazatel ZAPNUTÍ radiobudíku
⑨	Otvor pro kabel	⑱	Koncovky	Ⓘ	Indikátor časového spínače vypínání
⑩	Spínací tlačítko	⑲	Přední kryt	Ⓝ	Indikátor vybití baterie
⑪	Tlačítko Výběr zdroje	⑳	Kabel stereo mini zástrčky	Ⓚ	Ukazatel informací
⑫	Tlačítko Menu	㉑	Chytrý telefon	Ⓛ	Hodiny
⑬	Tlačítko Zadat / Informace	㉒	Audio výstup	Ⓜ	Ukazatel AM/PM
⑭	Tlačítko hlasitosti (-)	㉓	Držák nabíjecího kabelu	Ⓝ	Kontrolka MHz / kHz
⑮	Tlačítko hlasitosti (+)	㉔	Rukojeť		
⑯	Tlačítko pro vyhledávání (-)	㉕	Nabíjecí kabel USB		
⑰	Tlačítko pro vyhledávání (+)	㉖	Gumová krytka		

VAROVÁNÍ TÝKAJÍCÍ SE
BEZPEČNOSTI RÁDIA

⚠ VAROVÁNÍ

Přečtěte si všechna varování týkající se bezpečnosti a všechny pokyny.

Nedodržení těchto varování a pokynů může mít za následek elektrický šok, požár a/nebo vážné zranění.

Všechna varování a pokyny si uschovejte. V budoucnu se vám mohou hodit.

1. Použijte pouze určené napětí zdroje energie.

- Použití jiného napětí může vést k elektrickému šoku či požáru.

2. Dbejte, abyste nepoškodili šňůru AC adaptéru.

- Neupravujte, násilně neohýbejte, neotáčejte nebo netahejte za šňůru, nepokládejte na ni těžké předměty a nepokládejte ji do blízkosti topných těles.
- Pokud přístroj nepoužíváte, odpojte zástrčku (AC adaptér) ze zásuvky elektriny a z rádia. Pokud tak neučiníte může dojít k elektrickému šoku či požáru.

3. Nesahejte na zástrčku (AC adaptér), pokud máte mokré ruce.

- Jinak může dojít k elektrickému šoku.

4. Nepoužívejte rádio v koupelně nebo ve sprše.

- Nepoužívejte rádio na mokrych nebo vlhkých místech nebo v dešti.
- Pokud tak učiníte, může dojít k elektrickému šoku, úniku kouře nebo selhání.

5. Nesahejte na FM anténu nebo zástrčku (AC adaptér) při bouři.

- Jinak může dojít k elektrickému šoku.

6. Nerozebírejte a neupravujte rádio.

- Kontrola a opravy se mají provádět v obchodě, kde byl přístroj zakoupen nebo v servisním centru HiKOKI power tools.

7. Vložte zástrčku (AC adaptér) bezpečně tak daleko jak to půjde.

- Prach nebo špína mezi zástrčkou a elektrickou zásuvkou může vést k požáru. Pravidelně odstraňujte zástrčku a utřete z ní prach nebo špínu pomocí suchého hadříku.

8. Zabraňte, aby se do rádia dostaly neznámé předměty nebo voda.

- Vyjma AC adaptéru a akumulátorové baterie, pokud se dostane jakýkoliv kovový, hořlavý předmět nebo voda dovnitř zadních dveří, může dojít k elektrickému šoku nebo požáru.
- Ujistěte se, aby se železný prášek z basového reflexního reproduktoru, prach a voda nedostali do rádia.

9. Neseďte si a nestoupejte na rádio.

- Jinak může dojít k nehodě a selhání.

10. Nepokládejte rádio na nestabilní povrchy nebo na vysoká místa. Nezávěšujte rádio za držadlo.

- Rádio může spadnout a způsobit zranění nebo se poškodit.

11. Pokud posuvné baterie nejsou nabitě, připevněte posuvný kryt svorkovnice ke svorce pro zabránění požárů a dalších zranění, které mohou být způsobeny dotykem prostoru svorkovnice.

12. Zacházejte se zadními bateriemi opatrně.

- Při nesprávné výměně hrozí nebezpečí výbuchu baterie. Baterii vyměňujte pouze za stejný nebo rovnocenný typ.
- Nesprávné zacházení s bateriemi může vést k prasknutí nebo vytečení, což může vést k požáru, zranění nebo zamoření okolního prostoru. Ujistěte se, že dodržíte následující opatření.
 - Použijte pouze určené baterie
 - Nezahřívejte a nerozebírejte baterie
 - Neházejte baterie do ohně nebo vody
 - Baterie nenabíjejte
- Ujistěte se, že baterie jsou položeny správným směrem a předcházejte zkratu

- Nepoužívejte baterie opakovaně nebo nepoužívejte jiné druhy baterie
- Odstraňte baterie pokud rádio nepoužíváte

Pokud dojde k vylití baterií, řádně vyčistěte příhrádku na baterie.

Pokud se tekutina z baterie dostane na vaše tělo, řádně se omyjte.

Pokud se zobrazí  při zapnutí s vloženou akumulátorovou baterií, baterie je téměř vybitá nabijte rádio AC adaptérem nebo vložte nabitou baterii.

13. Dobíjejte pouze nabíječkou specifikovanou výrobcem.

- Nabíječka, která je vhodná pro jeden typ akumulátorové baterie, může v případě použití s jinou baterií způsobit nebezpečí požáru.

14. Rádio používejte výhradně se specifikovanými akumulátorovými bateriemi.

- Použitím jakékoli jiné akumulátorové baterie může vzniknout nebezpečí poranění nebo požáru.

15. Když akumulátorovou baterii nepoužíváte, udržujte ji mimo ostatní kovové předměty jakými jsou kancelářské sponky, mince, klíče, hřebíky, šroubky či jiné malé kovové předměty, které mohou způsobit kontakt mezi oběma póly.

- Vzájemné zkratování pólů baterie může způsobit popáleniny nebo požár.

16. Při nevhodném zacházení může z baterie vytékat kapalina; zamezte kontaktu s ní. V případě náhodného kontaktu místo omyjte vodou. V případě kontaktu této kapaliny s očima pak vyhledejte lékařskou pomoc

- Kapalina vytékající z baterie může způsobit podráždění nebo popáleniny.

17. Servis vašeho rádia svěřte kvalifikovanému opraváři, který použije pouze identické náhradní díly.

- Tak bude i nadále zajištěna bezpečnost rádia.

18. Samotný přístroj ani adaptér nesmí být vystaveny kapající či cákající vodě a nesmí se na ně stavět žádné nádoby naplněné kapalinou (například vázy).

19. Baterie (akumulátor nebo osazené baterie) se nesmí vystavovat nadměrnému teplu, například z přímého slunečního záření, od ohně a podobně.

20. Síťová zástrčka adaptéru se používá k odpojování přístroje ze sítě a jako taková musí být vždy dostupná k použití.

21. Nebezpečí výbuchu, pokud k výměně baterie použijete nesprávný typ baterie.

- nejvyšší a nejnižší teploty, kterým může být baterie vystavena během používání, skladování nebo přepravy (jako provozní teplota: 35°C); a
- nízký tlak vzduchu ve vysoké nadmořské výšce (nadmořská výška: 2000 metrů).
- výměna baterie za nesprávný typ baterie, který může anulovat bezpečnostní ochranu (například v případě některých typů lithiových baterií);
- vložení baterie do ohně nebo horké trouby nebo mechanické drcení či řezání baterie, což může vést k výbuchu;
- ponechat baterii v prostředí s extrémně vysokou teplotou, kde tak může dojít k výbuchu nebo k úniku hořlavé kapaliny nebo plynu;
- baterie vystavená extrémně nízkému tlaku vzduchu, při kterém může dojít k výbuchu nebo k úniku hořlavé kapaliny nebo plynu.

22. Elektrostatický výboj může způsobit poruchu, k jejímuž odstranění bude třeba uživatelského resetu.

OCHRANA SLUCHU

Nepřetržité vystavení hlasitému zvuku může způsobit trvalou ztrátu sluchu. Čím vyšší hlasitost, tím kratší doba, za kterou může dojít ke ztrátě sluchu.

Pokud budete dlouhodobě vystaveni hlasitému zvuku, vaše uši si na něj přivyknou. Navzdory hroziícímu nebezpečí pro vaše uši se vytvoří iluze, že hlasitost zvuku je odpovídající. Dodržujte následující, chcete-li zabránit ztrátě sluchu.

UPOZORNĚNÍ

1. Dbejte na odpočinek uší pravidelnými přestávkami a dlouhými intervaly bez poslechu.

I při nastavení na bezpečnou úroveň hlasitosti může dlouhodobý nepřetržitý poslech způsobit ztrátu sluchu.

2. Dejte pozor, abyste nezvyšovali hlasitost souběžně s tím, jak se váš sluch přizpůsobuje zvukovému výstupu.

Pozor na to, abyste si nezvykli na určitou úroveň hlasitosti. Nastavte si hlasitost na bezpečnou úroveň dříve, než si uší přivyknou na hlasitý poslech.

3. Pokud vám začne zvonit v uších, cítíte nepohodlí nebo se vám zdá okolní hovor nejasný nebo nezřetelný, ukončete poslech hudby a navštivte ušního lékaře.

UPOZORNĚNÍ PRO PŘIPOJOVÁNÍ K EXTERNÍM ZAŘÍZENÍM

Neočekávané problémy mohou způsobit ztrátu nebo poškození dat uložených ve smartphonech a dalších periferních zařízeních připojovaných k rádiu. Z toho důvodu byste měli vždy před připojováním zazálohovat data.

Společnost HiKOKI neodpovídá za poškození dat uložených ve smartphonech a dalších periferních zařízeních připojovaných k rádiu, ani za poškození samotného zařízení.

HLAVNÍ FUNKCE



- Volba manuální / auto
- Uložit (Paměť) (10 AM + 10 FM stanice)
- Rádio vyp/zap / budík
- Dok pro přehrávání zvuku ze smartphonů a přenosných přehrávačů zvuku.
- Vysoce kvalitní stereo reproduktor
- Nabíjení smartphonů a mobilních telefonů.
- Kompatibilní s HiKOKI akumulátorovou baterií pro elektrický přístroj a AC adaptérem

PARAMETRY

Frekvenční pásmo	FM: 87,5 až 108 MHz AM: 522 až 1629 kHz
Anténa	FM: Gumová anténa AM: Feritová tyčová anténa (zabudovaná)
Reproduktor	90 mm (8 Ω) × 2
Nejvyšší výstupní výkon	AC Adaptér: 5 W × 2 14,4 V: 6 W × 2 18 V: 7 W × 2
Zdroj napájení	Posuvná baterie: --- (DC) 14,4 V, 18 V
	Domácí zdroj napájení (s použitím AC adapteru)
	Záložní baterie: --- (DC) 3 V, dvě AA baterie
Vnější rozměry	D 366 mm x Š 303 mm x V 261 mm (se zataženou anténou)
Hmotnost	3,4 kg

Čeština

- Použitelné napájecí zdroje naleznete v pokynech pro uživatele:
Použitelné napájecí zdroje:
(Výrobce) Dong Guan Sun Hung Kin Electrical Co., Ltd.
(Typ) HKP24-1201200dV
(Vstupní napětí) 100 – 240 V ~ (stř. pr.)
(Vstupní frekvence střídavého proudu) 50/60 Hz
(Výstupní napětí) 12,0 V
(Výstupní proud) 1,2 A
(Výstupní výkon) 14,4 W
(Průměrná aktivní účinnost) 87,0%
(Účinnost při nízké zátěži (10%)) 83,1%
(Spotřeba energie bez zatížení) 0,10 W
- Lze použít pouze níže uvedené zásuvné baterie
(Typ) BSL1430: 14,4 V 3000 mAh
Lithiové baterie
(Typ) BSL1830: 18 V 3000 mAh
Lithiové baterie
(Výrobce) Koki Holdings Co., Ltd.
- Zástrčka externího adaptéru použít jako odpojovací zařízení, zásuvka musí být snadno přístupná.

	Pouze pro použití ve vnitřních prostorech (AC adaptér)
	Výrobek třídy II - s dvojitou izolací - není vyžadováno uzemnění, pro externí napájení (pomocí AC adaptéru)

STANDARDNÍ PŘÍSLUŠENSTVÍ

Kromě samotného přístroje (1 přístroj) balení obsahuje níže uvedené příslušenství.

- AC Adaptér1
- AA Baterie.....2
- Držák nabíjecího kabelu.....1
(pro konektor Apple Lightning)
* Android držák je zabudovaný do hlavní jednotky.

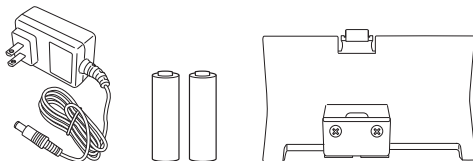

Ve standardním příslušenství mohou být prováděny změny bez předchozího upozornění.

POZNÁMKA

Baterie není k tomuto výrobku přibalena. Doporučujeme používat baterie od společnosti Koki Holdings Co., Ltd.

PŘED UVEDENÍM DO PROVOZU

● Osazení záložních baterií

Nastavení času a frekvencí rozhlasových stanic lze uchovat osazením baterií do přístroje.

1. Pro přístup k úložnému pouzdru na záložní baterie stiskněte západku a otevřete zadní kryt. **(Obr. 1)**
2. Otevřete úložné pouzdro na záložní baterie a vložte do něj dvě AA baterie (příložený) natočené tak, jak je ukázáno na obrázku. **(Obr. 2)**

POZNÁMKA

- Při osazování neobracejte nedopatřením polaritu baterií (+/-).
- Nepoužívejte společně staré a nové baterie. Obě baterie vždy vyměňujte společně.
- Baterie nespalujte ani je nevyhazujte do běžného komunálního odpadu.

● Připojení AC adaptéru

Napájení přístroje zahájíte zastrčením AC adaptéru (příloženého) do běžné domácí zásuvky elektrické sítě.

Odtáhněte gumový kryt a připojte AC adaptér do pro něj určeného vstupu. **(Obr. 3)**

Poté zastrčte AC adaptér do zásuvky elektrické sítě.

POZNÁMKA

- Při současném použití s bateriemi slouží AC adaptér jako hlavní zdroj napájení a z baterií se žádná energie nespotřebává.
- Při použití současně s AC adaptérem se nebudou baterie nabíjet, neboť tento přístroj není vybaven funkcí nabíjení.















Skladování AC adaptéru

AC adaptér lze ukládat do přihrádky za zadním krytem. **(Obr. 4)**

SYMBOLY

VAROVÁNÍ

Následující text obsahuje symboly, které jsou použity na zařízení. Než začnete nářadí používat, ujistěte se, že rozumíte jejich významu.

	UR18DSAL : Rádio
	Použitelné napájecí zdroje naleznete v pokynech pro uživatele.
	Jen pro státy EU Elektrické nářadí nevyhazujte do komunálního odpadu! Podle evropské směrnice 2012/19/EU o nakládání s použitými elektrickými a elektronickými zařízeními a odpovídajících ustanovení právních předpisů jednotlivých zemí se použitá elektrická nářadí musí sbírat odděleně od ostatního odpadu a podrobit ekologicky šetrnému recyklování.
	Spínací tlačítko
	Tlačítko Výběr zdroje
	Tlačítko Menu
	Tlačítko Zadat / Informace
	Tlačítko hlasitosti
	Tlačítko pro vyhledávání
	Tlačítko Vybrat
	Indikátor budíku s bzučákem
	Ukazatel ZAPNUTÍ radiobudíku
	Indikátor vybití baterie
	Používejte pouze posuvnou baterii firmy Koki Holdings Co., Ltd.
	Výstupní konečka pro adaptér

● Osazení baterie

UPOZORNĚNÍ

Nedotýkejte se kontaktů.

Mohli byste si pořezat ruku nebo si způsobit jiná zranění.

V tomto přístroji lze používat pouze 14,4V či 18V baterie zásuvného typu.

Osazení baterie

Otevřete zadní kryt, zarovnejte baterii s drážkami v přístroji a zasuněte ji dovnitř až na doraz. (obr. 5)

POZNÁMKA

- Při vkládání na baterii nadměrně netlačte. Pokud se hlaďce nezasune na místo, nevkládáte ji správně. Zkontrolujte v takovém případě, zda je otočená správným směrem a zda v zasunutí nebrání žádná překážka.
- Pokud se při zapnutí přístroje po osazení baterie zobrazí hlášení , je baterie málo nabitá. V takovém případě buď použijte AC adaptér, nebo osadte plně nabitou baterii.

● Změna zobrazení data

K dispozici jsou následující způsoby zobrazení data.

RRRR/MM/DD (Rok/Měsíc/Den)

MM/DD/RRRR (Měsíc/Den/Rok)

DD/MM/RRRR (Den/Měsíc/Rok)

1. Stiskněte tlačítko Menu.



2. Stiskněte tlačítko Vybrat a zobrazte „DATE DISP“.



3. Stiskněte tlačítko Zadat / Informace.



4. Stiskněte tlačítko Vybrat a zobrazte formát zobrazení data dle svého uvážení.



5. Stiskněte tlačítko Zadat / Informace.



● Nastavení data

Pomocí ovládacího panelu nastavte dle níže uvedených kroků datum.

1. Stiskněte tlačítko Menu.



2. Stiskněte tlačítko Vybrat a zobrazte „DATE ADJ“.



3. Stiskněte tlačítko Zadat / Informace.



4. Stiskněte tlačítko Vybrat a navolte číslice „roku“.



5. Stiskněte tlačítko Zadat / Informace.



6. Stiskněte tlačítko Vybrat a navolte číslice „měsíce“.



7. Stiskněte tlačítko Zadat / Informace.



8. Stiskněte tlačítko Vybrat a navolte číslice „dne“.



9. Stiskněte tlačítko Zadat / Informace.



● Nastavení času

Pomocí ovládacího panelu nastavte dle níže uvedených kroků čas.

1. Stiskněte tlačítko Menu.



2. Stiskněte tlačítko Vybrat a zobrazte „CLOCK ADJ“.



3. Stiskněte tlačítko Zadat / Informace.



4. Stiskněte tlačítko Vybrat a navolte číslice „hodin“.



5. Stiskněte tlačítko Zadat / Informace.



6. Stiskněte tlačítko Vybrat a navolte číslice „minut“.



7. Stiskněte tlačítko Zadat / Informace.



8. Stiskněte tlačítko Vybrat a vyberte možnost „12 H“ či „24 H“



9. Stiskněte tlačítko Zadat / Informace.



POSLECH ROZHLASOVÉHO VYSÍLÁNÍ

● Výběr pásma FM či AM

1. ZAPNĚTE napájení.



2. Stiskněte tlačítko Výběr zdroje a vyberte pásmo přijímače (FM/AM).



● Výběr stanic

Automatický výběr stanic

Dlouhým stisknutím tlačítka pro vyhledávání se spustí procházení a vyhledávání vysílací frekvence stanice s jasným příjmem. Pro volbu vysílání další stanice znovu dlouze stiskněte tlačítko vyhledávání.



Ruční výběr stanic

Pro změnu frekvence a výběr stanice stiskněte tlačítko vyhledávání.



Výběr předvolené stanice

Pro rychlé přepínání mezi přednastavenými stanicemi stiskněte tlačítko Vybrat.



V okamžiku zakoupení nejsou v přístroji předvoleny žádné stanice. Dle níže uvedených kroků zaregistrujte předvolbu stanic.

Čeština

<Ruční registrace předvoleb>

1. Vyladíte rozhlasovou stanici dle své volby a stisknete tlačítko Menu.



2. Stisknete tlačítko Vybrat a zobrazte „PRESET“.



3. Stisknete tlačítko Zadat / Informace.



4. Registraci stanice provádíte stisknutím tlačítka Vybrat a volbou čísla předvolby mezi 0 a 9.



5. Stisknutím tlačítka Zadat / Informace stanici zaregistrujete.



<Automatická registrace předvoleb>

Tato funkce umožňuje automatickou registraci rozhlasových stanic dostupných v místě používání přístroje. (nejvýše 10 stanic)

1. Stisknete tlačítko Menu.



2. Stisknete tlačítko Vybrat a zobrazte „AUTO SCAN“.



3. Stisknutím tlačítka Zadat / Informace zahájíte automatickou registraci předvoleb dostupných stanic.



POZNÁMKA

- Vysílající rozhlasová stanice nebude registrována, pokud je její frekvence příliš slabá.
- V závislosti na místě použití mohou být zaregistrovány i jiné než rozhlasové signály, například šum.
- Pro nabíjení přes USB v režimu „FM“ viz strana 114.

● Pro lepší příjem

FM vysílání

Příjem seříďte úpravou natočení a úhlu antény. Při příjmu stereo vysílání se zobrazí „STEREO“. Přepnutí na mono příjem může snížit šum.

<Přepnutí na mono příjem>

1. Stisknete tlačítko Menu.



2. Stisknete tlačítko Vybrat a zobrazte „STEREO“.



3. Stisknete tlačítko Zadat / Informace.



4. Stisknete tlačítko Vybrat a zobrazte „OFF“.



5. Stisknutím tlačítka Zadat / Informace nastavení dokončíte.



AM vysílání

Přesuňte přístroj a natočte jej směrem, ze kterého je příjem nejlepší.

<Úprava hlasitosti>

Použijte tlačítko hlasitosti pro její nastavení v hodnotách od 0 do 30.



POUŽÍVÁNÍ EXTERNÍCH ZAŘÍZENÍ PRO PŘEHRAVÁNÍ ZVUKU

Zvuk lze rovněž přehrávat z chytrých telefonů, přenosných přehrávačů hudby a dalších externích zařízení.

UPOZORNĚNÍ

Před přehráním nezapomeňte snížit hlasitost přehrávače.

POZNÁMKA

Existují dva typy propojovacího kabelu, přímý typ a typ L. Kabel typu L použijte při propojování či ukládání velkých externích zařízení.

1. **Otevřete ukladací prostor externího zařízení**
VYPNĚTE napájení rádia a otevřete přední kryt. (Obr. 6)
2. **Připojte externí zařízení**
Pomocí běžně dostupného stereofonního kabelu vybaveného konektorem typu mini jack (ø3,5 mm) propojte AUX vstup rádia s audio výstupem externího zařízení. (Obr. 7)
3. **Upevněte externí zařízení**
Pravý a levý držák lze posunout doprava či doleva stisknutím vršku a spodku každého držáku. Upevněte vnější zařízení mezi oba držáky. (Obr. 8)
4. **Přehrávání**
Při ZAPNUTÉM napájení rádia stisknete tlačítko Výběh zdroje a zobrazte „AUX“.



Před přehráním nezapomeňte snížit hlasitost vnějšího zařízení.

Jeho hlasitost lze upravovat přes rádio.



Zavřete přední kryt po výběru skladeb a seřízení hlasitosti.

POZNÁMKA

Může se stát, že pokud je úroveň hlasitosti externího zařízení nízká, nebudete moci zvýšit hlasitost.

POZNÁMKA

- Mějte prosím na paměti, že při připojení chytrého telefonu nebudou vyzvánění příchodích hovorů u některých modelů vysílána do reproduktoru.
- Pokud budou externí zařízení používána na místech vystavených přímému slunci nebo vysokým teplotám, mohou se poškodit.
- Pro nabíjení přes USB v režimu „AUX“ viz strana 114.

POUŽÍVÁNÍ FUNKCE ČASOVAČE

● Nastavení časovače režimu spánku

Pomocí funkce časovače režimu spánku lze nastavit automatické VYPNUTÍ napájení po uplynutí určitého časového úseku.

1. Stisknete tlačítko Menu.



2. Stisknete tlačítko Vybrat a zobrazte „SLEEP“.



3. Stisknete tlačítko Zadat / Informace.



4. Stisknutím tlačítka Vybrat nastavte časový úsek („0 - 90“ minut), po jehož uplynutí se napájení VYPNE.



5. Stisknete tlačítko Zadat / Informace.



- Na LCD displeji se zobrazí „SLEEP“.
- Pro zjištění zbývajících času stiskněte znovu tlačítko Menu a vyberte „SLEEP“.
- Pro zrušení časovače režimu spánku nastavte časový úsek do VYPNUTÍ na 0 minut.

● Nastavení budíku (bzučák)

Rádio lze nastavit, aby v určený čas spustilo pípní budíku.

- Stiskněte tlačítko Menu.



- Stiskněte tlačítko Vybrat a zobrazte „BUZZER ALM“.



- Stiskněte tlačítko Zadat / Informace.



- Stiskněte tlačítko Vybrat a zobrazte „ON“.



- Stiskněte tlačítko Zadat / Informace.



- Stiskněte tlačítko Vybrat a navolte číslice „hodin“.



- Stiskněte tlačítko Zadat / Informace.



- Stiskněte tlačítko Vybrat a navolte číslice „minut“.



- Stiskněte tlačítko Zadat / Informace.



- Stisknutím tlačítka Vybrat nastavíte možnosti opakovaného buzení.

Jednou	ONCE
Denně	DAILY
Pouze v pracovní dny	WEEKDAY
Pouze o víkendu	WEEKEND



- Stisknutím tlačítka Zadat / Informace nastavení dokončíte.



Na LCD displeji se zobrazí 📞.

- Pro zrušení nastavení budíku přejděte ještě jednou na „BUZZER ALM“ a změňte nastavení na „OFF“.
- Zvuk budíku se automaticky vypne po 10 minutách. Zvuk lze rovněž vypnout stisknutím kteréhokoli tlačítka.

POZNÁMKA

Hlasitost bzučáku budíku nelze měnit.

● Nastavení časovače ZAPNUTÍ radiobudíku

Použitím funkce časovače ZAPNUTÍ radiobudíku lze rádio nastavit, aby se v určený čas ZAPNULO a Vy jste si mohli vychutnat vysílání nastavené stanice.

- Stiskněte tlačítko Menu.



- Stiskněte tlačítko Vybrat a zobrazte „RADIO ALM“.



- Stiskněte tlačítko Zadat / Informace.



- Stiskněte tlačítko Vybrat a zobrazte „ON“.



- Stiskněte tlačítko Zadat / Informace.



- Stiskněte tlačítko Vybrat a navolte číslice „hodin“.



- Stiskněte tlačítko Zadat / Informace.



- Stiskněte tlačítko Vybrat a navolte číslice „minut“.



- Stiskněte tlačítko Zadat / Informace.



- Stisknutím tlačítka Vybrat nastavíte možnosti opakovaného buzení.

Jednou	ONCE
Denně	DAILY
Pouze v pracovní dny	WEEKDAY
Pouze o víkendu	WEEKEND



- Stiskněte tlačítko Zadat / Informace.



- Vyberte frekvenční pásmo.

Stiskněte tlačítko Výběr pro zobrazení „AM“ nebo „FM“.

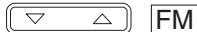

- Stiskněte tlačítko Zadat / Informace.



- Stiskněte tlačítko Vybrat pro zobrazení přednastavené stanice.

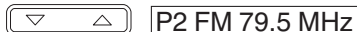

Pro výběr stanice dle vysílací frekvence použijte tlačítko vyhledávání.



- Stisknutím tlačítka Zadat / Informace nastavení dokončíte.



Na LCD displeji se zobrazí 📻.

- Pro zrušení nastavení radiobudíku přejděte ještě jednou na „RADIO ALM“ a změňte nastavení na „OFF“.

POZNÁMKA

Hlasitost vysílání rádia bude na stejné úrovni, jako když bylo rádio naposledy VYPNUTO.

NABÍJENÍ CHYTRÉHO TELEFONU

Zařízení jako jsou chytré telefony a mobily lze připojit k rádiu a nabíjet.

Funkce nabíjení je dostupná pouze v režimech „FM“ či „AUX“: (Nabíjení není k dispozici v režimu „AM“.)

POZNÁMKA

- Při nabíjení v režimu „AUX“ nastavte hlasitost na 20 či méně.
Rádio je konstruováno, aby odpojilo USB výstup a zablokovalo nabíjení chytrých telefonů a mobilů, pokud je hlasitost nastavena na 21 a více.
(V režimech „FM“ bude USB nabíjení pokračovat i v případě, že je hlasitost nastavena na 21 a více.)
 - Ve vzácných případech se může během USB nabíjení přerušit zvukový výstup nebo může dojít k vypnutí napájení.
Pokud k čemukoli z toho dojde, snižte hlasitost nebo zastavte nabíjení přes USB.
 - Rádio je konstruováno, aby odpojilo USB výstup a zablokovalo nabíjení chytrých telefonů a mobilů, pokud je baterie málo nabitá.
Dojde-li k výše uvedené situaci, dobijte baterii nebo ji vyměňte za plně nabitou.
 - Pokud je během používání AC adaptéru nízké napětí, může být USB výstup odříznut a přeruší jakékoli nabíjení.
1. Pomocí běžně dostupného USB propojovacího/nabíjecího kabelu se připojte k USB napájecímu vstupu umístěnému v úložném pouzdru rádia pro externí zařízení. (**Obr. 9**)
 2. Upevněte chytrý telefon pomocí držáků a zavřete kryt. (**Obr. 8**)
(Viz „Upevněte externí zařízení“ na straně 112)

POZNÁMKA

- Pokud užíváte jako zdroj napájení tohoto přístroje baterii, je třeba, aby byla plně nabitá.
Pokud se baterie do značné míry vybije, nebudete moci nabíjet chytré telefony či mobily.
- Čas potřebný k nabití se liší v závislosti na nabíjeném chytrém telefonu či mobilu.
- Nepoužívejte funkci nabíjení s jinými zařízeními než chytrými telefony či mobily.
- Rádio nemusí dokázat nabít některé typy chytrých telefonů či mobilů.

Přílohy jsou dva držáky nabíjecího kabelu, jeden pro Android a druhý pro Apple (Lightning konektor).

Vyberte držák, který nejlépe vyhovuje Vašemu zařízení.

- Pokud by bylo Vaše zařízení příliš velké na úložné pouzdro rádia pro externí zařízení, protáhněte kabel přístupovým otvorem. (**Obr. 10**)

POZNÁMKA

Protože jsou držáky nabíjecích kabelů navrženy pro koncovky standardních velikostí, nemusí bezpečně upevnit určité druhy koncovek v závislosti na použitém nabíjecím kabelu.

ÚDRŽBA A KONTROLA

VAROVÁNÍ

Pokud se rádio nepoužívá nebo během kontroly a údržby se vždy ujistěte, že je odpojeno od AC zástrčky, akumulátorové baterie a záložní baterie.

● Kontrola šroubů

Pravidelně zkontrolujte všechny šrouby a ujistěte se, že jsou správně utažené. Pokud najdete některé šrouby uvolněné, ihned je utáhněte. Neutažené šrouby mohou vést k vážnému riziku.

● Údržba povrchu

Je-li rádio znečištěno, otřete jej měkkým suchým hadříkem nebo hadříkem navlhčeným v mýdlové vodě. Nepoužívejte rozpouštědla s obsahem chlóru, benzínu nebo ředidla, která mohou narušit plast.

● Skladování rádia

Rádio neskladujte na následujících místech.

- Uchovávejte mimo dosah dětí, neuchovávejte na snadno přístupném místě
- Ve vlhkých nebo prašných prostorech
- Při vysokých teplotách, jako je uvnitř auta nebo na přímém slunci
- Na extrémně studených místech nebo vystavené přímému studenému průvanu
- Kde se dramaticky mění teploty
- Kde je vystavené kouři nebo páře, jako například u kuchyňských zařízení nebo čističek vzduchu

ZÁRUKA

Ručíme za to, že elektrické nářadí HiKOKI splňuje zákonný/místně platné předpisy. Tato záruka nezahnuje závady nebo poškození vzniklé v důsledku nesprávného použití, hrubého zacházení nebo normálního opotřebení. V případě reklamace zašlete prosím elektrické nářadí v nerozebraném stavu společně se ZÁRUČNÍM LISTEM připojeným na konci těchto pokynů pro obsluhu do autorizovaného servisního střediska firmy HiKOKI.

POZNÁMKA

Vlivem stále pokračujícího výzkumného a vývojového programu HiKOKI mohou zde uvedené parametry podléhat změnám bez předchozího upozornění.

PARÇALARIN ADLARI

①	FM anteni	⑮	Seçme düğmesi (-)	Ⓐ	AM yayını göstergesi
②	Tutamak	⑯	Seçme düğmesi (+)	Ⓑ	AUX göstergesi
③	Arka kapak	⑰	Tırnak	Ⓒ	FM yayını göstergesi
④	Hoparlör	⑱	AA Pil kutusu	Ⓓ	RDS göstergesi
⑤	Harici aygıtlar için saklama çantası	⑳	Kapak	Ⓔ	Stereo göstergesi
⑥	AC adaptör portu	㉑	AC adaptör	Ⓕ	Alarm göstergesi
⑦	AUX giriş portu	㉒	Plastik kapak	Ⓖ	Alarm zili göstergesi
⑧	USB şarj portu	㉓	Batarya	Ⓗ	Radyo AÇIK alarm göstergesi
⑨	Kablo erişim deliği	㉔	Terminaller	Ⓘ	Ayarlı kapanma göstergesi
⑩	Güç düğmesi	㉕	Ön kapak	Ⓙ	Batarya doluluk göstergesi
⑪	Kaynak seçme düğmesi	㉖	Stereo mini fiş konektör kablosu	Ⓚ	Bilgi göstergesi
⑫	Menü butonu	㉗	Akıllı telefon	Ⓛ	Saat
⑬	Giriş / Bilgi düğmesi	㉘	Ses çıkış portu	Ⓜ	AM/PM göstergesi
⑭	Ses düğmesi (-)	㉙	Yeniden şarj kablosu tutucusu	Ⓝ	MHz / KHz göstergesi
⑮	Ses düğmesi (+)	㉚	Tutucu		
⑯	Arama düğmesi (-)	㉛	USB şarj kablosu		
⑰	Arama düğmesi (+)	㉜	Plastik kapak		

AKÜLÜ RADYO GÜVENLİK UYARILARI

⚠ UYARI

Tüm güvenlik uyarılarını ve tüm talimatları okuyun.

Uyarılara ve talimatlara uyulmaması elektrik çarpmasına, yangına ve/veya ciddi yaralanmaya neden olabilir.

Bu kılavuzu gelecekte başvurmak üzere saklayın.

1. Sadece belirtilen güç kaynağı gerilimini kullanın.

- Farklı gerilim kullanılması yangına veya elektrik çarpmasına yol açabilir.

2. AC adaptör kablosuna hasar vermekten kaçının.

- Kabloyu değiştirmeyin, zorlayarak bükmeyin, kıvrımayın, çekmeyin veya ısıtıcı aletlerin yakınına yerleştirmeyin ve kablo üzerine ağır nesnelere koymayın.
- Kullanmadığınız zamanlarda elektrik fişini (AC adaptörü) prizden ve radyodan çıkarın. Aksi takdirde, elektrik çarpması veya yangın riski doğabilir.

3. Elektrik fişine (AC adaptöre) ıslak ellerle dokunmayın.

- Bu, elektrik çarpmasına yol açabilir.

4. Radyoyu banyoda veya duşta kullanmayın.

- Radyoyu ıslak veya rutubetli yerlerde veya yağmur altında kullanmayın.
- Bu uyarıya uyulmaması, elektrik çarpmasına, aletten duman çıkmasına veya arızaya yol açabilir.

5. Gök gürültülü yağışlı havalarda FM antene veya elektrik fişine (AC adaptöre) dokunmayın.

- Bu, elektrik çarpmasına yol açabilir.

6. Radyoyu sökmeyin veya üzerinde değişiklik yapmayın.

- Bu, elektrik çarpmasına veya yangına yol açabilir. Kontrol ve tamir işlemleri, ürünün satın alındığı mağaza veya bir HiKOKI elektrikli alet servis merkezi tarafından yapılmalıdır.

7. Elektrik fişini (AC adaptörü) gittiği yere kadar bastırarak emniyetli şekilde takın.

- Elektrik fişi ile priz arasında toz veya kir bulunması yangına yol açabilir. Elektrik fişini periyodik olarak çıkarın ve kuru bir bezle toz veya kirleri temizleyin.

8. Radyo gövdesine herhangi bir nesne veya su girmesine izin vermeyin.

- AC adaptör ve şarj edilebilir batarya haricinde herhangi bir metal veya yanıcı nesne veya su, arka kapaktan içeri girerse elektrik çarpması veya yangın oluşabilir.
- Baş yansıtma hoparlörlerinden çıkan demir tozu, toz veya su girişine karşı radyoyu korumaya dikkat edin.

9. Radyonun üzerine oturmayın veya basmayın.

- Bu, kazalara veya arızaya neden olabilir.

10. Radyoyu dengesiz bir yüzey üzerine veya yüksek bir yere yerleştirmeyin. Radyoyu tutamaktan asmayın.

- Radyo düşebilir ve yaralanmaya veya arızaya sebebiyet verebilir.

11. Sürgülü batarya takılmadığında, terminal bölgesine dokunma sonucu oluşabilecek kesilme vb. yaralanmaları engellemek için sürgülü terminal kapağını terminale takın.

12. Yedek bataryaları dikkatle taşıyın.

- Pil yanlış yerleştirilirse patlama tehlikesi. Yalnızca aynı veya eşdeğer tip ile değiştirin.
- Bataryaları yanlış taşınması kırılmaya veya sızıntıya neden olarak yangına, yaralanmaya veya çevrenin kirlenmesine yol açabilir. Aşağıdaki uyarılara mutlaka uyun.
 - Sadece belirtilen bataryaları kullanın
 - Bataryaları ısıtmayın veya sökmeyin
 - Bataryaları ateşe veya suya atmayın
 - Bataryaları şarj etmeyin
 - Bataryaların doğru şekilde yerleştirildiğinden emin olun ve kısa devre yaptıktan kaçının
 - Bataryaları tekrar kullanmayın veya farklı tipte batarya kullanmayın

Türkçe

- Radyoyu kullanmadığınız zamanlarda bataryaları çıkarın

Bataryaların sızdırması durumunda, batarya muhafazasını silerek temizleyin. Vücudunuza batarya sıvısı bulaşırsa, dikkatli bir şekilde yıkayarak temizleyin.

Eğer şarj edilebilir batarya takılmış olarak güç düğmesini açtığınızda  görüntülenirse, batarya gücü zayıftır.

Radyoyu AC adaptörle çalıştırın veya dolu bir batarya takın.

13. Üniteyi sadece üretici tarafından belirtilen şarj cihazıyla şarj edin.

- Bir şarj edilebilir batarya tipi için uygun olan bir şarj cihazı başka tipte bir bataryayla kullanıldığında yangın riski yaratılabilir.

14. Radyoyu sadece özel olarak belirtilen şarj edilebilir batarya ile kullanın.

- Başka herhangi bir şarj edilebilir batarya kullanılması yaralanma veya yangın riski yaratılabilir.

15. Şarj edilebilir batarya kullanılmadığı zamanlarda ataçlardan, madeni paralardan, anahtarlardan, çivilerden, vidalardan veya terminaller arasında bağlantı oluşturabilecek diğer küçük metal nesnelere uzak tutun.

- Akü kutuplarının kısa devre olması yanıklara veya yangına neden olabilir.

16. Yanlış kullanım koşullarında aküden sıvı çıkışı olabilir; temas etmekten kaçının. Kazayla sıvıya temas edilmes durumunda suyla yıkayın. Sıvının gözlere temas etmesi halinde, ayrıca bir doktora başvurun.

- Aküden fişkiren su tahriş veya yanıklara neden olabilir.

17. Radyonuzun servisini sadece orijinal yedek parçalar kullanmak suretiyle uzman bir tamirciye yaptırın.

- Böylece, radyonun güvenliği korunacaktır.

18. Ana ünite ve adaptör, damlama veya sıçramaya maruz kalmamalı ve vazo gibi sıvıyla dolu nesnelere ünite ya da adaptörün üzerine yerleştirilmemelidir.

19. Piller (pil paketi ya da takılı olan piller) güneş ışığı, ateş ya da benzeri şekilde aşırı ısınmaya maruz kalmamalıdır.

20. Adaptörün elektrik fişi, bağlantı kesici cihaz olarak kullanılmaktadır, bağlantı kesici cihaz çalışmaya hazır kalmalıdır.

21. Batarya yanlış tip bir batarya ile değiştirilirse patlama tehlikesi vardır

- kullanım, depolama veya taşıma sırasında bir bataryanın maruz kalabileceği aşırı yüksek veya düşük sıcaklıklar (Çalışma sıcaklığı: 35°C gibi) ve
- yüksek rakımdaki düşük hava basıncı (Rakım: 2000 metre).

- bataryanın bir güvenlik önlemini etkisiz hale getirebilecek yanlış tipte bir batarya ile değiştirilmesi (örneğin, bazı lityum batarya tipleri olması durumunda);

- bir bataryanın ateşe veya sıcak bir fırına atılması ya da bir bataryanın patlamaya neden olabilecek şekilde mekanik olarak ezilmesi veya kesilmesi;

- bataryayı bir patlamaya veya yanıcı sıvı veya gazın sızmasına neden olabilecek, son derece yüksek sıcaklığa sahip bir ortama bırakmak;

- bataryanın patlamaya veya yanıcı sıvı veya gazın sızmasına neden olabilecek son derece düşük hava basıncına maruz kalması.

22. Elektrostatik boşalma, kullanımının sınırlamasını gerektirebilecek arızaya neden olabilir.

İŞİTME DUYUNUZU KORUMA

Süreklili yüksek sese maruz kalma kalıcı işitme kaybıyla sonuçlanabilir. Ses ne kadar yüksekse, işitme kaybının oluşacağı süre o kadar kısadır.

Uzun süre çok fazla ses dinlerseniz, kulaklarınız ona alışır. Bu, kulaklarınıza zarar veriyor olsa bile ses düzeyinin uygun olduğunuzu düşünmenize neden olur.

İşitme kaybını önlemek için aşağıdakileri uyun.

İKAZ

1. Düzenli olarak mola vererek ve uzun süre dinlemeyerek kulaklarınızı dinlendiğinizden emin olun.

Güvenli ses düzeylerine ayarlandığında bile, uzun süre devamlı dinleme işitme kaybına neden olabilir.

2. İşitme duyurunuzun çıkışına adapte olduğundan ses düzeyini artırmamaya dikkat edin.

Bazı ses düzeylerine alışmış olabileceğinizi unutmayın. Kulaklarınız yüksek ses düzeylerine alışmadan önce ses düzeyini güvenli bir düzeye ayarlayın.

3. Kulaklarınızda zil çalmaya başladıysa, rahatsızlık hissediyorsanız veya dönüştürme soluk veya belirsiz görünüyorsa, müziği dinlemeyi bırakın ve kulaklarınızı doktora gösterin.

HARİCİ EKİPMANA BAĞLANMA ÖNLEMLERİ

Akıllı telefonlarda ve radyoya bağlı diğer çevre ekipmanlarında depolanan verinin kaybiyla veya bozulmasıyla sonuçlanabilecek şekilde beklenmedik sorunlar oluşabilir. Bu olasılığı aklınızda bulundurarak, her zaman için önceden verilerin bir yedeği alınmalıdır.

HiKOK'lün akıllı telefonlardaki ve radyoya bağlı diğer çevre ekipmanlarındaki verilerin bozulmasından veya kaybindan ya da ekipmana gelecek hasarlardan sorumlu tutulamayacağını unutmayın.

ANA FONKSİYONLAR

- Manuel/Otomatik seçimi
- Kayıt (Hafıza) (10 AM + 10 FM istasyonu)
- Radyo Açma/Kapama/Alarm
- Sesli akıllı telefonlardan ve taşınabilir ses çalarlardan çalmak için yuva
- Yüksek kaliteli stereo hoparlör
- Akıllı telefon ve cep telefonu yeniden şarj oluyor
- HiKOKI elektrikli alet şarj edilebilir bataryası ve AC adaptör ile uyumluluk

TEKNİK ÖZELLİKLER

Frekans bandı	FM: 87,5 ila 108 MHz AM: 522 ila 1629 kHz
Anten	FM: Kauçuk anten AM: Ferrit çubuk anten (built-in) (yerleşik)
Hoparlör	90 mm (8 Ω) x 2
Maks. güç çıkışı	AC Adaptör: 5 W x 2 14,4 V: 6 W x 2 18 V: 7 W x 2
Güç kaynağı	Sürgülü batarya: --- (DC) 14,4 V, 18 V Ev tipi elektrik beslemesi (ürünle birlikte verilen AC adaptör kullanılarak) Yedek bataryalar: --- (DC) 3 V, iki AA pil
Dış boyutlar	U 366 mm x G 303 mm x Y 261 mm (anten katlanmış haldeyken)
Ağırlık	3,4 kg

- Uygun güç kaynakları için kullanıcı talimatlarına bakın:
Uygun güç kaynakları:
(Üretim) Dong Guan Sun Hung Kin Electrical Co.,Ltd.
(Model) HKP24-1201200dV
(Giriş gerilimi) 100 – 240 V ~ (AC)
(Giriş AC Frekansı) 50/60 Hz
(Çıkış gerilimi) 12,0 V
(Çıkış akımı) 1,2 A
(Çıkış gücü) 14,4 W
(Ortalama aktif verimlilik) 87,0%
(Düşük yükteki verimlilik (10%)) 83,1%
(Yüksüz güç tüketimi) 0,10 W
- Pil, sadece alt tarafta kullanılabilir
(Model) BSL1430: 14,4 V 3000 mAs
Lityum pil
- (Model) BSL1830: 18 V 3000 mAs
Lityum pil
- (Üretim) Koki Holdings Co., Ltd.
- Harici adaptörün fişi bir bağlantı kesme cihazı olarak kullanıldı, priz kolayca erişilebilir olmalıdır

SEMBOLLER

UYARI

Aşağıda, bu makine için kullanılan simgeler gösterilmiştir. Makineyi kullanmadan önce bu simgelerin ne anlama geldiğini bildiğinizden emin olun.

	UR18DSAL : Akülü radyo
	Uygun güç kaynakları için kullanıcı talimatlarına bakın.
	Sadece AB ülkeleri için Elektrikli aletleri evdeki çöp kutusuna atmayın! Kullanım ömrünü dolduran elektrikli aletler, atık elektrikli ve elektronik cihazlarla ilgili 2012/19/AB Avrupa Direktifine ve bu Direktifin ulusal kanunlar çerçevesinde uygulanma şekline göre ayrı olarak toplanmalı ve çevre şartlarına uygun bir geri dönüşüm tesisine gönderilmelidir.
	Güç düğmesi
	Kaynak seçme düğmesi
	Menü butonu
	Giriş / Bilgi düğmesi
	Ses düğmesi
	Arama düğmesi
	Seçme düğmesi
	Alarm zili göstergesi
	Radyo AÇIK alarm göstergesi
	Batarya doluluk göstergesi
	Yalnızca Koki Holdings Co.,Ltd'nin kızak bataryasını kullanın
	Adaptör için çıkış terminali
	Yalnızca iç mekan kullanımı (AC Adaptör)
	Sınıf II ürün - Çift Yalıtımlı - Harici güç kaynağı için topraklama gerekli değildir (AC Adaptörü)

STANDART AKSESUARLAR

Ana üniteye (1 ünite) ilave olarak, ambalajda aşağıda listelenen aksesuarlar yer alır.

- AC Adaptör1
- AA Batarya.....2
- Yeniden şarj kablo tutucusu1
(Apple Lightning konektörü için)
* Android tutucu ana ünitenin içine eklenmiştir.

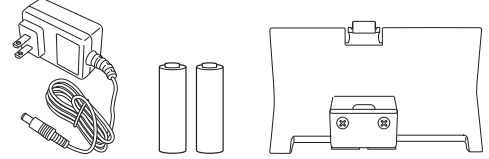

Standart aksesuarlar haber vermeden değiştirilebilir.

NOT

Bu ürüne batarya dahil değildir. Koki Holdings Co., Ltd.'den bir bataryanın kullanılması tavsiye edilir.

ÇALIŞTIRMADAN ÖNCE

● Yedek pilleri takma

Zaman ayarları ve radyo istasyonu frekansları, pilleri üniteye yerleştirerek kaydedilebilir.

1. Yedek piller için saklama kutusuna erişmek için, tırnağı serbest bırakıp arka kapağı açın. (Şek. 1)
2. Yedek pil saklama kutusunu açın ve iki adet AA pili (dahildir), saklama kutusunun içine belirtilen yönde yerleştirin. (Şek. 2)

NOT

- Pilleri takarken pil kutuplarını (+/-) ters çevirmeyin.
- Eski ve yeni pilleri birlikte kullanmayın. Her zaman iki pili de aynı anda değiştirin.
- Pilleri yakmayın veya evdeki çöpe atmayın.

● AC adaptör kurulumu

Güç, AC adaptör (dahildir) standart bir ev prizine takılarak sağlanabilir.

Plastik kapağı geri çekin ve AC adaptörü AC adaptör portuna bağlayın. (Şek. 3)

Ardından, AC adaptörü bir elektrik prizine takın.

NOT

- Pillerle birlikte kullanıldığında, AC adaptör ana güç kaynağıdır ve pilin gücü tüketilmez.
- AC adaptörle birlikte kullanıldığında, cihazın yeniden şarj etme özelliği bulunmadığından piller şarj edilmeyecektir.

AC adaptörün saklanması

AC adaptör arka kapağın arkasındaki bölmede saklanabilir. (Şek. 4)

● Pilin takılması

İKAZ

Terminallerle dokunmayın.

Aksi takdirde elde kesiklere ya da diğer yaralanmalara neden olabilir.

Sadece bir 14,4 V veya 18 V sürgü tipi pil bu cihazla birlikte kullanılabilir.

Pilin takılması

Arka kapağı açın, pili cihazın kanalları ile hizalayın ve sonuna kadar içeri kaydırın. (Şek.5)

NOT

- Pili yerleştirirken aşırı baskı uygulamayın. Pil kolayca yerine yerleşmezse, düzgün takılmamış demektir. Pilin doğru yöne baktığından ve yerleştirme yolunu tıkanan bir şey olmadığından emin olmak için kontrol edin.
- Pilin takılmasından sonra cihaz açıldığında  görüntüleniyorsa, pil şarjı düşüktür. Bu durumda, AC adaptörü ya da tamamen şarj edilmiş bir pil kullanın.

Türkçe

● Tarih görünümünü değiştirme

Aşağıdaki seçenekler, tarih görünümü için mevcuttur.

YYYY/AA/GG (Yıl/Ay/Gün)
AA/GG/YYYY (Ay/Gün/Yıl)
GG/AA/YYYY (Gün/Ay/Yıl)

1. Menü düğmesine basın.



2. Seç düğmesine basın ve "DATE DISP" öğesini görüntüleyin.



3. Giriş / Bilgi düğmesine basın.



4. Seç düğmesine basın ve seçtiğiniz tarih görüntüleme türünü görüntüleyin.



5. Giriş / Bilgi düğmesine basın.



● Tarihi ayarla

Tarihi ayarlamak için, kontrol panelini kullanarak aşağıdaki adımları takip edin.

1. Menü düğmesine basın.



2. Seç düğmesine basın ve "DATE ADJ" öğesini görüntüleyin.



3. Giriş / Bilgi düğmesine basın.



4. Seç düğmesine basın ve "yıl" rakamlarını ayarlayın.



5. Giriş / Bilgi düğmesine basın.



6. Seç düğmesine basın ve "ay" rakamlarını ayarlayın.



7. Giriş / Bilgi düğmesine basın.



8. Seç düğmesine basın ve "gün" rakamlarını ayarlayın.



9. Giriş / Bilgi düğmesine basın.



● Saati ayarla

Saati ayarlamak için, kontrol panelini kullanarak aşağıdaki adımları takip edin.

1. Menü düğmesine basın.



2. Seç düğmesine basın ve "CLOCK ADJ" öğesini görüntüleyin.



3. Giriş / Bilgi düğmesine basın.



4. Seç düğmesine basın ve "saat" rakamlarını ayarlayın.



5. Giriş / Bilgi düğmesine basın.



6. Seç düğmesine basın ve "dakika" rakamlarını ayarlayın.



7. Giriş / Bilgi düğmesine basın.



8. Seç düğmesine basın ve "12 H" veya "24 H" öğelerinden birini seçin.



9. Giriş / Bilgi düğmesine basın.



RADYO YAYINLARINI DİNLEME

● FM veya AM bant genişliğini seçme

1. Güç AÇIK.



2. Kaynak seç düğmesine basın ve radyonun bant genişliğini (FM/AM) seçin.



● İstasyonları seçme

Otomatik istasyon seçimi

Arama düğmesine uzun basıldığında, otomatik olarak tarayacak ve açık radyo frekanslarını arayacaktır. Sonraki istasyon yayını seçmek için, Arama düğmesine yeniden uzun basın.



Manüel istasyon seçimi

Frekansları değiştirip bir istasyon seçmek için Arama düğmesine basın.



Önceden ayarlanmış istasyon seçimi

Önceden ayarlanmış istasyonlar arasında geçiş yapmak için, Seç düğmesine hızlıca basın.



Satın alındığında, önceden ayarlı istasyon yoktur. Önceden ayarlı istasyonları kaydetmek için aşağıdaki adımları izleyin.

<Manüel ön ayarlı kayıt>

1. İstedığınız bir radyo istasyonunu ayarlayın ve Menü düğmesine basın.



2. Seç düğmesine basın ve "PRESET" öğesini görüntüleyin.



3. Giriş / Bilgi düğmesine basın.



4. Seç düğmesine basın ve istasyonu kaydetmek için 0 ile 9 arasında bir ön ayarlı rakam seçin.



5. İstasyonu kaydetmek için Giriş / Bilgi düğmesine basın.



<Otomatik ön ayarlı kayıt>

Bu özellik kullanım alanındaki mevcut radyo istasyonlarının otomatik olarak kaydedilmesini sağlar.
(Maksimum 10 istasyon)

1. Menü düğmesine basın.



2. Seç düğmesine basın ve "AUTO SCAN" ögesini görüntüleyin.

AUTO SCAN

3. Mevcut radyo istasyonlarını otomatik olarak ön ayarlı kaydetmeye başlamak için Giriş / Bilgi düğmesine basın.

NOT

- Frekans zayıf olan radyo istasyonları kaydedilmeyecektir.
- Kullanım konumuna bağlı olarak, parazit gibi radyo sinyali olmayan şeyler de kaydedilebilir.
- "FM" modunda USB ile yeniden şarj ederken 120. sayfaya bakın.

● Daha iyi çekim için**FM yayınlar**

Antenin yönünü ve açısını değiştirerek çekimi ayarlayın.
Bir stereo yayın alınırken "STEREO" ögesi görüntülenecektir.
Tek sesli çekime geçmek paraziti azaltabilir.

<Tek sesli çekime geçme>

1. Menü düğmesine basın.



2. Seç düğmesine basın ve "STEREO" ögesini görüntüleyin.

STEREO

3. Giriş / Bilgi düğmesine basın.



4. Seç düğmesine basın ve "OFF" ögesini görüntüleyin.

OFF

5. Kurulumu tamamlamak için Giriş / Bilgi düğmesine basın.

AM yayınlar

Cihazın yerini değiştirin ve çekimi en iyi olduğu yöne çevirin.

<Ses ayarları>

Sesi 0 ile 30 arasında ayarlamak için Ses düğmesini kullanın.

SES ÇALMAK İÇİN HARİCİ CİHAZLARIN KULLANILMASI

Akıllı telefonlardan, taşınabilir müzik çalarlardan ve diğer harici cihazlardan ses çalınabilir.

İKAZ

Çalmaya başlamadan önce, oynatıcının sesini kıştığınızdan emin olun.

NOT

Düz tip ve L tipi olmak üzere iki tür konektör kablosu bulunmaktadır.
Büyük harici cihazları bağlarken veya saklarken bir L tipi kablo kullanın.

1. Harici cihaz saklama bölümünü açın

Radyonun gücünü KAPALI durumuna getirin ve ön kapağı açın. (Şek. 6)

2. Harici bir cihaz bağlayın

Piyasada bulunabilen stereo mini-fiş bağlantı kablosu (ø3.5 mm) kullanarak harici cihazın ses çıkış portuna, radyonun AUX giriş portunu bağlayın. (Şek. 7)

3. Harici cihazı sabitleyin

Sağ ve sol tutucular, tutucunun üst ve altından sıkılarak sağa ve sola oynatılabilir.

Harici cihazı iki tutucu arasında sabitleyin. (Şek. 8)

4. Çalma

Radyo gücü AÇIK durumdayken, Kaynak seç düğmesine basın ve "AUX" ögesini görüntüleyin.

AUX

Müzik çalmaya başlamadan önce, harici cihazın sesini kıştığınızdan emin olun.

Ses radyodan ayarlanabilir.

 (Ses)

Parçaları seçip sesi ayarladıktan sonra ön kapağı kapatın.

NOT

Harici cihazın sesi çok kısksa, ses düzeyini arttıramayabilirsiniz.

NOT

- Bir akıllı telefon bağlarken, bazı modeller için gelen arama zil sesinin çıkış hoparlörüne verilmediğini lütfen bilin.
- Harici cihazlar güneş ya da yüksek sıcaklıklara maruz kaldıklarında hasar görebilirler.
- "AUX" modunda USB ile yeniden şarj ederken 120. sayfaya bakın.

ZAMANLAYICI ÖZELLİĞİNİN KULLANILMASI**● Uyku zamanlayıcıyı ayarlama**

Uyku zamanlayıcı işlevi kullanılarak belirli bir süre geçtikten sonra güç otomatik olarak KAPALI konuma ayarlanabilir.

1. Menü düğmesine basın.



2. Seç düğmesine basın ve "SLEEP" ögesini görüntüleyin.

SLEEP

3. Giriş / Bilgi düğmesine basın.



4. Güç KAPALI duruma getirilmeden önce geçmesi gereken süreyi ("0 - 90" dakika arasında) ayarlamak için Seç düğmesine basın.

30 MIN

5. Giriş / Bilgi düğmesine basın.



6. LCD'de "SLEEP" ögesi görüntülenecektir.

- Kalan süreyi kontrol etmek için, Menü düğmesine bir kez daha basın ve "SLEEP" ögesini seçin.
- Uyku zamanlayıcıyı iptal etmek için, zamanı 0 dakikada kapanacak şekilde ayarlayın.

● Alarmı ayarlama (Sesli ikaz)

Radyo, belirli bir zamanda sesli bir ikaz etkinleştirecek şekilde ayarlanabilir.

1. Menü düğmesine basın.



Türkçe

2. Seç düğmesine basın ve "BUZZER ALM" ögesini görüntüleyin.



3. Giriş / Bilgi düğmesine basın.



4. Seç düğmesine basın ve "ON" ögesini görüntüleyin.



5. Giriş / Bilgi düğmesine basın.



6. Seç düğmesine basın ve "saat" rakamlarını ayarlayın.



7. Giriş / Bilgi düğmesine basın.



8. Seç düğmesine basın ve "dakika" rakamlarını ayarlayın.



9. Giriş / Bilgi düğmesine basın.



10. Tekrarı ayarlamak için Seç düğmesine basın.

Bir kez	ONCE
Günlük	DAILY
Sadece hafta sonları	WEEKDAY
Sadece Cumartesi ve Pazar	WEEKEND



11. Kurulumu tamamlamak için Giriş / Bilgi düğmesine basın.



LCD'de ögesi görüntülenecektir.

- Alarm ayarını iptal etmek için, "BUZZER ALM" ögesine tekrar gidin ve ayarı "OFF" olarak değiştirin.
- Alarm sesi 10 dakika sonrasında otomatik olarak kapanacaktır. Ses herhangi bir düğmeye basılarak da kapatılabilir.

NOT

Alarm zili sesi seviyesi değiştirilemez.

● Radyoyu alarm zamanlayıcı olarak ayarlama

Radyoyu alarm zamanlayıcı işlevi olarak kullanarak radyo, bir istasyon yayını belirli bir zamanda çalmak üzere ayarlanabilir.

1. Menü düğmesine basın.



2. Seç düğmesine basın ve "RADIO ALM" ögesini görüntüleyin.



3. Giriş / Bilgi düğmesine basın.



4. Seç düğmesine basın ve "ON" ögesini görüntüleyin.

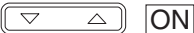

5. Giriş / Bilgi düğmesine basın.



6. Seç düğmesine basın ve "saat" rakamlarını ayarlayın.



7. Giriş / Bilgi düğmesine basın.



8. Seç düğmesine basın ve "dakika" rakamlarını ayarlayın.



9. Giriş / Bilgi düğmesine basın.



10. Tekrarı ayarlamak için Seç düğmesine basın.

Bir kez	ONCE
Günlük	DAILY
Sadece hafta sonları	WEEKDAY
Sadece Cumartesi ve Pazar	WEEKEND



11. Giriş / Bilgi düğmesine basın.



12. Radyo bant genişliğini seçin.

"AM" veya "FM" görüntülemek için Seç butonuna basın.



13. Giriş / Bilgi düğmesine basın.



14. Önceden ayarlı bir radyoyu görüntülemek için Seç düğmesine basın.

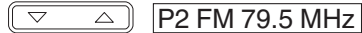

Bir radyo istasyonunu yayın frekansına göre seçmek için, Arama düğmesini kullanın.



15. Kurulumu tamamlamak için Giriş / Bilgi düğmesine basın.



LCD'de ögesi görüntülenecektir.

- Radyo alarm ayarını iptal etmek için, "RADIO ALM" ögesine tekrar gidin ve ayarı "OFF" olarak değiştirin.

NOT

Radyonun sesi, radyo en son KAPALI konuma getirildiğindeki düzeyde olacaktır.

AKILLI TELEFONUNUZU ŞARJ ETME

Akıllı telefon ve cep telefonu gibi cihazlar, bu radyoya bağlanılarak şarj edilebilir.

Şarj işlevi sadece "FM" veya "AUX" modlarında kullanılabilir. ("AM" modunda şarj gerçekleştirilemez.)

NOT

- "AUX" modunda şarj edilirken, sesi 20 ya da aşağısına ayarlayın. Radyo, ses 21 veya üzerine ayarlandığında USB çıkışını devre dışı bırakacak ve akıllı telefonlar ile cep telefonlarını şarj etmeyi kesecek şekilde tasarlanmıştır. ("FM" modunda, ses 21 veya üzerine ayarlandığında bile USB'den şarj devam edecektir.)
- Çok sık olmamakla birlikte, USB'den şarj sırasında ses çıkışı kesilebilir ya da güç kapanabilir. Bunlardan biri olursa, sesi kısın veya USB'den şarj etmeyi sonlandırın.

- Radyo, pil güç seviyesi düşük olduğunda USB çıkışını devre dışı bırakacak ve akıllı telefonlar ile cep telefonlarını şarj etmeyi kesecek şekilde tasarlanmıştır. Eğer bu durum gerçekleşirse, pili şarj edin veya tam dolu bir pil ile değiştirin.
- AC adaptör kullanılırken voltaj düşükse, USB çıkışı devre dışı bırakılabilir ve şarj etme işlemi kesilebilir.
- 1. Piyasadan temin edilebilen bir USB bağlantı/şarj kablosu kullanarak, radyonun harici cihaz saklama kutusundaki USB şarj portuna bağlayın. (Şek. 9)
- 2. Akıllı telefonu tutucularla sabitleyin ve kapağı kapatın. (Şek. 8)
(119. sayfadaki "Harici cihazı sabitleyin" kısmına bakın)

NOT

- Bu cihazın güç kaynağı olarak pil kullanırken, tamamen dolu bir pil kullanın.
Pil gücü düzeyi düşük olduğunda, akıllı telefonları veya cep telefonlarını şarj edemezsiniz.
 - Şarj için gerekli süre, şarj edilen akıllı telefon veya cep telefonuna bağlı olarak değişecektir.
 - Şarj etme özelliğini akıllı telefon veya mobil telefonlar haricindeki cihazlar için kullanmayın.
 - Radyo bazı akıllı telefon ve mobil telefon modellerini şarj edemeyebilir.
- Android ve Apple (Yıldırım konektörü) için birer tane olmak üzere iki şarj kablosu tutucusu dahildir.
Cihazınıza uygun olan tutucuyu seçin.
- Cihazınız radyonun harici cihaz saklama kutusu için büyükse, kabloyu kablo erişim deliğinden geçirin. (Şek. 10)

NOT

Şarj kablosu tutucuları standart boyuttaki terminaller için tasarlandığından, kullanılan şarj kablosuna bağlı olarak tutucular bazı terminalleri sağlam bir şekilde tutamayabilir.

BAKIM VE İNCELEME**UYARI**

Radyo kullanılmadığında veya muayene ve bakım sırasında güç düğmesini kapattığınızdan veya AC fişi, şarj edilebilir bataryayı ve yedek bataryaları çıkardığınızdan emin olun.

● Montaj vidalarının incelenmesi

Tüm montaj vidalarını düzenli olarak inceleyin ve sağlam şekilde sıkılı olduğundan emin olun. Gevşeyen vidaları derhal sıkın. Gevşemiş vidalar ciddi tehlikelere yol açabilir.

● Aletin dışının temizlenmesi

Radyo kirlendiğinde, yumuşak kuru bir bezle veya sabunlu suda hafif ıslatılan bir bezle silin. Klorlu çözücüler, benzin veya boya tineri gibi plastik kısımları eritebilecek maddeler kullanmayın.

● Radyonun Saklanması

Radyoyu aşağıda belirtilen yerlerde saklamayın:

- Çocukların ulaşabileceği veya kolayca bulabileceği bir yerde
- Nemli veya tozlu yerlerde
- Bir arabanın içi gibi sıcaklığı yüksek veya doğrudan güneş ışığına maruz kalan yerlerde
- Çok soğuk yerlerde veya doğrudan soğuk hava akımına maruz kalan mekanlarda
- Keskin sıcaklık değişikliklerinin olduğu yerlerde
- Bir yemek ocağının veya nemiendiricinin yakını gibi, dumana veya buhara maruz kalan yerlerde

GARANTİ

HiKOKI Elektrikli El Aletlerine ülkelere özgü hukuki düzenlemeler çerçevesinde garanti vermektiz. Bu garanti, yanlış veya kötü kullanım, normal aşınma ve yıpranmadan kaynaklanan arıza ve hasarları kapsamamaktadır. Şikayet durumunda, Elektrikli El Aleti, sökülmemiş bir şekilde, bu kullanım kılavuzunun sonunda bulunan GARANTI BELGESİYLE birlikte bir HiKOKI yetkili servis merkezine gönderilmelidir.

NOT

HiKOKI'nin süregelen araştırma ve geliştirme programına bağlı olarak burada belirtilen teknik özelliklerde önceden bildirimde bulunulmadan değişiklik yapılabilir.

DENUMIRILE PIESELOR

①	Antenă FM	⑩	Selectare buton (-)	Ⓐ	Indicator transmisie AM
②	Mâner	⑪	Selectare buton (+)	Ⓑ	Indicator AUX
③	Capac posterior	⑫	Filă	Ⓒ	Indicator transmisie FM
④	Difuzor	⑬	Cutie baterie AA	Ⓓ	Indicator RDS
⑤	Carcasă de stocare pentru dispozitive externe	⑭	Capac	Ⓔ	Indicator stereo
⑥	Port adaptor CA	⑮	Adaptor CA	Ⓕ	Indicator alarmă
⑦	Port intrare AUX	⑯	Capac cauciuc	Ⓖ	Indicator alarmă sonoră
⑧	Port de încărcare USB	⑰	Acumulator	Ⓗ	Indicator alarmă radio PORNIT
⑨	Orificiu acces cablu	⑱	Terminale	Ⓘ	Indicator temporizator stare de veghe
⑩	Buton alimentare	⑲	Capac frontal	Ⓝ	Indicator baterie consumată
⑪	Buton selectare sursă	⑳	Cablu conector mufă mini stereo	Ⓚ	Indicator informație
⑫	Buton meniu	㉑	Telefon inteligent	Ⓛ	Ceas
⑬	Buton introducere/informație	㉒	Port ieșire audio	Ⓜ	Indicator AM/PM
⑭	Buton volum (-)	㉓	Suport cablu reîncărcare	Ⓝ	Indicator MHz / KHz
⑮	Buton volum (+)	㉔	Suport		
⑯	Buton căutare (-)	㉕	Cablu încărcare USB		
⑰	Buton căutare (+)	㉖	Capac cauciuc		

AVERTISMENTE PRIVIND SIGURANȚA ÎN FOLOSIREA APARATULUI DE RADIO DIGITAL CU ACUMULATOR

⚠️ AVERTISMENT

Citiți toate avertismentele privind siguranța și toate instrucțiunile.

Nerespectarea avertismentelor și a instrucțiunilor poate avea ca efect producerea de șocuri electrice, incendii și/sau vătămări grave.

Păstrați toate avertismentele și toate instrucțiunile, pentru a le putea consulta pe viitor.

1. Folosiți numai alimentarea cu voltaj specificat.

- Folosirea oricărui alt voltaj poate provoca incendiu sau șoc electric.

2. Evitați deteriorarea cablului adaptorului CA.

- Nu modificați, nu îndoiți cu forță, nu răsușiți și nu trageți cablul, nu plasați obiecte grele pe acesta și nu-l amplasați în apropierea dispozitivelor de încălzire.
- Atunci când nu este folosit, deconectați adaptorul CA de la priză și de la aparatul de radio. În caz contrar există riscul provocării incendiului sau șocului electric.

3. Nu atingeți ștecherul (adaptorul CA) cu mâinile ude.

- Acest lucru poate rezulta în provocarea unui șoc electric.

4. Nu folosiți aparatul de radio în baie sau în duș.

- Nu folosiți aparatul de radio în locuri umede sau sub ploaie.
- Acest lucru poate rezulta în provocarea unui șoc electric, emisii de fum sau proastă funcționare.

5. Nu atingeți antena de FM sau ștecherul (adaptorului CA) pe timp de furtună.

- Acest lucru poate rezulta în provocarea unui șoc electric.

6. Nu dezamblați și nu modificați construcția aparatului de radio.

- Acest lucru poate rezulta în provocarea unui șoc electric sau a unui incendiu. Inspectarea și repararea vor fi efectuate de unitatea care a comercializat aparatul sau în cadrul unui centru specializat HiKOKI.

7. Introduceți ștecherul (adaptorul CA) în condiții de siguranță, cât de adânc posibil.

- Praful sau murdăria aflate între ștecher și elementele prizei pot provoca incendiu. Scoateți periodic ștecherul și curățați praful sau murdăria cu o cârpă uscată.

8. Nu permiteți introducerea vreunui obiect străin sau a apei în aparatul de radio.

- Cu excepția adaptorului CA și a acumulatorului, dacă prin ușa din spate pătrunde vreun obiect metalic sau inflamabil sau apă, faptul poate conduce la șoc electric sau incendiu.
- Aveți grijă să împiedicați pătrunderea prafului de fier de la boxe bass reflex în aparatul de radio.

9. Nu vă așezați pe aparatul de radio.

- Acest lucru poate provoca accidente sau defecțiuni.

10. Nu amplasați aparatul de radio pe o suprafață instabilă sau într-un loc la înălțime. Nu agățați radioul de mâner.

- Aparatul de radio poate să cadă, cauzând răni sau devenind defect în rezultat.

11. Atunci când nu este introdusă nicio baterie glisantă, prindeți capacul terminalului lateral de terminal, pentru a evita riscurile de tăiere și alte leziuni care pot fi provocate de atingerea zonei terminalului.

12. Tratați cu grijă bateriile de rezervă.

- Pericol de explozie dacă bateria este înlocuită incorect. Înlocuiți doar cu același tip sau cu un tip echivalent.
- Tratamentul incorect al bateriilor poate cauza rupturi sau scurgeri, care pot conduce la incendiu, rănire sau poluare a spațiului din jur. Asigurați-vă că ați întreprins următoarele măsuri de precauție.
 - Folosiți numai bateriile specificate

- Nu încălziți și nu desfaceți bateriile
- Nu aruncați bateriile în foc sau în apă
- Nu încărcați bateriile
- Asigurați-vă că bateriile sînt orientate corect și evitați scurt-circuitarea
- Nu refoșiți bateriile și nu folosiți alte tipuri de baterii
- Înlăturați bateriile atunci cînd nu folosiți aparatul de radio

În caz de scurgeri din baterii, curățați spațiul pentru baterii.

În cazul în care lichidul din baterii v-a nimerit pe organism, spălați-l cu grijă.

Dacă, atunci cînd conectați dispozitivul cu acumulatorul introdus, vă este afișat simbolul , înseamnă că acumulatorul este pe cale să se epuizeze.

Alimentați radioul cu ajutorul unui adaptor de CA sau introduceți o baterie încărcată.

13. Încărcați numai cu încărcătorul indicat de producător.

- Un încărcător proiectat pentru un tip de baterii reîncărcabile, poate deveni o sursă de risc de incendiu, dacă e folosit cu un alt tip de baterii.

14. Folosiți aparatul de radio doar cu bateriile reîncărcabile special proiectate.

- Folosirea oricăror altor baterii reîncărcabile pot deveni o sursă de risc de rănire și incendiu.

15. Atunci cînd bateriile reîncărcabile nu sînt folosite, țineți-le departe de alte obiecte metalice ca, de exemplu, clame, moned, chei, cuie, șuruburi sau alte obiecte metalice mici care pot servi drept conexiune între terminale.

- Scurtcircuitarea terminalelor acumulatorilor poate provoca arsuri sau incendii.

16. În cazul exploatării abuzive, din acumulatori poate ieși lichid; evitați contactul cu acest lichid. În cazul unui contact accidental, spălați cu apă. În cazul contactului cu ochii, consultați un medic.

- Lichidul care iese din acumulatori poate provoca iritații sau arsuri.

17. Încredințați-vă aparatul de radio în service numai unui specialist calificat, care folosește doar piese schimb identice.

- Aceasta va reprezenta o garanție a păstrării siguranței aparatului de radio.

18. Unitatea principală și adaptorul nu trebuie expuse la picurare sau stropire și niciun obiect umplut cu lichide, cum ar fi vasele, nu trebuie poziționat pe unitate și pe adaptor.

19. Bateriile (setul de baterii sau bateriile instalate) nu trebuie expuse la căldură excesivă cum ar fi lumina soarelui, foc sau alte surse asemănătoare.

20. Priza de REȚEA a adaptorului este utilizată ca dispozitiv de deconectare, dispozitivul de deconectare trebuie să rămână pregătit de funcționare.

21. Risc de explozie dacă bateria este înlocuită cu un tip incorect

- temperaturi extrem de ridicate sau de joase la care poate fi supusă o baterie în timpul utilizării, al depozitării sau al transportului (cum ar fi temperatura de funcționare: 35°C); și
- presiune scăzută a aerului la altitudine mare (altitudine: 2000 de metri).
- Înlocuirea unei baterii cu un tip incorect poate anula dispozitivul de siguranță (de exemplu, în cazul unor tipuri de baterii cu litiu);
- aruncarea unei baterii în foc sau într-un cuptor încins sau zdrobirea mecanică sau tăierea a unei baterii poate duce la explozie;
- lăsarea bateriei într-un mediu înconjurător cu temperaturi extrem de ridicate poate duce la explozie sau la scurgeri de lichide sau de gaze inflamabile;

- o baterie expusă la o presiune extrem de joasă poate duce la explozie sau la scurgeri de lichide sau de gaze inflamabile.

22. Descărcarea electrostatică poate duce la defecțiuni care pot solicita resetarea din partea utilizatorului.

PROTEJAREA AUZULUI DVS

Expunerea continuă la zgomote puternice poate duce la pierderea permanentă a auzului. Cu cât volumul este mai ridicat, cu atât mai scurt este timpul în care poate surveni pierderea auzului.

Dacă ascultați sunete la volum ridicat o perioadă de timp îndelungată, urechile dvs. se vor obișnui cu acesta. Acest lucru creează iluzia că nivelul volumului este corespunzător, în ciuda faptului că acesta probabil că vă deteriorează auzul. Respectați următoarele pentru a preveni pierderea auzului.

PRECAUȚIE

1. Asigurați-vă că vă lăsați urechile să se odihnească luând pauze regulate și oprindu-vă din ascultat pentru perioade îndelungate.

Chiar și în cazul setării unor niveluri care prezintă siguranță, ascultarea continuă pe perioade îndelungate poate duce la pierderea auzului.

2. Aveți grijă să nu creșteți volumul pe măsură ce auzul dvs. de adaptează la puterea sunetului.

Atenție la obișnuirea cu un anumit nivel al volumului. Reglați volumul la un nivel care să prezinte siguranță înainte ca urechile dvs. să se obișnuiască cu volumele ridicate.

3. Dacă urechile dvs. încep să sune, dacă simțiți vreun disconfort sau conversația pare să se estompeze sau să nu mai fie clară, încetați să mai ascultați muzică și mergeți la medic pentru un control la urechi.

MĂSURI DE PRECAUȚIE LA CONECTAREA ECHIPAMENTULUI EXTERN

Problemele neașteptate pot duce la pierderea sau la coruperea datelor stocate în smarphone-uri și în alte echipamente periferice conectate la radio. Reținând această posibilitate, trebuie ca întotdeauna să vă faceți în prealabil copii de rezervă ale datelor.

Rețineți că HiKOKI nu poate fi considerat răspunzător pentru coruperea sau pierderea datelor stocate în smarphone-uri și în alte echipamente periferice conectate la radio și nici pentru vreo deteriorare a echipamentului.

FUNCȚII DE BAZĂ

- Selectare manuală/automată
- Memorare (Memorie) (10 stații AM + 10 stații FM)
- Radio On/Off/Alarmă
- Doc pentru redări audio de pe smarphone și playere audio portabile
- Boxă sterep de calitate înaltă
- Reîncărcare smarphone și telefon celular
- Compatibilitate cu acumulator al dispozitivului electric HiKOKI și adaptor CA

SPECIFICAȚII





Bandă frecvență	FM: 87.5 pînă la 108 MHz AM: 522 la 1629 kHz
Antenă	FM: Antenă din cauciuc AM: Antenă bară ferită (încorporat)
Boxă	90 mm (8 Ω) × 2
Ieșire alimentare max.	Adaptor CA: 5 W × 2 14,4 V: 6 W × 2 18 V: 7 W × 2
Alimentare curent	Baterii: --- (DC) 14,4 V, 18 V
	Alimentare domestică cu curent (cu folosirea adaptorului CA din dotare)
	Baterii rezervă: --- (DC) 3 V, două baterii AA
Dimensiuni exterioare	L 366 mm x l 303 mm x Î 261 mm (cu antena refractată)
Masă	3,4 kg













- Pentru surse adecvate de alimentare consultați instrucțiunile utilizatorului:
Furnizori adecvați de alimentare:
(Fabricație) Dong Guan Sun Hung Kin Electrical Co., Ltd.
(Model) HKP24-1201200dV
(Tensiunea de intrare) 100 – 240 V ~ (CA)
(Frecvență CA de intrare) 50/60 Hz
(Tensiunea de ieșire) 12,0 V
(Curent de ieșire) 1,2 A
(Puterea de ieșire) 14,4 W
(Randamentul mediu în regim activ) 87,0%
(Randament la sarcină scăzută (10%)) 83,1%
(Consum de energie fără sarcină) 0,10 W
- Numai bateria de mai jos care glisează poate fi utilizată
(Model) BSL1430: 14,4 V 3000 mAh
Baterie cu litiu
(Model) BSL1830: 18 V 3000 mAh
Baterie cu litiu
(Fabricație) Koki Holdings Co., Ltd.
- Stecherul adaptorului extern a fost utilizat ca dispozitiv de deconectare, priza trebuie să fie ușor accesibilă

SIMBOLURI

AVERTISMENT

În cele ce urmează sunt prezentate simbolurile folosite pentru mașină. Înainte de utilizare, asigurați-vă că înțelegeți semnificația acestora.

	UR18DSAL : Aparat de radio digital cu acumulator
	Pentru surse adecvate de alimentare consultați instrucțiunile utilizatorului.
	Numai pentru țările membre UE Nu aruncați sculele electrice împreună cu deșeurile menajere! În conformitate cu Directiva Europeană 2012/19/UE privind deșeurile de echipamente electrice și electronice și implementarea acesteia în conformitate cu legislațiile naționale, sculele electrice care au ajuns la finalul duratei de folosire trebuie colectate separat și duse la o unitate de reciclare compatibilă cu mediul înconjurător.
	Buton alimentare
	Buton selectare sursă

	Buton meniu
	Buton introducere/informație
	Buton volum
	Buton căutare
	Selectare buton
	Indicator alarmă sonoră
	Indicator alarmă radio PORNIT
	Indicator baterie consumată
	Folosiți numai bateria glisantă de la Koki Holdings Co., Ltd
	Terminal de ieșire pentru adaptor
	Doar pentru uz interior (adaptor CA)
	Produs clasa II - cu izolație dublă - nu este necesară împământare pentru sursa de alimentare externă (adaptor CA)

ACCESORII STANDARD

Pe lângă unitatea principală (1 unitate), pachetul conține și accesoriile enumerate mai jos.

- Adaptor CA 1
- Baterii AA 2
- Încărcați suportul cablului..... 1
(pentru conector paratrăsnet Apple)
* Suportul Android este încorporat în unitatea principală.

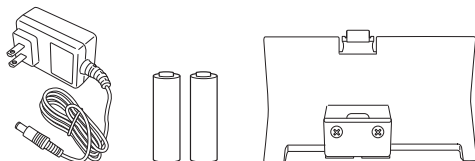

Accesoriile standard sunt supuse modificărilor fără notificare prealabilă.

NOTĂ

Acumulatorul nu este livrat împreună cu acest produs. Se recomandă utilizarea unui acumulator de la Koki Holdings Co., Ltd.

ÎNAINTE DE OPERARE

● Instalarea bateriilor de rezervă

Setările orei și frecvențele stației radio pot fi salvate prin instalarea bateriilor în unitate.

1. Pentru a accesa cutia de stocare pentru bateriile de rezervă, desfaceți fila și deschideți capacul posterior. (Fig. 1)
2. Deschideți cutia de stocare a bateriilor de rezervă și introduceți cele două baterii AA (incluse) în cutia de stocare în direcția indicată. (Fig. 2)

NOTĂ

- Nu inversați polaritatea bateriei (+/-) când instalați bateriile.
- Nu amestecați bateriile vechi cu cele noi. Înlocuiți întotdeauna ambele baterii în același timp.
- Nu ardeți bateriile și nu le aruncați împreună cu deșeurile menajere.

● Instalare adaptor CA

Alimentarea poate fi furnizată prin conectarea adaptorului CA (inclusiv) într-o priză standard de casă.

Trageți înapoi capacul de cauciuc și conectați adaptorul CA la portul adaptorului CA. (Fig. 3)

Apoi, conectați adaptorul CA la o priză electrică.

NOTĂ

- Când este utilizat împreună cu bateriile, adaptorul CA este sursa principală de alimentare și nu se consumă din energia bateriei.
- Când sunt utilizate împreună cu un adaptor CA, bateriile nu se vor reîncărca deoarece acest dispozitiv nu are nicio funcție de reîncărcare.

Stocarea adaptorului CA

Adaptorul CA poate fi stocat în compartimentul din spatele capacului posterior. (Fig. 4)

● Instalare baterie

PRECAUȚIE

Nu atingeți terminalele.

Acest lucru poate duce la tăieturi la mână sau la alte răni.

Numai bateria tip glisantă de 14,4 V sau 18 V poate fi utilizată cu acest dispozitiv.

Instalarea bateriei

Deschideți capacul posterior, aliniați bateria cu canelurile acestui dispozitiv și glisați-o până la capăt. (Fig. 5)

NOTĂ

- Nu aplicați nicio presiune excesivă atunci când introduceți bateria. Dacă bateria nu glisează ușor în poziție, atunci nu este introdusă corespunzător. Verificați să vedeți dacă bateria este cu fața în direcția corectă și că nimic nu obstrucționează calea de introducere.
- Dacă **TZ** este afișat atunci când dispozitivul este pornit după instalarea bateriei, nivelul de încărcare a bateriei este scăzut. În această situație, fie utilizați adaptorul CA fie instalați o baterie încărcată complet.

● Schimbarea afișajului datei

Selectările următoare sunt disponibile pentru afișajul datei.

AAAA/LL/ZZ (An/Lună/Zi)

LL/ZZ/AAAA (Lună/Zi/An)

ZZ/LL/AAAA (Zi/Lună/An)

1. Apăsați butonul Meniu.



2. Apăsați butonul Selectare și afișați „DATE DISP”.



3. Apăsați butonul Introducere/Informație.



4. Apăsați butonul Selectare și afișați selectarea afișajului datei aleasă de dumneavoastră.



5. Apăsați butonul Introducere/Informație.



● Setări data

Utilizând panoul de control, urmați pașii de mai jos pentru a seta data.

1. Apăsați butonul Meniu.



2. Apăsați butonul Selectare și afișați „DATE ADJ”.



3. Apăsați butonul Introducere/Informație.



4. Apăsați butonul Selectare și reglați cifrele „anului”.



5. Apăsați butonul Introducere/Informație.



6. Apăsați butonul Selectare și reglați cifrele „lunii”.



7. Apăsați butonul Introducere/Informație.



8. Apăsați butonul Selectare și reglați cifrele „zilei”.

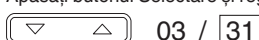

9. Apăsați butonul Introducere/Informație.



● Setări ora

Utilizând panoul de control, urmați pașii de mai jos pentru a seta ora.

1. Apăsați butonul Meniu.



2. Apăsați butonul Selectare și afișați „CLOCK ADJ”.



3. Apăsați butonul Introducere/Informație.



4. Apăsați butonul Selectare și reglați cifrele „orei”.



5. Apăsați butonul Introducere/Informație.



6. Apăsați butonul Selectare și reglați cifrele „minutelor”.



7. Apăsați butonul Introducere/Informație.



8. Apăsați butonul Selectare și selectați „12 H” sau „24 H”.



9. Apăsați butonul Introducere/Informație.



ASCULTAREA TRANSMISIUNILOR RADIO

● Selectarea benzii de frecvență FM sau AM

1. Alimentare PORNITĂ.



2. Apăsați butonul Selectare sursă și selectați banda de frecvență a radioului (FM/AM).



Română

● Selectarea posturilor

Selectare automată a postului

O apăsare lungă a butonului Căutare va scana și va căuta automat frecvențe clare de transmisie a postului. Pentru a selecta următoarea transmisie a postului, apăsați lung pe butonul Căutare din nou.



Selectare manuală a postului

Apăsați butonul Căutare pentru a schimba frecvențele și pentru a selecta un post.



Selectare presetată a postului

Apăsați butonul Selectare pentru a comuta rapid între posturile presetate.



În momentul achiziționării, nu sunt posturi presetate. Urmăți pașii de mai jos pentru a înregistra posturile presetate.

<Înregistrare presetare manuală>

1. Reglați un post de radio la alegerea dumneavoastră și apăsați butonul Meniu.



2. Apăsați butonul Selectare și afișați „PRESET”.



3. Apăsați butonul Introducere/Informație.



4. Apăsați butonul Selectare și selectați un număr presetat de la 0 la 9 pentru înregistrarea postului.



5. Apăsați butonul Introducere/Informație pentru a înregistra postul.



<Înregistrare presetare automată>

Această caracteristică permite înregistrarea automată a posturilor de radio disponibile în zona de utilizare. (Maximum 10 stații)

1. Apăsați butonul Meniu.



2. Apăsați butonul Selectare și afișați „AUTO SCAN”.



3. Apăsați butonul Introducere/Informație pentru a începe înregistrarea presetată automată a posturilor de radio disponibile.



NOTĂ

- Un post de radio care transmite nu va fi înregistrat dacă frecvența acestuia este slabă.
- În funcție de locația de utilizare, semnalele non-radio cum ar fi zgomotul pot fi înregistrate.
- Consultați pagina 128 când încercați cu cablul USB în modul „FM”.

● Pentru o recepție mai bună

Transmisiuni FM

Reglați recepția prin schimbarea orientării și unghiului antenei. „STEREO” va fi afișat la primirea unei transmisii stereo. Comutarea la recepția monofonică poate reduce zgomotul.

<Comutarea la recepția monofonică>

1. Apăsați butonul Meniu.



2. Apăsați butonul Selectare și afișați „STEREO”.



3. Apăsați butonul Introducere/Informație.



4. Apăsați butonul Selectare și afișați „OFF”.



5. Apăsați butonul Introducere/Informație pentru a termina setarea.



Transmisiuni AM

Deplasați dispozitivul și orientați-l în direcția în care este cea mai bună recepție.

<Reglare volum>

Utilizați butonul Volum pentru a regla volumul de la 0 la 30.



UTILIZAREA DISPOZITIVELOR EXTERNE PENTRU REDAREA AUDIO

Sunetul audio poate fi redat din telefoane inteligente, unități portabile de redare a muzicii și din alte dispozitive externe.

PRECAUȚIE

Asigurați-vă că ați coborât puterea volumului unității de redare înainte de redare.

NOTĂ

Există două tipuri de cabluri de conector, tipul drept și tipul în formă de L. Utilizați un cablu în formă de L la conectarea sau stocarea dispozitivelor externe mari.

1. **Deschiderea zonei de stocare a dispozitivelor externe**
Comutați alimentarea radioului pe OPRIT și deschideți capacul frontal. (Fig. 6)

2. **Conectarea unui dispozitiv extern**
Utilizând un cablu conector cu mufă mini stereo disponibil în comerț (ø 3,5 mm), conectați portul de intrare AUX al radioului la portul de ieșire audio de pe dispozitivul extern. (Fig. 7)

3. **Fixați dispozitivul extern**
Suporturile din dreapta și din stânga pot fi deplasate spre dreapta și spre stânga prinzând partea superioară și cea inferioară a fiecărui suport. Fixați dispozitivul extern între cele două suporturi. (Fig. 8)

4. **Redare**
Cu alimentarea radioului PORNIȚĂ, apăsați butonul Selectare sursă și afișați „AUX”.



Asigurați-vă că ați coborât puterea volumului dispozitivului extern înainte de redarea muzicii. Volumul poate fi reglat prin radio.



Închideți capacul frontal după selectarea melodiilor și reglarea volumului.

NOTĂ

Este posibil să nu puteți ridica nivelul volumului dacă nivelul volumului dispozitivului extern este prea scăzut.

NOTĂ

- Când conectați un telefon inteligent, vă rugăm să fiți atenți ca sunetele de apel pentru anumite modele ale apelurilor permise să nu fie transmise către difuzor.
- Este posibil ca dispozitivele externe să fie deteriorate dacă sunt utilizate în locații expuse la soare sau la temperaturi înalte.
- Consultați pagina 128 când încărcați cu cablul USB în modul „AUX”.

10. Apăsați butonul Selectare pentru a seta repetarea.

O dată	ONCE
În fiecare zi	DAILY
Numai în timpul săptămânii	WEEKDAY
Numai sâmbăta și duminica	WEEKEND



DAILY

11. Apăsați butonul Introducere/Informație pentru a termina setarea.



☺ va fi afișat pe LCD.

- Pentru a anula setarea alarmei, mergeți la „BUZZER ALM” încă o dată și schimbați setarea la „OFF”.
- Sunetul alarmei se va opri automat după 10 minute. Sunetul poate fi de asemenea oprit prin apăsarea oricărui buton.

NOTĂ

Volumul alarmei sonore nu poate fi schimbat.

● Setarea temporizatorului alarmei pentru radio PORNIT

Utilizând funcția temporizator alarmă radio PORNIT, radioul poate fi setat pentru a PORNI la un anumit moment pentru a vă bucura de o transmisiune a postului.

1. Apăsați butonul Meniu.



2. Apăsați butonul Selectare și afișați „RADIO ALM”.



RADIO ALM

3. Apăsați butonul Introducere/Informație.



4. Apăsați butonul Selectare și afișați „ON”.

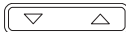

ON

5. Apăsați butonul Introducere/Informație.



6. Apăsați butonul Selectare și reglați cifrele „orei”.



12 : 00

7. Apăsați butonul Introducere/Informație.



8. Apăsați butonul Selectare și reglați cifrele „minutelor”.



12 : 55

9. Apăsați butonul Introducere/Informație.



10. Apăsați butonul Selectare pentru a seta repetarea.

O dată	ONCE
În fiecare zi	DAILY
Numai în timpul săptămânii	WEEKDAY
Numai sâmbăta și duminica	WEEKEND



DAILY

11. Apăsați butonul Introducere/Informație.

**UTILIZAREA FUNCȚIEI TEMPORIZATOR****● Setarea temporizatorului stare de veghe**

Alimentarea poate fi setată să fie OPRITĂ automat după ce o anumită perioadă de timp a trecut prin utilizarea funcției temporizator stare de veghe.

1. Apăsați butonul Meniu.



2. Apăsați butonul Selectare și afișați „SLEEP”.



SLEEP

3. Apăsați butonul Introducere/Informație.



4. Apăsați butonul Selectare pentru a regla perioada de timp care să treacă (între „0 – 90” minute) înainte ca alimentarea să fie OPRITĂ.



30 MIN

5. Apăsați butonul Introducere/Informație.



6. „SLEEP” va fi afișat pe LCD.

- Pentru a verifica timpul rămas, apăsați butonul Meniu încă o dată și selectați „SLEEP”.

- Pentru a anula temporizatorul stare de veghe, setați timpul să fie OPRIT la 0 minute.

● Setarea alarmei (Alarmă sonoră)

Radioul poate fi setat pentru a activa o alarmă cu beep la un anumit moment.

1. Apăsați butonul Meniu.



2. Apăsați butonul Selectare și afișați „BUZZER ALM”.



BUZZER ALM

3. Apăsați butonul Introducere/Informație.



4. Apăsați butonul Selectare și afișați „ON”.



ON

5. Apăsați butonul Introducere/Informație.



6. Apăsați butonul Selectare și reglați cifrele „orei”.

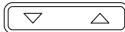

12 : 00

7. Apăsați butonul Introducere/Informație.



8. Apăsați butonul Selectare și reglați cifrele „minutelor”.



12 : 30

9. Apăsați butonul Introducere/Informație.



Română

12. Selectați banda de frecvență a radioului.

Apăsați butonul Selectare pentru a afișa „AM” sau „FM”.

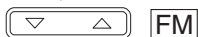

13. Apăsați butonul Introducere/Informație.



14. Apăsați butonul Selectare pentru a afișa un post presetat.

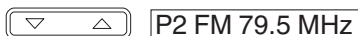

Pentru a selecta un post după frecvența de transmisie, utilizați butonul Căutare.



15. Apăsați butonul Introducere/Informație pentru a termina setarea.



■ va fi afișat pe LCD.

- Pentru a anula setarea alarmei radio, mergeți la „RADIO ALM” încă o dată și schimbați setarea la „OFF”.

NOTĂ

Volumul radioului va fi la nivelul la care a fost când radioul a fost OPRIT ultima dată.

REÎNCĂRCAREA TELEFONULUI DUMNEAVOASTRĂ INTELIGENT

Dispozitive precum un telefon inteligent sau un telefon mobil pot fi reîncărcate prin conectarea dispozitivului la acest radio.

Funcția de reîncărcare este disponibilă numai pentru modul „FM” sau „AUX”. (Reîncărcarea nu poate fi făcută în modul „AM”.)

NOTĂ

- La reîncărcarea în modul „AUX”, setați puterea volumului la 20 sau mai puțin. Radioul este conceput pentru a dezactiva ieșirea USB și a împiedica reîncărcarea telefoanelor inteligente și mobile când volumul este la 21 sau mai ridicat. (Pentru modul „FM”, reîncărcarea USB va continua chiar dacă puterea volumului este 21 sau mai ridicat.)
- În rare cazuri, puterea sunetului poate fi întreruptă sau alimentarea poate fi oprită în timpul reîncărcării cu USB. Dacă survine oricare dintre cazuri, coborâți nivelul volumului sau opriți reîncărcarea cu USB.
- Radioul este conceput pentru a dezactiva ieșirea USB și a împiedica reîncărcarea telefoanelor inteligente și mobile când nivelul de alimentare al bateriei este scăzut. În cazul în care survin situațiile de mai sus, reîncărcați bateria sau înlocuiți cu o baterie încărcată complet.
- Dacă tensiunea este scăzută când adaptorul CA este în uz, ieșirea USB poate fi decuplată, întrerupând orice reîncărcare.
- 1. Utilizarea unui cablu USB de conectare/reîncărcare disponibil în comerț, conectați-vă la portul de încărcare USB situat pe carcasa de stocare a radioului pentru dispozitive externe. (Fig. 9)
- 2. Fixați telefonul inteligent cu suporturile și închideți capacul. (Fig. 8)
(Consultați „Fixați dispozitivul extern” de la pagina 126)

NOTĂ

- Utilizați o baterie complet încărcată când utilizați o baterie ca sursa de alimentare a acestui dispozitiv. Nu veți putea reîncărca telefoanele inteligente și cele mobile când nivelul de alimentare a bateriei devine scăzut.
- Timpul necesar pentru încărcare variază în funcție de telefonul inteligent sau cel mobil care se reîncarcă.

- Nu utilizați funcția de reîncărcare pentru oricare alte dispozitive decât un telefon inteligent sau unul mobil.
- Este posibil ca radioul să nu poată reîncărca unele modele de telefon inteligent sau mobil.

Două suporturi pentru cablul de reîncărcare, unul pentru Android și celălalt pentru Apple (Conector paratrăsnet), sunt incluse.

Selectați suportul care se potrivește cel mai bine cu dispozitivul dumneavoastră.

- În cazul în care dispozitivul dumneavoastră este prea mare pentru carcasa de stocare a dispozitivului extern al radioului, trageți cablul prin orificiul de acces al cablului. (Fig. 10)

NOTĂ

De vreme ce suporturile pentru cablurile de reîncărcare sunt concepute pentru terminale de dimensiune standard, este posibil ca suporturile să nu fixeze bine anumite terminale în funcție de cablul de reîncărcare utilizat.

ÎNȚREȚINERE ȘI VERIFICARE

AVERTISMENT

Atunci când nu este folosit sau în timpul inspecției sau mentenanței, asigurați-vă că ați deconectat aparatul de radio de la sursa de curent și înlăturați ștecherul de curent alternativ, bateriile reîncărcabile și bateriile de rezervă.

● Verificarea șuruburilor de montare

Verificați regulat toate șuruburile de montare și asigurați-vă că acestea sunt bine strânse. Dacă unul din șuruburi se slăbește, strângeți-l imediat. Dacă nu faceți acest lucru pot apărea pericole grave.

● Curățarea exterioară

Atunci când aparatul de radio este murdar, curățați-l cu o cârpă uscată sau cu o cârpă muiată în apă cu săpun. Nu folosiți solvenți clorici, benzină sau dizolvant, deoarece aceste soluții pot distruge elementele plastice.

● Depozitarea aparatului de radio

Nu depozitați aparatul de radio în următoarele locuri.

- La îndemâna copiilor sau ușor accesibil acestora
- Locuri umede sau cu praf
- Locuri cu temperaturi înalte, ca de exemplu interiorul unui automobil expus la soare
- Locuri extrem de reci sau expuse direct curenților de aer rece
- Locuri cu schimbări dramatice de temperatură
- Locuri în care e expus la fum sau aburi, ca de exemplu în apropierea unor dispozitive de gătit sau de umezire

GARANȚIE

Garantăm sculele electrice HiKOKI în conformitate cu reglementările statutare/specifice țării. Această garanție nu acoperă defectele sau daunele provocate de utilizarea necorespunzătoare, abuz sau de uzura și deteriorarea normale. În cazul în care aveți reclamații, vă rugăm să trimiteți scula electrică nedemontată, împreună cu CERTIFICATUL DE GARANȚIE care se găsește la finalul prezentelor Instrucțiuni de utilizare, la o unitate service autorizată de HiKOKI.

NOTĂ

Datorită programului de cercetare și dezvoltare continuă al HiKOKI, prezentele specificații pot fi modificate fără notificare prealabilă.

NAZIV DELOV

①	Antena FM	⑱	Gumb za izbiro (-)	Ⓐ	Indikator oddajanja AM
②	Ročaj	⑲	Gumb za izbiro (+)	Ⓑ	Indikator AUX
③	Zadnji pokrov	⑳	Jeziček	Ⓒ	Indikator oddajanja FM
④	Zvočnik	㉑	Škatla za AA baterije	Ⓓ	Indikator RDS
⑤	Kovček za shranjevanje zunanjih naprav	㉒	Pokrov	Ⓔ	Indikator sterea
⑥	Vhod za vmesnik AC	㉓	Vmesnik AC	Ⓕ	Indikator alarma
⑦	Pomožni vhod AUX	㉔	Gumijasta zaščita	Ⓖ	Indikator alarmnega brenčala
⑧	USB polnilni vhod	㉕	Baterija	Ⓗ	Indikator radijskega alarma
⑨	Odprtina za dostop kabla	㉖	Priključki	Ⓘ	Indikator stražnega mehanizma za mirovanje
⑩	Gumb za vklop/izklop	㉗	Sprednji pokrov	Ⓙ	Indikator izčrpane baterije
⑪	Gumb za izbiro izvira	㉘	Povezovalni kabel za mini stereo vtikač	Ⓚ	Indikator informacij
⑫	Gumb za meni	㉙	Pametni telefon	Ⓛ	Ura
⑬	Gumb Enter/Informacije	㉚	Vtičnica zvočnega izhoda	Ⓜ	AM/PM indikator
⑭	Gumb za glasnost (-)	㉛	Držalo polnilnega kabla	Ⓝ	Indikator MHz / kHz
⑮	Gumb za glasnost (+)	㉜	Držalo		
⑯	Gumb za iskanje (-)	㉝	USB polnilni kabel		
⑰	Gumb za iskanje (+)	㉞	Gumijasta zaščita		

VARNOSTNA OPOZORILA V ZVEZI Z AKUMULATORSKIM RADIEM

⚠ OPOZORILO

Preberite vas varnostna opozorila in navodila.

Z neupoštevanjem opozoril in navodil tvegate električni udar, požar in/ali resne telesne poškodbe.

Vsa opozorila in navodila shranite.

1. Uporabljajte le določeno napajalno napetost.

- Uporaba večje ali manjše napetosti pomeni nevarnost požara ali električnega udara.

2. Preprečite poškodbe kabla vmesnika AC.

- Kabla ni dovoljeno spreminjati, na silo upogibati, zvijati ali vleči, nanj odlagati težkih predmetov ali ga položiti v bližino grelnih naprav.
- Ko naprave ne uporabljate, iztaknite napajalni vtič (vmesnik AC) iz električne vtičnice in iz radia. Neupoštevanje tega navodila pomeni nevarnost električnega udara ali požara.

3. Napajalnega vtiča (vmesnik AC) se ni dovoljeno dotikati z mokrimi rokami.

- Nevarnost električnega udara.

4. Radia ni dovoljeno uporabljati v kopalnici ali pod tušem.

- Radia ni dovoljeno uporabljati v mokrih in vlažnih okoljih in ne na dežju.
- Nevarnost električnega udara, emisij dima ali okvare.

5. Med nevihtami se ni dovoljeno dotikati antene FM ali napajalnega vtiča (vmesnik AC).

- Nevarnost električnega udara.

6. Radia ni dovoljeno razstavljati ali spreminjati.

- Nevarnost električnega udara ali požara. Servise in popravila naročite v prodajalni, kjer ste napravo kupili, ali na pooblaščenem servisu HiKOKI.

7. Vtaknite in potisnite napajalni vtič (vmesnik AC) do konca giba.

- Prah ali umazanija med vtičem in električno vtičnico sta lahko vzrok za požar. Občasno iztaknite napajalni vtič in obrišite prah oz. umazanijo s suho krpo.

8. Preprečite vdor predmetov ali vode v ohišje radia.

- Ne velja za vmesnik AC in akumulatorsko baterijo – preprečiti je treba vdor kovinskih ali vnetljivih predmetov skozi vratca zadaj – nevarnost električnega udara ali požara.
- Preprečite vdor železnega prahu z basnega refleksa, prahu ali vode v radio.

9. Ni dovoljeno sedati ali stopati na radio.

- Nevarnost nesreč ali okvar.

10. Radia ni dovoljeno odlagati na nestabilne podlage ali visoko dvignjena mesta. Radia ne obesite na ročaj.

- Nevarnost padca radia in s tem poškodb oz. okvar.

11. Potem ko naložite drsni baterijski vložek, pritrđite drsni pokrov na sponko, tako da preprečite vreze in druge poškodbe, do katerih lahko pride med stikom z območjem sponke.

12. Rokujte z nadomestnimi baterijskimi vložki skrbno in previdno.

- Nevarnost eksplozije, če baterija ni pravilno zamenjana. Zamenjajte samo z enako ali ustrezno vrsto.
- Nepravilno rokovanje z baterijskimi vložki pomeni nevarnost preboda ali uhajanja vsebine in s tem požara, poškodb ali onesnaženja okolja. Obvezno upoštevajte varnostne ukrepe, kot sledi
 - Uporabljajte le specifične baterijske vložke
 - Baterijskih vložkov ni dovoljeno segreti ali razstavljati
 - Baterijskih vložkov ni dovoljeno odvreči v ogenj ali vodo
 - Baterijskih vložkov ni dovoljeno napajati
 - Pravilno obrnite in namestite baterijske vložke in preprečite kratki stik
 - Rabljenih baterijskih vložkov ni dovoljeno ponovno uporabiti oz. ni dovoljeno uporabiti različnih vrst baterijskih vložkov
 - Ko radia ne uporabljate, vzemite ven baterijske vložke

Ob morebitnem uhajanju vsebine iz baterijskih vložkov dobro obrišite ohišje baterijskega vložka.

V primeru stika baterijske tekočine s kožo, prizadeto mesto dobro sperite.

Če se izpiše **Z!**, potem ko vključite napravo, v kateri je nameščena akumulatorska baterija, to pomeni, da je avtonomija baterije majhna.

Radio napajajte z vmesnikom AC ali namestite napolnjeno akumulatorsko baterijo.

13. Polnite samo s polnilnikom, ki ga je določil proizvajalec.

- Polnilnik, ki ustreza določenemu tipu akumulatorske baterije, lahko pomeni nevarnost požara, če ga uporabite z drugim tipom baterije.

14. Radio je dovoljeno uporabljati le s specifičnimi akumulatorskimi baterijami.

- Uporaba drugih akumulatorskim baterij pomeni nevarnost poškodb ali požara.

15. Akumulatorske baterije, ki jih ne uporabljate, shranite na mesto, kjer niso v stiku z drugimi kovinskimi predmeti, kot so sponke za papir, kovanci, ključi, žebliji, vijaki in drugi majhni kovinski predmeti, ki lahko ustvarijo stik med električnimi spinkami.

- Kratek stik s terminali na bateriji lahko povzroči opekline ali požar.

16. Med zlorabo lahko tekočina priteče iz baterije; izgobajte se stiku z njo. Če slučajno pride do stika, takoj oprati z vodo. Če tekočina pride v stik z očmi, počite dodatno zdravniško pomoč.

- Tekočina iz baterije lahko povzroči draženje ali opekline.

17. Naročite servis radia na pooblaščenem servisu, kjer bodo uporabili enake nadomestne dele.

- Na ta način se zagotovi nadaljnja varnost radia.

18. Glavne enote in adapterja ne smete izpostaviti kapljanju ali škropljenju in nobenih predmetov, napoljenih s tekočinami, kot so vaze, ne smete postaviti na enoto in adapter.

19. Baterij (kompleta baterij ali vstavljenih baterij) ne smete izpostaviti previsoki vročini, kot na primer soncu, ognju in podobno.

20. Vtičac adapterja se uporablja kot naprava za odklop, naprava za odklop bo ostala pripravljena za uporabo.

21. Nevarnost eksplozije, če baterijo zamenjate z baterijo napačne vrste

- visoke ali nizke ekstremne temperature, ki jim je akumulator lahko izpostavljen med uporabo, shranjevanjem ali prevozom (na primer delovna temperatura: 35°C); in
- nizek zračni tlak na visoki nadmorski višini (nadmorska višina: 2000 metrov).
- zamenjava baterije z napačno vrsto, ki lahko pokvari zaščito (na primer pri nekaterih vrstah litijevih baterij);
- odstranjevanje akumulatorja v ognju ali vroči peči ali mehansko drobljenje ali rezanje baterije, lahko povzroči eksplozijo;
- puščanje baterije v izjemno visoki temperaturi v okolju, lahko povzroči eksplozijo ali uhajanje vnetljive tekočine ali plina;
- baterija, ki je izpostavljena izjemno nizkemu zračnemu tlaku, lahko povzroči eksplozijo ali uhajanje vnetljive tekočine ali plina.

22. Elektrostatično praznjenje lahko povzroči nepravilno delovanje, kar lahko zahteva ponastavitev uporabnika.

ZAŠČITA VAŠEGA SLUHA

Neprekinjena izpostavljenost glasnemu hrupu lahko privede do stalne izgube sluha. Glasnejša kot je jakost zvoka, krajši je čas, v katerem lahko nastopi izguba sluha.

Če poslušate močno jakost zvoka tekom daljšega časovnega obdobja, se bodo vaša ušesa na to navadila. To ustvarja iluzijo, da je nivo jakosti zvoka ustrezen, kljub dejstvu, da lahko škoduje vašemu sluhu.

Upoštevajte naslednje, da preprečite izgubo sluha.

POZOR

1. Pazite, da se vaša ušesa odpočijejo s tem, da jim omogočite redne premore in da ne poslušate dolga časovna obdobja.

Celo če so nastavljeni varni nivoji jakosti zvoka, lahko neprekinjeno poslušanje preko daljših časovnih obdobij povzroči izgubo sluha.

2. Pazite, da ne povečate jakosti zvoka, ko se vaš sluh navadi na učinek zvoka.

Čuvajte se, da se ne navadite na določen nivo jakosti zvoka. Nastavite jakost zvoka na varen nivo preden se vaša ušesa navadijo na glasne jakosti zvoka.

3. Če začne v vaših ušesih zvoniti, če čutite neugodje, ali če se zdi pogovor medel ali nerazločen, prenehajte s poslušanjem glasbe in naj vam zdravnik pregleda ušesa.

UKREPI OB PRIKLJUČITVI NA ZUNANJO OPREMO

Nepričakovani problemi lahko privedejo do izgube ali popačenosti podatkov, shranjenih v pametnih telefonih in drugi periferni opremi, priključeni na radio. S to možnostjo v mislih je treba vedno vnaprej narediti varnostno kopijo.

Upoštevajte, da HiKOKI ne more biti odgovoren za popačenost ali izgubo podatkov, shranjenih v pametnih telefonih in drugi periferni opremi, priključeni na radio, niti za škodo na sami opremi.











OSNOVNE FUNKCIJE

- Izbirati ročno / avtomatsko
- Shraniti (pomnilnik) (postaji 10 AM + 10 FM)
- Vklop / izklop radijskega alarma
- Priklopna postaja za predvajanje zvoka s pametnih telefonov in prenosnih predvajalnikov zvoka
- Visoko kakovostni stereo zvočnik
- Polnjenje pametnih telefonov in mobilnih telefonov
- Zdržljivost akumulatorske baterija za električno orodje HiKOKI in vmesnika AC

SPECIFIKACIJE

Frekvenčni pas	FM: 87,5 do 108 MHz AM: 522 do 1629 KHz
Antena	FM: Gumijasta antena AM: feritna palična antena (vgrajeno)
Zvočnik	90 mm (8 Ω) × 2
Maksimalna izhodna moč	Vmesnik AC: 5 W × 2 14,4 V: 6 W × 2 18 V: 7 W × 2
Napajanje	Drsni baterijski vložek: --- (DC) 14,4 V, 18 V
	Napajanje v gospodinjstvu (s priloženim vmesnikom AC)
	Nadomestni baterijski vložki: --- (DC) 3 V, dve AA bateriji
Zunanje dimenzije	D 366 mm × S 303 mm × V 261 mm (z zloženo anteno)
Teža	3,4 kg

- Za primerne vire električnega napajanja glejte navodila za uporabo:
Primerni električni dobavitelji:
(Proizvodnja) Dong Guan Sun Hung Kin Electrical Co., Ltd. (Model) HKP24-1201200dV (Vhodna napetost) 100 – 240 V ~ (AC) (Vhodna frekvenca AC) 50/60 Hz (Izhodna napetost) 12,0 V (Izhodni tok) 1,2 A (Izhodna moč) 14,4 W (Povprečna aktivna učinkovitost) 87,0% (Izkoristek pri nizki obremenitvi (10%)) 83,1% (Poraba električne energije brez obremenitve) 0,10 W
- Uporabite lahko le spodnje drsne baterije (Model) BSL1430: 14,4 V 3000 mAh
Litijeva baterija (Model) BSL1830: 18 V 3000 mAh
Litijeva baterija (Proizvodnja) Koki Holdings Co., Ltd.
- Kot odklopna naprava je bil uporabljen vtič zunanjega adapterja, vtičnica mora biti lahko dostopna

	Gumb za meni
	Gumb Enter/Informacije
	Gumb za glasnost
	Gumb za iskanje
	Gumb za izbiro
	Indikator alarmnega brenčala
	Indikator radijskega alarma
	Indikator izčrpane baterije
	Uporabljajte samo drsno baterijo Koki Holdings Co., Ltd
	Izhodni terminal za adapter
	Samo za notranjo uporabo (vmesnik AC)
	Izdelek II razreda - Dvojno izoliran - Ni potrebna ozemljitev za zunanje napajanje (vmesnik AC)

STANDARDNI PRIKLJUČKI

Zraven glavnega orodja (1 orodje) vsebuje paket pribor, ki je opisan v nadaljevanju.

- Vmesnik AC1
 - Baterijski vložek AA2
 - Držalo polnilnega kabla1 (za Applov Lightning konektor)
- * Držalo za Android je vgrajeno v glavno enoto.

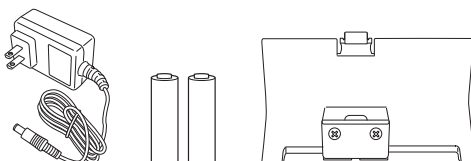

Standardni pribor se lahko spremeni brez obvestila.

OPOMBA

Baterija ni priložena temu izdelku. Priporočljiva je uporaba baterije Koki Holdings Co., Ltd.

PRED UPORABO

● Namestitev rezervnih baterij

Nastavitve časa in radijskih frekvenc lahko shranite tako, da v enoto namestite baterije.

1. Za dostop do škatle za shranjevanje rezervnih baterij odprite jeziček in odprite zadnji pokrov. (SI. 1)
2. Odprite škatlo za shranjevanje rezervnih baterij in vstavite dve AA bateriji (priloženi) v škatlo za shranjevanje v označeni smeri. (SI. 2)





OPOMBA

- Ne obrnite polaritete baterije (+/-), ko vstavljate baterije.
- Ne mešajte starih in novih baterij. Vedno zamenjajte obe bateriji hkrati.
- Baterij ne odvrzite v ogenj ali med gospodinjске odpadke.

SIMBOLI

OPOZORILO

V nadaljevanju so prikazani simboli, uporabljeni pri stroju. Pred uporabo se prepričajte, da jih razumete.

	UR18DSAL : Akumulatorski radio
	Za primerne vire električnega napajanja glejte navodila za uporabo.
	Samo za države EU Električni orodij ne odlagajte med hišne odpadke! V skladu z evropsko direktivo 2012/19/EU o odpadni električni in elektronski opremi in njeni uresničitvi v skladu z nacionalnim pravom se morajo električna orodja, ki so dosegla življenjsko dobo ločeno zbirati in okolju prijazno reciklirati.
	Gumb za vklop/izklop
	Gumb za izbiro izvira

● Namestitev vmesnika AC

Elektriko lahko dovajate s priklopom vmesnika AC (priložen) v standardno gospodinjsko električno vtičnico.

Odstranite gumijasti pokrovček in priključite vmesnik AC v vtičnico vmesnika AC. (SI. 3)

Nato priključite vmesnik AC v električno vtičnico.

OPOMBA

- Ko vmesnik AC uporabljate skupaj z baterijami, je adapter glavni vir električnega napajanja in baterije se ne praznijo.
- Ko vmesnik AC uporabljate skupaj z baterijami, se baterije ne bodo polnile, saj ta naprava nima funkcije polnjenja.

Hranjenje vmesnika AC

Vmesnik AC lahko shranite v prostoru za zadnjim pokrovom. (SI. 4)

● Namestitev baterije

POZOR

Ne dotikajte se priključkov.

Če tega ne upoštevate, lahko pride do ureznin na rokah ali drugih poškodb.

S to napravo lahko uporabljate le 14,4 V ali 18 V baterije drsnega tipa.

Nameščanje baterije

Odpri zadnji pokrov, poravnajte baterijo z utori te naprave in jo potisnite do konca. (SI. 5)

OPOMBA

- Med vstavljanjem ne pritiskajte premočno na baterijo. Če baterija ne zdrsne enostavno na svoje mesto, je ne vstavljate pravilno. Preverite, ali je baterija obrnjena v pravo smer in ali nič ne ovira njene vstavitve.
- Če se po namestitvi baterije ob vklopu naprave pojavi , je baterija skoraj prazna. V tem primeru uporabite vmesnik AC ali namestite popolnoma napolnjeno baterijo.

● Spreminjanje prikaza datuma

Za prikaz datuma so na voljo naslednje izbire.

LLLL/MM/DD (Leto/Mesec/Dan)

MM/DD/LLLL (Mesec/Dan/Leto)

DD/MM/LLLL (Dan/Mesec/Leto)

1. Pritisnite gumb za meni.



2. Pritisnite gumb za izbiro, da prikažete »DATE DISP«.



DATE DISP

3. Pritisnite gumb Enter/Informacije.



4. Pritisnite gumb za izbiro, da prikažete izbrani način prikaza datuma.



YYYY/MM/DD

5. Pritisnite gumb Enter/Informacije.



● Nastavite datum

V nadzorni plošči sledite spodnjim korakom, če želite nastaviti datum.

1. Pritisnite gumb za meni.



2. Pritisnite gumb za izbiro, da prikažete »DATE ADJ«.



DATE ADJ

3. Pritisnite gumb Enter/Informacije.



4. Pritisnite gumb za izbiro in prilagodite številke za »leto«.



2014

5. Pritisnite gumb Enter/Informacije.



6. Pritisnite gumb za izbiro in prilagodite številke za »mesec«.



03 / 01

7. Pritisnite gumb Enter/Informacije.



8. Pritisnite gumb za izbiro in prilagodite številke za »dan«.



03 / 31

9. Pritisnite gumb Enter/Informacije.



● Nastavite čas

V nadzorni plošči sledite spodnjim korakom, če želite nastaviti uro.

1. Pritisnite gumb za meni.



2. Pritisnite gumb za izbiro, da prikažete »CLOCK ADJ«.



CLOCK ADJ

3. Pritisnite gumb Enter/Informacije.



4. Pritisnite gumb za izbiro in prilagodite številke za »uro«.



12 : 00

5. Pritisnite gumb Enter/Informacije.



6. Pritisnite gumb za izbiro in prilagodite številke za »minute«.



12 : 55

7. Pritisnite gumb Enter/Informacije.



8. Pritisnite gumb za izbiro in izberite »12 H« ali »24 H«.



12H 24H

9. Pritisnite gumb Enter/Informacije.



POSLUŠANJE RADIJSKIH PRENOSOV

● Izbiranje pasovne širine FM ali AM

1. VKLOP.



2. Pritisnite gumb za izbiro vira in izberite radijsko pasovno širino (FM/AM).



AM FM

● Izbiranje postaj

Samodejna izbira postaje

Dolg pritisk na gumb za iskanje bo samodejno skeniral in iskal čiste frekvence radijskih postaj. Za izbiro naslednje radijske postaje znova dolgo pridržite gumb za iskanje.



Ročna izbira postaje

Pritisnite gumb za iskanje, če želite spremeniti frekvence in izbrati postajo.



Prednastavljena izbira postaje

Pritisnite gumb za izbiro za hiter preklop med prednastavljenimi postajami.



Ob nakupu ni prednastavljenih postaj. Sledite spodnjim korakom, če želite nastaviti prednastavljene postaje.

<Ročna nastavitvev prednastavitvev>

1. Naravnajte na radijsko postajo po lastni izbiri in pritisnite gumb za meni.



2. Pritisnite gumb za izbiro, da prikažete »PRESET«.



3. Pritisnite gumb Enter/Informacije.



4. Pritisnite gumb za izbiro in izberite število od 0 do 9, pod katero naj bo postaja prednastavljena.



5. Pritisnite gumb Enter/Informacije, da nastavite postajo.



<Samodejna nastavitvev prednastavitvev>

Ta funkcija omogoča samodejno nastavitvev razpoložljivih radijskih postaj na območju uporabe. (Največ 10 postaj)

1. Pritisnite gumb za meni.



2. Pritisnite gumb za izbiro, da prikažete »AUTO SCAN«.



3. Pritisnite gumb Enter/Informacije za pričetek samodejnega prednastavljanja razpoložljivih radijskih postaj.



OPOMBA

- Predvajana radijska postaja ne bo nastavljena, če je njena frekvenca prešibka.
- V odvisnosti od lokacije uporabe bodo morda nastavljeni signali, ki ne prihajajo iz radija, kot npr. šum.
- Glejte stran 135 pri polnjenju z USB v načinu »FM«.

● Za boljši sprejem

FM radijski prenos

Prilagodite sprejem s spreminjanjem smeri in kota antene. »STEREO« se bo prikazal ob prejemu stereo radijskega prenosa.

Preklop na mono način sprejema lahko zmanjša hrup.

<Preklop na način mono sprejema>

1. Pritisnite gumb za meni.



2. Pritisnite gumb za izbiro, da prikažete »STEREO«.



3. Pritisnite gumb Enter/Informacije.



4. Pritisnite gumb za izbiro, da prikažete »OFF«.



5. Pritisnite tipko Enter/Informacije, da zaključite namestitvev.



AM radijski prenos

Premaknite napravo in jo obrnite v smer najboljšega sprejema.

<Prilaganjev glasnosti>

Uporabite gumb za glasnost, da prilagodite glasnost od 0 do 30.



UPORABA ZUNANJIH NAPRAV ZA PREDVAJANJE ZVOKA

Zvok lahko predvajate s pametnimi telefoni, prenosnimi glasbenimi predvajalniki in z drugimi zunanjimi napravami.

POZOR

Pred predvajanjem glasbe poskrbite za znižanje glasnosti izhoda na predvajalniku.

OPOMBA

Obstajata dve vrsti povezovalnih kablov, ravni (običajni) tip in L tip.

Uporabite L tip kabla, ko povezujete ali hranite večje zunanje naprave.

1. Odprite prostor za shranjevanje zunanje naprave

IZKLOPITE radio in odprite sprednji pokrov. (SI. 6)

2. Priključite zunanjo napravo

S komercialno dostopnim povezovalnim kablom za mini stereo vtičak (ø 3,5 mm) povežite vtičnico pomožnega vhoda AUX radia s vtičnico zvočnega izhoda zunanje naprave. (SI. 7)

3. Pritrdite zunanjo napravo

Desna in leva držala lahko premaknete na desno ali levo tako, da stisnete vrh in dno vsakega držala. Zunanjo napravo pritrdite med dve držali. (SI. 8)

4. Predvajanje

Ko je radio VKLOPLJEN, pritisnite gumb za izbiro izvira, da prikažete »AUX«.



Pred predvajanjem glasbe poskrbite za znižanje glasnosti izhoda na zunanji napravi. Glasnost lahko prilagodite preko radia.



Zaprte sprednji pokrov za tem, ko ste izbrali posnetke in prilagodili glasnost.

OPOMBA

Stopnje glasnosti morda ne boste mogli povečati, če je stopnja glasnosti zunanje naprave prenizka.

OPOMBA

- Kadar povežete pametni telefon, se zavedajte, da se pri nekaterih modelih zvonjenje ob dohodnih klicih ne predvaja preko zvočnika.
- Zunanje naprave lahko poškodujete, če jih uporabljate na mestih, kjer so izpostavljene soncu ali visokim temperaturam.
- Glejte stran 135 pri polnjenju z USB v načinu »AUX«.

10. Pritisnite gumb za izbiro, če želite nastaviti ponavljanje.

Enkrat	ONCE
Dnevno	DAILY
Le ob delovnikih	WEEKDAY
Le ob sobotah in nedeljah	WEEKEND



DAILY

11. Pritisnite tipko Enter/Informacije, da zaključite namestitev.



☺ bo prikazano na LCD.

- Za preklic nastavitve alarma pojdite znova na »BUZZER ALM« in spremenite nastavev na »OFF«.
- Zvok alarma se bo samodejno izklopil po 10 minutah. Zvok lahko izklopite tudi s pritiskom na poljubni gumb.

OPOMBA

Glasnosti zvočnega alarma ni mogoče spremeniti.

● Nastavitev časovnika radijskega alarma

S funkcijo časovnika radijskega alarma lahko radio nastavite tako, da se VKLOPI ob določenem času in predvaja prenos radijske postaje.

1. Pritisnite gumb za meni.



2. Pritisnite gumb za izbiro, da prikažete »RADIO ALM«.



RADIO ALM

3. Pritisnite gumb Enter/Informacije.



4. Pritisnite gumb za izbiro, da prikažete »ON«.

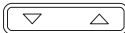

ON

5. Pritisnite gumb Enter/Informacije.



6. Pritisnite gumb za izbiro in prilagodite številke za »uro«.

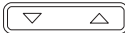

12 : 00

7. Pritisnite gumb Enter/Informacije.



8. Pritisnite gumb za izbiro in prilagodite številke za »minute«.



12 : 55

9. Pritisnite gumb Enter/Informacije.



10. Pritisnite gumb za izbiro, če želite nastaviti ponavljanje.

Enkrat	ONCE
Dnevno	DAILY
Le ob delovnikih	WEEKDAY
Le ob sobotah in nedeljah	WEEKEND



DAILY

11. Pritisnite gumb Enter/Informacije.



UPORABA FUNKCIJE ČASOVNIKA

● Nastavljanje časovnika spanja

Napajanje lahko nastavite tako, da se po določenem času samodejno IZKLOPI s pomočjo funkcije časovnika spanja.

1. Pritisnite gumb za meni.



2. Pritisnite gumb za izbiro, da prikažete »SLEEP«.

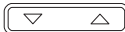

SLEEP

3. Pritisnite gumb Enter/Informacije.



4. Pritisnite gumb za izbiro, da prilagodite časovni interval (med »0–90« minut), ki naj preteče do IZKLOPA napajanja.



30 MIN

5. Pritisnite gumb Enter/Informacije.



6. »SLEEP« bo prikazano na LCD.

- Da bi preverili preostanek časa, ponovno pritisnite gumb za meni in izberite »SLEEP«.

- Za preklic časovnika spanja nastavite čas za IZKLOP na 0 minut.

● Nastavljanje alarma (Zvočni alarm)

Radio lahko nastavite tako, da se ob določenem času sproži piskajoči alarm.

1. Pritisnite gumb za meni.



2. Pritisnite gumb za izbiro, da prikažete »BUZZER ALM«.



BUZZER ALM

3. Pritisnite gumb Enter/Informacije.



4. Pritisnite gumb za izbiro, da prikažete »ON«.



ON

5. Pritisnite gumb Enter/Informacije.



6. Pritisnite gumb za izbiro in prilagodite številke za »uro«.



12 : 00

7. Pritisnite gumb Enter/Informacije.



8. Pritisnite gumb za izbiro in prilagodite številke za »minute«.

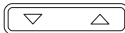

12 : 30

9. Pritisnite gumb Enter/Informacije.



12. Izberite pasovno širino radia.

Pritisnite gumb za izbiro za prikaz »AM« ali »FM«.



13. Pritisnite gumb Enter/Informacije.



14. Pritisnite gumb za izbiro za prikaz prednastavljene postaje.

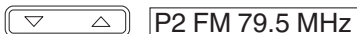

Za izbiro postaje glede na frekvenco radijskega prenosa uporabite gumb za iskanje.



15. Pritisnite tipko Enter/Informacije, da zaključite namestitvev.



■ bo prikazano na LCD.

- Za preklic nastavitve radijskega alarma pojdite znova na »RADIO ALM« in spremenite nastavev na »OFF«.

OPOMBA

Glasnost radia bo na nivoju, na katerem je bila ob zadnjem IZKLOPU radia.

POLNJENJE VAŠEGA PAMETNEGA TELEFONA

Naprave, kot so pametni in mobilnih telefoni, lahko napolnite tako, da jih priključite na ta radio.

Funkcija polnjenja je na voljo le v načinu »FM« ali »AUX« . (Polnjenje ni možno v načinu »AM«.)

OPOMBA

- Pri polnjenju v načinu »AUX« nastavite glasnost izhoda na 20 ali manj.

Radio je oblikovan tako, da prekine USB izhod in polnjenje pametnih ter mobilnih telefonov, kadar je glasnost nastavljena na 21 ali več.

(V načinu »FM« se bo polnjenje preko USB nadaljevalo tudi kadar je glasnost izhoda nastavljena na 21 ali več.)

- Redko se lahko zgodi, da se med napajanjem preko USB zvočni izhod prekine ali napajanje zaustavi.

Če se to zgodi, znižajte stopnjo glasnosti ali prekinite polnjenje preko USB.

- Radio je oblikovan tako, da prekine USB izhod in polnjenje pametnih ter mobilnih telefonov, kadar je baterija skoraj prazna.

Če se zgodi prej omenjeno, napolnite baterijo ali jo zamenjajte s popolnoma napolnjeno baterijo.

- Če je med uporabo vmesnika AC napetost nizka, se lahko USB izhod prekine in zaustavi polnjenje.

1. Če uporabljate komercialno dostopen USB povezovalni/polnilni kabel, ga priključite v USB polnilni vhod, ki se nahaja v prostoru za shranjevanje zunanjih naprav na radiu. (SI. 9)

2. Pametni telefon pritrdite z držali in zaprite pokrov. (SI. 8) (Glejte »Pritrdite zunanjo napravo« na strani 133)

OPOMBA

- Kadar uporabljate baterijo kot vir napajanja te naprave, uporabite popolnoma napolnjeno baterijo.

Pametnih ali mobilnih telefonov ne boste mogli polniti, ko bo baterija skoraj prazna.

- Čas, ki je potreben za polnjenje, se spreminja v odvisnosti od pametnega ali mobilnega telefona, ki ga polnite.

- Funkcije polnjenja ne uporabljajte za naprave, ki niso pametni ali mobilni telefoni.

- Radio morda ne bo napolnil nekaterih modelov pametnih ali mobilnih telefonov.

Priloženi sta dve držali polnilnih kablov, eno za Android in drugo za Apple (Lightning connector priključek).

Uporabite držalo, ki se najbolje prilega vaši napravi.

- Če je vaša naprava prevelika za v prostor za shranjevanje zunanje naprave na radiu, povlecite kabel skozi odprtino za dostop kabla. (SI. 10)

OPOMBA

Ker so držala za polnilni kabel oblikovana za priključke standardne velikosti, držala morda ne bodo trdno pritrdila določenih priključkov, kar je odvisno od uporabljenega polnilnega kabla.

VZDRŽEVANJE IN SERVIS

OPOZORILO

Ko radia ne uporabljate ali pred servisom oz. vzdrževanjem, obvezno iztaknite vtič AC, vzemite ven akumulatorske in nadomestne baterije.

● Pregled montažnih vijakov

Redno pregledujte montažne vijake, tako da se prepričate, da so pravilno priviti. Vse odvitve vijake, takoj privijte. Če vijakov ne privijete, ustvarite situacijo resnih nevarnosti.

● Očistite zunanost

Onesnaženi radio obrišite s suho mehko krpo ali krpo, navlaženo z milnico. Ni dovoljeno uporabiti topil z vsebnostjo klora, bencina ali razredčil za barve – nevarnost poškodb plastičnih delov.

● Shraniti radio

Radia ni dovoljeno shraniti, kot sledi:

- V dosegu ali kjer je enostavno dostopno otrokom
- vlažna in prašna mesta
- visoke temperature, kot je notranost vozila ali neposredno izpostavljeno sončni svetlobi
- izredno hladna mesta ali neposredna izpostavljenost mrzlim preprihom
- drastične spremembe temperature
- dim ali hlapi, kot je bližina kuhalnih aparatov ali vlažilnikov

GARANCIJA

Garantiramo za HiKOKI električna orodja v skladu z ustavno/državno veljavnimi uredbami. Garancija ne pokriva napak ali poškodb, ki nastanejo zaradi nepravilne uporabe, zlorabe ali normalne obrabe. V primeru pritožbe pošljite nerazstavljeno električno orodje skupaj z GARANCIJSKIM CERTIFIKATOM, ki ga najdete na koncu teh navodil za uporabo, na pooblaščenim servisnim center HiKOKI.

OPOMBA

Podjetje HiKOKI vodi politiko stalnih raziskav in razvoja, zato se specifikacije v nadaljevanju lahko spremenijo brez predhodnega obvestila.

NÁZVY ČASTÍ

①	Anténa FM	⑩	Tlačidlo výberu (-)	Ⓐ	Indikátor vysielania v pásme AM
②	Držadlo	⑪	Tlačidlo výberu (+)	Ⓑ	Indikátor AUX
③	Zadný kryt	⑫	Pútko	Ⓒ	Indikátor vysielania v pásme FM
④	Reproduktor	⑬	Priehradka na batériu typu AA	Ⓓ	Indikátor RDS
⑤	Úložné puzdro na externé zariadenia	⑭	Veko	Ⓔ	Indikátor stereofónneho režimu
⑥	Konektor sieťového adaptéra	⑮	Sieťový adaptér	Ⓕ	Indikátor budíka
⑦	Konektor vstupu AUX	⑯	Gumený kryt	Ⓖ	Indikátor budíka so bzučiacom
⑧	Nabíjací konektor USB	⑰	Batéria	Ⓗ	Indikátor budíka s rádiom
⑨	Prístupový otvor ku káblu	⑱	Kontakty	Ⓘ	Indikátor časovača spánku
⑩	Vypínač	⑲	Predný kryt	Ⓝ	Indikátor vybitej batérie
⑪	Tlačidlo voľby zdroja	⑳	Kábel so stereofónnym konektorom typu mini	Ⓚ	Informačný indikátor
⑫	Tlačidlo Menu	㉑	Smartfón	Ⓛ	Hodiny
⑬	Enter (Zadat)/Informačné tlačidlo	㉒	Konektor výstupu zvuku	Ⓜ	Indikátor vysielania v pásme AM/PM
⑭	Tlačidlo hlasitosti (-)	㉓	Držiak nabíjacieho kábla	Ⓝ	Indikátor MHz / kHz
⑮	Tlačidlo hlasitosti (+)	㉔	Držiak		
⑯	Tlačidlo vyhľadávania (-)	㉕	Nabíjací kábel USB		
⑰	Tlačidlo vyhľadávania (+)	㉖	Gumený kryt		

BEZPEČNOSTNÉ UPOZORNENIA
PRE AKUMULÁTOROVÉ RÁDIO

⚠ VÝSTRAHA

Prečítajte si všetky bezpečnostné upozornenia a všetky pokyny.

Nedodržanie upozornení a pokynov môže viesť k úrazu elektrickým prúdom, požiaru alebo vážnemu poraneniu.

Všetky upozornenia a pokyny si odložte, pretože v budúcnosti ich môžete potrebovať.

1. Používajte len uvedené napätie zdroja napájania.

- Iné napätie môže spôsobiť požiar alebo úraz elektrickým prúdom.

2. Dávajte pozor, aby sa nepoškodil kábel sieťového adaptéra.

- Kábel neupravujte, neohýbajte použitím nadmernej sily, neskrúčajte, nefahajte, neukladajte naň ťažké predmety ani ho neumiestňujte do blízkosti vykurovacích zariadení.
- Keď rádio nepoužívate, vytiahnite z neho aj z elektrickej zásuvky napájací kábel (sieťový adaptér). V opačnom prípade môže dôjsť k úrazu elektrickým prúdom alebo požiaru.

3. Zástrčky napájacieho kábla (sieťového adaptéra) sa nedotýkajte mokrymi rukami.

- Mohlo by dôjsť k úrazu elektrickým prúdom.

4. Rádio nepoužívajte v kúpeľni ani v sprche.

- Rádio nepoužívajte na vlhkých alebo mokrých miestach ani ho nepoužívajte v daždi.
- Mohlo by dôjsť k úrazu elektrickým prúdom, uvoľňovaniu dymu alebo poruche.

5. Antény FM ani zástrčky napájacieho kábla (sieťového adaptéra) sa nedotýkajte počas búrok.

- Mohlo by dôjsť k úrazu elektrickým prúdom.

6. Rádio nerozoberajte ani neupravujte.

- Mohlo by dôjsť k úrazu elektrickým prúdom alebo požiaru.

Kontroly a opravy by mal vykonávať predajca, od ktorého ste výrobok kúpili, alebo servisné stredisko pre elektrické náradie spoločnosti HiKOKI.

7. Zástrčku napájacieho kábla (sieťového adaptéra) bezpečne zasuňte až na doraz.

- Prach alebo nečistoty medzi zástrčkou napájacieho kábla a elektrickou zásuvkou môžu spôsobiť požiar. Zástrčku napájacieho kábla pravidelne vyťahujte a prach alebo nečistoty utierajte suchou handričkou.

8. Nedovoľte, aby sa dovnútra rádia dostali cudzie predmety alebo voda.

- Ak sa do priestoru za zadnými dvierkami dostane akýkoľvek kovový alebo horľavý predmet okrem sieťového adaptéra a nabíjateľnej batérie, môže dôjsť k úrazu elektrickým prúdom alebo požiaru.
- Dávajte pozor, aby sa do rádia nedostal železný prášok z reproduktorov s odrazom basov, prach ani voda.

9. Na rádio nesadajte ani nestúpajte.

- Mohlo by dôjsť k nehodám alebo poruche.

10. Rádio neumiestňujte na nestabilné ani vysoko položené miesta. Nenechajte rádio visieť na kľučke.

- Rádio môže spadnúť a spôsobiť poranenie alebo poruchu.

11. Ak nie je vložená posuvná batéria, nasadte na svorkovnicu posuvný kryt, aby ste zabránili porenaniu a ďalším poraneniam, ku ktorým môže dôjsť dotknutím sa oblasti svorkovnice.

12. So záložnými batériami zaobchádzajte opatrne.

- Nebezpečenstvo výbuchu pri nesprávnej výmene batérie. Batériu nahradzujte len rovnakým alebo rovnocenným typom.
- Nesprávne zaobchádzanie s batériami môže viesť k ich zlomeniu alebo úniku tekutiny a následnému požiaru, poraneniu osôb alebo znečisteniu okolia. Dodržiavajte nasledujúce preventívne opatrenia.
 - Používajte len určené batérie
 - Batérie nezohrievajte ani nerozoberajte
 - Batérie nehádzte do ohňa ani vod

- Batérie nenabíjajte
 - Dbajte na to, aby boli batérie správne otočené, a vyhýbajte sa skratom
 - Použité batérie nepoužívajte znova ani nepoužívajte rôzne typy batérií
 - Keď rádio nepoužívate, vyberte z neho batérie
- Ak z batérií unikne tekutina, dočista utrite kryt batérií. Ak niektorá časť vášho tela príde do styku s tekutinou z batérií, dôkladne ju umyte.
- Ak vložíte nabíjateľnú batériu a po zapnutí napájania sa zobrazí ikona , batéria je takmer vybitá. Napájajte rádio pomocou sieťového adaptéra alebo vložte nabitú batériu.

OCHRANA SLUCHU

Nepretržité vystavenie hlasným zvukom môže viesť k trvalému poškodeniu sluchu. Čím je hlasitosť vyššia, tým skôr môže strata sluchu nastať.

Ak budete dlhší čas počúvať zvuk s vysokou hlasitosťou, uši si naň zvyknú. Vďaka tomu sa môžete mylne domnievať, že hlasitosť je primeraná, aj keď v skutočnosti môže poškodzovať váš sluch.

Ak chcete zabrániť strate sluchu, dodržiavajte nasledujúce opatrenia.

UPOZORNENIE

1. **Doprajte svojim ušiam odpočinok – robte si pravidelné prestávky a nepočúvajte rádio dlhý čas.** Dlhodobým počúvaním si môžete poškodiť sluch dokonca aj v prípade, že je nastavená bezpečná hlasitosť.
2. **Dbajte na to, aby ste nezvyšovali hlasitosť, pretože sluch sa prispôbuje zvukovému výstupu.** Dávajte pozor, aby ste si nezvykli na určitú hlasitosť. Skôr než si vaše uši zvyknú na vysokú hlasitosť, nastavte bezpečnú úroveň hlasitosti.
3. **Ak vám v ušiach začne zvonit, ak pociťujete nepohodlie, prípadne ak sa vám konverzácia zdá slabá alebo nezrozumiteľná, prestaňte počúvať hudbu a nechajte si uši vyšetriť lekárom.**

PREVENTÍVNE OPATRENIA PRI PRIPÁJANÍ K EXTERNÉMU ZARIADENIU

Údaje uložené v smartfónoch a iných periférnych zariadeniach pripojených k rádiu sa môžu v dôsledku neočakávaných problémov stratiť alebo poškodiť. Pamätajte na to a vopred tieto údaje zálohujte.

Spoločnosť HIKOKI nepreberá zodpovednosť za poškodenie ani stratu údajov uložených v smartfónoch a iných periférnych zariadeniach pripojených k rádiu ani za poškodenie samotného zariadenia.

HLAVNÉ FUNKCIE

- Manuálny/automatický výber
- Ukladanie (do pamäte) (staníc 10 AM + 10 FM)
- Zapnutie/vypnutie rádia/budík
- Dokovacia stanica na prehrávanie zvuku zo smartfónov a prenosných prehrávačov hudby
- Vysokokvalitný stereofónny reproduktor
- Nabíjanie smartfónov a mobilných telefónov
- Kompatibilita s nabíjateľnou batériou a sieťovým adaptérom pre elektrické náradie HIKOKI

13. Na nabíjanie používajte len nabíjačku určenú výrobcom.

- Nabíjačka vhodná pre určitý typ nabíjateľných batérií môže pri používaní s inou batériou spôsobiť požiar.

14. Rádio používajte len so špecificky navrhnutou nabíjateľnou batériou.

- Použitie inej nabíjateľnej batérie môže viesť k poraneniu a požiaru.

15. Keď nabíjateľnú batériu nepoužívate, odložte ju ďalej od iných kovových predmetov, napríklad spón na papier, mincí, kľúčov, klincov, skrutiek alebo iných malých kovových predmetov, ktoré môžu spôsobiť prepojenie oboch pólův batérie.

- Prepojenie pólův batérie môže spôsobiť popáleniny alebo požiar.

16. V nevhodných podmienkach môže z batérie vystreknúť tekutina. Vyhnite sa kontaktu s touto tekutinou. Ak dôjde k náhodnému kontaktu, postihnuté miesto opláchnite vodou. Ak sa tekutina dostane do očí, vyhľadajte lekársku pomoc.

- Tekutina vystreknutá z batérie môže spôsobiť podráždenie pokožky alebo popáleniny.

17. Servis rádia zverte kvalifikovanému opravárovi, ktorý používa len identické náhradné diely.

- Tým sa zaručí zachovanie bezpečnosti rádia.

18. Hlavnú jednotku ani adaptér nevystavujte účinkom kvapkajúcej alebo tečúcej vody. Žiadne predmety, ktoré sú naplnené kvapalinou, ako napríklad vázy, neumiestňujte na jednotku a ani adaptér.

19. Batérie (sada batérií alebo nainštalované batérie) by nemali byť vystavené nadmernému teplu, ako je slnečné žiarenie, oheň a podobne.

20. Sieťová zástrčka z adaptéra sa používa ako odpájacie zariadenie, ktoré by sa malo dať ľahko používať.

21. Pri výmene batérie za nesprávny typ hrozí nebezpečenstvo výbuchu

- vysoké alebo nízke extrémne teploty, ktorým môže byť batéria vystavená počas používania, skladovania alebo prepravy (napríklad prevádzková teplota: 35°C) a
- nízky tlak vzduchu vo vysokých nadmorských výškach (nadmorská výška: 2000 metrov).
- výmena batérie za nesprávny typ, ktorý môže vyradiť ochranné zariadenie (napríklad v prípade niektorých typův lítiových batérií);
- likvidácia batérie v ohni alebo horúcej rúre alebo mechanické rozdrvenie alebo rozrezanie batérie, ktoré môže viesť k výbuchu;
- ponechanie batérie v prostredí s extrémne vysokou teplotou, ktoré môže spôsobiť výbuch alebo únik horľavej kvapaliny alebo plynu;
- vystavenie batérie extrémne nízkemu tlaku vzduchu, ktorý môže spôsobiť výbuch alebo únik horľavej kvapaliny alebo plynu.

22. Elektrostatický výboj môže mať za následok poruchu, ktorá môže vyžadovať resetovanie používateľom.

ŠPECIFIKÁCIE





Frekvenčné pásmo	FM: 87.5 až 108 MHz AM: 522 až 1629 kHz
Anténa	FM: gumená anténa AM: anténa s feritovým jadrom (zabudovaná)
Reproduktor	90 mm (8 Ω) × 2
Max. výstupný výkon	Sieťový adaptér: 5 W × 2 14,4 V: 6 W × 2 18 V: 7 W × 2
Zdroj napájania	Posuvná batéria: --- (DC) 14,4 V, 18 V
	Zdroj napájania v domácnosti, striedavý prúd (použitím dodaného sieťového adaptéra)
Vonkajšie rozmery	D 366 mm x Š 303 mm x V 261 mm (so zasunutou anténou)
Hmotnosť	3,4 kg









- Pre vhodný zdroj napájania si pozrite pokyny: Použiteľné zdroje napájania: (Výrobca) Dong Guan Sun Hung Kin Electrical Co., Ltd. (Model) HKP24-1201200dV (Vstupné napätie) 100 – 240 V ~ (stried.) (Vstupná striedavá frekvencia) 50/60 Hz (Výstupné napätie) 12,0 V (Výstupný prúd) 1,2 A (Výstupný výkon) 14,4 W (Priemerná aktívna účinnosť) 87,0% (Účinnosť pri nízkom zatažení (10%)) 83,1% (Spotreba energie bez zataženia) 0,10 W
- Používajte len nasledovnú zásuvaciu batériu (Model) BSL1430: 14,4 V 3000 mAh Lítiová batéria (Model) BSL1830: 18 V 3000 mAh Lítiová batéria (Výrobca) Koki Holdings Co., Ltd.
- Zásrčka externého adaptéra bola použitá ako odpojovacie zariadenie, zásuvka musí byť ľahko prístupná

SYMBOLY

VÝSTRAHA

Nižšie sú zobrazené symboly, ktoré sa v prípade strojného zariadenia používajú. Pred použitím náradia sa oboznámte s významom týchto symbolov.

	UR18DSAL : Akumulátorové rádio
	Pre vhodný zdroj napájania si pozrite pokyny.
	Iba pre krajinu EÚ Elektrické náradie nelikvidujte spolu s domácim odpadom! Aby ste dodržali ustanovenia európskej smernice 2012/19/EÚ o odpadových elektrických a elektronických zariadeniach a jej implementáciu v zmysle národnej legislatívy, je potrebné elektrické náradie po uplynutí jeho doby životnosti separovať a doručiť na environmentálne prijateľné miesto recyklovania.
	Vypínač

	Tlačidlo voľby zdroja
	Tlačidlo Menu
	Enter (Zadať)/Informačné tlačidlo
	Tlačidlo hlasitosti
	Tlačidlo vyhľadávania
	Tlačidlo výberu
	Indikátor budíka so bzučiacom
	Indikátor budíka s rádiom
	Indikátor vybitej batérie
	Používajte len zasúvateľnú batériu spoločnosti Koki Holdings Co., Ltd
	Výstupná svorka pre adaptér
	Len na použitie vo vnútri (sieťový adaptér)
	Produkt triedy II - dvojité izolácia - pre externé napájanie sa nevyžaduje žiadne uzemnenie (sieťový adaptér)

ŠTANDARDNÉ PRÍSLUŠENSTVO

Okrem hlavnej jednotky (1 jednotka) obsahuje balenie príslušenstvo, ktoré je uvedené nižšie.

- Sieťový adaptér.....1
 - Batérie AA.....2
 - Držiak nabíjacieho kábla1 (pre konektor Lightning spoločnosti Apple)
- * Držiak pre zariadenia so systémom Android je zabudovaný v hlavnej jednotke.

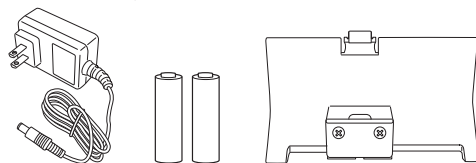

Štandardné príslušenstvo podlieha zmenám bez predchádzajúceho oznámenia.

POZNÁMKA

Batéria nie je súčasťou tohto produktu. Odporúča sa použitie batérie od spoločnosti Koki Holdings Co., Ltd.

PRED POUŽÍVANÍM

● Vloženie záložných batérií

Nastavenie času a frekvencií rozhlasových staníc môžete uložiť vložiením záložných batérií do jednotky.

1. Aby ste sa dostali k priehradke pre záložné batérie, uvoľnite pútko a otvorte zadný kryt. (**Obr. 1**)
2. Otvorte priehradku na záložné batérie a vložte dve (priložené) batérie typu AA do priehradky v uvedenom smere. (**Obr. 2**)

POZNÁMKA

- Pri vkladaní batérií nemeňte ich polaritu (+/-).
- Nemešajte staré a nové batérie. Vždy vymieňajte obidve batérie naraz.
- Batérie nevyhadzujte do domového odpadu, ani ich nehádzte do ohňa.

● Pripojenie sieťového adaptéra

Pomocou (priloženého) sieťového adaptéra je možné získať napájanie zo štandardnej elektrickej zásuvky.

Odtiahnite gumený kryt a zapojte sieťový adaptér do konektora sieťového adaptéra. **(Obr. 3)**

Potom zapojte sieťový adaptér do elektrickej zásuvky.

POZNÁMKA

- Ak sa súčasne používa s batériami, sieťový adaptér je hlavným zdrojom energie a batérie sa nebudú spotrebúvať.
- Ak sa používa súčasne so sieťovým adaptérom, batérie sa nebudú dobíjať, pretože tento prístroj nemá funkciu nabíjania.

Uloženie sieťového adaptéra

Sieťový adaptér možno odložiť do priehradky za zadným krytom. **(Obr. 4)**

● Vloženie batérie

UPOZORNENIE

Nedotýkajte sa kontaktov.

V opačnom prípade by mohlo dôjsť k zraneniu ruky alebo inému poraneniu.

S týmto zariadením je možné použiť len 14,4 V alebo 18 V typ zásuvnej batérie.

Vkladanie batérie

Otvorte zadný kryt, zarovnajzte batériu do drážky tohto zariadenia a úplne ju zasuňte. **(Obr. 5)**

POZNÁMKA

- Pri vkladaní batérie nevyvíjajte žiaden nadmerný tlak. Ak sa batéria nedá ľahko zasunúť na miesto, nie je správne zasunutá. Skontrolujte, či je batéria správne otočená a či zasunutiu nebráni žiaden cudzí predmet.
- Ak sa po vložení batérie a zapnutí zariadenia zobrazí ikona , stav nabitia batérie je nízky. V takejto situácii použite sieťový adaptér alebo vložte plne nabitú batériu.

● Zmena zobrazenia dátumu

Pre zobrazenie dátumu sú k dispozícii nasledujúce voľby.

YYYY/MM/DD (rok/mesiac/deň)

MM/DD/YYYY (mesiac/deň/rok)

DD/MM/YYYY (deň/mesiac/rok)

1. Stlačte tlačidlo Menu.



2. Stlačením tlačidla výberu zobrazte „DATE DISP“.



3. Stlačte Enter/Informačné tlačidlo.



4. Stlačením tlačidla voľby sa zobrazí výber displeja s dátumom podľa vášho výberu.



5. Stlačte Enter/Informačné tlačidlo.



● Nastavenie dátumu

Pomocou ovládacieho panela postupom podľa nižšie uvedených krokov nastavte dátum.

1. Stlačte tlačidlo Menu.



2. Stlačením tlačidla výberu zobrazte „DATE ADJ“.



3. Stlačte Enter/Informačné tlačidlo.



4. Stlačte tlačidlo výberu a nastavte číslice pre „rok“.

 2014

5. Stlačte Enter/Informačné tlačidlo.



6. Stlačte tlačidlo výberu a nastavte číslice pre „mesiac“.

 03 / 01

7. Stlačte Enter/Informačné tlačidlo.



8. Stlačte tlačidlo výberu a nastavte číslice pre „deň“.

 03 / 31

9. Stlačte Enter/Informačné tlačidlo.



● Nastavenie času

Pomocou ovládacieho panela postupom podľa nižšie uvedených krokov nastavte čas.

1. Stlačte tlačidlo Menu.



2. Stlačením tlačidla výberu zobrazte „CLOCK ADJ“.



3. Stlačte Enter/Informačné tlačidlo.



4. Stlačte tlačidlo výberu a nastavte číslice pre „hodinu“.

 12 : 00

5. Stlačte Enter/Informačné tlačidlo.



6. Stlačte tlačidlo výberu a nastavte číslice pre „minúty“.

 12 : 55

7. Stlačte Enter/Informačné tlačidlo.



8. Stlačením tlačidla výberu sa zobrazí „12 H“ alebo „24 H“

 12H 24H

9. Stlačte Enter/Informačné tlačidlo.



POČÚVANIE ROZHLASOVÉHO VYSIELANIA

● Výber pásma FM alebo AM

1. Zapnite.



2. Stlačte tlačidlo výberu zdroja a zvolte pásmo rádia (FM/AM).

 AM FM

● Výber staníc

Automatický výber stanice

Dlhším podržaním tlačidla vyhľadávania sa automaticky naskenujú a vyhl'adajú vyladené frekvencie vysielania stanice. Pre výber nasledujúcej vysielacej stanice znovu dlhšie podržte tlačidlo vyhľadávania.

 (Dlhšie podržte)

Slovenčina

Manuálny výber stanice

Stlačte tlačidlo vyhľadávania pre zmenu frekvencie a vyberte stanicu.



Výber predvolenej stanice

Stlačte tlačidlo výberu pre rýchle prepínanie medzi predvolenými stanicami.



V čase zakúpenia predvolenej stanice nie sú nastavené. Pomocou nižšie uvedených krokov môžete predvolené stanice uložiť.

<Manuálne ukladanie predvolených staníc>

1. Naladíte rádiovú stanicu podľa vášho výberu a stlačte tlačidlo Menu.



2. Stlačením tlačidla výberu zobrazte „PRESET“.



3. Stlačte Enter/Informačné tlačidlo.



4. Stlačte tlačidlo výberu a pre uloženie stanice vyberte predvolené číslo od 0 po 9.



5. Stlačte Enter/Informačné tlačidlo pre uloženie stanice.



<Automatické ukladanie predvolených staníc>

Táto funkcia umožňuje automatické nastavenie dostupných rádiových staníc v danej oblasti.

(maximálne 10 staníc)

1. Stlačte tlačidlo Menu.



2. Stlačením tlačidla výberu zobrazte „AUTO SCAN“.



3. Stlačte Enter/Informačné tlačidlo pre spustenie automatického ukladania predvolieb dostupných rádiových staníc.



POZNÁMKA

- Ak má rádiová stanica slabú frekvenciu vysielania, nebude uložená.
- V závislosti od miesta používania môžu byť zaznamenané nerádiové signály ako napríklad šum.
- Nabíjanie pomocou USB v režime „FM“ nájdete na strane 142.

● Pre lepší príjem

FM vysielanie

Nastavte príjem zmenou smeru a uhla antény.

Ak prijímate stereofónne vysielanie, zobrazí sa „STEREO“.

Prepnutie na monofónny príjem môže znížiť šum.

<Prepnutie na monofónny príjem>

1. Stlačte tlačidlo Menu.



2. Stlačením tlačidla výberu zobrazte „STEREO“.



3. Stlačte Enter/Informačné tlačidlo.



4. Stlačením tlačidla výberu zobrazte „OFF“.



5. Stlačte Enter/Informačné tlačidlo pre ukončenie nastavenia.



AM vysielanie

Zariadenie posúvajte v takom smere, v ktorom je najlepší príjem.

<Nastavenie hlasitosti>

Pomocou ovládača hlasitosti nastavte hlasitosť od 0 do 30.

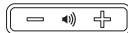

POUŽÍVANIE EXTERNÝCH ZARIADENÍ NA PREHRÁVANIE ZVUKU

Zvuk je možné prehrávať zo smartfónov, prenosných prehrávačov hudby a iných externých zariadení.

UPOZORNENIE

Uistite sa, či ste pred prehrávaním znížili výstupnú hlasitosť prehrávača.

POZNÁMKA

Existujú dva typy kábla s konektorom, a to rovný typ a typ v tvare L.

Ak pripájate alebo ukladáte veľké externé zariadenia, použite kábel typu L.

1. **Otvorte ukladací priestor externého zariadenia**

Vypnite napájanie rádia a otvorte predný kryt. (Obr. 6)

2. **Pripojte externé zariadenie**

Pomocou bežne dostupného stereofónneho kábla s konektorom mini(ø3,5 mm), spojte rádiový konektor vstupu AUX s konektorom zvukového výstupu externého zariadenia. (Obr. 7)

3. **Zaistite externé zariadenie**

Ľavý a pravý držiak je možné presunúť doprava alebo doľava zovretím hornej a dolnej časti každého z držiakov.

Zaistite externé zariadenie medzi dva držiaky. (Obr. 8)

4. **Prehrávanie**

So zapnutým napájaním rádia stlačte tlačidlo výberu zdroja a zobrazte „AUX“.



Uistite sa, či ste pred prehrávaním hudby znížili výstupnú hlasitosť externého zariadenia.

Hlasitosť môžete nastaviť pomocou rádioprijímača.



Po výbere skladieb a nastavení hlasitosti zatvorte predný kryt.

POZNÁMKA

Nebude možné zvýšiť úroveň hlasitosti, ak je úroveň hlasitosti externého zariadenia príliš nízka.

POZNÁMKA

- Ak je pripojený smartfón, uvedomte si prosím, že vyzváňacie tóny prichádzajúcich hovorov niektorých modelov sa nebudú reprodukovávať.
- Externé zariadenia môžu byť poškodené, ak sa používajú na miestach vystavených pôsobeniu slnka alebo vysokým teplotám.
- Nabíjanie pomocou USB v režime „AUX“ nájdete na strane 142.

POUŽÍVANIE FUNKCIE ČASOVAČA

● Nastavenie časovača spánku

Rádio sa dá nastaviť na automatické vypnutie po uplynutí určitého času pomocou funkcie časovača spánku.

1. Stlačte tlačidlo Menu.



2. Stlačením tlačidla výberu zobrazte „SLEEP“.



3. Stlačte Enter/Informačné tlačidlo.



4. Stlačte tlačidlo výberu pre nastavenie časového obdobia ktoré má uplynúť (v rozmedzí „0 – 90“ minút) pred vypnutím napájania.



5. Stlačte Enter/Informačné tlačidlo.



6. Na LCD sa zobrazí „SLEEP“.

- Ak chcete skontrolovať ostávajúci čas, znovu stlačte tlačidlo Menu a vyberte „SLEEP“.
- Ak chcete časovač spánku vypnúť, nastavte čas vypnutia na 0 minút.

● Nastavenie alarmu (alarm so bzučiakom)

Prijímač možno nastaviť tak, aby sa pípanie alarmu aktivovalo v konkrétny čas.

1. Stlačte tlačidlo Menu.



2. Stlačením tlačidla výberu zobrazte „BUZZER ALM“.



3. Stlačte Enter/Informačné tlačidlo.



4. Stlačením tlačidla výberu zobrazte „ON“.



5. Stlačte Enter/Informačné tlačidlo.



6. Stlačte tlačidlo výberu a nastavte číslice pre „hodinu“.



7. Stlačte Enter/Informačné tlačidlo.



8. Stlačte tlačidlo výberu a nastavte číslice pre „minúty“.



9. Stlačte Enter/Informačné tlačidlo.



10. Stlačením tlačidla výberu sa nastaví opakovanie.

Raz	ONCE
Denne	DAILY
Len pracovné dni	WEEKDAY
Len v sobotu a v nedeľu	WEEKEND



11. Stlačte Enter/Informačné tlačidlo pre ukončenie nastavenia.



Na LCD sa zobrazí

- Pre deaktiváciu nastavenia alarmu sa znovu presuňte na „BUZZER ALM“ a zmeňte nastavenie na „OFF“.
- Zvuk alarmu sa automaticky vypne po 10 minútach. Zvuk sa tiež dá vypnúť stlačením ktoréhokoľvek tlačidla.

POZNÁMKA

Hlasitosť alarmu bzučiaciaka sa nedá zmeniť.

● Nastavenie budíka so zapnutím rádia

Voľbou funkcie budenia so zapnutím rádia, ktoré môžete nastaviť tak, aby sa v nastavenom čase zaplo, si môžete užiť vysielanie stanice.

1. Stlačte tlačidlo Menu.



2. Stlačením tlačidla výberu zobrazte „RADIO ALM“.



3. Stlačte Enter/Informačné tlačidlo.



4. Stlačením tlačidla výberu zobrazte „ON“.



5. Stlačte Enter/Informačné tlačidlo.



6. Stlačte tlačidlo výberu a nastavte číslice pre „hodinu“.



7. Stlačte Enter/Informačné tlačidlo.



8. Stlačte tlačidlo výberu a nastavte číslice pre „minúty“.



9. Stlačte Enter/Informačné tlačidlo.



10. Stlačením tlačidla výberu sa nastaví opakovanie.

Raz	ONCE
Denne	DAILY
Len pracovné dni	WEEKDAY
Len v sobotu a v nedeľu	WEEKEND



11. Stlačte Enter/Informačné tlačidlo.



12. Výber šírky pásma na prijímači. Pre zobrazenie „AM“ alebo „FM“ stlačte tlačidlo Select (Vybrať).



13. Stlačte Enter/Informačné tlačidlo.



Slovenčina

14. Stlačte tlačidlo výberu pre zobrazenie predvolenej stanice.

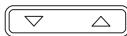

P2 FM 79.5 MHz

Ak chcete vybrať stanicu podľa frekvencie vysielania, použite tlačidlo vyhládavania.



FM 80.0 MHz

15. Stlačte Enter/Informačné tlačidlo pre ukončenie nastavenia.



Na LCD sa zobrazí .

- Pre deaktiváciu nastavenia alarmu budenia rádiom sa znovu presuňte na „RADIO ALM“ a zmeňte nastavenie na „OFF“.

POZNÁMKA

Úroveň hlasitosti prijímača bude na úrovni, pri ktorej bol prijímač vypnutý.

NABÍJANIE VÁŠHO SMARTFÓNU

Zariadenia, ako sú napríklad smartfón a mobilný telefón môžete nabíjať prostredníctvom pripojenia zariadenia k tomuto prijímaču.

Funkcia nabíjania je prístupná len pre režimy „FM“ alebo „AUX“: (Nabíjanie nemožno vykonať v režime „AM“.)

POZNÁMKA

- Pri nabíjaní v režime „AUX“ nastavte hlasitosť výstupu na hodnotu 20 alebo menej. Prijímač je navrhnutý tak, aby v prípade vyššej hlasitosti ako 21 deaktivoval výkon USB a vyplo sa nabíjanie smartfónov a mobilných telefónov. (Pre režim „FM“, bude pokračovať nabíjanie za pomoci USB aj napriek hlasitosti 21 alebo vyššej.)
- Zvuk sa vo výnimočných prípadoch môže počas nabíjania cez USB prerušiť alebo sa môže vypnúť napájanie. Ak niektorá zo situácií nastane, znížte úroveň hlasitosti alebo zastavte nabíjanie pomocou USB.
- Prijímač je navrhnutý tak, aby v prípade nízkej úrovne nabitia batérie deaktivoval výkon USB a vyplo sa nabíjanie smartfónov a mobilných telefónov. Ak hore uvedená situácia nastane, nabite batériu alebo ju vymeňte za plne nabitú.
- Ak je napätie nízke pri používaní sieťového zdroja, výkon USB sa môže prerušiť, a tým sa ukončí akékoľvek nabíjanie.
- 1. Ak chcete použiť bežne dostupný USB kábel na pripojenie/nabíjanie, pripojenie vstupu USB nabíjania sa nachádza v úložnom puzdre prijímača pre externé zariadenia. (Obr. 9)
- 2. Smartfón zabezpečte držiakmi a zatvorte kryt. (Obr. 8) („Zaisťujte externé zariadenie“ nájdete na strane 140)

POZNÁMKA

- Použite plne nabitú batériu, ak používate batériu ako zdroj energie pre toto zariadenie. Ak sa zníži úroveň nabitia batérie, nebude možné nabíjať smartfóny ani mobilné telefóny.
- Čas potrebný na nabíjanie sa mení podľa toho, ako sa smartfón alebo mobilný telefón nabíja.
- Nepoužívajte funkciu nabíjania pre iné zariadenia než sú smartfón alebo mobilný telefón.
- Prijímač nemusí byť schopný nabíjať niektoré modely smartfónu alebo mobilného telefónu.

K výbave patria dva držiaky káblov pre nabíjanie, jeden pre Android a druhý pre Apple (Lightning konektor).

Vyberte držiak, ktorý najlepšie pasuje k vášmu zariadeniu.

- Ak je vaše zariadenie príliš veľké pre úložné puzdro na externé zariadenia, prevlečte kábel cez otvor pre prístupový kábel. (Obr. 10)

POZNÁMKA

Vzhľadom na to, že sú držiaky kábla na nabíjanie navrhnuté pre konektor štandardných rozmerov, držiaky nemusia byť schopné bezpečne upevniť isté koncovky, a to v závislosti od druhu kábla pre nabíjanie.

ÚDRŽBA A KONTROLA

VÝSTRAHA

Keď rádio nepoužívate alebo keď sa vykonáva kontrola a údržba, vytiahnite z neho zástrčku napájacieho kábla a vyberte nabíjateľnú batériu a záložné batérie.

● Kontrola montážnych skrutiek

Všetky montážne skrutky pravidelne kontrolujte, či sú správne utiahnuté. Ak sa niektorá zo skrutiek povolí, okamžite ju dotiahnite. Nedodržanie tohto pokynu môže viesť k vážnemu nebezpečenstvu.

● Čistenie vonkajších častí

Keď sa rádio zašpiní, utrite ho mäkkou suchou handričkou alebo handričkou navlhčenou v mydlovej vode.

Nepoužívajte roztoky obsahujúce chlór, benzín ani riečidlo, pretože tieto látky spôsobia zmäknutie plastových častí.

● Skladovanie rádia

Rádio neskladujte na nasledujúcich miestach:

- V dosahu detí ani na miestach, ku ktorým majú jednoduchý prístup,
- Na vlhkých ani prašných miestach,
- Na miestach s vysokou teplotou, napríklad v aute, ani na miestach vystavených priamemu slnečnému žiareniu,
- Na mimoriadne chladných miestach ani na miestach vystavených priamemu prievanu,
- Na miestach s výraznými zmenami teplôt,
- Na miestach, kde by bolo vystavené dymu alebo pare, napríklad v blízkosti kuchynských spotrebičov alebo zvlhčovača.

ZÁRUKA

Naša spoločnosť garantuje, že elektrické náradie značky HiKOKI vyhovuje zákonným/národným nariadeniam. Táto záruka sa nevzťahuje na chyby alebo poškodenia v dôsledku nesprávneho použitia, zlého zaobchádzania alebo štandardného opotrebovania a poškodenia. V prípade reklamácie doručte elektrické náradie v nerozobratom stave spolu so ZÁRUČNÝM LISTOM, ktorý nájdete na konci tohto návodu na obsluhu autorizovanému servisnému stredisku spoločnosti HiKOKI.

POZNÁMKA

Vzhľadom na pokračujúci program výskumu a vývoja v spoločnosti HiKOKI si vyhradzuje právo zmien tu uvedených technických špecifikácií bez predchádzajúceho upozornenia.

ИМЕНА НА ЧАСТИТЕ

①	FM антена	⑩	Бутон за избор (-)	Ⓐ	AM индикатор за излъчване
②	Дръжка	⑪	Бутон за избор (+)	Ⓑ	AUX индикатор
③	Заден капак	⑫	Език	Ⓒ	FM индикатор за излъчване
④	Високоговорител	⑬	Кутия за батерии AA	Ⓓ	RDS индикатор
⑤	Кутия за съхранение за външни устройства	⑭	Капак	Ⓔ	Стерео индикатор
⑥	AC Адаптер порт	⑮	AC Адаптер	Ⓕ	Индикатор за аларма
⑦	AUX вход порт	⑯	Гумен капак	Ⓖ	Индикатор за зумер аларма
⑧	USB порт за зареждане	⑰	Батерия	Ⓗ	Индикатор за аларма за включено радио
⑨	Отвор за достъп на кабела	⑱	Клеми	Ⓘ	Индикатор за заспиване на таймер
⑩	Бутон за захранване	⑲	Преден капак	Ⓝ	Индикатор за изтощена батерия
⑪	Бутон за избор на източник	⑳	Стерео мини щепселно съединение	Ⓚ	Индикатор за информация
⑫	Бутон за меню	㉑	Смартфон	Ⓛ	Часовник
⑬	Бутон за въвеждане/ информация	㉒	Аудио изходен порт	Ⓜ	AM/PM индикатор
⑭	Бутон за ниво на звука (-)	㉓	Държач на кабел за зареждане	Ⓝ	MHz / KHz индикатор
⑮	Бутон за ниво на звука (+)	㉔	Държач		
⑯	Бутон за търсене (-)	㉕	USB кабел за зареждане		
⑰	Бутон за търсене (+)	㉖	Гумена капачка		

ПРЕДУПРЕЖДЕНИЯ ЗА СИГУРНОСТ НА БЕЗЖИЧНО РАДИО

⚠ ПРЕДУПРЕЖДЕНИЕ

Прочетете всички инструкции и предупреждения за безопасност.

Неспазването на инструкциите и предупрежденията може да доведе до електрически удар, пожар и/или сериозни наранявания.

Запазете и съхранявайте инструкциите за последващи справки и приложение.

1. Използвайте само посоченото напрежение на захранване.

- Използването на всяко друго напрежение може да доведе до пожар или токов удар.

2. Избегнете повредането на кабела на AC адаптера.

- Не модифицирайте, не огъвайте силно, не навивайте и не дърпайте кабела, не поставяйте тежки предмети върху него и не го оставяйте близо до загряващи уреди.
- Когато не се използва, отстранете захранващия щепсел (AC адаптер) от електрическото гнездо и от радиото. В противен случай съществува риск от токов удар или пожар.

3. Не докосвайте захранващия щепсел (AC адаптер) с мокри ръце.

- Това може да причини токов удар.

4. Не използвайте радиото в банята или под душа.

- Не използвайте радиото във влажни, мокри места или под дъжда.
- Това може да причини токов удар, отделяне на дим или повреда.

5. Не докосвайте антената FM или захранващия щепсел (AC адаптер) по време на гръмотевични бури.

- Това може да причини токов удар.

6. Не разглобявайте и не модифицирайте радиото.

- Това може да причини токов удар или пожар. Проверки и поправки трябва да се извършват от магазина на закупуване или от сервизен център на HiKOKI.

7. Внарайте захранващия щепсел (AC адаптер) стабилно навътре.

- Праха или замърсяване между захранващия щепсел и електрическото гнездо може да доведе до пожар. Отстранявайте захранващия щепсел периодично и го избърсвайте от всякаква прах или мръсотия със суха кърпа.

8. Не позволявайте в радиото да проникнат предмети или вода.

- С изключение на захранващия AC адаптер и презареждащата се батерия, ако в задната врата проникне метален, запалим предмет или вода, това може да доведе до токов удар или пожар.
- Внимавайте в радиото да не проникне желязна прах от басовите рефлексни говорители, прах или вода.

9. Не сядайте и не стойте върху радиото.

- Това може да доведе до злополуки или повреда.

10. Не поставяйте радиото върху нестабилна повърхност или на високо място. Не окачвайте радиото за дръжката.

- Радиото може да падне и да причини нараняване или повреда.

11. Ногата не е заредена плъзгаща се батерия, прикрепете плъзгащия капак на клемата към накрайника за предотвратяване на порязвания и други наранявания, които могат да възникнат от докосването на контактните пластини.

12. Бъдете внимателни при манипулиране на поддръжката на батериите.

- Опасност от експлозия, ако батерията е сменена неправилно. Подменете само със същия или еквивалентен тип.
- Неправилната работа с батериите може да причини счупване или изтичане, което води до пожар, нараняване или замърсяване на околната зона. Спазвайте непременно следните предпазни мерки.
 - Използвайте само определените батерии
 - Не нагрявайте и не разглобявайте батериите
 - Не хвърляйте батериите в пожар или вода
 - Не зареждайте батериите
 - Уверете се, че батериите са с правилна ориентация и избегнете късо съединение
 - Не употребявайте повторно батериите и не използвайте различни видове батерии
 - Извадете батериите, когато радиото не се използва

В случай на изтичане от батериите, почистете кутията на батериите.

В случай, че по тялото Ви попадне течност от батерията, измийте го внимателно.

Ако се показва , когато включвате захранването с поставена презареждаща се батерия, мощността на батерията е слаба.

Включете радиото от АС адаптера или вкарайте заредена батерия.

13. Зареждайте само със зарядното устройство, посочено от производителя.

- Зарядно устройство, което е подходящо за един тип презареждаща се батерия, може да създаде опасност от пожар, когато се използва с друга батерия.

14. Използвайте радиото само със специално-предназначена, презареждаща се батерия.

- Използването на всякаква друга презареждаща се батерия може да създаде опасност от нараняване и пожар.

15. Когато презареждащата се батерия не се използва, дръжте я далеч от други метални предмети като кламери, монети, ключове, пирони, винтове или други малки метални предмети, които могат да влязат в контакт с клемите.

- Свързването на късо съединение на клемите на батерията може да причини изгаряния или пожар.

16. При неподходящи условия, от батерията може да се отдели течност; избягвайте контакта. Ако случайно влезете в контакт с електrolитната течност, изпланкнете обилно с вода. Ако попадне електrolит в очите, изпланкнете обилно и потърсете медицинска помощ.

- Течността, отделена от батерията, може да причини дразнене или изгаряния.

17. Предайте радиото за поправка само на квалифициран техник, използващ идентични резервни части.

- Това ще осигури поддръжане на безопасността на радиото.

18. Главното устройство и адаптерът не трябва да се излагат на напък или пръски и върху тях не трябва да се поставят предмети, пълни с вода, като вази.

19. Батериите (комплект батерии или инсталирани батерии) не трябва да се излагат на прекомерна топлина, като слънчева светлина, огън и други подобни.

20. ГЛАВНИЯТ щепсел на адаптера се използва като устройство за изключване, устройството за изключване трябва да бъде готово за работа.

21. Опасност от експлозия, ако батерията бъде сменена с неправилен тип

- високи или ниски екстремни температури, на които батерията може да бъде подложена по време на употреба, съхранение или транспортиране (Нато например работна температура: 35°C); и
- ниско въздушно налягане при голяма надморска височина (Надморска височина: 2000 метра).
- подмяна на батерията с неправилен тип, който може да повреди защитата ѝ (такъв е случаят например с някои видове литиеви батерии);
- изхвърляне на батерията в огън или гореща фурна, или пък механично раздробяване или рязане на батерията, което може да доведе до експлозия;
- оставяне на батерията за дълъг период при изключително висока температура на околната среда, което може да доведе до експлозия или изтичане на запалими течности или газове;
- батерията е подложена на изключително ниско въздушно налягане, което може да доведе до експлозия или изтичане на запалими течности или газове.

22. Електростатичното разреждане може да доведе до неизправност, което може да изисква нулиране на потребителя.

ЗАЩИТА НА ВАШИЯ СЛУХ

Продължителното излагане на високо ниво на звука може да причини загуба на слуха. Колкото по-високо е нивото на звука, по-бързо може да се загуби слухът.

Ушите Ви ще свикнат с високото ниво на звука, ако го слушате дълго време. Това създава илюзията, че нивото на звука е подходящо, въпреки факта, че може да увреди слуха Ви.

Спазвайте следното за предотвратяване на загуба на слуха.

ВНИМАНИЕ

1. Уверете се, че оставяте ушите Ви да починат като правите редовни паузи и не слушате за дълги периоди от време.
Дори и на безопасно ниво на звука, продължителното слушане за дълго време може да причини загуба на слуха.
2. Внимавайте да не повишавате нивото на звука, защото слухът Ви се адаптира към него.
Внимавайте да не свикнете с определено ниво на звука. Регулирайте звука на безопасно ниво, преди ушите Ви да свикнат със силния звук.
3. Ако ушите Ви започнат да бучат, ако изпитвате дискомфорт или разговорът изглежда слаб или неясен, прекратете слушането на музика и прегледайте ушите си при лекар.

ПРЕДПАЗНИ МЕРКИ ПРИ СВЪРЗВАНЕ С ВЪНШНО УСТРОЙСТВО

Неочакваните проблеми може да доведат до загуба или повреждане на данни, съхранени в смартфон и друго периферно устройство, свързано към радиото. Като имате предвид тази възможност, винаги трябва да правите предварително резервно копие на данните. Обърнете внимание, че NiKOKI не носи отговорност за повредата или загубата на данни, съхранени в смартфон и друго периферно устройство, свързано към радио, нито за повреда на самото устройство.

ОСНОВНИ ФУНКЦИИ

- Избиране на ръчен/автоматичен режим
- Запазване (Памет) (10 AM +10 FM станции)
- Радио Вкл./Изкл./Аларма
- Док станция за аудио слушане от смартфони и портативни аудио плеъри
- Висококачествен стерео високоговорител
- Зареждане на смартфон и мобилен телефон
- Съвместимост с презареждаща се батерия и AC адаптер на HiKOKI

СПЕЦИФИКАЦИИ

Честота на лентата	FM: 87,5 до 108 MHz AM: 522 до 1629 KHz
Антенa	FM: Гумена антена AM: Феритна антена (вградена)
Високоговорител	90 mm (8 Ω) × 2
Изход за макс. мощност	AC адаптер: 5 W × 2 14,4 V: 6 W × 2 18 V: 7 W × 2
Електрическо захранване	Плъзгача се батерия: --- (DC) 14,4 V, 18 V
	Електрическо захранване за домакинството (при използване на предоставения AC адаптер)
	Поддържане на батерии: --- (DC) 3 V, две AA батерии
Външни размери	L 366 mm x W 303 mm x H 261 mm (с пречупена антена)
Тегло	3,4 кг

















- За приложими захранвания, вижте инструкциите за потребителя:
Приложими доставчици на захранване:
Производител Dong Guan Sun Hung Kin Electrical Co., Ltd.
(Модел) НКР24-1201200dV
(Входно напрежение) 100 – 240 V ~ (AC)
(Входна променлива честота) 50/60 Hz
(Изходно напрежение) 12,0 V
(Изходен ток) 1,2 A
(Изходна мощност) 14,4 W
(Средна активна ефективност) 87,0%
(Ефективност при ниско натоварване (10%)) 83,1%
(Консумация на енергия без натоварване) 0,10 W
- Може да се използва само под плъзгачата се батерия (Модел) BSL1430: 14,4 V 3000 mAh
Литиева батерия
(Модел) BSL1830: 18 V 3000 mAh
Литиева батерия
(Производител) Koki Holdings Co., Ltd.
- Щепселът на външния адаптер е използван като изключващо устройство, контактът трябва да е лесно достъпен

СИМВОЛИ

ПРЕДУПРЕЖДЕНИЕ

Използвани са следните символи за машината. Уверете се, че разбирате значението им преди употреба.

	UR18DSAL: Безжично радио
--	--------------------------

	За приложими захранвания, вижте инструкциите за потребителя.
	Само за страни от ЕС Не изхвърляйте електрически уреди заедно с битовите отпадъци! Във връзка с разпоредбите на Европейската Директива 2012/19/ЕС за електрическите и електронни уреди и нейното приложение съгласно националните законодателства, електрически уреди, които излизат от употреба трябва да се събират отделно и предават в специализирани пунктове за рециклиране.
	Бутон за захранване
	Бутон за избор на източник
	Бутон за меню
	Бутон за въвеждане/информация
	Бутон за ниво на звука
	Бутон за търсене
	Бутон за избор
	Индикатор за зумер аларма
	Индикатор за аларма за включено радио
	Индикатор за изтощена батерия
	Използвайте само плъзгащи батерии на Koki Holdings Co., Ltd
	Изходен терминал за адаптер
	Използване само на закрито (AC адаптер)
	Продукт от клас II - двойно изолиран - не се изисква заземяване (AC адаптер)

СТАНДАРТНИ АКСЕСОАРИ

В допълнение към основното устройство (1 устройство), комплектът съдържа и аксесоарите, изброени по-долу.

- AC адаптер1
- AA батерии2
- Държач на кабела за зареждане.....1
(за Apple бунса за зареждане)
* Поставката за Android е вградена в основното устройство.



Стандартните аксесоари са предмет на промяна без предупреждение.

ЗАБЕЛЕЖКА

Към този продукт не е включена батерия. Препоръчва се използването на батерия от Koki Holdings Co., Ltd.

ПРЕДИ ЗАПОЧВАНЕ НА РАБОТА

● Инсталиране на поддържане на батерии

Настройките за време и честоти на радио станция могат да бъдат запазени чрез инсталиране на батерии в устройство.

1. За достъп до кутията за съхранение на поддържането за батерии, освободете езика и отворете задния капак. (Фиг. 1)
2. Отворете кутията за съхранение на поддържането на батериите и сложете две АА батерии (осигурени) в кутията за съхранение в посочената посока. (Фиг. 2)

ЗАБЕЛЕЖКА

- Не променяйте полюсите на батериите (+/-) при тяхното инсталиране.
- Не смесвайте стари и нови батерии. Винаги заменяйте двете батерии едновременно.
- Не изгаряйте батериите и не ги изхвърляйте като битови отпадъци.

● Инсталиране на АС адаптер

Захранването може да бъде доставено чрез включване на АС адаптер (осигурен) в стандартен битов контакт.

Издърпайте назад гумения капак и свържете АС адаптера към порта. (Фиг. 3)

След това включете АС адаптера в електрическия контакт.

ЗАБЕЛЕЖКА

- Когато се използва заедно с батериите, АС адаптерът е главният източник на захранване и не се използва енергията на батериите.
- Когато се използват заедно с АС адаптера, батериите няма да се зареждат, защото това устройство няма функция за зареждане.

Съхранение на АС адаптер

АС адаптерът може да се съхранява в отделението зад задния капак. (Фиг. 4)

● Инсталиране на батерията

ВНИМАНИЕ

Не докосвайте клемите.

Това може да причини порязване на ръцете или други наранявания.

С това устройство могат да се използват само 14,4 V или 18 V плъзгащ тип батерии.

Инсталиране на батерията

Отворете задния капак, подравнете батерията с жлебовете на това устройство и я плъзнете изцяло навътре. (Фиг. 5)

ЗАБЕЛЕЖКА

- Не натискайте прекалено силно при вкарване на батерията. Ако батерията не влиза лесно на място, тя не е поставена правилно. Проверете дали батерията е в правилната посока и че нищо не възпрепятства пространството за вмъкване.
- Ако се показва , когато устройството е включено след инсталиране на батерията, зарядът на батерията е нисък. В тази ситуация, можете да използвате АС адаптер или да инсталирате напълно заредена батерия.

● Промяна на датата на дисплея

Следните избори са налични за показване на датата на дисплея.

ГГГГ/ММ/ДД (Година/Месец/Ден)

ММ/ДД/ГГГГ (Месец/Ден/Година)

ДД/ММ/ГГГГ (Ден/Месец/Година)

1. Натиснете бутона за Меню.

MENU

2. Натиснете бутона за избор, за да се покаже „DATE DISP“.



DATE DISP

3. Натиснете бутона за Въвеждане/Информация.



4. Натиснете бутона за избор, за да се покаже изборът за показване на желаната от Вас дата.



YYYY/MM/DD

5. Натиснете бутона за Въвеждане/Информация.



● Изберете дата

С помощта на контролното табло, следвайте стъпките по-долу, за да изберете датата.

1. Натиснете бутона за Меню.



2. Натиснете бутона за избор, за да се покаже „DATE ADJ“.



DATE ADJ

3. Натиснете бутона за Въвеждане/Информация.



4. Натиснете бутона за избор и регулирайте цифрите за „година“.



2014

5. Натиснете бутона за Въвеждане/Информация.



6. Натиснете бутона за избор и регулирайте цифрите за „месец“.



03 / 01

7. Натиснете бутона за Въвеждане/Информация.



8. Натиснете бутона за избор и регулирайте цифрите за „ден“.



03 / 31

9. Натиснете бутона за Въвеждане/Информация.



● Изберете часа

С помощта на контролното табло, следвайте стъпките по-долу, за да изберете часа.

1. Натиснете бутона за Меню.



2. Натиснете бутона за избор, за да се покаже „CLOCK ADJ“.



CLOCK ADJ

3. Натиснете бутона за Въвеждане/Информация.



4. Натиснете бутона за избор и регулирайте цифрите за „час“.



12 : 00

5. Натиснете бутона за Въвеждане/Информация.



6. Натиснете бутона за избор и регулирайте цифрите за „минута“.



7. Натиснете бутона за Въвеждане/Информация.



8. Натиснете бутона за избор и изберете „12 Н“ или „24 Н“



9. Натиснете бутона за Въвеждане/Информация.



СЛУШАНЕ НА РАДИО ИЗЛЪЧВАНИЯ

● Избиране на FM или AM честотна лента

1. Включено захранване.



2. Натиснете бутона за избор на източник и изберете честотната лента на радиото (FM/AM).



● Избиране на станции

Автоматичен избор на станция

Дългото натискане на бутона за търсене автоматично ще сканира и ще търси ясни честоти на станцията. За да изберете излъчване на следващата станция, отново продължително натиснете бутона за търсене.



Ръчен избор на станция

Натиснете бутона за търсене за промяна на честотите и избор на станция.



Предварително зададен избор на станция

Натиснете бутона за избор за бързо превключване между предварително зададени станции.



По време на покупката, няма предварително зададени станции. Следвайте стъпките по-долу, за да регистрирате предварително зададени станции.

<Ръчно предварително зададено регистриране>

1. Настройте на радио станция по Ваш избор и натиснете бутона за Меню.



2. Натиснете бутона за избор, за да се покаже „PRESET“.



3. Натиснете бутона за Въвеждане/Информация.



4. Натиснете бутона за избор и изберете предварително зададено число от 0 до 9 за регистрация на станция.



5. Натиснете бутона за Въвеждане/Информация за регистриране на станция.



<Автоматично предварително зададено регистриране>

Тази функция позволява автоматичната регистрация на наличните радио станции в района на ползване. (Максимум от 10 станции)

1. Натиснете бутона за Меню.



2. Натиснете бутона за избор, за да се покаже „AUTO SCAN“.



3. Натиснете бутона за Въвеждане/Информация за започване на автоматично предварително зададено регистриране на наличните радио станции.



ЗАБЕЛЕЖКА

- Една излъчваща радио станция няма да бъде регистрирана, ако нейната честота е слаба.
- В зависимост от мястото на употреба, могат да бъдат регистрирани и различни от радио сигнали, като шум.
- Вижте стр. 149 при зареждане с USB в „FM“ режим.

● За по-добро приемане

FM излъчвания

Регулирайте приемането, като промените посоката и ъгъла на антената.

„STEREO“ ще се покаже при получаване на стерео излъчване.

Превключването към моно приемане може да намали шума.

<Превключване към моно приемане>

1. Натиснете бутона за Меню.



2. Натиснете бутона за избор, за да се покаже „STEREO“.



3. Натиснете бутона за Въвеждане/Информация.



4. Натиснете бутона за избор, за да се покаже „OFF“.



5. Натиснете бутона Въвеждане/Информация за завършване на настройката.



AM излъчвания

Преместете устройството и го обърнете в най-добрата за приемане посока.

<Регулиране на нивото на звука>

Използвайте бутона за ниво на звука за регулиране на нивото на звука от 0 до 30.

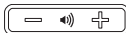

УПОТРЕБА НА ВЪНШНИ УСТРОЙСТВА ЗА АУДИО ВЪЗПРОИЗВЕЖДАНЕ

Аудио може да се възпроизвежда от смартфони, портативни музикални плеъри и други външни устройства.

ВНИМАНИЕ

Погрижете се да намалите нивото на звука на плеъра, преди възпроизвеждане.

ЗАБЕЛЕЖКА

Има два вида свързващ кабел, прав тип и L тип. Използвайте L тип кабел при свързване или съхранение на големи външни устройства.

1. Отворете зоната за съхранение на външното устройство.

Изключете захранването на радиото и отворете предния капак. (Фиг. 6)

2. Свържете външно устройство

С помощта на наличен в магазините мини стерео свързващ кабел (Ø3,5 мм), свържете AUX входен порт на радиото към аудио изходен порт на външното устройство. (Фиг. 7)

3. Обезопасете външното устройство

Десният и ляв държач могат да се преместят надясно или наляво, чрез притискане на горната и долната им част.

Обезопасете външното устройство между двата държача. (Фиг. 8)

4. Възпроизвеждане

С включено захранване на радиото, натиснете бутона за избор на източник, за да се покаже „AUX“.



Погрижете се да намалите нивото на звука на външното устройство, преди възпроизвеждане на музика.

Нивото на звука може да бъде регулирано чрез радиото.

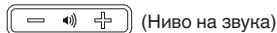

(Ниво на звука)

Затворете предния капак след като сте избрали записи и сте регулирали нивото на звука.

ЗАБЕЛЕЖКА

Може да не успеете да повишите нивото на звука, ако нивото на звука на външното устройство е твърде ниско.

ЗАБЕЛЕЖКА

- При свързване един смартфон, моля имайте предвид, че сигналите на звънене на входящи разговори при някои модели не се предават на високоговорителя.
- Външните устройства може да се повредят, ако се използват на места, изложени на слънце или високи температури.
- Вижте стр. 149 при зареждане с USB в „AUX“ режим.

ИЗПОЛЗВАНЕ НА ФУНКЦИЯТА ЗА ТАЙМЕР

● Настройка на таймера за заспиване

Захранването може да се настрои за автоматично изключване след изтичането на определено време с помощта на функцията на таймера за заспиване.

1. Натиснете бутона за Меню.



2. Натиснете бутона за избор, за да се покаже „SLEEP“.



3. Натиснете бутона за Въвеждане/Информация.



4. Натиснете бутона за избор за регулиране на периода от време (между „0 – 90“ минути), преди да се изключи захранването.



5. Натиснете бутона за Въвеждане/Информация.



6. „SLEEP“ ще бъде показано на LCD дисплея.
 - За да проверите оставащото време, натиснете отново бутона Меню и изберете „SLEEP“.
 - За да отмените настройката на таймера за заспиване, настройте часа така, че да се изключи след 0 минути.

● Настройка на алармата (Зумер аларма)

Радиото може да се настрои така, че да активира аларма със звуков сигнал в определено време.

1. Натиснете бутона за Меню.



2. Натиснете бутона за избор, за да се покаже „BUZZER ALM“.



3. Натиснете бутона за Въвеждане/Информация.



4. Натиснете бутона за избор, за да се покаже „ON“.



5. Натиснете бутона за Въвеждане/Информация.



6. Натиснете бутона за избор и регулирайте цифрите за „час“.



7. Натиснете бутона за Въвеждане/Информация.



8. Натиснете бутона за избор и регулирайте цифрите за „минута“.



9. Натиснете бутона за Въвеждане/Информация.



10. Натиснете бутона за избор за настройка на повтарянето.

Веднъж	ONCE
Ежедневно	DAILY
Само в делнични дни	WEEKDAY
Само в събота и неделя	WEEKEND

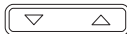

DAILY

11. Натиснете бутона Въвеждане/Информация за завършване на настройката.



☞ ще бъде показано на LCD дисплей.

- За да отмените настройката за алармата, отидете отново на „BUZZER ALM“ и променете настройката на „OFF“.
- Аларменият сигнал ще се изключи автоматично след 10 минути. Звукът може да се изключи също чрез натискане на произволен бутон.

ЗАБЕЛЕЖКА

Нивото на звука на зумер аларма не може да бъде променено.

● Настройка на таймера за аларма при включено радио

Чрез функцията на таймера за аларма при включено радио, радиото може да бъде настроено да се включва в определен час, за излъчване на определена радио станция.

1. Натиснете бутона за Меню.



2. Натиснете бутона за избор, за да се покаже „RADIO ALM“.

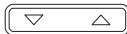

RADIO ALM

3. Натиснете бутона за Въвеждане/Информация.



4. Натиснете бутона за избор, за да се покаже „ON“.

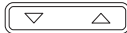

ON

5. Натиснете бутона за Въвеждане/Информация.



6. Натиснете бутона за избор и регулирайте цифрите за „час“.



12 : 00

7. Натиснете бутона за Въвеждане/Информация.



8. Натиснете бутона за избор и регулирайте цифрите за „минута“.



12 : 55

9. Натиснете бутона за Въвеждане/Информация.



10. Натиснете бутона за избор за настройка на повтарянето.

Веднъж	ONCE
Ежедневно	DAILY
Само в делнични дни	WEEKDAY
Само в събота и неделя	WEEKEND



DAILY

11. Натиснете бутона за Въвеждане/Информация.



12. Изберете радио честотна лента.

Натиснете бутона за избор, за да се появи „AM“ или „FM“.



FM

13. Натиснете бутона за Въвеждане/Информация.



14. Натиснете бутона за избор, за да покаже предварително зададена станция.

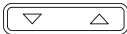

P2 FM 79.5 MHz

За да изберете станция чрез честота на излъчване, използвайте бутона за търсене.

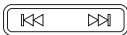

FM 80.0 MHz

15. Натиснете бутона Въвеждане/Информация за завършване на настройката.



☞ ще бъде показано на LCD дисплей.

- За да отмените настройката на радио алармата, отидете отново на „RADIO ALM“ и променете настройката на „OFF“.

ЗАБЕЛЕЖКА

Нивото на звука на радиото ще бъде същото, както при последното му изключване.

ЗАРЕЖДАНЕ НА ВАШИЯ СМАРТФОН

Устройства като смартфон и мобилен телефон, могат да се зареждат чрез свързването им към радиото.

Функцията за зареждане е налична само за „FM“ или „AUX“ режим. (Зареждането не може да се извърши в „AM“ режим.)

ЗАБЕЛЕЖКА

- При зареждане в „AUX“ режим, настройте нивото на звука на 20 или по-малко.

Радиото е изработено така, че да деактивира USB изход и да преустанови зареждането на смартфони и мобилни телефони, когато нивото на звука е 21 или по-високо.

(За „FM“ режим, USB зареждането ще продължи, дори ако нивото на звука е 21 или по-високо.)

- В редки случаи, възпроизвеждането на звука може да прекъсне или захванването да се изключи по време на зареждането с USB.

Ако се случи едно от двете, понижете нивото на звука или спрете зареждането с USB.

- Радиото е изработено така, че да деактивира USB изход и да преустанови зареждането на смартфони и мобилни телефони, когато мощността на батерията е прекалено ниска.

Ако това се случи, заредете батерията или я заменете с напълно заредена батерия.

Български

- Ако напрежението е ниско при използване на захранващия адаптер, USB изходът може да бъде прекъснат, преустановявайки всякакво зареждане.
- 1. Използвайте налични в магазините USB връзка/ кабел за зареждане, свържете към USB отвора за зареждане, разположен в кутията за съхранение на радиото за външни устройства. (Фиг. 9)

- 2. Обезопасете смартфона с държачите и затворете капака. (Фиг. 8)
(Вижте „Обезопасете външното устройство“ на стр. 148)

ЗАБЕЛЕЖКА

- Използвайте напълно заредена батерия, когато я използвате като енергиен източник за това устройство.
Няма да можете да зареждате смартфони или мобилни телефони, когато нивото на мощността на батерията стане ниско.
- Времето, необходимо за зареждане, варира според зареждащия се смартфон или мобилен телефон.
- Не използвайте функцията за зареждане с други устройства, различни от смартфон или мобилен телефон.
- Радиото може да не е в състояние да зарежда някои модели смартфони или мобилни телефони.

Включени са два кабела за зареждане, един за Android и другият за Apple (Мълния щепселно съединение).

Изберете държача, който е най-подходящ за Вашето устройство.

- Ако Вашето устройство е прекалено голямо за кутията за съхранение на външно устройство на радиото, прокарайте кабела през отвора за достъп на кабела. (Фиг. 10)

ЗАБЕЛЕЖКА

Тъй като държачите за зареждащия кабел са предназначени за стандартни размери на клемите, възможно е да не са в състояние да придържат стабилно определени клеми, в зависимост от използвания кабел за зареждане.

- Където има рязка промяна на температурата
- Където е изложено на дим или пара, както е в близост до готварска печка или овлажнител

ГАРАНЦИЯ

Предоставяме гаранция за Електрически Инструменти HiKOKI съгласно специфичните местени законодателства на съответните държави. Настоящата гаранция не покрива дефекти или повреди, причинени от неправилно или небрежно използване, както и дължащи се на обичайно износване на компонентите. В случай на рекламация, моля, изпратете Електрическият Инструмент, в неразглобен вид, с ГАРАНЦИОННАТА КАРТА, продоволствена в края на инструкциите, на оторизиран сервизен център на HiKOKI.

ЗАБЕЛЕЖКА

Благодарение на непрекъснатата програма на HiKOKI за проучване и разработване, спецификациите, посочени тук, подлежат на промяна без предизвестие.

ПОДДРЪЖКА И ПРОВЕРКА

ПРЕДУПРЕЖДЕНИЕ

Когато не се използват или по време на проверка и поддръжка, уверете се, че сте отстранили АС щепсела, зареждащата се батерия и поддържането за батерии.

● Проверка на монтажните винтове

Редовно инспектирайте всички монтажни винтове и се уверете, че са добре затегнати. Ако установите разхлабен винт, незабавно го затегнете. Неспазването на горното крие рискове от сериозни злополуки.

● Външно почистване

Когато радиото е зацапано, избършете с мека суха кърпа или с кърпа, навлажнена със сапунена вода. Не използвайте разтворители на хлорна, бензинова основа, или разреждители за бои, тъй като те ще стопят пластмасовите повърхности.

● Съхранение на радиото

Не съхранявайте радиото на следните места.

- В обсега на деца или на лесно достъпно място за тях
- На влажни или прашни места
- При висока температура, каквото е във вътрешността на автомобил или изложено на пряка слънчева светлина
- На изключително студени места или изложено директно на студени течения

IMENA DELOVA

①	FM antena	⑮	Dugme Izaberi (-)	Ⓐ	Indikator AM prenosa
②	Ručka	⑰	Dugme Izaberi (+)	Ⓑ	AUX indikator
③	Zadnji poklopac	⑳	Jezičak	Ⓒ	Indikator FM prenosa
④	Zvučnik	㉑	Kutija za AA bateriju	Ⓓ	RDS indikator
⑤	Kutija za čuvanje eksternih uređaja	㉒	Poklopac	Ⓔ	Stereo indikator
⑥	Ulaz za AC adapter	㉓	AC adapter	Ⓕ	Alarmni indikator
⑦	Ulazni AUX priključak	㉔	Gumeni poklopac	Ⓖ	Indikator alarma budilnika
⑧	USB priključak za punjenje	㉕	Baterija	Ⓗ	Indikator UKLJUČENOG radio alarma
⑨	Rupa za pristup kabla	㉖	Krajevi baterije	Ⓘ	Indikator merača vremena za spavanje
⑩	Dugme za paljenje	㉗	Prednji poklopac	Ⓝ	Indikator istrošenosti baterije
⑪	Dugme Izvor za biranje izvora	㉘	Kabl za povezivanje sa stereo mini priključkom	Ⓚ	Indikator informacije
⑫	Dugme Meni	㉙	Pametni telefon	Ⓛ	Sat
⑬	Dugme Unos / Informacija	㉚	Izlazni audio priključak	Ⓜ	AM/PM indikator
⑭	Dugme Jačina zvuka (-)	㉛	Držač kabla za punjenje	Ⓝ	MHz / KHz indikator
⑮	Dugme Jačina zvuka (+)	㉜	Držač		
⑯	Dugme Traži (-)	㉝	USB kabl za punjenje		
⑰	Dugme Traži (+)	㉞	Gumeni poklopac		

BEZBEDNOSNA UPOZORENJA ZA BEŽIČNI RADIO

⚠ UPOZORENJE

Pročitajte sva bezbednosna upozorenja i sva uputstva. Propust da se slede upozorenja i uputstva može da izazove strujni udar, požar i/ili teške povrede.

Sačuvajte sva upozorenja i uputstva za buduću upotrebu.

1. Koristite samo zadatu voltažu napajanja.

- Upotreba bilo koje druge voltaže može da dovede do požara ili električnog šoka.

2. Izbegnite da oštetite kabl AC adaptera.

- Ne modifikujte, savijajte na silu, uvrćite niti vucite kabl, ne stavljajte teške objekte na njega niti ga postavljajte blizu aparata za grejanje.
- Kada se ne koristi, uklonite priključak za napajanje (AC adapter) iz električne utičnice i iz radija. Propust da se učini tako može dovesti do električnog šoka ili požara.

3. Ne dodirujte priključak za napajanje (AC adapter) sa mokrim rukama.

- Čineći tako može da rezultuje električnim šokom.

4. Ne koristite radio u kupatilu ili tušu.

- Ne koristite radio u mokrim ili vlažnim mestima ili na kiši.
- Čineći tako može da rezultuje električnim šokom, emisijom dima ili kvarom.

5. Ne dodirujte FM antenu niti priključak napajanja (AC adapter) tokom oluja sa grmljavinom.

- Čineći tako može da rezultuje električnim šokom.

6. Ne rastavljajte niti modifikujte radio.

- Čineći tako može da rezultuje električnim šokom ili požarom. Inspekcije i popravke treba da izvede radnja u kojoj je kupljen ili HiKOKI servisni centar za električne aparate.

7. Ubacite priključak napajanja (AC adapter) bezbedno koliko god može da uđe.

- Prašina ili prljavština između priključka za napajanje i električne utičnice može da dovede do požara. Uklonite priključak napajanja periodično i obrišite prašinu ili prljavštinu sa suvom krpom.

8. Ne dopustite da neodređeni objekti ili voda uđu unutar tela radija.

- Sa izuzetkom AC adaptera i punjive baterije, ako metal ili zapaljivi objekat ili voda dospeju unutar zadnjih vrata, to može da dovede do električnog šoka ili vatre.
- Postarajte se da sprečite gvozdeni prah sa refleksnih bas zvučnika, prašina ili voda uđu u radio.

9. Nemojte sedeti niti stojati na radiju.

- Čineći tako može da dovede do nezgoda ili kvara.

10. Ne postavljajte radio na nestabilnu površinu niti na visoko mesto. Ne kačite radio da visi sa drške.

- Radio može da padne i izazove povredu ili kvar.

11. Ako baterija sa klizaljkom nije ubačena, prikačite poklopac terminala sa klizaljkom da biste sprečili posekotine i druge ozlede koje mogu da se dese usled dodirivanja oblasti terminala.

12. Rukujte sa rezervnim baterijama pažljivo.

- Opasnost od eksplozije ako je baterija nepravilno zamenjena. Zamenite samo sa istim ili ekvivalentnim tipom.
- Neodgovarajuće rukovanje baterijama može da rezultuje pucanjem ili curenjem, dovodeći do požara, povrede ili zagađenja okoline. Budite sigurni da pratite sledeće predostrožnosti.
 - Koristite samo zadate baterije
 - Ne zagrevajte niti rastavljajte baterije
 - Ne bacajte baterije u vatra ili vodu
 - Ne punite baterije
 - Postarajte se da su baterije pravilno orijentisane i izbegavajte pravljenje kratkog spoja
 - Ne upotrebljavajte iznova baterije niti koristite različite tipove baterija
 - Uklonite baterije kada radio nije u upotrebi

Srpski

U slučaju curenja iz baterija, obrišite baterijsku kutiju. Ako bi baterijska tečnost dospela na vaše telo, operite je pažljivo.

Ako je prikazan kada uključite napajanje sa ubačenom punjivom baterijom, onda je napon baterije nizak.

Napajajte radio iz AC adaptera ili ubacite napunjenu bateriju.

13. Puniti samo sa punjačem koji je zadao proizvođač.

- Punjač koji odgovara za jednom tipu punjive baterije može da stvori rizik od požara kada se koristi sa drugom baterijom.

14. Koristite radio samo sa specifično naznačenom punjivom baterijom.

- Upotreba bilo koje druge baterije može da stvori rizik od povrede i požara.

15. Kada se punjiva baterija ne koristi, držite je podalje od drugih metalnih predmeta kao što su spjalice, novčići, ključevi, ekseri, zavrtnji ili drugi mali metalni predmeti koji mogu da naprave spoj od jednog terminala do drugog.

- Uspostavljanje kratkog spoja između terminala na bateriji može da izazove opekotine ili požar.

16. U uslovima zlopotrebe, tečnost može da se izbac iz baterije; izbegavajte kontakt. Ako do kontakta slučajno dođe, isperite vodom. Ako vam tečnost dospe u oči, potražite i pomoć lekara.

- Tečnost izbačena iz baterije može da izazove iritaciju ili opekotine.

17. Neka vaš radio servisira kvalifikovani serviser upotrebljavajući samo identične delove za zamenu.

- Ovo će jamčiti da se bezbednost radija održava.

18. Glavna jedinica i adapter ne treba da budu izloženi kapljanju ili prskanju i nikakvi objekti ispunjeni sa tečnostima, kao što su vaze, ne treba da se stavljaju na jedinicu i adapter.

19. Baterije (pakovanje baterija ili instalirane baterije) ne treba da se izlazu prekomernoj toploti kao što su sunčeva svetlost, vatra ili njima nalik.

20. Priključak adaptera na ELEKTRIČNU MREŽU se koristi kao uređaj za isključivanje, a uređaj za isključivanje treba da ostane takav da se njime može lako operisati.

21. Rizik od eksplozije ako se baterija zameni nepravilnim tipom

- visoke ili niske ekstremne temperature kojima se može izložiti baterija tokom upotrebe, skladištenja ili transporta (poput radne temperature: 35°C); i
- nizak vazdušni pritisak na velikoj nadmorskoj visini (nadmorska visina: 2000 metara).
- zamena baterije sa nepravilnim tipom koja može oštetiti štitnik (na primer, u slučaju nekih vrsta litijumskih baterija);
- odlaganje baterije u vatru ili vruću peć, ili mehaničko drobljenje ili rezanje baterije, što može dovesti do eksplozije;
- ostavljanje baterije u okruženju sa ekstremno visokom temperaturom što može dovesti do eksplozije ili curenja zapaljive tečnosti ili gasa;
- baterija izložena ekstremno niskom vazdušnom pritisku koji može dovesti do eksplozije ili curenja zapaljive tečnosti ili plina.

22. Elektrostatičko pražnjenje može dovesti do kvara koji može zahtevati korisničko resetovanje.

ZAŠTITA VAŠEG SLUHA

Neprestano izlaganje glasnoj buci može da rezultuje trajnim gubitkom sluha. Što je glasnija jačina zvuka, kraće je vreme tokom kojeg gubitak sluha može da se desi.

Ako slušate zvuk velike glasnoće tokom dugog perioda vremena, vaše uši će se navići na njega. Ovo stvara iluziju da je nivo jačine odgovarajući, uprkos činjenice da može da bude štetan za vaš sluh.

Obratite pažnju na sledeće da biste sprečili gubitak sluha. 152

OPREZ

1. Postarajte se da date vašim ušima odmor praveći redovne pauze i ne slušajući tokom dugih perioda vremena.

Čak i ako je postavljena na bezbedne nivoe jačine, neprekidno slušanje tokom dugih perioda može da izazove gubitak sluha.

2. Budite obazrivi da ne povisite jačinu zvuka dok se vaš sluh prilagođava na zvučni izlaz.

Pažite se toga da budite naviknuti na određeni nivo jačine. Podesite jačinu zvuka na bezbedan nivo pre nego što vaše uši postanu naviknute na glasne jačine.

3. Ako vaše uši počnu da zuje, ako osećate bilo kakvu nelagodnost, ili ako razgovor izgleda slabašno ili nerazgovetno, prekinite slušanje muzike i neka vaše uši pregleda lekar.

PREDOSTROŽNOSTI KADA SE POVEZUJE NA EKSTERNU OPREMU

Neočekivani problemi mogu da rezultuju gubitkom sluha ili korupcijom podataka pohranjenih u pametnim telefonima i drugom perifernom opremom povezanom na radio. Sa ovom mogućnošću na umu, bekap podataka bi trebao uvek da se napravi unapred.

Primitite da HiKOKI ne može da se drži odgovornim za korupciju ili gubitak podataka pohranjenih na pametnim telefonima ili drugoj perifernoj opremi povezanoj na radio, niti za bilo koju štetu na samoj opremi.

GLAVNE FUNKCIJE

- Ručno/Automatski izaberi
- Sačuvaj (Memorija) (10 AM + 10 FM stanica)
- Radio Uključen/Isključen/Alarm
- Postoje za puštanje audio zapisa sa pametnih telefona i portabilnih audio plejera
- Stereo zvučnik visokog kvaliteta
- Punjenje pametnog telefona i mobilnog telefona
- Kompatibilnost sa punjivom baterijom za HiKOKI električni alat i AC adapterom

SPECIFIKACIJE

Frekventni pojas	FM: 87,5 do 108 MHz AM: 522 do 1629 KHz
Antena	FM: Gumena antena AM: Šipkasta feritna antena (ugrađena)
Zvučnik	90 mm (8 Ω) × 2
Maks. izlazna snaga	AC adapter: 5 W × 2 14,4 V: 6 W × 2 18 V: 7 W × 2
Napajanje	Baterija sa klizaljkom: --- (DC) 14,4 V, 18 V
	Kućno napajanje (koristeći obezbeđeni AC adapter)
	Rezervne baterije: --- (DC) 3 V, dve AA baterije
Spoljašnje dimenzije	D 366 mm × Š 303 mm × V 261 mm (sa povijenom antenom)
Težina	3,4 kg

- Za primenjiva napajanja vidite korisničke instrukcije: Primenjiva napajanja: Dong Guan Sun Hung Kin Electrical Co., Ltd. (Model) HKP24-1201200dV (Ulazni napon) 100 ~ 240 V ~ (AC) (Ulazna AC frekvencija) 50/60 Hz

STANDARDNI PRIBOR

Pored glavne jedinice (1 uređaj), u pakovanju se nalazi i dole navedeni pribor.

- AC adapter.....1
 - AA baterije2
 - Držac kabla za punjenje.....1
(za Apple konektor za osvetljenje)
- * Android držač je ugrađen u glavnu jedinicu.

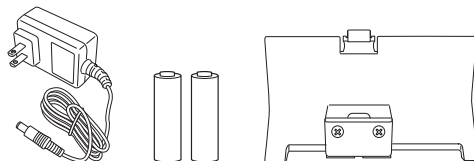

Standardni pribor je podložan izmenama bez prethodnog obaveštenja.

NAPOMENA

Uz ovaj proizvod nije data baterija. Preporučuje se upotreba baterije kompanije Koki Holdings Co., Ltd.

PRE UPOTREBE

● Instaliranje rezervnih baterija

Vremenska podešavanja i frekvencije radio stanica mogu da se sačuvaju instaliranjem baterija u jedinicu.

1. Da biste pristupili kutiji za čuvanje rezervnih baterija, otkučite jezičak i otvorite zadnji poklopac. **(SI. 1)**
2. Otvorite kutiju za čuvanje rezervnih baterija i ubacite dve AA baterije (dolaze uz proizvod) u kutiju za čuvanje u naznačenom smeru. **(SI. 2)**

NAPOMENA

- Ne obrćite polarnost baterije (+/-) kada instalirate baterije.
- Ne mešajte stare i nove baterije. Uvek zamenite obe baterije istovremeno.
- Ne spaljujte baterije niti ih uklanjajte kao kućni otpad.

● Instalacija AC adaptera

Napajanje može da se dostavi uključivanjem AC adaptera (datim u paketu) u standardnu kućnu utičnicu.

Povucite gumeni poklopac i povežite AC adapter sa priključkom AC adaptera. **(SI. 3)**

Sledeće, uključite AC adapter u električnu utičnicu.

NAPOMENA

- Kada se koristi zajedno sa baterijama, AC adapter je glavni izvor napajanja i nimalo baterijskog napajanja se ne troši.
- Kada se koriste zajedno sa AC adapterom, baterije se neće puniti jer ovaj uređaj nema funkciju punjenja.

Čuvanje AC adaptera

AC adapter se može čuvati u odeljku iza zadnjeg poklopca. **(SI. 4)**

● Instalacija baterije

OPREZ

Ne dodirujte terminale.

Čineći tako može da rezultuje posekotinama šake i drugim povredama.

Samo tip baterije sa klizaljkom od 14,4 V ili 18 V može da se koristi sa ovim tipom uređaja.

Instaliranje baterije

Otvorite zadnji poklopac, poravnajte bateriju sa žljebovima na ovom uređaju i kliznite je skroz do kraja. **(SI. 5)**

NAPOMENA

- Ne primenjujte bilo kakav prekomeran pritisak kada ubacujete bateriju. Ako baterija ne klizne lako na mesto, ne ubacuje se propisno.
- Proverite da biste videli da li je baterija okrenuta u pravom smeru i da nema ništa što ometa putanju ubacivanja.

- (Izlazni napon) 12,0 V
- (Izlazna struja) 1,2 A
- (Izlazna snaga) 14,4 W
- (Prosečna aktivna efikasnost) 87,0%
- (Efikasnost pri malom opterećenju (10%)) 83,1%
- (Potrošnja električne energije bez opterećenja) 0,10 W
- Samo ispod navedena baterija sa klizaljkom može da se koristi
(Model) BSL1430: 14,4 V 3000 mAh
Litijumska baterija
(Model) BSL1830: 18 V 3000 mAh
Litijumska baterija
(Proizvodnja) Koki Holdings Co., Ltd.
- Priključak spoljnog adaptera korišćen je kao uređaj za isključivanje, utičnica mora biti lako dostupna

SIMBOLI

UPOZORENJE

Ovde su prikazane oznake koje se koriste na mašini. Postarajte se da razumete njihovo značenje pre upotrebe.

	UR18DSAL : Bežični radio
	Za primenjiva napajanja vidite korisničke instrukcije.
	Samo za zemlje EU Nemojte odlagati električni alat zajedno sa smećem iz domaćinstva! Na osnovu Evropske direktive 2012/19/EU dotrajaloj električnoj i elektronskoj opremi, kao i njene primene u skladu s državnim propisima, električni alat koji je došao do kraja svog radnog veka mora se prikupiti zasebno i odneti u postrojenje za reciklažu koje ispunjava ekološke zahteve.
	Dugme za paljenje
	Dugme Izvor za biranje izvora
	Dugme Meni
	Dugme Unos / Informacija
	Dugme Jačina zvuka
	Dugme Traži
	Dugme Izaberi
	Indikator alarma budilnika
	Indikator UKLJUČENOG radio alarma
	Indikator istrošenosti baterije
	Koristite samo Koki Holdings Co., Ltd, kliznu bateriju
	Izlazni terminal za adapter
	Samo za unutrašnju upotrebu (AC adapter)
	Proizvod klase II - dvostruko izoliran - nije potrebno uzemljenje, za spoljašnje napajanje (AC adapter)

Srpski

- Ako je prikazano kada se uređaj uključi ili nakon instalacije baterije, napunjenost baterije je niska. U ovoj situaciji, ili upotrebite AC adapter ili instalirajte potpuno napunjenu bateriju.

● Menjanje prikaza datuma

Sledeći izbori su dostupni za prikaz datuma.

GGGG/MM/DD (Godina/Mesec/Dan)

MM/DD/GGGG (Mesec/Dan/Godina)

DD/MM/GGGG (Dan/Mesec/Godina)

1. Pritisnite dugme Meni.



2. Pritisnite dugme Izaberi i prikažite "DATE DISP".



3. Pritisnite dugme Unos / Informacija.



4. Pritisnite dugme Izaberi i prikažite selekciju prikaza datuma po vašem izboru.



5. Pritisnite dugme Unos / Informacija.



● Postavite datum

Pomoću kontrolnog panela, pratite korake ispod da biste postavili datum.

1. Pritisnite dugme Meni.



2. Pritisnite dugme Izaberi i prikažite "DATE ADJ".



3. Pritisnite dugme Unos / Informacija.



4. Pritisnite dugme Izaberi i podesite cifre "godine".



5. Pritisnite dugme Unos / Informacija.



6. Pritisnite dugme Izaberi i podesite cifre "datuma".



7. Pritisnite dugme Unos / Informacija.



8. Pritisnite dugme Izaberi i podesite cifre "dana".



9. Pritisnite dugme Unos / Informacija.



● Postavite vreme

Pomoću kontrolnog panela, pratite korake ispod da biste postavili vreme.

1. Pritisnite dugme Meni.



2. Pritisnite dugme Izaberi i prikažite "CLOCK ADJ".



3. Pritisnite dugme Unos / Informacija.



4. Pritisnite dugme Izaberi i podesite cifre "sata".



5. Pritisnite dugme Unos / Informacija.



6. Pritisnite dugme Izaberi i podesite cifre "minuta".



7. Pritisnite dugme Unos / Informacija.



8. Pritisnite dugme Izaberi i izaberite "12 H" ili "24 H".



9. Pritisnite dugme Unos / Informacija.



SLUŠANJE RADIO PRENOSA

● Biranje FM ili AM pojasa

1. Napajanje UKLJUČENO.



2. Pritisnite dugme Izvor za biranje izvora i izaberite pojas radija (FM/AM).



● Biranje stanica

Automatski izbor stanice

Dug pritisak na dugme Traži će automatski skenirati i tražiti jasne frekvencije emitovanja stanice. Da biste izabrali radio-prenos naredne stanice, pritisnite opet dugme Traži dugo.



Ručni izbor stanice

Pritisnite dugme Traži da biste promenili frekvencije i izabrali stanicu.



Izbor upamćene stanice

Pritisnite dugme Izaberi da biste brzo prebacivali između upamćenih stanica.



U vreme kupovine, nema upamćenih stanica. Pratite korake ispod da biste registrovali upamćene stanice.

<Ručna registracija upamćene postavke>

1. Podesite na radio stanicu prema vašem izboru i pritisnite dugme Meni.



2. Pritisnite dugme Izaberi i prikažite "PRESET".



3. Pritisnite dugme Unos / Informacija.



4. Pritisnite dugme Izaberi i izaberite broj upamćene postavke od 0 do 9 za registraciju stanice.



5. Pritisnite dugme Unos / Informacija da biste registrovali stanicu.



<Automatska registracija upamćene postavke>

Ova mogućnost omogućava automatsku registraciju dostupnih radio stanica u okruženju gde se upotrebljava.

(Maksimum od 10 stanica)

1. Pritisnite dugme Meni.



2. Pritisnite dugme Izaberi i prikažite "AUTO SCAN".



AUTO SCAN

3. Pritisnite dugme Unos / Informacija da biste započeli automatsku registraciju upamćenih postavki dostupnih radio stanica.

**NAPOMENA**

- Emitujuća radio stanica neće biti registrovana ako je njena frekvencija slaba.
- U zavisnosti od mesta upotrebe, ne-radijski signali kao što su šum mogu da budu registrovani.
- Vidite stranu 157 kada dopunjujete sa USB-om u "FM" režimu.

● Za bolji prijem**FM prenosi**

Podesite prijem menjanjem usmerenja i ugla antene.

"STEREO" će biti prikazano kada se prima stereo prenos.

Prelazak na mono prijem može da umanji šum.

<Prelazak na mono prijem>

1. Pritisnite dugme Meni.



2. Pritisnite dugme Izaberi i prikažite "STEREO".



STEREO

3. Pritisnite dugme Unos / Informacija.



4. Pritisnite dugme Izaberi i prikažite "OFF".



OFF

5. Pritisnite dugme Unos / Informacija da biste dovršili podešavanje.

**AM prenosi**

Pomerite uređaj i usmerite ga u pravcu u kome je prijem najbolji.

<Podešavanje jačine zvuka>

Upotrebite dugme Jačina da biste podesili jačinu zvuka od 0 do 30.

**UPOTREBA EKSTERNIH UREĐAJA ZA AUDIO REPRODUKCIJU**

Audio može da se reprodukuje sa pametnih telefona, portabilnih muzičkih plejera i drugih eksternih uređaja.

OPREZ

Postarajte se da snizite izlaznu jačinu zvuka plejera pre reprodukcije.

NAPOMENA

Postoje dva tipa kabla za povezivanje, prav tip i L tip. Upotrebite L tip kabla kada povezujete ili ubacujete velike eksterne uređaje.

1. **Otvorite oblast za čuvanje eksternog uređaja**
ISKLUJUČITE napajanje radija i otvorite prednji poklopac. (SI. 6)

2. **Povežite eksterni uređaj**
Upotrebivajući komercijalno dostupan kabl sa stereo mini priključkom (ø3,5 mm), povežite ulazni AUX priključak na radiju sa izlaznim audio priključkom na eksternom uređaju. (SI. 7)

3. **Obezbedite eksterni uređaj**
Desni i levi držači mogu da se pomere na desno ili levo tako što će te uštinuti vrh i dno svakog držača. Obezbedite eksterni uređaj između dva držača. (SI. 8)

4. **Reprodukcija**
Sa UKLJUČENIM napajanjem radija, pritisnite dugme Izvor za biranje izvora i prikažite "AUX".



AUX

Postarajte se da snizite izlaznu jačinu zvuka eksternog uređaja pre reprodukcije muzike.

Jačina zvuka može da se podesi preko radija.

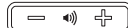

(Jačina)

Zatvorite prednji poklopac nakon biranja traka i podešavanja jačine zvuka.

NAPOMENA

Možda nećete biti u stanju da povicite nivo jačine zvuka ako je nivo jačine zvuka eksternog uređaja suviše nizak.

NAPOMENA

- Kada povezujete pametni telefon, molimo da budete svesni da se zvuci zvona dolaznih poziva za neke modele ne reprodukuju na zvučniku.
- Eksterni uređaji mogu da se oštete ako se koriste na mestima koja su izložena suncu ili vrućini.
- Vidite stranu 157 kada dopunjujete sa USB-om u "AUX" režimu.

KORIŠĆENJE FUNKCIJE TAJMERA**● Postavljanje tajmera za spavanje**

Napajanje može da se postavi da se automatski ISKLJUČI nakon što je određena količina vremena protekla pomoću funkcije tajmera spavanja.

1. Pritisnite dugme Meni.



2. Pritisnite dugme Izaberi i prikažite "SLEEP".



SLEEP

3. Pritisnite dugme Unos / Informacija.



4. Pritisnite dugme Izaberi da biste podesili vremenski period koji treba da protekne (između "0 - 90" minuta) pre nego što se napajanje ISKLJUČI.



30 MIN

5. Pritisnite dugme Unos / Informacija.



6. "SLEEP" će se prikazati na LCD-u.
- Da biste proverili preostalo vreme, pritisnite dugme Meni još jednom i izaberite "SLEEP".
 - Da biste otkazali tajmer za spavanje, postavite vreme do ISKLJUČENJA na 0 minuta.

● Postavljanje alarma (Alarm budilnika)

Radio može da se postavi da aktivira alarm koji pušta zvučne signale u određeno vreme.

1. Pritisnite dugme Meni.



2. Pritisnite dugme Izaberi i prikažite "BUZZER ALM".



3. Pritisnite dugme Unos / Informacija.



4. Pritisnite dugme Izaberi i prikažite "ON".



5. Pritisnite dugme Unos / Informacija.



6. Pritisnite dugme Izaberi i podesite cifre "sata".



7. Pritisnite dugme Unos / Informacija.



8. Pritisnite dugme Izaberi i podesite cifre "minuta".



9. Pritisnite dugme Unos / Informacija.



10. Pritisnite dugme Izaberi da biste postavili ponavljanje.

Jednom	ONCE
Dnevno	DAILY
Radnim danima samo	WEEKDAY
Subotom i nedeljom samo	WEEKEND



11. Pritisnite dugme Unos / Informacija da biste dovršili podešavanje.



☑ će biti prikazano na LCD-u.

- Da biste otkazali podešavanje alarma, idite na "BUZZER ALM" još jednom i promenite podešavanje na "OFF".
- Zvuk alarma će se automatski isključiti nakon 10 minuta. Zvuk takođe može da se isključi nakon pritiskanja bilo kog dugmeta.

NAPOMENA

Jačina zvuka alarma budilnika ne može da se promeni.

● Postavljanje tajmera alarma na radio UKLJUČEN

Upotrebljavajući funkciju tajmera alarma, radio UKLJUČEN, radio može da se podesi da se UKLJUČI u određeno vreme da biste uživali u prenosu sa stanice.

1. Pritisnite dugme Meni.



2. Pritisnite dugme Izaberi i prikažite "RADIO ALM".



3. Pritisnite dugme Unos / Informacija.



4. Pritisnite dugme Izaberi i prikažite "ON".



5. Pritisnite dugme Unos / Informacija.



6. Pritisnite dugme Izaberi i podesite cifre "sata".



7. Pritisnite dugme Unos / Informacija.



8. Pritisnite dugme Izaberi i podesite cifre "minuta".



9. Pritisnite dugme Unos / Informacija.



10. Pritisnite dugme Izaberi da biste postavili ponavljanje.

Jednom	ONCE
Dnevno	DAILY
Radnim danima samo	WEEKDAY
Subotom i nedeljom samo	WEEKEND



11. Pritisnite dugme Unos / Informacija.



12. Izaberite radio pojas.

Pritisnite taster Izabrati za prikaz "AM" ili "FM".



13. Pritisnite dugme Unos / Informacija.



14. Pritisnite dugme Izaberi da biste prikazali upamćenu stanicu.

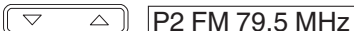

Da biste izabrali stanicu prema frekvenciji prenosa, upotrebite dugme Traži.



15. Pritisnite dugme Unos / Informacija da biste dovršili podešavanje.



🔊 će biti prikazano na LCD-u.

- Da biste otkazali podešavanje radio alarma, idite na "RADIO ALM" još jednom i promenite podešavanje na "OFF".

NAPOMENA

Jačina zvuka radija će biti na nivou kada je radio poslednji put ISKLJUČEN.

ODRŽAVANJE I PROVERA**UPOZORENJE**

Kada nije u upotrebi ili tokom inspekcije i održavanja, budite sigurni da uklonite AC priključak, punjivu bateriju i rezervne baterije.

● Provera montažnih zavrtnjeva

Redovno proveravajte sve montažne zavrtnje i postarajte se da budu dobro zategnuti. Ako bilo koji od ovih zavrtnjeva popusti, odmah ga pritegnite. Propust da to uradite može da izazove ozbiljnu opasnost.

● Čišćenje spoljašnjosti

Kada se radio isfleka, obrišite ga mekom, suvom krpom ili krpom navlaženom u sapunici.

Nemojte da koristite rastvarače na bazi hlora, benzin ili razređivač za farbu, jer oni tope plastiku.

● Čuvanje radija

Ne čuvajte radio na sledećim mestima.

- Nadohvat ili lako pristupačno deci
- U vlažnim ili prašnjavim mestima
- U visokim temperaturama kao što su unutrašnjost auta ili izloženog direktnom sunčevom svetlu
- Na ekstremno hladnim mestima ili direktno izloženog hladnim promajama
- Tamo gde se temperatura menja drastično
- Tamo gde je izložen dimu ili pari kao što je blizu kuvala ili ovlaživaču vazduha

GARANCIJA

Garantujemo da HiKOKI električni alati ispunjavaju zakonske/državne propise. Ova garancija se ne odnosi na kvarove ili oštećenja prouzrokovana pogrešnom upotrebom, zloupotrebom ili normalnim trošenjem i habanjem. U slučaju žalbe, molimo vas da nerastavljeni električni alat sa GARANTNIM SERTIFIKATOM, koji se nalazi na kraju uputstva za upotrebu, pošaljete ovlašćenom servisu kompanije HiKOKI.

NAPOMENA

Zbog neprekidnog programa istraživanja i razvoja kompanije HiKOKI, ovde navedene specifikacije su podložne izmenama bez prethodnog obaveštenja.

PUNJENJE VAŠEG PAMETNOG TELEFONA

Uređaji kao što su pametni telefon i mobilni telefon mogu da se dopune povezivanjem uređaja sa ovim radijom.

Funkcija punjenja je dostupna samo za režime "FM" ili "AUX". (Punjenje ne može da se obavi u režimu "AM".)

NAPOMENA

- Kada punite u "AUX" režimu, podesite jačinu zvuka na 20 ili manje.
Radio je dizajniran da deaktivira USB izlaz i onemogućuje punjenje pametnih telefona i mobilnih telefona kada je zvuk na 21 ili više.
(Za "FM" režim, USB punjenje će se nastaviti čak i nakon što je jačina zvuka 21 ili više.)
 - U retkim prilikama, zvučni izlaz će biti prekinut ili bi se napajanje moglo ugasisi tokom USB punjenja.
Ako se bilo koje od ovo dvoje desi, snizite nivo jačine zvuka ili zaustavite punjenje sa USB-om.
 - Radio je dizajniran da deaktivira USB izlaz i onemogućuje punjenje pametnih telefona i mobilnih telefona kada je nivo snage baterije nizak.
Ako se gorepomenuto desi, napunite bateriju ili je zamenite sa potpuno napunjenom baterijom.
 - Radio je napon nizak kada je AC adapter u upotrebi, USB izlaz može da bude odsečen, prekidajući bilo kakvo dopunjavanje.
1. Upotrebljavajući komercijalno dostupan USB kabl za povezivanje/punjenje, povežite na priključak za USB punjenje koji se nalazi na kutiji za čuvanje eksternih uređaja. **(SI. 9)**
 2. Obezbedite pametni telefon sa držačima i zatvorite poklopac. **(SI. 8)**
(Vidite "Obezbedite eksterni uređaj" na strani 155)

NAPOMENA

- Upotrebite u potpunosti napunjenu bateriju kada koristite bateriju kao izvor napajanja ovog uređaja.
Nećete biti u mogućnosti da dopunite pametne telefone ili mobilne telefone kada je nivo snage baterije nizak.
 - Vreme neophodno za punjenje varira u skladu sa pametnim telefonom ili mobilnim telefonom koji se dopunjuje.
 - Ne koristite funkciju punjenja za bilo koje uređaje osim pametnih telefona ili mobilnih telefona.
 - Radio možda neće biti u stanju da napuni neke modele pametnih telefona ili mobilnih telefona.
- Dva držača kabla za dopunjavanje, jedan za Android i jedan za Apple (Lightning connector) dolaze uz proizvod. Izaberite držač koji najbolje odgovara vašem uređaju.
- Ako se ispostavi da je vaš uređaj previše velik za kutiju radija za čuvanje eksternih uređaja, provucite kabl kroz rupu za pristup kabl. **(SI. 10)**

NAPOMENA

Pošto su držači za kabl za punjenje dizajnirani za terminale standardne veličine, držači možda neće biti u situaciji da bezbedno zategnu određene terminale u zavisnosti od kabla za punjenje koji se koristi.

NAZIVI DIJELOVA

①	FM antena	⑮	Gumb za odabir (-)	Ⓐ	Indikator AM prijenosa
②	Ručica	⑰	Gumb za odabir (+)	Ⓑ	AUX indikator
③	Stražnji poklopac	⑳	Kartica	Ⓒ	Indikator FM prijenosa
④	Zvučnik	㉑	Kutija AA baterije	Ⓓ	RDS indikator
⑤	Kutija za pohranu vanjskih uređaja	㉒	Poklopac	Ⓔ	Stereo indikator
⑥	Priključak za AC adapter	㉓	AC adapter	Ⓕ	Indikator alarma
⑦	Priključak za AUX ulaz	㉔	Gumeni poklopac	Ⓖ	Indikator zvučnog signala alarma
⑧	Priključak za punjenje USB-a	㉕	Baterija	Ⓗ	Indikator UKLJUČIVANJA radio alarma
⑨	Pristupna rupa za kabel	㉖	Terminali	Ⓘ	Indikator tajmera spavanja
⑩	Gumb za uključivanje	㉗	Prednji poklopac	Ⓙ	Indikator potrošene baterije
⑪	Gumb odabira izvora	㉘	Stereo kabel s mini priključkom	Ⓚ	Indikator informacija
⑫	Gumb izbornika	㉙	Pametni telefon	Ⓛ	Sat
⑬	Gumb Ulaz / Informacije	㉚	Priključak za audio izlaz	Ⓜ	AM/PM indikator
⑭	Gumb za glasnoću (-)	㉛	Držać kabela za punjenje	Ⓝ	MHz / KHz indikator
⑮	Gumb za glasnoću (+)	㉜	Držać		
⑯	Gumb Traži (-)	㉝	Kabel za punjenje USB-a		
⑰	Gumb Traži (+)	㉞	Gumena kapica		

SIGURNOSNA UPOZORENJA
BEŽIČNOG RADIJA

⚠ UPOZORENJE

Pročitajte **sva** sigurnosna upozorenja i sve upute.

Nepoštivanje upozorenja i uputa može uzrokovati strujni udar, požar i/ili teške ozljede.

Sačuvajte **sva** upozorenja i upute za ubuduće.

1. Koristite samo naznačeni strujni napon.

- Korištenje bilo kojeg drugog napona može dovesti do požara ili strujnog udara.

2. Izbjegavajte oštećivanje kabela AC adaptera.

- Nemojte mijenjati, prisilno savijati, izvrtiti ili povlačiti kabel, stavljati teške predmete na njega ili ga postaviti blizu uređaja za grijanje.
- Kad nije u uporabi, izvucite utikač (AC adapter) iz električne utičnice i iz radija. Ako to ne učinite može doći do strujnog udara ili požara.

3. Ne dirajte utikač (AC adapter) mokrim rukama.

- To bi moglo prouzročiti strujni udar.

4. Nemojte koristiti radio u kupaonici ili pod tušem.

- Nemojte koristiti radio u mokrim ili vlažnim mjestima ili na kiši.
- To može dovesti do strujnog udara, emisije dima ili kvara.

5. Ne dirajte FM antenu ili utikač (AC adapter) za vrijeme grmljavinske oluje.

- To bi moglo prouzročiti strujni udar.

6. Nemojte rastavljati ili mijenjati radio.

- To bi moglo prouzročiti strujni udar ili požar. Preglede i popravke treba obavljati u trgovini u kojoj je kupljen ili kod HiKOKI servisnog centra za električne alate.

7. Sigurno umetnite utikač (AC adapter) koliko god ide.

- Prašina i prljavština između utikača i utičnice mogu dovesti do požara. Povremeno izvadite utikač i obrišite prašinu ili prljavštinu sa suhom krpom.

8. Nemojte dopustiti da bilo koji strani predmet ili voda uđe u kućište radija.

- S iznimkom AC adaptera i punjive baterije, ako bilo koji metalni ili zapaljivi predmet ili voda uđe unutar stražnjih vratila, to može dovesti do strujnog udara ili požara.
- Spriječite da željezni prah od bass reflex zvučnika, prašina ili voda uđe u radio.

9. Nemojte sjediti ili stajati na radiju.

- To bi moglo dovesti do nesreća ili kvara.

10. Nemojte stavljati radio na nestabilnu površinu ili na visoko mjesto. Nemojte vješati radio na ručku.

- Radio može pasti i izazvati ozljedu ili kvar.

11. Kad klizna baterija nije priključena, pričvrstite poklopac kliznog terminala na terminal kako bi se spriječila posjekotina i druge ozljede koje mogu nastati kao rezultat dodirivanja područja terminala.

12. Pažljivo rukujte s rezervnim baterijama.

- Opasnost od eksplozije ako je baterija pogrešno zamijenjena. Zamijeniti samo s baterijom istog ili ekvivalentnog tipa.
- Nepravilno rukovanje s baterijama može dovesti do puknuća ili curenja, što može dovesti do požara, ozljeda ili zagađenja okolnog područja. Budite sigurni da pratite sljedeće mjere opreza.
 - Koristite samo specificirane baterije
 - Nemojte grijati ili rastavljati baterije
 - Nemojte bacati baterije u vatru ili vodu
 - Nemojte puniti baterije
 - Budite sigurni da su baterije pravilno okrenute i izbjegnite kratke spojeve
 - Nemojte ponovno koristiti baterije ili koristiti drugačije vrste baterija
 - Uklonite baterije kada se radio ne koristi
- U slučaju curenja iz baterija, obrišite kutiju baterije. Ukoliko bilo kakva tekućina iz baterije dođe na vaše tijelo, isperite pažljivo.
- Ako se  prikazuje kada uključite napajanje s umetnutom punjivom baterijom, snaga baterije je niska.
- Napajajte radio s AC adapterom ili umetnite napunjenu bateriju.

13. **Baterije punite samo pomoću punjača koji je odredio proizvođač.**
- Punjač koji je prikladan za jednu vrstu punjive baterije može uzrokovati opasnost od požara ako se koristi s drugom baterijom.
14. **Koristite radio samo s točno određenom punjivom baterijom.**
- Uporaba bilo koje druge punjive baterije može uzrokovati rizik od ozljeda i požara.
15. **Kada se punjiva baterija ne koristi, držite je podalje od drugih metalnih predmeta kao što su spaljice, kovanice, ključevi, čavli, vijci ili drugi sitni metalni predmeti koji mogu uspostaviti vezu između terminala baterije.**
- Kratko spajanje terminala baterije može uzrokovati opekline ili požar.
16. **U slučaju primjene sile, iz baterije može iscuriti tekućina; izbjegavajte kontakt. Ako slučajno dođe do kontakta, isperite vodom. Ako tekućina dospije u oči, dodatno potražiti liječničku pomoć.**
- Tekućina iz baterije može uzrokovati iritacije ili opekline.
17. **Servisiranje radija prepustite isključivo kvalificiranom osoblju uz korištenje identičnih rezervnih dijelova.**
- Na taj će se način osigurati sigurnost radija.
18. **Glavna jedinica i adapter ne smiju biti izloženi kapanju ili prskanju i predmeti napunjeni tekućinom, kao što su vaze, ne smiju se stavljati na jedinicu i adapter.**
19. **Baterije (paket baterija ili ugrađene baterije) ne smiju biti izložene prekomjernoj toplini, kao što je sunčeva svjetlost, vatra ili slično.**
20. **MREŽNI utikač adaptera se koristi kao uređaj za isključivanje, isključeni uređaj će ostati upotrebljiv za rad.**
21. **Postoji opasnost od eksplozije ako bateriju zamijenite pogrešnim tipom**
- visoke ili niske ekstremne temperature kojima se baterija može podvrgnuti tijekom uporabe, skladištenja ili transporta (poput radne temperature: 35°C); i
 - nizak tlak zraka na velikoj nadmorskoj visini (nadmorska visina: 2000 metara).
 - zamjena baterije s pogrešnom vrstom koja može oštetiti zaštitu (na primjer, u slučaju nekih vrsta litijskih baterija);
 - zbrinjavanje baterije u vatri ili vrućoj pećnici ili mehaničko drobljenje ili rezanje baterije, što može rezultirati eksplozijom;
 - ostavljanje baterije u okruženju s ekstremno visokom temperaturom što može rezultirati eksplozijom ili curenjem zapaljive tekućine ili plina;
 - baterija izložena ekstremno niskom tlaku zraka što može rezultirati eksplozijom ili istjecanjem zapaljive tekućine ili plina.
22. **Elektrostatičko pražnjenje može dovesti do kvara koji može zahtijevati resetiranje korisnika.**

MJERE OPREZA KOD SPAJANJA NA VANJSKU OPREMU

Neočekivani problemi mogu dovesti do gubitka ili oštećenja podataka pohranjenih u pametnim telefonima i drugoj perifernoj opremi spojenoj na radio. Imajući ovu mogućnost u vidu, sigurnosna kopija podataka treba uvijek biti napravljena unaprijed.

Imajte na umu da se HiKOKI ne može smatrati odgovornim za oštećenja ili gubitak podataka pohranjenih u pametnim telefonima i drugoj perifernoj opremi spojenoj na radio, niti za bilo kakvu štetu na samoj opremi.

GLAVNE FUNKCIJE

- Ručni/Auto odabir
- Spremi (memorija) (10 AM + 10 FM postaja)
- Radio Uklučen/Isključen/Alarm
- Mjesto za reprodukciju audio datoteka s pametnih telefona i prijenosnih audio playera
- Visokokvalitetni stereo zvučnik
- Punjenje pametnih telefona i mobitela
- Kompatibilnost s punjivom baterijom HiKOKI električnih alata i AC adapterom

SPECIFIKACIJE

Frekvencijski pojas	FM: 87,5 do 108 MHz AM: 522 do 1629 KHz
Antena	FM: Gumena antena AM: Antena od feritne šipke (ugrađeno)
Zvučnik	90 mm (8 Ω) × 2
Maks. izlazna snaga	AC adapter: 5 W × 2 14,4 V: 6 W × 2 18 V: 7 W × 2
Napajanje	Klizna baterija: --- (DC) 14,4 V, 18 V
	Napajanje kućanstva (Korištenjem isporučenog AC adaptera)
	Rezervne baterije: --- (DC) 3 V, dvije AA baterije
Vanjske dimenzije	D 366 mm x Š 303 mm x V 261 mm (s prelomljenom antenom)
Težina	3,4 kg

- Za primjenljivo napajanje pogledajte korisničke upute: Primjenljivo napajanje: (Proizvodnja) Dong Guan Sun Hung Kin Electrical Co.,Ltd. (Model) HKP24-1201200dV (Ulazni napon) 100 – 240 V ~ (AC) (Ulazna izmjenična frekvencija) 50/60 Hz (Izlazni napon) 12,0 V (Izlazna struja) 1,2 A (Izlazna snaga) 14,4 W (Prosječna aktivna učinkovitost) 87,0% (Učinkovitost pri niskom opterećenju (10%)) 83,1% (Potrošnja električne energije bez opterećenja) 0,10 W

ZAŠTITA SLUHA

Kontinuirana izloženost buci može dovesti do trajnog gubitka sluha. Što je glasnoća veća, to je kraće vrijeme u kojem može doći do gubitka sluha.

Ako preglasno slušate tijekom dugog vremenskog razdoblja, vaše uši će se naviknuti na to. To stvara iluziju da je razina glasnoće prikladna, unatoč činjenici da može oštetiti sluh. Poštujte sljedeće kako bi spriječili gubitak sluha.

POZOR

1. **Osigurajte odmor vašim ušima uzimanjem redovite pauze i ne slušanjem radija duže vrijeme.**

Čak i kada je glasnoća postavljena na sigurnu razinu, neprekidno slušanje tijekom dužeg vremenskog razdoblja može uzrokovati oštećenje sluha.















Hrvatski

- Samo klizne baterije u nastavku se mogu koristiti (Model) BSL1430: 14,4 V 3000 mAh
Litij baterija
(Model) BSL1830: 18 V 3000 mAh
Litij baterija
(Proizvodnja) Koki Holdings Co., Ltd.
- Priključak vanjskog ispravljača koristi se kao uređaj za isključivanje, utičnica mora biti lako dostupna

SIMBOLI

UPOZORENJE

Za uređaj se koriste sljedeći simboli. Uvjerite se da prije uporabe razumijete njihovo značenje.

	UR18DSAL : Bežični radio
	Za primjenljivo napajanje pogledajte korisničke upute.
	Samo za zemlje EU Električni alat ne bacajte zajedno s ostalim kućnim otpadom! Sukladno europskim direktivama 2012/19/EU o otpadnoj električnoj i elektroničkoj opremi, te provedbi u skladu s nacionalnim zakonima i propisima, električni alat i baterije koji su dostigli kraj korisnog radnog vijeka potrebno je prikupljati odvojeno i predati u ustanove za recikliranje.
	Gumb za uključivanje
	Gumb odabira izvora
	Gumb izbornika
	Gumb Ulaz / Informacije
	Gumb za glasnoću
	Gumb Traži
	Gumb za odabir
	Indikator zvučnog signala alarma
	Indikator UKLJUČIVANJA radio alarma
	Indikator potrošene baterije
	Koristite samo Koki Holdings Co., Ltd. kliznu bateriju
	Izlazni terminal za ispravljač
	Samo za unutarnju upotrebu (AC adapter)
	Proizvod klase II - dvostruko izoliran - nije potrebno uzemljenje, za vanjsko napajanje (AC adapter)

STANDARDNA OPREMA

Osim glavne jedinice (1 jedinica), paket sadrži opremu navedenu u nastavku.

- AC adapter1
- AA baterije2
- Držak kabela za punjenje1
(za Apple spoj za osvjetljenje)
* Android držač je ugrađen u glavnu jedinicu.



Standardna oprema može se promijeniti bez prethodne najave.

NAPOMENA

Uz ovaj proizvod nije uključena baterija. Preporučuje se upotreba baterije tvrtke Koki Holdings Co., Ltd.

PRIJE RADA

● Instalacija rezervnih baterija

Postavke vremena i frekvencije radio stanica mogu se spremati ugradnjom baterija u jedinicu.

1. Za pristup kutiji za pohranu rezervnih baterija, oslobodite karticu i otvorite stražnji poklopac. (Slika 1)
2. Otvorite kutiju za pohranu rezervnih baterija i umetnite dvije AA baterije (uključene) u kutiju za pohranu u prikazanom smjeru. (Slika 2)

NAPOMENA

- Nemojte obrnuti polaritet baterije (+/-) prilikom instaliranja baterija.
- Nemojte miješati stare i nove baterije. Uvijek zamijenite obje baterije istovremeno.
- Nemojte spajivati baterije ili ih bacati s kućnim otpadom.

● Instalacija AC adaptera

Napajanje se može isporučiti priključivanjem AC adaptera (uključen) u standardnu utičnicu kućanstva.

Povucite gumeni poklopac i spojite AC adapter na priključak za AC adapter. (Slika 3)

Zatim, uključite AC adapter u utičnicu.

NAPOMENA

- Kada se koristi zajedno s baterijama, AC adapter je glavni izvor napajanja te se napajanje iz baterije ne koristi.
- Kada se koristi zajedno s AC adapterom, baterija se neće puniti jer ovaj uređaj nema funkciju punjenja.

Skladištenje AC adaptera

AC adapter se može spremati u pretinac iza stražnjeg poklopca. (Slika 4)

● Instalacija baterije

POZOR

Nemojte dirati terminale.
To bi moglo dovesti do posjekotina na rukama ili drugih ozljeda.

Samo 14,4 V ili 18 V klizna baterija se može koristiti s ovim uređajem.

Instalacija baterije

Otvorite stražnji poklopac, poravnajte bateriju s utorima uređaja i gurnite je u potpunosti unutra. (Slika 5)

NAPOMENA

- Nemojte nanositi prevelik pritisak prilikom umetanja baterije. Ako baterija ne sjeda na mjesto, ne umeće se pravilno.
Provjerite da li je baterija okrenuta u pravom smjeru i da ništa ne ometa put umetanja.

- Ako se  prikazuje pri uključivanju uređaja nakon instalacije baterije, snaga baterije je niska. U ovoj situaciji, ili koristite AC adapter ili instalirajte potpuno napunjenu bateriju.

● Promjena prikaza datuma

Sljedeći odabiri su dostupni za prikaz datuma.

GGGG/MM/DD (Godina/Mjesec/Dan)
MM/DD/GGGG (Mjesec/Dan/Godina)
DD/MM/GGGG (Dan/Mjesec/Godina)

1. Pritisnite gumb Izbornik.



2. Pritisnite gumb Odaberi i prikaži "DATE DISP".



3. Pritisnite gumb Ulaz / Informacije.



4. Pritisnite gumb Odaberi i prikažite željeni prikaz datuma.



5. Pritisnite gumb Ulaz / Informacije.



● Postavi datum

Koristeći upravljačku ploču, slijedite korake u nastavku za postavljanje datuma.

1. Pritisnite gumb Izbornik.



2. Pritisnite gumb Odaberi i prikaži "DATE ADJ".



3. Pritisnite gumb Ulaz / Informacije.



4. Pritisnite gumb Odaberi i podesite znamenke "godina".



5. Pritisnite gumb Ulaz / Informacije.



6. Pritisnite gumb Odaberi i podesite znamenke "mjesec".



7. Pritisnite gumb Ulaz / Informacije.



8. Pritisnite gumb Odaberi i namjestite znamenke "dan".



9. Pritisnite gumb Ulaz / Informacije.



● Postavi vrijeme

Koristeći upravljačku ploču, slijedite korake u nastavku za postavljanje vremena.

1. Pritisnite gumb Izbornik.



2. Pritisnite gumb Odaberi i prikaži "CLOCK ADJ".



3. Pritisnite gumb Ulaz / Informacije.



4. Pritisnite gumb Odaberi i namjestite znamenke "sat".



5. Pritisnite gumb Ulaz / Informacije.



6. Pritisnite gumb Odaberi i namjestite znamenke "minuta".



7. Pritisnite gumb Ulaz / Informacije.



8. Pritisnite gumb Odaberi i odaberite "12 H" ili "24 H"



9. Pritisnite gumb Ulaz / Informacije.



SLUŠANJE RADIO PRIJENOSA

● Odabir FM ili AM frekvencijskog pojasa

1. Napajanje UKLJUČENO.



2. Pritisnite gumb Odabir izvora i odaberite frekvencijski pojas radija (FM/AM).



● Odabir postaja

Automatski odabir postaja

Dugi pritisak na gumb Traži automatski će skenirati i tražiti čiste frekvencije programa. Za odabir sljedećeg programa, ponovno dugo pritisnite gumb Traži.



Ručni odabir postaja

Pritisnite gumb Traži za promjenu frekvencija i odaberite postaju.



Odabir pohranjenih postaja

Pritisnite gumb Odaberi za brzo prebacivanje između pohranjenih postaja.



U vrijeme kupovine, nema pohranjenih postaja. Pratite sljedeće korake kako bi registrirali pohranjene postaje.

<Ručna registracija postaja>

1. Namjestite radio stanicu po svom izboru i pritisnite gumb Izbornik.



2. Pritisnite gumb Odaberi i prikaži "PRESET".



3. Pritisnite gumb Ulaz / Informacije.



4. Pritisnite gumb Odaberi i odaberi broj postaje od 0 do 9 za registraciju stanice.



5. Pritisnite gumb Ulaz / Informacije za registraciju postaje.



Hrvatski

<Automatska registracija postaje>

Ova značajka omogućuje automatsku registraciju raspoloživih radijskih postaja na području uporabe.

(Maksimalno 10 postaja)

1. Pritisnite gumb Izbornik.



2. Pritisnite gumb Odaberi i prikaži "AUTO SCAN".



AUTO SCAN

3. Pritisnite gumb Ulaz / Informacije za početak automatske registracije dostupnih radiopostaja.



NAPOMENA

- Emitirana radio postaja neće biti registrirana ako je njezina frekvencija slaba.
- Ovisno o mjestu uporabe, signali koji nisu radiosignali poput smetnji mogu biti registrirani.
- Pogledajte stranicu 163 prilikom punjenja s USB-om u "FM" načinu.

● Za bolji prijam

FM prijenos

Prilagodite prijem promjenom smjera i kuta antene. "STEREO" će biti prikazan pri primanju stereo prijenosa. Prebacivanjem na mono prijem se mogu smanjiti smetnje.

<Prebacivanje na mono prijem>

1. Pritisnite gumb Izbornik.



2. Pritisnite gumb Odaberi i prikaži "STEREO".



STEREO

3. Pritisnite gumb Ulaz / Informacije.



4. Pritisnite gumb Odaberi i prikaži "OFF".



OFF

5. Pritisnite gumb Ulaz / Informacije za dovršetak postavljanja.



AM prijenos

Pomaknite uređaj i okrenite ga u smjeru u kojemu je prijem najbolji.

<Podešavanje glasnoće>

Koristite gumb Glasnoća za podešavanje glasnoće od 0 do 30.



2. Spojite vanjski uređaj

Korištenjem komercijalno dostupnih stereo kabela s mini priključkom (ø3,5 mm), spojite AUX ulazni priključak radija na priključak audio izlaza vanjskog uređaja. (Slika 7)

3. Učvrstite vanjski uređaj

Lijevi i desni držači se mogu pomaknuti desno ili lijevo hvatanjem gornjeg i donjeg dijela svakog držača.

Učvrstite vanjski uređaj između dva držača. (Slika 8)

4. Reprodukcija

S UKLJUČENIM napajanjem radija, pritisnite gumb Odabir izvora i prikaži "AUX".



AUX

Pobrnite se da smanjite izlaznu glasnoću vanjskog uređaja prije reprodukcije glazbe.

Glasnoća se može podesiti preko radija.

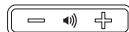

(Glasnoća)

Zatvorite prednji poklopac nakon odabira pjesama i podešavanja glasnoće.

NAPOMENA

Možda nećete biti u mogućnosti podići razinu glasnoće ako je razina glasnoće vanjskog uređaja preniska.

NAPOMENA

- Kod spajanja pametnog telefona, molimo imajte na umu da zvona za dolazne pozive za neke modele ne izlaze na zvučnik.
- Vanjski uređaji se mogu oštetiti ako se koriste na mjestima izloženim suncu ili visokim temperaturama.
- Pogledajte stranicu 163 prilikom punjenja s USB-om u "AUX" načinu.

KORIŠTENJE FUNKCIJE TAJMERA

● Postavljanje tajmera spavanja

Napajanje se može podesiti na automatsko ISKLJUČIVANJE nakon određenog vremena pomoću funkcije tajmera spavanja.

1. Pritisnite gumb Izbornik.



2. Pritisnite gumb Odaberi i prikaži "SLEEP".



SLEEP

3. Pritisnite gumb Ulaz / Informacije.



4. Pritisnite gumb Odaberi za podešavanje potrebnog vremenskog perioda (između "0 – 90" minuta) prije nego se napajanje ISKLJUČI.

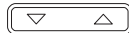

30 MIN

5. Pritisnite gumb Ulaz / Informacije.



6. "SLEEP" će biti prikazan na LCD-u.

- Za provjeru preostalog vremena, ponovno pritisnite gumb Izbornik i odaberite "SLEEP".
- Za poništavanje tajmera spavanja, postavite vrijeme ISKLJUČIVANJA na 0 minuta.

● Postavljanje alarma (Alarm sa zvučnim signalom)

Radio se može postaviti na aktiviranje pištajućeg alarma u određeno vrijeme.

1. Pritisnite gumb Izbornik.



KORIŠTENJE VANJSKIH UREĐAJA ZA AUDIO REPRODUKCIJU

Audio se može reproducirati s pametnih telefona, prijenosnih glazbenih playera i drugih vanjskih uređaja.

POZOR

Pobrnite se da smanjite izlaznu glasnoću playera prije reprodukcije.

NAPOMENA

Postoje dvije vrste kabela konektora, ravni i L tip. Koristite L tip kabela kod spajanja ili pohrane velikih vanjskih uređaja.

1. Otvorite mjesto za pohranu vanjskih uređaja

ISKLJUČITE napajanje radija i otvorite prednji poklopac. (Slika 6)

2. Pritisnite gumb Odaberi i prikaži "BUZZER ALM".



3. Pritisnite gumb Ulaz / Informacije.



4. Pritisnite gumb Odaberi i prikaži "ON".



5. Pritisnite gumb Ulaz / Informacije.



6. Pritisnite gumb Odaberi i namjestite znamenke "sat".



7. Pritisnite gumb Ulaz / Informacije.



8. Pritisnite gumb Odaberi i namjestite znamenke "minuta".



9. Pritisnite gumb Ulaz / Informacije.



10. Pritisnite gumb Odaberi za postavljanje ponavljanja.

Jednom	ONCE
Dnevno	DAILY
Samo radni dani	WEEKDAY
Samo subota i nedjelja	WEEKEND



11. Pritisnite gumb Ulaz / Informacije za dovršetak postavljanja.



će biti prikazan na LCD-u.

- Za poništavanje postavke alarma, idite na "BUZZER ALM" još jednom i promijenite postavku na "OFF".
- Zvuk alarma će se automatski isključiti nakon 10 minuta. Zvuk također može biti isključen pritiskom na bilo koju tipku.

NAPOMENA

Glasnoća alarma sa zvučnim signalom se ne može mijenjati.

● Postavljanje UKLJUČIVANJA radija na tajmeru alarma

Korištenjem funkcije UKLJUČIVANJA radija na tajmeru alarma, radio se može postaviti na UKLJUČIVANJE u određeno vrijeme za uživanje u prijenosu postaje.

1. Pritisnite gumb Izbornik.



2. Pritisnite gumb Odaberi i prikaži "RADIO ALM".



3. Pritisnite gumb Ulaz / Informacije.



4. Pritisnite gumb Odaberi i prikaži "ON".



5. Pritisnite gumb Ulaz / Informacije.



6. Pritisnite gumb Odaberi i namjestite znamenke "sat".



7. Pritisnite gumb Ulaz / Informacije.



8. Pritisnite gumb Odaberi i namjestite znamenke "minuta".



9. Pritisnite gumb Ulaz / Informacije.



10. Pritisnite gumb Odaberi za postavljanje ponavljanja.

Jednom	ONCE
Dnevno	DAILY
Samo radni dani	WEEKDAY
Samo subota i nedjelja	WEEKEND



11. Pritisnite gumb Ulaz / Informacije.



12. Odaberite frekvencijski pojas radija. Pritisnite tipku Odaberi za prikaz "AM" ili "FM".



13. Pritisnite gumb Ulaz / Informacije.



14. Pritisnite gumb Odaberi za prikaz pohranjene postaje.



Za odabir stanice po frekvenciji prijensa, koristite gumb Traži.



15. Pritisnite gumb Ulaz / Informacije za dovršetak postavljanja.



će biti prikazan na LCD-u.

- Za poništavanje postavke alarma radija, idite na "RADIO ALM" još jednom i promijenite postavku na "OFF".

NAPOMENA

Glasnoća radija bit će na zadnjoj razini na kojoj je bila kada je radio bio ISKLJUČEN.

PUNJENJE VAŠEG PAMETNOG TELEFONA

Uređaji kao što su pametni telefon i mobitel mogu se puniti spajanjem uređaja na radio.

Funkcija punjenja je dostupna samo za "FM" ili "AUX" način. (Punjenje ne može biti izvršeno u "AM" načinu.)

NAPOMENA

- Prilikom punjenja u "AUX" načinu, namjestite glasnoću na 20 ili manje.

Radio je osmišljen tako da deaktivira USB izlaz i onemogućuje punjenje pametnih telefona i mobitela kada je glasnoća na 21 ili više.

(Za "FM" način, USB punjenje će se nastaviti čak i ako je glasnoća 21 ili više.)

Hrvatski

- U rjetkim slučajevima, izlaz zvuka može biti isprekidan ili se napajanje može isključiti tijekom USB punjenja. Ako se nešto od toga dogodi, smanjite glasnoću ili zaustavite punjenje pomoću USB-a.
- Radio je osmišljen tako da deaktivira USB izlaz i onemogućuje punjenje pametnih telefona i mobitela kada je snaga baterije niska. Ukoliko se spomenuto dogodi, napunite bateriju ili je zamijenite s potpuno napunjenom baterijom.
- Ako je napon nizak kada je AC adapter u uporabi, USB izlaz može biti isključen, zaustavljajući bilo kakvo punjenje.
- 1. Korištenjem komercijalno dostupnih USB kabela za spajanje/punjenje spojite se na USB priključak za punjenje koji se nalazi u kutiji za pohranu vanjskih uređaja radija. **(Slika 9)**
- 2. Učvrstite pametni telefon s držačima i zatvorite poklopac. **(Slika 8)**
(Pogledajte "Učvrstite vanjski uređaj" na stranici 162)

NAPOMENA

- Koristite potpuno napunjenu bateriju kada koristite bateriju kao izvor napajanja ovog uređaja. Nećete biti u mogućnosti puniti pametni telefon ili mobitel kada snaga baterije postane niska.
- Vrijeme potrebno za punjenje varira u skladu s pametnim telefonom ili mobitelom koji se puni.
- Ne koristite funkciju punjenja za druge uređaje osim pametnih telefona ili mobitela.
- Radio možda neće moći puniti neke modele pametnih telefona ili mobitela.

Dva držača kabela za punjenje, jedan za Android i drugi za Apple (Lightning konektor) su uključeni.

Odaberite držač koji najbolje odgovara vašem uređaju.

- Ako je vaš uređaj prevelik za kutiju za pohranu vanjskih uređaja radija, provucite kabel kroz pristupnu rupu za kabel. **(Slika 10)**

NAPOMENA

Kako su držači kabela za punjenje napravljeni za priključke standardnih veličina, držači možda neće biti u mogućnosti sigurno učvrstiti određene priključke, ovisno o kabelu za punjenje koji se koristi.

GARANCIJA

Jamčimo da HiKOKI električni alat udovoljava zakonskim propisima. Ovo jamstvo ne pokriva oštećenja nastala pogrešnom uporabom, zlorabom, ili normalnim trošenjem. U slučaju prigovora, nerastavljen električni alat zajedno s POTVRDOM O JAMSTVU na kraju ovih uputa pošaljite ovlaštenom HiKOKI servisu.

NAPOMENA

Zbog kontinuiranog programa istraživanja i razvoja tvrtke HiKOKI, ovdje navedene specifikacije mogu se promijeniti bez prethodne najave.

ODRŽAVANJE I INSPEKCIJA

UPOZORENJE

Kad nije u uporabi ili tijekom pregleda i održavanja, uklonite AC utikač, punjivu bateriju i rezervne baterije.

● Provjera vijaka za instalaciju

Redovito pregledavajte sve vijke i osigurajte da su pravilno zategnuti. Ukoliko se bilo koji vijak otpusti, odmah ga zategnite. Nepri održavanje ovih naputaka može uzrokovati ozbiljne opasnosti.

● Vanjsko čišćenje

Kad je radio prljav, obrišite ga mekom suhom krpom ili krpom navlaženom sapunicom. Ne koristite otapala na bazi klora, benzin ili razrjeđivač, jer otapaju plastiku.

● Čuvanje radija

Nemojte čuvati radio na sljedećim mjestima.

- Nadomak ili lako dostupnog djeci
- Na vlažnim ili prašnjavim mjestima
- Na visokim temperaturama, kao što je unutrašnjost automobila ili izložen izravnoj sunčevoj svjetlosti
- Na iznimno hladnim mjestima ili neposredno izložen hladnom vjetru
- Gdje se temperature drastično mijenjaju
- Gdje je izložen dimu i pari, kao što je blizina uređaja za kuhanje ili ovlaživača

<p>English</p> <p>GUARANTEE CERTIFICATE</p> <ol style="list-style-type: none"> Model No. Serial No. Date of Purchase Customer Name and Address Dealer Name and Address (Please stamp dealer name and address) 	<p>Dansk</p> <p>GARANTIBEVIS</p> <ol style="list-style-type: none"> Modelnummer Serienummer Købsdato Kundes navn og adresse Forhandlers navn og adresse (Indstæmp stempel med forhandlers navn og adresse) 	<p>Română</p> <p>CERTIFICAT DE GARANȚIE</p> <ol style="list-style-type: none"> Model nr. Nr. de serie Data cumpărării Numele și adresa clientului Numele și adresa distribuitorului (Vă rugăm aplicați ștampila cu numele și adresa distribuitorului)
<p>Deutsch</p> <p>GARANTIESCHEIN</p> <ol style="list-style-type: none"> Modell-Nr. Serien-Nr. Kaufdatum Name und Anschrift des Kunden Name und Anschrift des Händlers (Bitte mit Namen und Anschrift des Händlers abstempeln) 	<p>Norsk</p> <p>GARANTISERTIFIKAT</p> <ol style="list-style-type: none"> Modellnr. Serienr. Kjøpsdato Kundens navn og adresse Forhandlerens navn og adresse (Vennligst stemple forhandlerens navn og adresse) 	<p>Slovenščina</p> <p>GARANCIJSKO POTRDILO</p> <ol style="list-style-type: none"> Št. modela Serijska št. Datum nakupa Ime in naslov kupca Ime in naslov prodajalca (Prosimo vtisnite žig z imenom in naslovom prodajalca)
<p>Français</p> <p>CERTIFICAT DE GARANTIE</p> <ol style="list-style-type: none"> No. de modèle No de série Date d'achat Nom et adresse du client Nom et adresse du revendeur (Cachet portant le nom et l'adresse du revendeur) 	<p>Suomi</p> <p>TAKUUTODISTUS</p> <ol style="list-style-type: none"> Malli nro Sarja nro Ostoväivämaaää Asiakkaan nimi ja osoite Myyjän nimi ja osoite (Leimaa myyjän nimi ja osoite) 	<p>Slovenčina</p> <p>ZÁRUČNÝ LISTA</p> <ol style="list-style-type: none"> Č. modelu Sériové č. Dátum zakúpenia Meno a adresa zákazníka Názov a adresa predajcu (Pečiatka s názvom a adresou predajcu)
<p>Italiano</p> <p>CERTIFICATO DI GARANZIA</p> <ol style="list-style-type: none"> Modello N° di serie Data di acquisto Nome e indirizzo dell'acquirente Nome e indirizzo del rivenditore (Si prega di apporre il timbro con questi dati) 	<p>Ελληνικά</p> <p>ΠΙΣΤΟΠΟΙΗΤΙΚΟ ΕΓΓΥΗΣΗΣ</p> <ol style="list-style-type: none"> Αρ. Μοντέλου Αύξων Αρ. Ημερομηνία αγοράς Όνομα και διεύθυνση πελάτη Όνομα και διεύθυνση μεταπωλητή (Παρακαλούμε να χρησιμοποιηθεί σφραγίδα) 	<p>Български</p> <p>ГАРАНЦИОНЕН СЕРТИФИКАТ</p> <ol style="list-style-type: none"> Модел № Сериен № Дата за закупуване Име и адрес на клиента Име и адрес на търговеца (Моля, отпечатайте името и адрес на дилъра)
<p>Nederlands</p> <p>GARANTIEBEWIJS</p> <ol style="list-style-type: none"> Modelnummer Serienummer Datum van aankoop Naam en adres van de gebruiker Naam en adres van de handelaar (Stempel a.u.b. naam en adres vande de handelaar) 	<p>Polski</p> <p>GWARANCJA</p> <ol style="list-style-type: none"> Model Numer seryjny Data zakupu Nazwa klienta i adres Nazwa dealera i adres (Pieczęć punktu sprzedaży) 	<p>Srpski</p> <p>GARANTNI SERTIFIKAT</p> <ol style="list-style-type: none"> Br. modela. Serijski br. Datum kupovine Ime i adresa kupca Ime i adresa prodavca (Molimo da stavite pečat na ime i adresu trgovca)
<p>Español</p> <p>CERTIFICADO DE GARANTÍA</p> <ol style="list-style-type: none"> Número de modelo Número de serie Fecha de adquisición Nombre y dirección del cliente Nombre y dirección del distribuidor (Se ruega poner el sello del distribuidor con su nombre y dirección) 	<p>Magyar</p> <p>GARANCIA BIZONYLAT</p> <ol style="list-style-type: none"> Típuszám Sorozatszám A vásárlás dátuma A Vásárló neve és címe A Kereskedő neve és címe (Kérjük ide elhelyezni a Kereskedő nevének és címének pecsétjét) 	<p>Hrvatski</p> <p>JAMSTVENI CERTIFIKAT</p> <ol style="list-style-type: none"> Br modela. Serijski br. Datum kupnje Ime i adresa kupca Ime i adresa trgovca (Molimo stavite pečat na ime i adresu trgovca)
<p>Portugués</p> <p>CERTIFICADO DE GARANTIA</p> <ol style="list-style-type: none"> Número do modelo Número do série Data de compra Nome e morada do cliente Nome e morada do distribuidor (Por favor, carimbe o nome e morada do distribuidor) 	<p>Čeština</p> <p>ZÁRUČNÍ LIST</p> <ol style="list-style-type: none"> Model č. Série č. Datum nákupu Jméno a adresa zákazníka Jméno a adresa prodejce (Prosíme o razítko se jménem a adresou prodejce) 	
<p>Svenska</p> <p>GARANTICERTIFIKAT</p> <ol style="list-style-type: none"> Modellnr Serienr Inköpsdatum Kundens namn och adress Försäljarens namn och adress (Stämpla försäljarens namn och adress) 	<p>Türkçe</p> <p>GARANTİ SERTİFİKASI</p> <ol style="list-style-type: none"> Model No. Seri No. Satın Alma Tarihi Müşteri Adı ve Adresi Bayi Adı ve Adresi (Lütfen bayi adını ve adresini kaşe olarak basın) 	

HIKOKI

①	
②	
③	
④	
⑤	



Hikoki Power Tools Deutschland GmbH

Siemensring 34, 47877 Willich, Germany
Tel: +49 2154 49930
Fax: +49 2154 499350
URL: <http://www.hikoki-powertools.de>

Hikoki Power Tools Netherlands B.V.

Brabanthaven 11, 3433 PJ Nieuwegein, The Netherlands
Tel: +31 30 6084040
Fax: +31 30 6067266
URL: <http://www.hikoki-powertools.nl>

Hikoki Power Tools (U.K.) Ltd.

25 Majestic Road, Southampton, SO16 OYT,
United Kingdom
Tel: +44 1908 660663
Fax: +44 1908 606642
URL: <http://www.hikoki-powertools.uk>

Hikoki Power Tools France S.A.S.

Parc de l'Eglantier 22, rue des Cerisiers, Lisses-C.E. 1541,
91015 EVRY CEDEX, France
Tel: +33 1 69474949
Fax: +33 1 60861416
URL: <http://www.hikoki-powertools.fr>

Hikoki Power Tools Belgium N.V./S.A.

Koningin Astridlaan 51, B-1780 Wommel, Belgium
Tel: +32 2 460 1720
Fax: +32 2 460 2542
URL: <http://www.hikoki-powertools.be>

Hikoki Power Tools Italia S.p.A

Via Piave 35, 36077, Altavilla Vicentina (VI), Italy
Tel: +39 0444 548111
Fax: +39 0444 548110
URL: <http://www.hikoki-powertools.it>

Hikoki Power Tools Ibérica, S.A.

C/ Puigbarral, 26-28, Pol. Ind. Can Petit, 08227 Terrassa
(Barcelona), Spain
Tel: +34 93 735 6722
Fax: +34 93 735 7442
URL: <http://www.hikoki-powertools.es>

Hikoki Power Tools Österreich GmbH

IndustrieZentrum NÖ –Süd, Straße 7, Obj. 58/A6 2355
Wiener Neudorf, Austria
Tel: +43 2236 64673/5
Fax: +43 2236 63373
URL: <http://www.hikoki-powertools.at>

Hikoki Power Tools Norway AS

Kjeller Vest 7, N-2007 Kjeller, Norway
Tel: (+47) 6692 6600
Fax: (+47) 6692 6650
URL: <http://www.hikoki-powertools.no>

Hikoki Power Tools Sweden AB

Rotebergsvagen 2B SE-192 78 Sollentuna, Sweden
Tel: (+46) 8 598 999 00
Fax: (+46) 8 598 999 40
URL: <http://www.hikoki-powertools.se>

Hikoki Power Tools Denmark A/S

Lillebaeltsvej 90, 6715 Esbjerg N, Denmark
Tel: (+45) 75 14 32 00
Fax: (+45) 75 14 36 66
URL: <http://www.hikoki-powertools.dk>

Hikoki Power Tools Finland Oy

Tupalankatu 9, 15680 Lahti, Finland
Tel: (+358) 20 7431 530
Fax: (+358) 20 7431 531
URL: <http://www.hikoki-powertools.fi>

Hikoki Power Tools Hungary Kft.

1106 Bogáncsvirág u.5-7, Budapest, Hungary
Tel: +36 1 2643433
Fax: +36 1 2643429
URL: <http://www.hikoki-powertools.hu>

Hikoki Power Tools Polska Sp. z o. o.

ul. Gierdziejewskiego 1
02-495 Warszawa, Poland
Tel: +48 22 863 33 78
Fax: +48 22 863 33 82
URL: <http://www.hikoki-narzedzia.pl>

Hikoki Power Tools Czech s.r.o.

Modřická 205, 664 48 Moravany, Czech Republic
Tel: +420 547 422 660
Fax: +420 547 213 588
URL: <http://www.hikoki-powertools.cz>

Hikoki Power Tools Romania S.R.L.

Ring Road, No. 66, Mustang Traco Warehouses, Warehouse
No.1, Pantelimon City, 077145, Ilfov County, Romania
Tel: +40 371 135 109
Fax: +40 372 899 765
URL: <http://www.hikoki-powertools.ro>

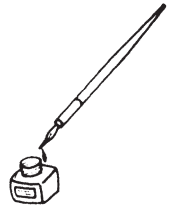

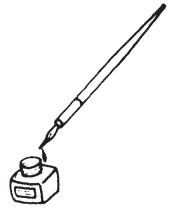

<p>English</p> <p>EC DECLARATION OF CONFORMITY</p> <p>We declare under our sole responsibility that Cordless Radio, identified by type and specific identification code *1), is in conformity with all relevant requirements of the directives *2) and standards *3). Technical file at *4) – See below.</p> <p>The European Standard Manager at the representative office in Europa is authorized to compile the technical file.</p> <p>The declaration is applicable to the product affixed CE marking.</p> <p>Deze verklaring is van toepassing op producten voorzien van de CE-markeringen.</p> <p>De volledige test van de EU-conformiteitsverklaring is beschikbaar op het volgende internetadres : www.koki-holdings.com.</p>	<p>Nederlands</p> <p>EC VERKLARING VAN CONFORMITEIT</p> <p>Wij verklaren onder onze eigen verantwoordelijkheid dat Snoerloze bouwradio, geïdentificeerd door het type en de specifieke identificatiecode*1), voldoet aan alle relevante bepalingen van de richtlijnen*2) en normen*3). Technische documentatie bij*4) – zie onder.</p> <p>De Europese Normen Manager bij de vertegenwoordiging in Europa is gemachtigd om het technisch dossier samen te stellen.</p> <p>Deze verklaring is van toepassing op producten voorzien van de CE-markeringen.</p> <p>De volledige test van de EU-conformiteitsverklaring is beschikbaar op het volgende internetadres : www.koki-holdings.com.</p>
<p>Deutsch</p> <p>EG-KONFORMITÄTSERKLÄRUNG</p> <p>Wir erklären in alleiniger Verantwortung, dass das durch den Typ und den spezifischen Identifizierungscode *1) identifizierte Baustellenradio allen einschlägigen Bestimmungen der Richtlinien *2) und Normen *3) entspricht. Technische Unterlagen unter *4) – Siehe unten.</p> <p>Die Leitung der repräsentativen Behörde für europäische Normen und Richtlinien ist berechtigt, die technischen Unterlagen zusammenzustellen.</p> <p>Die Erklärung gilt für die an dem Produkt angebrachte CE-Kennzeichnung.</p> <p>Der vollständige Inhalt der EU-Konformitätserklärung ist unter der folgenden Internet-Adresse verfügbar : www.koki-holdings.com.</p>	<p>Español</p> <p>DECLARACIÓN DE CONFORMIDAD DE LA CE</p> <p>Declaramos bajo nuestra única responsabilidad que la Radio de obra a batería, identificada por tipo y por código de identificación específico *1), está en conformidad con todas las disposiciones correspondientes de las directivas *2) y de las normas *3). Documentación técnica en *4) – Ver a continuación.</p> <p>El Director de Normas Europeas en la oficina de representación en Europa está autorizado para elaborar el expediente técnico.</p> <p>La declaración se aplica al producto con marcas de la CE.</p> <p>La prueba completa de la declaración de conformidad de la UE está disponible en la siguiente dirección de Internet : www.koki-holdings.com.</p>
<p>Français</p> <p>DECLARATION DE CONFORMITE CE</p> <p>Nous déclarons sous notre entière responsabilité que la Radio de chantier sans fil, identifiée par le type et le code d'identification spécifique *1) est en conformité avec toutes les exigences applicables des directives *2) et des normes *3). Dossier technique en *4) – Voir ci-dessous.</p> <p>Le Gestionnaire des normes européennes du bureau de représentation en Europe est autorisé à constituer le dossier technique.</p> <p>Cette déclaration s'applique aux produits désignés CE.</p> <p>Le test complet de la déclaration UE de conformité est disponible à l'adresse internet suivante : www.koki-holdings.com.</p>	<p>Português</p> <p>DECLARAÇÃO DE CONFORMIDADE CE</p> <p>Declaramos, sob nossa única e inteira responsabilidade, que Rádio a Bateria, identificado por tipo e código de identificação específico *1), está em conformidade com todos os requerimentos relevantes das diretivas *2) e normas *3). Ficheiro técnico em *4)–Consulte abaixo.</p> <p>O Gestor de Normas Europeias no escritório de representação na Europa está autorizado a compilar o ficheiro técnico.</p> <p>A declaração aplica-se aos produtos com marca CE.</p> <p>O teste completo da declaração de conformidade da UE está disponível no seguinte endereço de internet : www.koki-holdings.com.</p>
<p>Italiano</p> <p>DICHIARAZIONE DI CONFORMITÀ CE</p> <p>Dichiariamo sotto la nostra esclusiva responsabilità che la radio da cantiere a batteria, identificata dal tipo e dal codice identificativo specifico *1), è conforme a tutti i requisiti pertinenti delle direttive *2) e degli standard *3). Documentazione tecnica presso *4) – Vedere sotto.</p> <p>Il gestore delle norme europee presso l'ufficio di rappresentanza in Europa è autorizzato a compilare il fascicolo tecnico.</p> <p>La dichiarazione è applicabile ai prodotti cui sono applicati i marchi CE.</p> <p>Il testo completo della dichiarazione di conformità UE è disponibile al seguente indirizzo internet : www.koki-holdings.com.</p>	<p>Svenska</p> <p>EG-DEKLARATION BETRÄFFANDE LIKFORMIGHET</p> <p>Vi intygar på eget ansvar att denna batteridrivna radio, identifierad enligt typ och särskild identifikationskod *1), överensstämmer med alla relevanta krav i direktiven *2) och standarderna *3). Teknisk fil enligt *4) – Se nedan.</p> <p>Den europeiska standardansvariga på representationskontoret i Europa är auktoriserad att sammanställa den tekniska filen.</p> <p>Denna försäkran gäller för produkten med tillhörande CE-märkning.</p> <p>Det fullständiga testet av EU-förklaringen om överensstämmelse finns på följande internetadress : www.koki-holdings.com.</p>
<p>*1) UR18DSAL C351310S</p> <p>*2) 2014/30/EU, 2014/35/EU, 2011/65/EU</p> <p>*3) EN62368:2014+A11:2017 EN55032:2012+AC:2013 EN55035:2017 EN61000-3-2:2014 EN61000-3-3:2013 EN303345-1 V1.1.1 EN303345-2 V1.2.1 EN303345-3 V1.1.1 Included AC Adaptor is in conformity with COMMISSION REGULATION (EU) 2019/1782 implementing Directive 2005/32/EC amended by 2009/125/EC</p>	
<p>*4) Representative office in Europe Hikoki Power Tools Deutschland GmbH Siemensring 34, 47877 Willich, Germany</p> <p>Head office in Japan Koki Holdings Co., Ltd. Shinagawa Intercity Tower A, 15-1, Konan 2-chome, Minato-ku, Tokyo, Japan</p>	<p>28. 9. 2023 Akihisa Yahagi European Standard Manager</p> <p>28. 9. 2023  K. Yokoyama General Manager of Quality Assurance Division</p> 

<p>Dansk</p> <p>EF-OVERENSSTEMMELSESEKTLÆRING</p> <p>Vi erklærer os fuldstændige ansvarlige for, at radioen, identificeret ved type og specifik identifikationskode *1), er i overensstemmelse med alle relevante krav i direktiverne *2) og standarderne *3). Teknisk fil i *4) – Se nedenfor.</p> <p>Lederen af europæiske standarder på repræsentationskontoret i Europa er bemyndiget til at kompilere den tekniske fil. Erklæringen gælder produktet, der er mærket med CE.</p> <p>Den komplette test af EU-overensstemmelseserklæringen er tilgængelig på følgende internetadresse : www.koki-holdings.com.</p>	<p>Polski</p> <p>DEKLARACJA ZGODNOŚCI Z WE</p> <p>Oświadczamy na własną wyłączną odpowiedzialność, że Radio podanego typu i oznaczone unikalnym kodem identyfikacyjnym *1) jest zgodne ze wszystkimi właściwymi wymogami dyrektyw *2) i norm *3). Dokumentacja techniczna w *4) – Patrz poniżej.</p> <p>Menedżer Norm Europejskich przedstawicielistwa firmy w Europie jest upoważniony do sporządzania dokumentacji technicznej.</p> <p>Niniejsza deklaracja ma zastosowanie do produktu opatrzonego znakiem CE.</p> <p>Pełny test deklaracji zgodności UE dostępny jest pod następującym adresem internetowym : www.koki-holdings.com.</p>
<p>Norsk</p> <p>EF'S ERKLÆRING OM OVERENSSTEMMELSE</p> <p>Vi erklærer på eget ansvar at batteridrevet radio, identificeret etter type og spesifikk identifikasjonskode *1), er i samsvar med alle relevante krav i direktiv *2) og standarder *3). Teknisk fil under *4) - Se nedenfor.</p> <p>Styrene for europeiske standarder ved representantkontoret i Europa er autorisert til å kompilere den tekniske filen. Erklæringen gjelder for CE-merket på produktet.</p> <p>Den fullstendige testen av EU-samsvarserklæringen er tilgjengelig på følgende internetadresse : www.koki-holdings.com.</p>	<p>Magyar</p> <p>EK MEGFELELŐSÉGI NYILATKOZAT</p> <p>A kizárólagos felelősségünkre kijelentjük, hogy az Akkus rádió, mely típus és egyedi azonosító kód *1) alapján azonosított, megfelel az irányelvek *2) és szabványok *3) vonatkozó követelményeinek. Műszaki fájl a *4) - Lásd alább.</p> <p>Az EU képviseletű írda európai szabványügyi menedzsere jogosult a műszaki dokumentáció összeállítására.</p> <p>Jelen nyilatkozat a terméken feltüntetett CE jelzésre vonatkozik. Az EU-megfelelőségi nyilatkozat teljes vizsgálatát követve az internetes címen érhető el : www.koki-holdings.com.</p>
<p>Suomi</p> <p>EY-ILMOITUS YHDENMUKAISUUDESTA</p> <p>Vakuutamme yksinomaisella vastuullamme, että akkutoiminen radio, joka identifioidaan tyyppin ja erityisen tunnistuskoodin *1) perusteella, on kaikkien direktiivien *2) ja standardien *3) asiaankuuluvien vaatimusten mukainen. Tekninen tiedosto kohdassa *4) – katso alta.</p> <p>Eurooppalaisten standardien hallintaelin Euroopan edustustossa on valtuutettu kokoomaan teknisen tiedoston.</p> <p>Ilmoitus on sovellettavissa tuotteeseen kiinnitettyyn CE-merkintään. EU-vaatimustenmukaisuusvakuutuksen täydellinen testi löytyy seuraavasta Internet-osoitteesta : www.koki-holdings.com.</p>	<p>Čeština</p> <p>PROHLÁŠENÍ O SHODĚ S ES</p> <p>Prohlašujeme na svou výhradní zodpovědnost, že rádio, identifikované podle typu a specifického identifikačního kódu *1), je v souladu se všemi příslušnými požadavky směrnice *2) a norem *3). Technický soubor *4) - viz níže.</p> <p>K sestavení technické dokumentace je oprávněn manažer pro evropské standardy v evropském obchodním zastoupení. Toto prohlášení platí pro výrobek označený značkou CE.</p> <p>Kompletní test EU prohlášení o shodě je k dispozici na následující internetové adrese : www.koki-holdings.com.</p>
<p>Ελληνικά</p> <p>EK ΔΗΛΩΣΗ ΕΝΑΡΜΟΝΙΣΜΟΥ</p> <p>Δηλώνουμε με αποκλειστική μας ευθύνη ότι το Ραδιόφωνο μπαταρίας, το οποίο προσδιορίζεται από τον τύπο και ειδικό αναγνωριστικό κωδικό *1), είναι σύμφωνο με όλες τις σχετικές απαιτήσεις των Οδηγιών *2) και στα σχετικά πρότυπα *3). Τεχνικό Αρχείο στο *4) – Δείτε παρακάτω.</p> <p>Ο Διαχειριστής Ευρωπαϊκών Προτύπων στο γραφείο εκπροσώπησης στην Ευρώπη είναι εξουσιοδοτημένος για τη σύνταξη του τεχνικού φακέλου.</p> <p>Η δήλωση ισχύει μόνο για το προϊόν που είναι τοποθετημένη σήμανση CE.</p> <p>Η πλήρης δοκιμή της δήλωσης συμμόρφωσης της ΕΕ διατίθεται στην ακόλουθη διεύθυνση διαδικτύου : www.koki-holdings.com.</p>	<p>Türkçe</p> <p>AT UYGUNLUK BEYANI</p> <p>Tip ve özel tanım koduyla *1) tanımlı Akülü Radyo'nun direktiflerin *2) ve standartların *3) tüm ilgili gereksinimlerine uygun olduğunu tamamen kendi sorumluluğumuz altında beyan ederiz. Teknik dosya *4)'dedir – Aşağıya bakın.</p> <p>Avrupa'daki temsilcilik ofisindeki Avrupa Standartları Yöneticisi, teknik dosyayı derlemek için yetkilendirilmiştir.</p> <p>Beyan, üzerinde CE işareti bulunan ürünler için geçerlidir.</p> <p>AB uygunluk beyanının tam metni aşağıdaki internet adresinde mevcuttur : www.koki-holdings.com.</p>
<p>*1) UR18DSAL C351310S</p> <p>*2) 2014/30/EU, 2014/35/EU, 2011/65/EU</p> <p>*3) EN62368:2014+A11:2017 EN55032:2012+AC:2013 EN55035:2017 EN61000-3-2:2014 EN61000-3-3:2013 EN303345-1 V1.1.1 EN303345-2 V1.2.1 EN303345-3 V1.1.1 Included AC Adaptor is in conformity with COMMISSION REGULATION (EU) 2019/1782 implementing Directive 2005/32/EC amended by 2009/125/EC</p>	
<p>*4) Representative office in Europe Hikoki Power Tools Deutschland GmbH Siemensring 34, 47877 Willich, Germany</p> <p>Head office in Japan Koki Holdings Co., Ltd. Shinagawa Intercity Tower A, 15-1, Konan 2-chome, Minato-ku, Tokyo, Japan</p>	<p>28. 9. 2023 Akihisa Yahagi European Standard Manager</p> <p></p> <p>28. 9. 2023  K. Yokoyama General Manager of Quality Assurance Division</p>

<p>Română</p> <p>DECLARAȚIE DE CONFORMITATE CE</p> <p>Declarăm pe propria răspundere că Aparatul radio digital cu acumulator, identificat după tipul și codul de identificare specific *1), este în conformitate cu toate cerințele relevante ale directivelor *2) și ale standardelor *3). Fișier tehnic la *4) – Vezi mai jos.</p> <p>Managerul standardelor europene de la biroul reprezentanței din Europa este autorizat să întocmească dosarul tehnic.</p> <p>Declarația se referă la produsul pe care este aplicat semnul CE.</p> <p>Testul complet al declarației de conformitate UE este disponibil la următoarea adresă de internet : www.koki-holdings.com.</p>	<p>Български</p> <p>ЕО ДЕКЛАРАЦИЯ ЗА СЪОТВЕТСТВИЕ</p> <p>Декларираме на своя собствена отговорност, че Безжичното радио, идентифицирано по тип и специален идентификационен код *1), е в съответствие с всички съответни изисквания на директивите *2) и стандартите *3). Техническо досие в *4) - Вижте по-долу.</p> <p>Мениджърът по европейските стандарти в представителния офис в Европа е упълномощен да съставя техническото досие.</p> <p>Декларацията е приложена за продукта, който има поставена CE маркировка.</p> <p>Пълният текст на ЕС декларацията за съответствие е на разположение на следния интернет адрес : www.koki-holdings.com.</p>
<p>Slovenščina</p> <p>ES IZJAVA O SKLADNOSTI</p> <p>Na lastno odgovornost izjavljamo, da je Akumulatorski radio, označen z vrsto in posebno identifikacijsko kodo *1), v skladu z vsemi ustreznimi zahtevami direktiv *2) in standardov *3). Tehnična dokumentacija pod *4) – glejte spodaj.</p> <p>Upravitelj evropskih standardov na predstavnštvu v Evropi je pooblaščen za pripravo tehnične dokumentacije.</p> <p>Deklaracija je označena na izdelku s pritrjeno oznako CE.</p> <p>Celotno besedilo izjave EU o skladnosti je na voljo na naslednjem spletnem naslovu : www.koki-holdings.com.</p>	<p>Srpski</p> <p>EZ DEKLARACIJA O USAGLAŠENOSTI</p> <p>Pod punom odgovornošću izjavljujemo da je bežični radio, identifikovan prema tipu i specifičnom identifikacionom kodu *1), u skladu sa svim relevantnim zahtevima direktiva *2) i standardima *3). Tehnička datoteka pod *4) - Pogledajte dole.</p> <p>Direktor za evropske standarde u kancelariji predstavnštva u Evropi je odgovoran za sastavljanje tehničke dokumentacije.</p> <p>Deklaracija je primenjiva na proizvod na koji je stavljena CE oznaka.</p> <p>Puni tekst izjave o EU usaglašenosti dostupan je na sledećoj internet adresi : www.koki-holdings.com.</p>
<p>Slovenčina</p> <p>ES VYHLÁSENIE O ZHODE</p> <p>Týmto vyhlasujeme na vlastnú zodpovednosť, že výrobok Akumulátorové rádio identifikovaný podľa typu a špecifického identifikačného kódu *1) je v zhode so všetkými príslušnými požiadavkami smerníc *2) a noriem *3). Technický súbor v *4) – Pozrite nižšie.</p> <p>Manažér európskych noriem na zastupujúcom úrade v Európe má oprávnenie na zostavovanie technickej dokumentácie.</p> <p>Toto vyhlásenie sa vzťahuje na výrobok označený značkou CE.</p> <p>Celý test vyhlásenia o zhode EÚ je k dispozícii na nasledovnej internetovej adrese : www.koki-holdings.com.</p>	<p>Hrvatski</p> <p>EZ IZJAVA O SUKLADNOSTI</p> <p>Izjavljujemo pod vlastitom odgovornošću da je Bežični radio, identificiran prema vrsti i posebnom identifikacijskom kodu *1), u skladu sa svim relevantnim zahtevima direktiva *2) i standarda *3). Tehnička dokumentacija na *4) - Vidi dolje.</p> <p>Menadžer za evropske standarde u europskom predstavnštvu tvrtke ovlašten je za sastavljanje tehničke dokumentacije.</p> <p>Izjava se primjenjuje na proizvod na kojem je stavljena CE oznaka.</p> <p>Potpuni tekst izjave o EU sukladnosti dostupan je na sljedećoj internetskoj adresi : www.koki-holdings.com.</p>
<p>*1) UR18DSAL C351310S</p> <p>*2) 2014/30/EU, 2014/35/EU, 2011/65/EU</p> <p>*3) EN62368:2014+A11:2017 EN55032:2012+AC:2013 EN55035:2017 EN61000-3-2:2014 EN61000-3-3:2013 EN303345-1 V1.1.1 EN303345-2 V1.2.1 EN303345-3 V1.1.1 Included AC Adaptor is in conformity with COMMISSION REGULATION (EU) 2019/1782 implementing Directive 2005/32/EC amended by 2009/125/EC</p>	
<p>*4) Representative office in Europe Hikoki Power Tools Deutschland GmbH Siemensring 34, 47877 Willich, Germany</p> <p>Head office in Japan Koki Holdings Co., Ltd. Shinagawa Intercity Tower A, 15-1, Konan 2-chome, Minato-ku, Tokyo, Japan</p>	<p>28. 9. 2023 Akihisa Yahagi European Standard Manager</p> <p>28. 9. 2023  K. Yokoyama General Manager of Quality Assurance Division</p>

Koki Holdings Co., Ltd.