

Model
Modèle **C 1810DFA**
Modelo

(LED Light Equipment)
(Équipement de la DEL d'éclairage)
(Equipo de iluminación LED)

Cordless Compound Miter Saw
Scie à onglets combinée sans fil
Sierra ingletadora inalámbrica

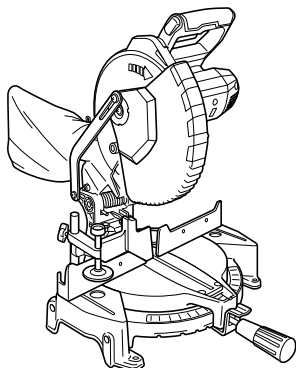

SAFETY INSTRUCTIONS AND INSTRUCTION MANUAL

⚠ WARNING

IMPROPER OR UNSAFE use of this power tool can result in death or serious bodily injury! This manual contains important information about product safety. Please read and understand this manual before operating the power tool. Please keep this manual available for other users and owners before they use the power tool. This manual should be stored in safe place.

INSTRUCTIONS DE SECURITE ET MODE D'EMPLOI

⚠ AVERTISSEMENT

Une utilisation **INCORRECTE OU DANGEREUSE** de cet outil motorisé peut entraîner la mort ou de sérieuses blessures corporelles!

Ce mode d'emploi contient d'importantes informations à propos de la sécurité de ce produit. Prière de lire et de comprendre ce mode d'emploi **AVANT** d'utiliser l'outil motorisé. Garder ce mode d'emploi à la disponibilité des autres utilisateurs et propriétaires avant qu'ils utilisent l'outil motorisé. Ce mode d'emploi doit être conservé dans un endroit sûr.

INSTRUCCIONES DE SEGURIDAD Y MANUAL DE INSTRUCCIONES

⚠ ADVERTENCIA

¡La utilización **INAPROPIADA O PELIGROSA** de esta herramienta eléctrica puede resultar en lesiones de gravedad o la muerte!

Este manual contiene información importante sobre la seguridad del producto. Lea y comprenda este manual **ANTES** de utilizar la herramienta eléctrica. Guarde este manual para que puedan leerlo otras personas antes de utilizar la herramienta eléctrica. Este manual debe ser guardado en un lugar seguro.

IMPORTANT SAFETY INFORMATION

Read and understand all of the safety precautions, warnings and operating instructions in the Instruction Manual before operating or maintaining this power tool.

Most accidents that result from power tool operation and maintenance are caused by the failure to observe basic safety rules or precautions. An accident can often be avoided by recognizing a potentially hazardous situation before it occurs, and by observing appropriate safety procedures.

Basic safety precautions are outlined in the "SAFETY" section of this Instruction Manual and in the sections which contain the operation and maintenance instructions.

Hazards that must be avoided to prevent bodily injury or machine damage are identified by WARNINGS on the power tool and in this Instruction Manual.

NEVER use this power tool in a manner that has not been specifically recommended by metabo HPT.





MEANINGS OF SIGNAL WORDS

WARNING indicates a potentially hazardous situations which, if ignored, could result in death or serious injury.

CAUTION indicates a potentially hazardous situations which, if not avoided, may result in minor or moderate injury, or may cause machine damage.

NOTE emphasizes essential information.

MEANINGS OF SYMBOLS

Symbols	
The following show symbols used for the machine. Be sure that you understand their meaning before use.	
	WARNING To reduce the risk of injury, user must read instruction manual.
	WARNING Always wear eye protection.
	CAUTION Do not stare at operating lamp.
	WARNING Always wear hearing protection.

SAFETY

GENERAL POWER TOOL SAFETY WARNINGS

WARNING

Read all safety warnings, instructions, illustrations and specifications provided with this power tool.
Failure to follow all instructions listed below may result in electric shock, fire and/or serious injury.

Save all warnings and instructions for future reference.

The term "power tool" in the warnings refers to your mains-operated (corded) power tool or battery-operated (cordless) power tool.

1) **Work area safety**

- a) **Keep work area clean and well lit.**
Cluttered or dark areas invite accidents.
- b) **Do not operate power tools in explosive atmospheres, such as in the presence of flammable liquids, gases or dust.**

Power tools create sparks which may ignite the dust or fumes.

- c) **Keep children and bystanders away while operating a power tool.**
Distractions can cause you to lose control.

2) Electrical safety

- a) **Power tool plugs must match the outlet. Never modify the plug in any way.**

Do not use any adapter plugs with earthed (grounded) power tools.

Unmodified plugs and matching outlets will reduce risk of electric shock.

- b) **Avoid body contact with earthed or grounded surfaces, such as pipes, radiators, ranges and refrigerators.**

There is an increased risk of electric shock if your body is earthed or grounded.

- c) **Do not expose power tools to rain or wet conditions.**

Water entering a power tool will increase the risk of electric shock.

- d) **Do not abuse the cord. Never use the cord for carrying, pulling or unplugging the power tool.**

Keep cord away from heat, oil, sharp edges or moving parts.

Damaged or entangled cords increase the risk of electric shock.

- e) **When operating a power tool outdoors, use an extension cord suitable for outdoor use.**

Use of a cord suitable for outdoor use reduces the risk of electric shock.

- f) **If operating a power tool in a damp location is unavoidable, use a residual current device (RCD) protected supply.**

Use of an RCD reduces the risk of electric shock.

3) Personal safety

- a) **Stay alert, watch what you are doing and use common sense when operating a power tool.**

Do not use a power tool while you are tired or under the influence of drugs, alcohol or medication.

A moment of inattention while operating power tools may result in serious personal injury.

- b) **Use personal protective equipment. Always wear eye protection.**

Protective equipment such as a dust mask, non-skid safety shoes, hard hat, or hearing protection used for appropriate conditions will reduce personal injuries.

- c) **Prevent unintentional starting. Ensure the switch is in the off-position before connecting to power source and/or battery pack, picking up or carrying the tool.**

Carrying power tools with your finger on the switch or energising power tools that have the switch on invites accidents.

- d) **Remove any adjusting key or wrench before turning the power tool on.**

A wrench or a key left attached to a rotating part of the power tool may result in personal injury.

- e) **Do not overreach. Keep proper footing and balance at all times.**

This enables better control of the power tool in unexpected situations.

- f) **Dress properly. Do not wear loose clothing or jewellery. Keep your hair and clothing away from moving parts.**

Loose clothes, jewellery or long hair can be caught in moving parts.

- g) **If devices are provided for the connection of dust extraction and collection facilities, ensure these are connected and properly used.**

Use of dust collection can reduce dust-related hazards.

- h) **Do not let familiarity gained from frequent use of tools allow you to become complacent and ignore tool safety principles.**

A careless action can cause severe injury within a fraction of a second.

4) Power tool use and care

- a) **Do not force the power tool. Use the correct power tool for your application.**

The correct power tool will do the job better and safer at the rate for which it was designed.

- b) **Do not use the power tool if the switch does not turn it on and off.**

Any power tool that cannot be controlled with the switch is dangerous and must be repaired.

- c) **Disconnect the plug from the power source and/or remove the battery pack, if detachable, from the power tool before making any adjustments, changing accessories, or storing power tools.**

Such preventive safety measures reduce the risk of starting the power tool accidentally.

- d) **Store idle power tools out of the reach of children and do not allow persons unfamiliar with the power tool or these instructions to operate the power tool.**

Power tools are dangerous in the hands of untrained users.

- e) **Maintain power tools and accessories. Check for misalignment or binding of moving parts, breakage of parts and any other condition that may affect the power tool's operation. If damaged, have the power tool repaired before use.**

Many accidents are caused by poorly maintained power tools.

- f) **Keep cutting tools sharp and clean.**

Properly maintained cutting tools with sharp cutting edges are less likely to bind and are easier to control.

- g) **Use the power tool, accessories and tool bits etc. in accordance with these instructions, taking into account the working conditions and the work to be performed.**
Use of the power tool for operations different from those intended could result in a hazardous situation.
- h) **Keep handles and grasping surfaces dry, clean and free from oil and grease.**
Slippery handles and grasping surfaces do not allow for safe handling and control of the tool in unexpected situations.
- 5) **Battery tool use and care**
- a) **Recharge only with the charger specified by the manufacturer.**
A charger that is suitable for one type of battery pack may create a risk of fire when used with another battery pack.
- b) **Use power tools only with specifically designated battery packs.**
Use of any other battery packs may create a risk of injury and fire.
- c) **When battery pack is not in use, keep it away from other metal objects, like paper clips, coins, keys, nails, screws or other small metal objects, that can make a connection from one terminal to another.**
Shorting the battery terminals together may cause burns or a fire.
- d) **Under abusive conditions, liquid may be ejected from the battery; avoid contact. If contact accidentally occurs, flush with water. If liquid contacts eyes, additionally seek medical help.**
Liquid ejected from the battery may cause irritation or burns.
- e) **Do not use a battery pack or tool that is damaged or modified.**
Damaged or modified batteries may exhibit unpredictable behaviour resulting in fire, explosion or risk of injury.
- f) **Do not expose a battery pack or tool to fire or excessive temperature.**
Exposure to fire or temperature above 265°F (130°C) may cause explosion.
- g) **Follow all charging instructions and do not charge the battery pack or tool outside the temperature range specified in the instructions.**
Charging improperly or at temperatures outside the specified range may damage the battery and increase the risk of fire.
- 6) **Service**
- a) **Have your power tool serviced by a qualified repair person using only identical replacement parts.**
This will ensure that the safety of the power tool is maintained.
- b) **Never service damaged battery packs.**
Service of battery packs should only be performed by the manufacturer or authorized service providers.

PRECAUTION

Keep children and infirm persons away.

When not in use, tools should be stored out of reach of children and infirm persons.

SAFETY INSTRUCTIONS FOR MITER SAW

- a) **Miter saws are intended to cut wood or wood-like products, they cannot be used with abrasive cut-off wheels for cutting ferrous material such as bars, rods, studs, etc.**
Abrasive dust causes moving parts such as the lower guard to jam. Sparks from abrasive cutting will burn the lower guard, the kerf insert and other plastic parts.
- b) **Use clamps to support the workpiece whenever possible. If supporting the workpiece by hand, you must always keep your hand at least 100 mm from either side of the saw blade. Do not use this saw to cut pieces that are too small to be securely clamped or held by hand.**
If your hand is placed too close to the saw blade, there is an increased risk of injury from blade contact.
- c) **The workpiece must be stationary and clamped or held against both the fence and the table. Do not feed the workpiece into the blade or cut "freehand" in any way.**
Unrestrained or moving workpieces could be thrown at high speeds, causing injury.
- d) **Never cross your hand over the intended line of cutting either in front or behind the saw blade.**
Supporting the workpiece "cross handed" i.e. holding the workpiece to the right of the saw blade with your left hand or vice versa is very dangerous.
- e) **Do not reach behind the fence with either hand closer than 100 mm from either side of the saw blade, to remove wood scraps, or for any other reason while the blade is spinning.**
The proximity of the spinning saw blade to your hand may not be obvious and you may be seriously injured.
- f) **Inspect your workpiece before cutting. If the workpiece is bowed or warped, clamp it with the outside bowed face toward the fence. Always make certain that there is no gap between the workpiece, fence and table along the line of the cut.**

Bent or warped workpieces can twist or shift and may cause binding on tile spinning saw blade while cutting. There should be no nails or foreign objects in the workpiece.

- g) **Do not use the saw until the table is clear of all tools, wood scraps, etc., except for the workpiece.**

Small debris or loose pieces of wood or other objects that contact the revolving blade can be thrown with high speed.

- h) **Cut only one workpiece at a time.**

Stacked multiple workpieces cannot be adequately clamped or braced and may bind on the blade or shift during cutting.

- i) **Ensure the miter saw is mounted or placed on a level, firm work surface before use.**

A level and firm work surface reduces the risk of the miter saw becoming unstable.

- j) **Plan your work. Every time you change the bevel or miter angle setting, make sure the adjustable fence is set correctly to support the workpiece and will not interfere with the blade or the guarding system.**

Without turning the tool "ON" and with no workpiece on the table, move the saw blade through a complete simulated cut to assure there will be no interference or danger of cutting the fence.

- k) **Provide adequate support such as table extensions, saw horses, etc. for a workpiece that is wider or longer than the table top.**

Workpieces longer or wider than the miter saw table can tip if not securely supported. If the cut-off piece or workpiece tips, it can lift the lower guard or be thrown by the spinning blade.

- l) **Do not use another person as a substitute for a table extension or as additional support.**

Unstable support for the workpiece can cause the blade to bind or the workpiece to shift during the cutting operation pulling you and the helper into the spinning blade.

- m) **The cut-off piece must not be jammed or pressed by any means against the spinning saw blade.**

If confined, i.e. using length stops, the cut-off piece could get wedged against the blade and thrown violently.

- n) **Always use a clamp or a fixture designed to properly support round material such as rods or tubing.**

Rods have a tendency to roll while being cut, causing the blade to "bite" and pull the work with your hand into the blade.

- o) **Let the blade reach full speed before contacting the workpiece.**

This will reduce the risk of the workpiece being thrown.

- p) **If the workpiece or blade becomes jammed, turn the miter saw off. Wait for all moving parts to stop and disconnect the plug from the power source and/or remove the battery pack. Then work to free the jammed material.**

Continued sawing with a jammed workpiece could cause loss of control or damage to the miter saw.

- q) **After finishing the cut, release the switch, hold the saw head down and wait for the blade to stop before removing the cut-off piece.**

Reaching with your hand near the coasting blade is dangerous.

- r) **Hold the handle firmly when making an incomplete cut or when releasing the switch before the saw head is completely in the down position.**

The braking action of the saw may cause the saw head to be suddenly pulled downward, causing a risk of injury.

SPECIFIC SAFETY RULES FOR USE OF THIS POWER TOOL AND SYMBOLS

WARNING

The following specific operating instructions must be observed when using this POWER TOOL in order to avoid injury:

DO'S

ALWAYS OBSERVE THE FOLLOWING RULES TO ASSURE SAFE USE OF THIS TOOL:

1. Review this Manual and familiarize yourself with the safety rules and operating instructions for this POWER TOOL before attempting to use it.
2. Remove all packing materials attached or connected to the tool before attempting to operate it.
3. Always confirm that the POWER TOOL is clean before using it.
4. Always wear snug-fitting clothing, non-skid footwear (preferably with steel toes) and eye protection when operating the POWER TOOL.
5. Always handle the POWER TOOL carefully. If the POWER TOOL falls or strikes against a hard object, it might become deformed or cracked or sustain other damage.
6. Always cease operating the saw at once, if you notice any abnormality whatsoever.
7. Always confirm that all components are mounted properly and securely before using the tool.
8. When replacing the saw blade, always confirm that the rpm rating of the new blade is correct for use on this tool.
9. Always shut off the power and wait for the saw blade to completely stop rotating before doing any maintenance or adjustments.

10. Always clamp or otherwise secure the workpiece to the fence; otherwise the workpiece might be thrust from the table and cause bodily harm.
11. During miter or bevel cutting, always wait for the rotation of the blade to stop completely before lifting the saw blade.
12. Always make a trial run first before attempting any new use of the saw.
13. Always handle the saw blade with care when dismounting and mounting it.
14. Always confirm that the workpiece is free of nails or other foreign objects before beginning a cut.
15. Always keep your hands out of the path of the saw blade.
16. Always confirm that the lower guard is in the proper place before using the saw.
17. Always confirm that the motor air vents are fully open before using the tool.
18. Always wait until the motor has reached full speed before starting a cut.
19. Always keep the handles dry, clean and free of oil and grease. Hold the tool firmly when in use.
20. Always use outboard stands to provide support for long workpieces that overhang the table of the compound miter saw.
21. Always operate the tool after ensuring the workpiece is fixed properly with a vise assembly.
22. The operating instructions provided with the tool shall direct the user to secure the tool to supporting structure if, during normal operation, there is a tendency for the tool to tip over, slide, or walk on the supporting surface.
23. Ensure before each cut that the machine is stable.
24. If the saw blade should become jammed, switch the machine off and hold the workpiece until the saw blade comes to a complete stop. To prevent kickback, the workpiece may not be moved until after the machine has come to a complete stop. Correct the cause for the jamming of the saw blade before restarting the machine.
25. Use only saw blades that are marked with a maximum permitted speed equal or higher than the no-load speed marked on the POWER TOOL.
26. Use only a saw blade diameter in accordance with the markings on the POWER TOOL.
27. Replace the table insert when worn.
3. Never operate the POWER TOOL when you are tired, after you have taken any medications, or have consumed any alcoholic beverages.
4. Never use the POWER TOOL for applications not specified in the instruction manual.
5. Never operate the tool while wearing loose clothing, a necktie or jewelry, or while your hair is uncovered, to protect against getting caught in the moving machinery.
6. Never reach around the saw blade.
7. Never touch any moving parts, including the blade, while the saw is in use.
8. Never remove any safety devices or blade guards; use of the tool without them would be hazardous.
9. Never lock the lower guard; always confirm that it slides smoothly before using the tool.
10. Never attempt to move a plugged-in POWER TOOL while your finger is on the starting switch.
11. Never use the POWER TOOL if the starting switch does not turn on and off properly.
12. Never use the POWER TOOL if the plastic housing or the handle is cracked or deformed.
13. Never use the POWER TOOL near flammable liquids or gases because sparking can cause an explosion.
14. Never clean plastic components with solvents because the plastic may dissolve.
15. Never operate the saw unless all the blade guards are in place.
16. Never raise the saw blade from the workpiece until it has first come to a complete stop.
17. Never place your limbs inside of the line next to warning sign “⚠” while the tool is being operated. This may cause hazardous conditions.
18. Never use abrasive type blades on this saw.
19. Never expose to rain or use in damp locations.
20. Never cut ferrous metals or masonry.
21. Do not stand in a line with the saw blade in front of the machine. Always stand aside of the saw blade. This protects your body against possible kickback. Keep hands, fingers and arms away from the rotating saw blade.
22. Do not cross your arms when operating the tool arm.
23. Definitions for symbols used on this tool.
 - Vvolts
 - ≡..... direct current
 - Hz hertz
 - No no load speed
 - /min..... revolutions or reciprocation per minute

DON'Ts

NEVER VIOLATE THE FOLLOWING RULES TO ASSURE SAFE USE OF THIS TOOL:

1. Never operate the POWER TOOL unless you fully understand the operating instructions contained in this Manual.
2. Never leave tool running unattended. Turn power off. Don't leave tool until it comes to a complete stop.

25. Keep the tool's terminals (battery mount) free of swarf and dust.
- Prior to use, make sure that swarf and dust have not collected in the area of the terminals.
 - During use, try to avoid swarf or dust on the tool from falling on the battery.
 - When suspending operation or after use, do not leave the tool in an area where it may be exposed to falling swarf or dust.
Doing so could cause a short circuit that could result in smoke emission or ignition.

⚠ WARNING
FOR YOUR OWN SAFETY READ THIS INSTRUCTION MANUAL BEFORE OPERATING THE CORDLESS COMPOUND MITER SAW

1. Always wear eye protection when using the compound miter saw.
2. Always keep hands out of the path of the saw blade.
3. Never operate the saw without the guards in place.
4. Never perform any freehand operation with the compound miter saw.
5. Never reach around the saw blade.
6. Always turn off tool and wait for saw blade to stop before moving workpiece or changing settings.
7. Always disconnect the battery before changing blade or servicing.
8. Saw blade diameter is 10" (255 mm).
9. No load speed is 3,800 /min.

REPLACEMENT PARTS

When servicing use only identical replacement parts. Repairs should be conducted only by a metabo HPT authorized service center.

IMPORTANT SAFETY INSTRUCTIONS FOR BATTERY CHARGER

⚠ WARNING
Death or serious bodily injury could result from improper or unsafe use of battery chargers. To avoid these risks, follow these basic safety instructions:

READ ALL INSTRUCTIONS

1. This manual contains important safety and operating instructions for battery charger Model UC18YSL3.
2. Before using battery charger, read all instructions and cautionary markings on (1) battery charger, (2) battery, and (3) product using battery.
3. To reduce risk of injury, charge metabo HPT rechargeable battery models of the multi volt series and the BSL18 series. Other models of batteries may burst causing personal injury and damage.
4. Use of an attachment not recommended or sold by the battery charger manufacturer may result in a risk of fire, electric shock, or injury to persons.
5. To reduce risk of damage to electric plug and cord, pull by plug when disconnecting battery charger.
6. Make sure cord is located so that it will not be stepped on, tripped over, or otherwise subjected to damage or stress.
7. An extension cord should not be used unless absolutely necessary. Use of improper extension cord could result in a risk of fire and electric shock. If extension cord must be used make sure:
 - a. That blades of extension cord are the same number, size, and shape as those of plug on battery charger:
 - b. That extension cord is properly wired and in good electrical condition; and
 - c. That wire size is large enough for AC ampere rating of battery charger as specified in Table 1.

Table 1

RECOMMENDED MINIMUM AWG SIZE FOR EXTENSION CORDS FOR BATTERY CHARGERS

AC Input Rating Amperes*		AWG Size of Cord			
Equal to or greater than	but less than	Length of Cord, Feet (Meter)			
		25 (7.5)	50 (15)	100 (30)	150 (45)
0	2	18	18	18	16
2	3	18	18	16	14
3	4	18	18	16	14

- * If the input rating of a battery charger is given in watts rather than in amperes, the corresponding ampere rating is to be determined by dividing the wattage rating by the voltage rating—for example:

$$\frac{1,250 \text{ watts}}{125 \text{ volts}} = 10 \text{ amperes}$$

8. Do not operate battery charger with damaged cord or plug—replace them immediately.
9. Do not operate battery charger if it has received a sharp blow, been dropped, or otherwise damaged in any way; take it to a qualified serviceman.
10. Do not disassemble battery charger; take it to a qualified serviceman when service or repair is required. Incorrect reassembly may result in a risk of electric shock or fire.
11. To reduce risk of electric shock, unplug charger from receptacle before attempting any maintenance or cleaning. Removing the battery will not reduce this risk.

IMPORTANT SAFETY INSTRUCTIONS FOR USE OF THE BATTERY AND BATTERY CHARGER

You must charge the battery before you can use the power tool. Before using the model UC18YSL3 battery charger, be sure to read all instructions and cautionary statements on it, the battery and in this manual.

REMEMBER: USE ONLY metabo HPT BATTERY MODELS OF THE MULTI VOLT SERIES. OTHER MODELS OF BATTERIES MAY BURST AND CAUSE INJURY!

Follow these instructions to avoid the risk of injury:

WARNING

Improper use of the battery or battery charger can lead to serious injury. To avoid these injuries:

1. **NEVER** disassemble the battery.
2. **NEVER** incinerate the battery, even if it is damaged or is completely worn out. The battery can explode in a fire.
3. **NEVER** short-circuit the battery.
4. **NEVER** insert any objects into the battery charger's air vents. Electric shock or damage to the battery charger may result.
5. **NEVER** charge outdoors. Keep the battery away from direct sunlight and use only where there is low humidity and good ventilation.
6. **NEVER** charge when the temperature is below 14°F (-10°C) or above 104°F (40°C).
7. **NEVER** connect two battery chargers together.
8. **NEVER** insert foreign objects into the hole for the battery or the battery charger.

9. **NEVER** use a booster transformer when charging.
10. **NEVER** use DC power to charge.
11. **NEVER** store the battery or battery charger in places where the temperature may reach or exceed 104°F (40°C) such as inside metal box or car.
12. **NEVER** expose the battery or battery charger to rain or wet conditions.
13. **ALWAYS** operate charger on standard household electrical power (120 volts). Using the charger on any other voltage may overheat and damage the charger.
14. **ALWAYS** wait at least 15 minutes between charges to avoid overheating the charger.
15. **ALWAYS** disconnect the power cord from its receptacle when the charger is not in use.

CAUTION ON LITHIUM-ION BATTERY

To extend the lifetime, the lithium-ion battery equips with the protection function to stop the output.

In the cases of 1 to 3 described below, when using this product, even if you are pulling the switch, the motor may stop. This is not the trouble but the result of protection function.

1. When the battery power remaining runs out, the motor stops.
In such case, charge it up immediately.
2. If the tool is overloaded, the motor may stop. In this case, release the switch of tool and eliminate causes of overloading. After that, you can use it again.
3. If the battery is overheated under overload work, the battery power may stop.
In this case, stop using the battery and let the battery cool. After that, you can use it again.

Furthermore, please heed the following warning and caution.

WARNING

In order to prevent any battery leakage, heat generation, smoke emission, explosion and ignition beforehand, please be sure to heed the following precautions.

1. Make sure that swarf and dust do not collect on the battery.
 - During work make sure that swarf and dust do not fall on the battery.
 - Make sure that any swarf and dust falling on the power tool during work do not collect on the battery.
 - Do not store an unused battery in a location exposed to swarf and dust.
 - Before storing a battery, remove any swarf and dust that may adhere to it and do not store it together with metal parts (screws, nails, etc.).
2. Do not pierce battery with a sharp object such as a nail, strike with a hammer, step on, throw or subject the battery to severe physical shock.
3. Do not use an apparently damaged or deformed battery.

4. Do not use the battery for a purpose other than those specified.
5. If the battery charging fails to complete even when a specified recharging time has elapsed, immediately stop further recharging.
6. Do not put or subject the battery to high temperatures or high pressure such as into a microwave oven, dryer, or high pressure container.
7. Keep away from fire immediately when leakage or foul odor are detected.
8. Do not use in a location where strong static electricity generates.
9. If there is battery leakage, foul odor, heat generated, discolored or deformed, or in any way appears abnormal during use, recharging or storage, immediately remove it from the equipment or battery charger, and stop use.
10. Do not immerse the battery or allow any fluids to flow inside. Conductive liquid ingress, such as water, can cause damage resulting in fire or explosion. Store your battery in a cool, dry place, away from combustible and flammable items. Corrosive gas atmospheres must be avoided.

⚠ CAUTION

1. If liquid leaking from the battery gets into your eyes, do not rub your eyes and wash them well with fresh clean water such as tap water and contact a doctor immediately.
If left untreated, the liquid may cause eye-problems.
2. If liquid leaks onto your skin or clothes, wash well with clean water such as tap water immediately.
There is a possibility that this can cause skin irritation.
3. If you find rust, foul odor, overheating, discolor, deformation, and/or other irregularities when using the battery for the first time, do not use and return it to your supplier or vendor.

⚠ WARNING

If an electrically conductive foreign object enters the terminals of the lithium ion battery, a short-circuit may occur resulting in the risk of fire. Please observe the following matters when storing the battery.

- **Do not place electrically conductive cuttings, nails, steel wire, copper wire or other wire in the storage case.**
- **Either install the battery in the power tool or store by securely pressing into the battery cover until the ventilation holes are concealed to prevent short-circuits (See Fig. 4).**

REGARDING LITHIUM-ION BATTERY TRANSPORTATION

When transporting a lithium-ion battery, please observe the following precautions.

⚠ WARNING

Notify the transporting company that a package contains a lithium-ion battery, inform the company of its power output and follow the instructions of the transportation company when arranging transport.

- **Lithium-ion batteries that exceed a power output of 100 Wh are considered to be in the freight classification of Dangerous Goods and will require special application procedures.**
- **For transportation abroad, you must comply with international law and the rules and regulations of the destination country.**
- **If the BSL36B18 is installed in the power tool, the power output will exceed 100 Wh and the unit will be classified as Dangerous Goods for freight classification.**

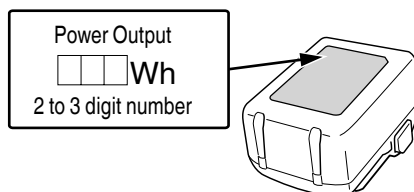

Fig. 1

USB DEVICE CONNECTION PRECAUTIONS

When an unexpected problem occurs, the data in a USB device connected to this product may be corrupted or lost. Always make sure to back up any data contained in the USB device prior to use with this product.

Please be aware that our company accepts absolutely no responsibility for any data stored in a USB device that is corrupted or lost, nor for any damage that may occur to a connected device.

**SAVE THESE INSTRUCTIONS
AND
MAKE THEM AVAILABLE TO OTHER USERS
AND
OWNERS OF THIS TOOL!**

OPERATION AND MAINTENANCE

NOTE

The information contained in this Instruction Manual is designed to assist you in the safe operation and maintenance of the power tool. Some illustrations in this Instruction Manual may show details or attachments that differ from those on your own power tool.

NAME OF PARTS

1. Cordless Compound Miter Saw (C1810DFA)

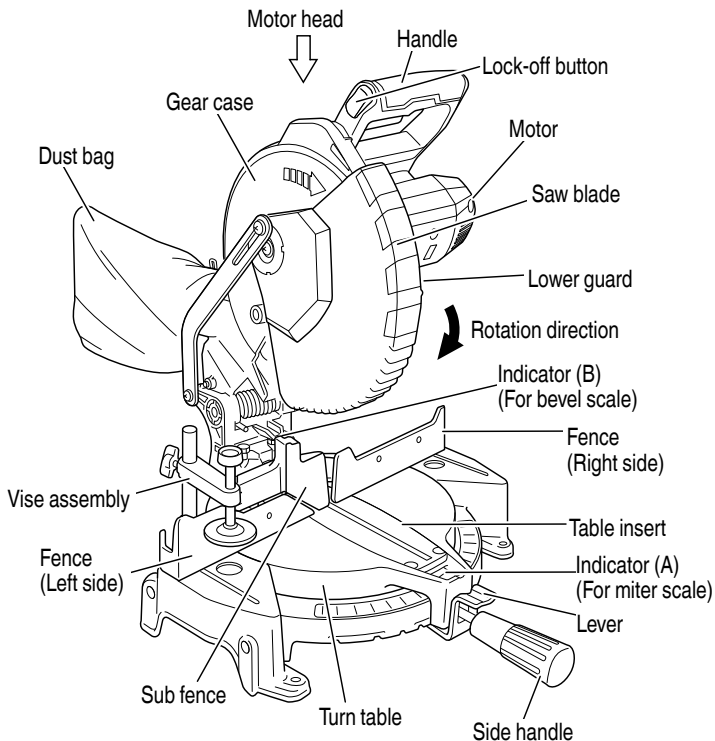

Fig. 2

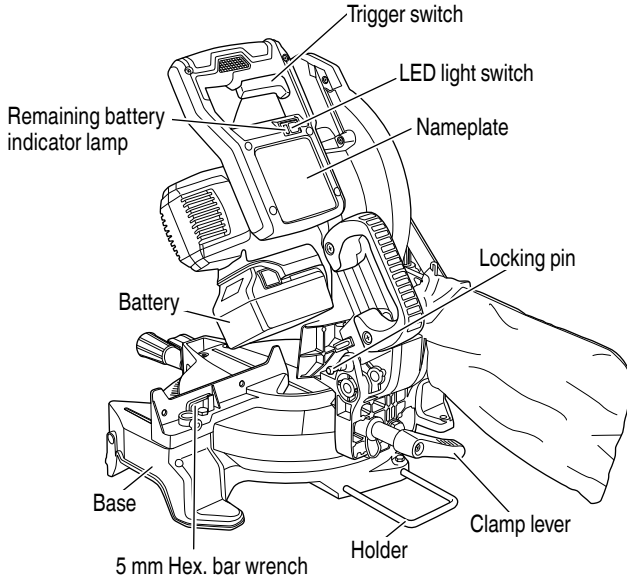
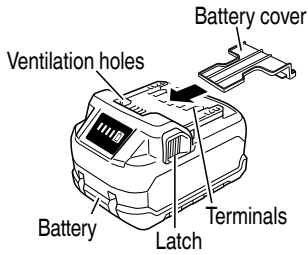

Fig. 3

2. Battery



<BSL36A18X>
Fig. 4

3. Battery Charger

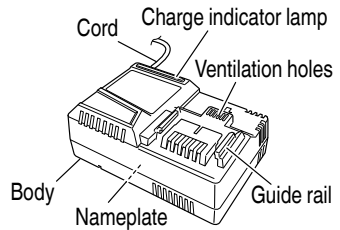

<UC18YSL3>
Fig. 5

SPECIFICATIONS

1. Cordless Compound Miter Saw

Item	Model			C1810DFA	
Motor				DC brushless motor	
LED light				YES	
Applicable saw blade				Outside Dia. 10" (255 mm) Hole Dia. 5/8" (15.9 mm)	
No load speed				3,800 /min	
Max. sawing dimension	Miter	Head	Turntable	Max. sawing dimension	
		0	0	Max. Height	2-5/16 in. (59 mm)
	0	Left 45°	Max. Width	5-21/32 in. (144 mm)	
			or	Max. Height	3-1/2 in. (89 mm)
	Max. Width	3-31/32 in. (101 mm)			
Bevel	Left 45°	0	Max. Height	1-5/8 in. (41 mm)	
			Max. Width	5-21/32 in. (144 mm)	
Compound	Left 45°	Left 45°	Max. Height	1-5/8 in. (41 mm)	
			Max. Width	4 in. (102 mm)	
Miter sawing range				Left 0°–52° Right 0°–52°	
Bevel sawing range				Left 0°–45°	
Compound sawing range	Bevel (Left) 0°–45°			Miter (Left) 0°–45°, (Right) 0°–45°	
Battery	Model				BSL36A18X (18 V, 5.0 Ah)
	Type				Li-ion battery
	Voltage				DC 18 V (BSL36A18X: DC 36 V / 18 V)
Net weight				21.2 lbs. (9.6 kg) (BSL36A18X attached) 21.8 lbs. (9.9 kg) (BSL36B18 attached)	

2. Battery Charger

Model	UC18YSL3
Input power source	Single phase: AC 120 V 60 Hz
Charging time (At a temperature of 68°F (20°C))	BSL36A18X : Approx. 32 min
Charging voltage	DC 14.4–18 V
Charging current	DC 8.0 A
Weight	1.3 lbs. (0.6 kg)

NOTE: The charging time may vary according to temperature and power source voltage.

APPLICATIONS

Wood and aluminum sash.

PREPARATION BEFORE OPERATION

⚠ CAUTION

Pull out battery before carrying out any adjustment, servicing or maintenance.
When finished with a job, pull out the battery.

1. Power source
Ensure that the power source to be utilized conforms to the power requirements specified on the product nameplate.
2. Power switch
Ensure that the switch is in the OFF position. If the battery installed to power tool while the switch is in the ON position, the power tool will start operating immediately, which could cause a serious accident.
3. Remove all packing materials attached or connected to the tool before attempting to operate it.
4. Releasing the locking pin (Fig. 6)
When the power tool is prepared for shipping, its main parts are secured by a locking pin. Move the handle slightly so that the locking pin can be disengaged.
During transport, lock the locking pin into the gear case.

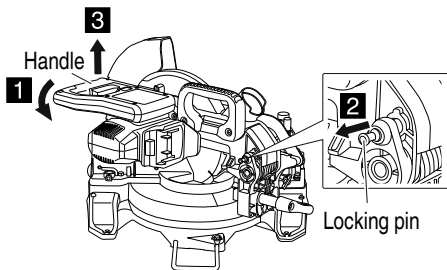

Fig. 6

5. Holder, clamp lever adjustment:
Attach the included holder in the position as shown in Fig. 7 and adjust the holder until its bottom surface contacts the work bench surface. After adjustments, securely tighten the 6 mm bolt. Loosen the M6 × 20 screw on the clamp lever and attach to a position where the clamp lever can be easily operated.

⚠ CAUTION

Attach the power tool to a work bench with bolts (6 mm), and if the turntable has been swiveled 45° degrees or more, be careful not to let the hand that is holding the side handle get caught between the side handle and heads of bolts (6 mm). Injuries could result.

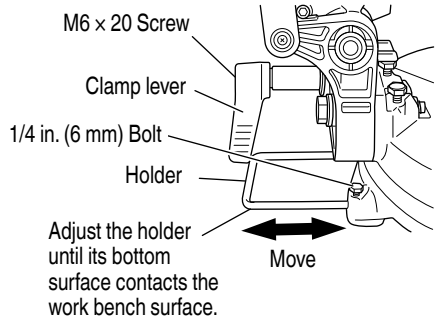

Fig. 7

6. Install the side handle
Remove the M10 bolt and install the side handle that came enclosed with this unit.

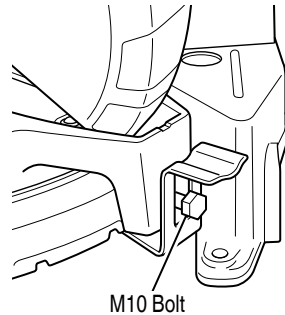
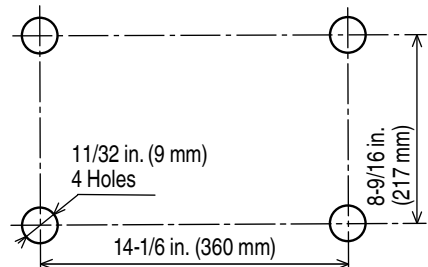

Fig. 8

7. Installation



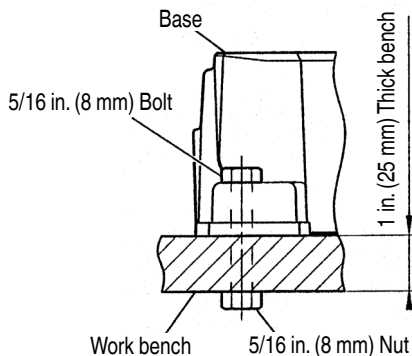

Fig. 9

Attach the power tool to a level, horizontal work bench in accordance with Fig. 9.

Select 5/16 in. (8 mm) diameter bolts suitable in length for the thickness of the work bench.

Bolt length should be at least 1-3/8 in. (35 mm) plus the thickness of the work bench.

For example, use 2-11/32 in. (60 mm) or larger bolts for a 1 in. (25 mm) thick work bench.

The holder attached to the rear of the base helps stabilize the power tool.

8. Installing the dust bag, holder, stopper and vises (The holder and stopper are optional accessories.) Attach the dust bag and vise assembly as indicated in Fig. 2 and Fig. 3.

REMOVAL AND INSTRUCTION METHOD OF BATTERY

- How to install the battery.
Align the battery with the groove in tool handle and slip it into place. Always insert it all the way until it locks in place with a little click. If not, it may accidentally fall out of the tool, causing injury to you or someone around you (Fig. 10).
- How to remove the battery.
Withdraw battery from the tool handle while pressing the latch (2 pcs) of the battery (Fig. 10).

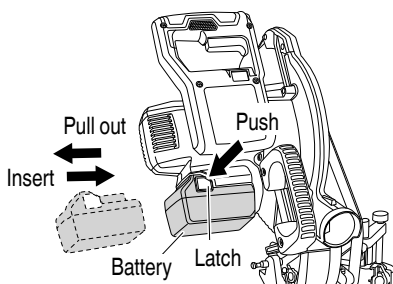

Fig. 10

CHARGING METHOD

NOTE

Before plugging into the receptacle, make sure the following points.

- The power source voltage is stated on the nameplate.
- The cord is not damaged.

⚠ WARNING

Do not charge at voltage higher than indicated on the nameplate.
If charged at voltage higher than indicated on the nameplate, the charger will burn out.

1. Connect the charger's power cord to a receptacle. When the power cord is connected, the charge indicator lamp will blink in red. (At 1-second intervals)



⚠ WARNING

Do not use the electrical cord if damaged. Have it repaired immediately.

2. Insert the battery to the battery charger. Firmly insert the battery into the battery charger as shown in Fig. 11.

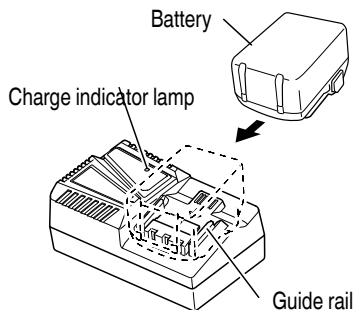

Fig. 11

3. Charging
When inserting a battery in the charger, the charge indicator lamp will blink in blue.
When the battery becomes fully recharged, the charge indicator lamp will light up in green. (See Table 2)
- (1) Charge indicator lamp indication
The indications of the charge indicator lamp will be as shown in Table 2, according to the condition of the battery charger or the battery.

Table 2

Indications of the charge indicator lamp				
Charge indicator lamp (RED / BLUE / GREEN / PURPLE)	Before charging	Blinks (RED) 	Lights for 0.5 seconds. Does not light for 0.5 seconds. (off for 0.5 seconds) 	Plugged into power source
	While charging	Blinks (BLUE) 	Lights for 0.5 seconds. Does not light for 1 second. (off for 1 second) 	Battery capacity at less than 50%
		Blinks (BLUE) 	Lights for 1 second. Does not light for 0.5 seconds. (off for 0.5 seconds) 	Battery capacity at less than 80%
		Lights (BLUE) 	Lights continuously	Battery capacity at more than 80%
	Charging complete	Lights (GREEN) 	Lights continuously (Continuous buzzer sound: about 6 seconds)	
	Overheat standby	Blinks (RED) 	Lights for 0.3 seconds. Does not light for 0.3 seconds. (off for 0.3 seconds) 	Battery overheated. Unable to charge. (Charging will commence when battery cools)
	Charging impossible	Flickers (PURPLE) 	Lights for 0.1 seconds. Does not light for 0.1 seconds. (off for 0.1 seconds) (Intermittent buzzer sound: about 2 seconds)	Malfunction in the battery or the charger

- (2) Regarding the temperature of the rechargeable battery.
The temperatures for rechargeable batteries are as shown in the Table 3, and batteries that have become hot should be cooled for a while before being recharged.

Table 3

Rechargeable batteries	Temperatures at which the battery can be recharged
BSL36A18X	32°F–122°F (0°C–50°C)

- (3) Regarding recharging time (At 68°F (20°C))

Table 4 Charging time

Battery \ Charger	UC18YSL3
BSL36A18X	Approx. 32 min

NOTE

The recharging time may vary according to the ambient temperature.

4. Disconnect battery charger from the receptacle.

⚠ CAUTION

**Do not pull the plug out of the receptacle by pulling on the cord.
Make sure to grasp the plug when removing from receptacle to avoid damaging cord.**

5. Remove the battery from the battery charger.
Supporting the battery charger with hand, pull out the battery from the battery charger.

NOTE

Be sure to pull out the battery from the battery charger after use, and then keep it.

Regarding electric discharge in case of new batteries, etc.

As the internal chemical substance of new batteries and batteries that have not been used for an extended period is not activated, the electric discharge might be low when using them the first and second time. This is a temporary phenomenon, and normal time required for recharging will be restored by recharging the batteries 2–3 times.

How to make the batteries perform longer

- (1) Recharge the batteries before they become completely exhausted.

When you feel that the power of the tool becomes weaker, stop using the tool and recharge its battery. If you continue to use the tool and exhaust the electric current, the battery may be damaged and its life will become shorter.

- (2) Avoid recharging at high temperatures.

A rechargeable battery will be hot immediately after use. If such a battery is recharged immediately after use, its internal chemical substance will deteriorate, and the battery life will be shortened. Leave the battery and recharge it after it has cooled for a while.

⚠ CAUTION

- When the battery charger has been continuously used, the battery charger will be heated, thus constituting the cause of the failures. Once the charging has been completed, give 15 minutes rest until the next charging.

- If the battery is charged while it is heated because it has been left for a long time in a location subject to direct sunlight or because the battery has just been used, the charge indicator lamp of the charger lights for 0.3 seconds, does not light for 0.3 seconds (off for 0.3 seconds). In such a case, first let the battery cool, then start charging.

- When the charge indicator lamp flickers (at 0.2-second intervals), check for and take out any foreign objects in the charger's battery installation hole. If there are no foreign objects, it is probable that the battery or charger is malfunctioning. Take it to your authorized Service Center.

HOW TO RECHARGE USB DEVICE

⚠ WARNING

- Prior to use, check the connecting USB cable for any defect or damage.

Using a defective or damaged USB cable can cause smoke emission or ignition.

- When the product is not being used, cover the USB port with the rubber cover.

Buildup of dust etc. in the USB port can cause smoke emission or ignition.

NOTE

- The time required for charging will be longer when a USB device and battery are being simultaneously charged.

- There may be an occasional pause during USB recharging.

- When a USB device is not being charged, turn the USB power switch OFF and remove the USB device from the charger.

Failure to do so may not only reduce the battery life of a USB device, but may also result in unexpected accidents.

- (1) Select a charging method

Depending on the charge method selected, either the battery is inserted into the charger or the power cord is plugged into an outlet.

- Charging a USB device by battery (Fig. 12-a)
- Charging a USB device from a electrical outlet (Fig. 12-b)
- Charging a USB device and battery from a electrical outlet (Fig. 12-c)

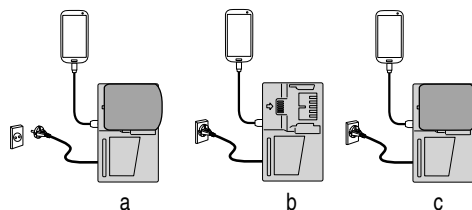

Fig. 12

- (2) Turn the USB power switch ON (Fig. 13)

When you turn the USB power switch ON, the USB power indicator lamp will light up.

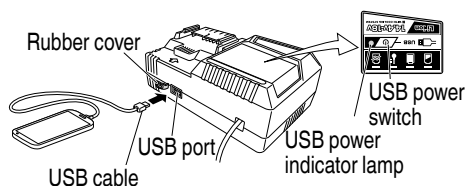

Fig. 13

- (3) Connect the USB cable. (Fig. 13)

Pull back the rubber cover and firmly plug in a commercially available USB cable (appropriate to the device being charged) into the USB port.

- When the power cord is not plugged into an outlet and the battery runs out of power, power output will stop and the USB power indicator lamp will shut off.
- When the USB power indicator lamp goes out, change the battery or plug the power cord into an electrical outlet.

- (4) When charging is completed
- The USB power indicator lamp will not go out when a USB device has been completely charged. To verify charge status, check the USB device.
- Turn the USB power switch OFF and unplug the power cord from the electrical outlet. (Fig. 13)
- Remove the battery from the charger and place the rubber cover over the USB port.

BEFORE USING

Power tool

⚠ WARNING

Check steps 1 through 6 before you have installed the power supply (battery) to the tool.

1. Make sure the trigger switch is turned OFF.

⚠ WARNING

If the battery is inserted while the power switch is in the ON position, the power tool will start operating immediately, inviting serious accident.

2. Check the saw blade for visible defects. Confirm that the saw blade is free of cracks or other visible damage.
3. Confirm that the saw blade is attached securely to the power tool. Using the supplied 5 mm hex. bar wrench, tighten the left hex. 7 mm socket bolt on the saw blade spindle to secure the saw blade. For details, see Fig. 36-a and Fig. 36-b in the section on "SAW BLADE MOUNTING AND DISMOUNTING".
4. Check the lower guard for proper operation. Lower guard is designed to protect the operator from coming into contact with the saw blade during operation of the tool. Always check that the lower guard moves smoothly and covers the saw blade properly.

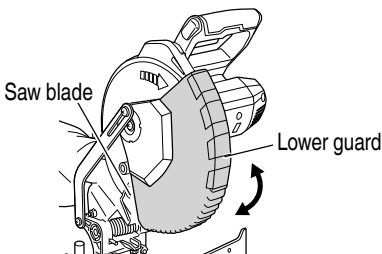

Fig. 14

⚠ WARNING

NEVER OPERATE THE POWER TOOL if the lower guard does not function smoothly.

5. Confirm the position of the spindle lock before using the tool. After installing the saw blade, confirm that the spindle lock has been returned to the released position before using the power tool (see Fig. 36-a).
6. Eye protection. Always wear eye protection with side shields that meets the requirements of ANSI Standard Z87.1. Ordinary eyeglasses do not provide adequate protection because they do not contain impact resistant safety glass.

⚠ WARNING

Operating the tool without wearing proper eye protection may result in serious injury.

AFTER INSTALLING THE POWER SUPPLY (BATTERY) TO THE TOOL, CHECK THE OPERATION OF THE TOOL AS FOLLOWS:

7. Electric brake. This tool is equipped with an electric brake which will typically stop the blade within 5 seconds after the trigger switch is released. Occasionally, there will be a delay in the brake engaging which will result in a longer blade stopping time. On rare occasions, the brake may not engage at all and the saw blade will coast to a stop. If the brake fails to engage frequently, depress and release the trigger switch to turn the tool on and off 4 or 5 times. If the brake still does not engage, have the tool serviced at a metabo HPT authorized service center. Always confirm that the saw blade has completely stopped before raising it from the workpiece.

The brake is not a substitute for a properly functioning lower guard. Check the function of the lower guard before each use. Serious personal injury may occur if the lower guard does not move smoothly and cover the blade properly.

⚠ WARNING

Please be aware of the reaction of the Motor Head (Fig. 2) when the brake is activated. Braking causes the Motor Head to jerk downward and the user should be prepared for this reaction, especially when the trigger switch is released before the blade is completely down. Failure to be familiar with, and prepared for, the operational characteristics of the tool may cause serious injury.

8. Trial Run

After confirming that no one is standing behind, the power tool start and confirm that no operating abnormalities exist before attempting a cutting operation.

9. Inspect the rotating stability of the saw blade.

For precise cutting, rotate the saw blade and check for deflection to confirm that the blade is not noticeably unstable; otherwise vibrations might occur and cause an accident.

BEFORE CUTTING

1. Install the sub fence

In the case of direct angle cutting and angle cutting, use the sub fence. The sub fence can be installed on the left side of the guide fence. Place the attached plate in the position as shown in Fig. 15-a, insert the tip in the groove of fence and simultaneously, insert flathead screw M6 into fence, sub fence, and plate, then tighten nylon nut M6 with the 10 mm box wrench until the sub fence can smoothly rotate. Then, you can realize stable cutting of the material with a wide back face.

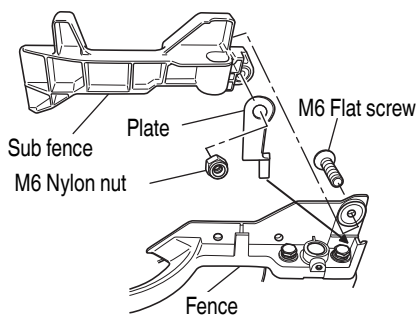

Fig. 15-a

⚠ WARNING

In the case of left bevel cutting, rotate the sub fence. Supposing it is not able to rotate it, it will contact the blade or some part of the tool, causing in serious injury to operator.

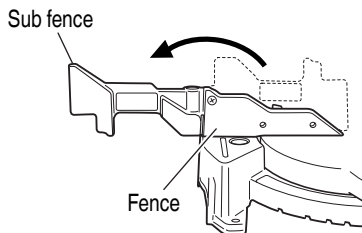

Fig. 15-b

2. Oblique angle

Before the power tool is shipped from the factory, it is adjusted for 0°, left 45° bevel cutting angle with the 8 mm bolt (A) and the 8 mm bolt (B).

When changing the adjustment, change the height of the 8 mm bolt (A) or the 8 mm bolt (B) by turning them. (Fig. 16-a, Fig. 16-b)

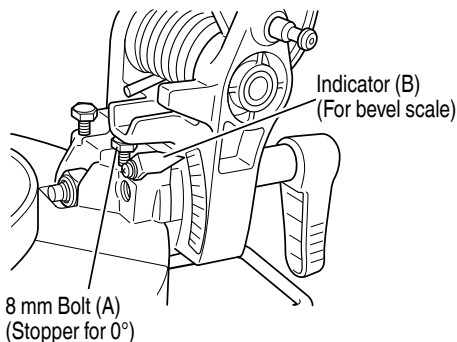

Fig. 16-a

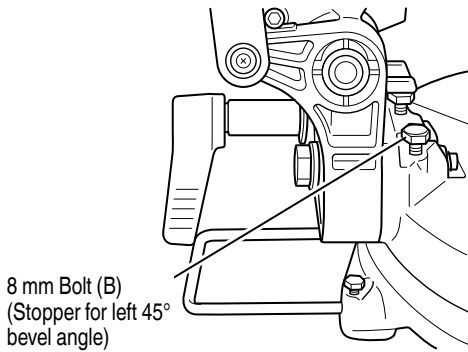

Fig. 16-b

3. Securing the workpiece

WARNING

Always clamp or vise to secure the workpiece to the fence; otherwise the workpiece might be thrust from the table and cause bodily harm.

4. Installing the holder ... (Optional accessory)

The holder helps keep longer workpieces stable and in place during the cutting operation.

- As indicating in Fig. 17, installing the holder in the holes on the side of base and fasten it with 6 mm machine screw (Optional accessory).

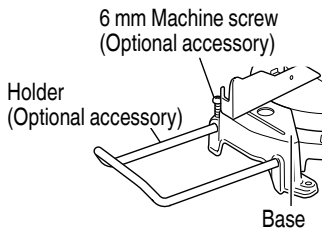

Fig. 17

5. Installing the holders ... (Optional accessory)

The holders help keep longer workpieces stable and in place during the cutting operation.

- (1) As indicated in Fig. 18, use a steel square for aligning the upper edge of the holders with the base surface. Loosen the 6 mm wing nut. Turn a height adjustment bolt 6 mm, and adjust the height of the holder.

- (2) After adjustment, firmly tighten the wing nut and fasten the holder with the 6 mm wing bolt (optional accessory). If the length of Height Adjustment Bolt 6 mm is insufficient, spread a thin plate beneath. Make sure the end of Height Adjustment Bolt 6 mm does not protrude from the holder.

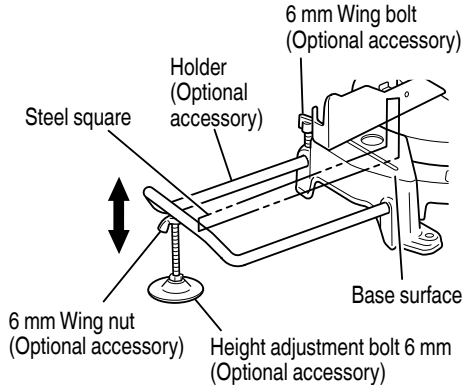

Fig. 18

6. Stopper for precision cutting ... (Stopper and holder are optional accessory)

The stopper facilitates continuous precision cutting in lengths of 11 in. to 17-3/4 in. (280 mm to 450 mm). To install the stopper, attach it to the holder with the 6 mm wing bolt as shown in Fig. 19.

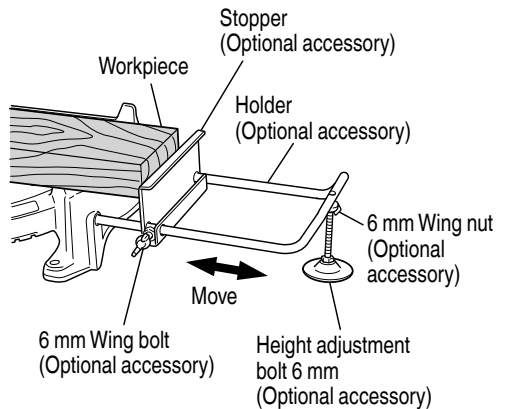

Fig. 19

7. LED lighting system (Fig. 20) [XACT CUT LED™]

**CAUTION**

Do not stare at operating lamp. Staring into the light beam may result in serious injury or vision loss.



LED light switch

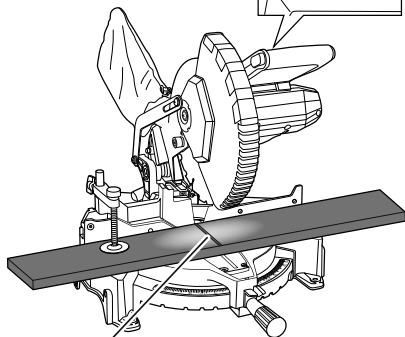

Shadow of blade teeth projected onto workpiece

Fig. 20

The LED lighting system [XACT CUT LED™] casts the shadow of the blade onto the workpiece. This results in greater accuracy of cuts and requires no adjustments.

To use this feature, turn the LED light switch on.

Bring the motor head down so the blade is approximately 1/4 in. (6 mm) from the workpiece. The shadow of the blade will be projected onto the workpiece, indicating where the blade teeth will make contact as the cut is made.

PRACTICAL APPLICATIONS**WARNING**

- To avoid personal injury, never remove or place a workpiece on the table while the tool is being operated.
- Never place your limbs inside of the line next to warning sign while the tool is being operated. This may cause hazardous conditions (see Fig. 21).

**CAUTION**

- It is dangerous to remove or install the workpiece while the saw blade is turning.
- When sawing, clean off the shavings from the turntable.

- If the shavings accumulate too much, the saw blade from the cutting material will be exposed. Never subject your hand or anything else to go near the exposed blade.

NOTE

Prior to operating the switch, make sure to check the stability of the tool by setting the angle and turn to conduct a trial cutting run without using a workpiece.

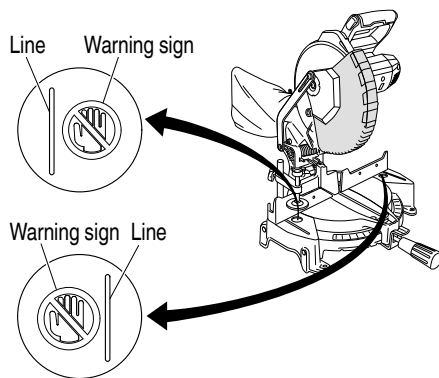

Fig. 21

1. Switch operation

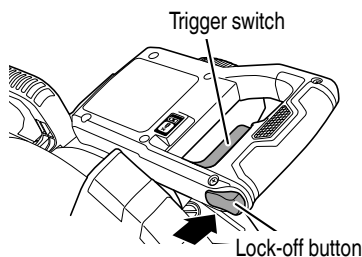

Fig. 22

The tool will not start unless the lock-off button is pressed while the switch is pulled back.

The Lock-off button can be engaged by pressing it to right. After the switch is on, the saw blade will continue to operate as long as you pull on the trigger switch, even if you release the lock-off button.

When the switch is released, the lock-off button automatically disengages to prevent inadvertent motor startup.

⚠ WARNING

To avoid injury, after completing a cut and releasing the trigger switch, allow the blade to stop before raising the saw head.

⚠ WARNING

Never lock the Lock-off button in depressed position. Pulling back the switch would then cause the tool to suddenly start operating, which could result in injury.

2. Using the Vise Assembly (Standard accessory)

- (1) The vise assembly can be mounted on either left side of the fence or right side of the fence by loosening the 6 mm wing bolt (A).
- (2) The screw holder can be raised or lowered according to the height of the workpiece by loosening the 6 mm wing bolt (B). After the adjustment, firmly tighten the 6 mm wing bolt (B) and fix the screw holder.
- (3) Turn the upper knob and securely fix the workpiece in position (Fig. 23).

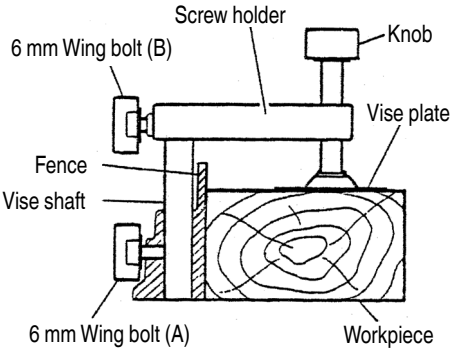

Fig. 23

⚠ WARNING

Always firmly clamp or vise to secure the workpiece to the fence; otherwise the workpiece might be thrust from the table and cause bodily harm.

⚠ CAUTION

Always confirm that the motor head does not contact the vise assembly when it is lowered for cutting. If there is any danger that it may do so, move the vise assembly to a position where it will not contact the saw blade.

3. Cutting Operation

- (1) As shown in Fig. 24 the width of the saw blade is the width of the cut. Therefore, slide the workpiece to the right (viewed from the operator's position) when length ⑥ is desired, or to the left when length ⑤ is desired.
Turn the LED light, project the shadow of the blade onto the workpiece, align the left side or right side of shadow of the blade with the ink line on the workpiece.
- (2) Once the saw blade reaches maximum speed, push the handle down carefully until the saw blade approaches the workpiece.
- (3) Once the saw blade contacts the workpiece, push the handle down gradually to cut into the workpiece.
- (4) After cutting the workpiece to the desired depth, turn the power tool OFF and let the saw blade stop completely before raising the handle from the workpiece to return it to the full retract position.

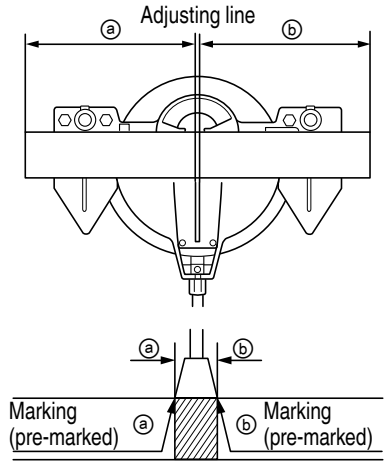

(Front view)

Fig. 24

⚠ CAUTION

- For maximum dimensions for cutting, refer to "SPECIFICATIONS" table on page 13.
- Increased pressure on the handle will not increase the cutting speed.
On the contrary, too much pressure may result in overload of the motor and/or decreased cutting efficiency.

⚠ WARNING

- Confirm that the trigger switch is turned OFF and the battery has been removed whenever the tool is not in use.
- Always turn the power off and let the saw blade stop completely before raising the handle from the workpiece.
If the handle is raised while the saw blade is still rotating, the cut-off piece may become jammed against the saw blade causing fragments to scatter about dangerously.
- Every time one cutting or deep-cutting operation is finished, turn the trigger switch off, and check that the saw blade has stopped. Then raise the handle, and return it to the full retract position.
- Be absolutely sure to remove the cut material from the top of the turntable, and then proceed to the next step.
- Continued cutting operation can result in overload of the motor. Touch the motor and if it's hot, stop your cutting operation at once and rest for 10 minutes or so, and then restart your cutting operation.

4. Miter cutting procedures

- (1) Loosen the side handle and push the lever for angle stoppers. Then, adjust the turntable until the indicator aligns with desired setting on the miter scale (Fig. 25).
- (2) Re-tighten the side handle to secure the turntable in the desired position.

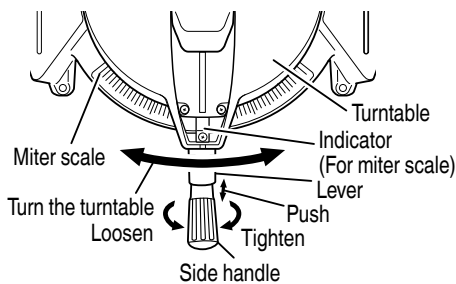

Fig. 25

NOTE

- Positive stops are provided at the right and left of the 0° center setting, at 15°, 22.5°, 31.6° and 45° settings.
- Check that the miter scale and the tip of the indicator are properly aligned.
- Operation of the saw with the miter scale and indicator out of alignment, or with the side handle not properly tightened, will result in poor cutting precision.

⚠ CAUTION

Never remove the side handle; use of the tool without it would be hazardous.
To prevent an accident or personal injury always firmly tighten the miter handle.

5. Bevel cutting procedures

- (1) Loosen the clamp lever and bevel the saw blade to the left.
- (2) Adjust the bevel angle to the desired setting while watching the bevel angle scale and indicator, then secure the clamp lever.

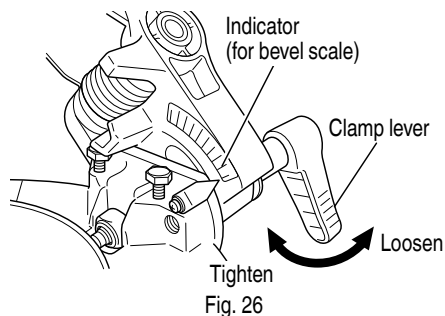

⚠ WARNING

When the workpiece is secured on the left or right side of the blade, the short cut-off portion will come to rest on the right or left side of the saw blade. Always turn the power off and let the saw blade stop completely before raising the handle from the workpiece.

If the handle is raised while the saw blade is still rotating, the cut-off piece may become jammed against the saw blade causing fragments to scatter about dangerously.

When stopping the bevel cutting operation halfway, start cutting after pulling back the motor head to the initial position.

Starting from halfway, without pulling back, causes the safety cover to be caught in the cutting groove of the workpiece and to contact the saw blade.

6. Compound cutting procedures

Compound cutting can be performed by following the instructions in 4 and 5 above. For maximum dimensions for compound cutting, refer to "SPECIFICATIONS" table on page 13.

⚠ CAUTION

Always secure the workpiece with the right hand side for compound cutting. Never rotate the table to the right for compound cutting, because the saw blade might then contact the clamp or vise that secures the workpiece, and cause personal injury or damage.

7. Crown molding cutting procedures
 Fig. 27 shows two common crown molding types having angles of (θ) 38° and 45°.
 For the typical crown molding fittings, see Fig. 28.

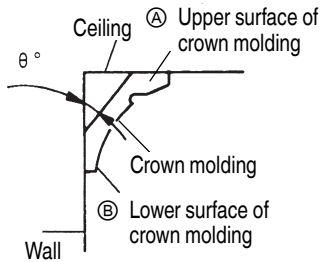

Fig. 27

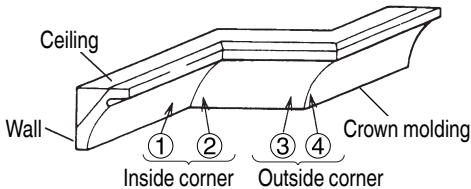

Fig. 28

The table below shows the miter angle and the bevel angle settings that are ideal for the two crown molding types.

NOTE

For convenience, positive stops are provided for the miter setting (left and right 31.6°) positions.

For miter cut setting

If the turntable has been set to either of the angles described, move the turntable adjusting side handle a little to the right and left to stabilize the position and to properly align the miter angle scale and the tip of the indicator before the operation starts.

For bevel cut setting

Turn the clamp lever on bevel section to the left and check that the position is stable and that the bevel angle scale and the tip of the indicator are properly aligned. Then tighten the clamp lever.

Type of Crown Molding	45° Type	38° Type
To process crown molding at positions ① and ④ in Fig. 28.		
Miter Angle Setting	right 35.3° (↓ mark)	right 31.6° (↓ mark)
Bevel Angle Setting	left 30° (↓ mark)	left 33.9° (↓ mark)
To process crown molding at positions ② and ③ in Fig. 28.		
Miter Angle Setting	left 35.3° (↓ mark)	left 31.6° (↓ mark)
Bevel Angle Setting	left 30° (↓ mark)	left 33.9° (↓ mark)

- (1) Setting to cut crown moldings at positions ① and ④ in Fig. 28 (see Fig. 29; tilt the motor head to the left):

- ① Turn the turntable to the right and set the Miter Angle as follows:
 ○ For 45° type crown moldings: 35.3° (↓ mark)
 ○ For 38° type crown moldings: 31.6° (↓ mark)
- ② Tilt the motor head to the left and set the Bevel Angle as follows:
 ○ For 45° type crown moldings: 30° (↓ mark)
 ○ For 38° type crown moldings: 33.9° (↓ mark)
- ③ Position the crown molding so that the upper surface (A in Fig. 27) contacts the fence as indicated in Fig. 31.

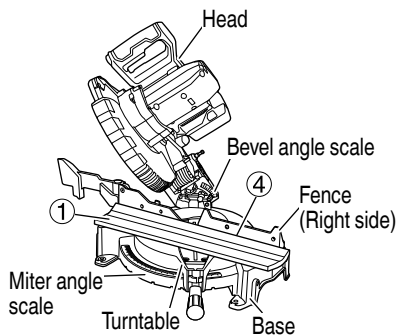

Fig. 29

(2) Setting to cut crown moldings at positions ② and ③ in Fig. 28 (see Fig. 30; tilt the head to the left):

- ① Turn the turntable to the left and set the Miter Angle as follows:
 - For 45° type crown moldings: 35.3°
 - For 38° type crown moldings: 31.6°
- ② Tilt the head to the left and set the Bevel Angle as follows:
 - For 45° type crown moldings: 30°
 - For 38° type crown moldings: 33.9°
- ③ Position the crown molding so that the lower surface (Ⓒ in Fig. 27) contacts the fence as in Fig. 32.

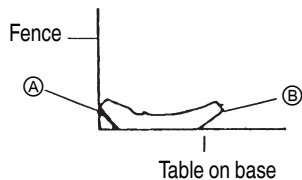

Fig. 31

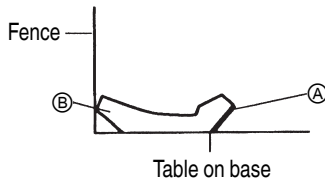

Fig. 32

Cutting method of crown molding without tilting the saw blade.

- (1) Crown molding Stopper (L) and (R) (optional accessories) allow easier cuts of crown molding without tilting the saw blade. Install them in the base both-sides side to be shown in Fig. 33-a. After inserting Tighten the 6 mm knob bolts to secure the crown molding Stoppers.
 - [Optional accessories used]
 - Crown molding Vise Ass'y (Include Crown molding Stopper (L))
 - Crown molding Stopper (L)
 - Crown molding Stopper (R)

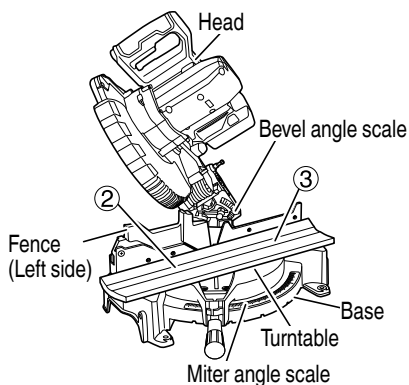

Fig. 30

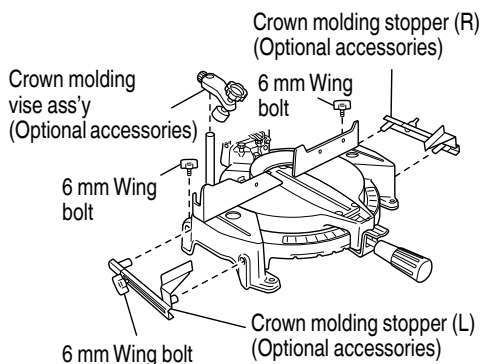

Fig. 33-a

- (2) The crown molding vise (B) (Optional accessory) can be mounted on either left side of the fence or the right side of the fence. It can unite with the slope of the crown molding and vice can be pressed down. Then turn the upper knob, as necessary, to securely attach the crown molding in position. To raise or lower the vise assembly, first loosen the 6 mm knob bolt. After adjusting the height, firmly tighten the 6 mm wing bolt; then turn the upper knob, as necessary, to securely attach the crown molding in position. (See Fig. 33-b)

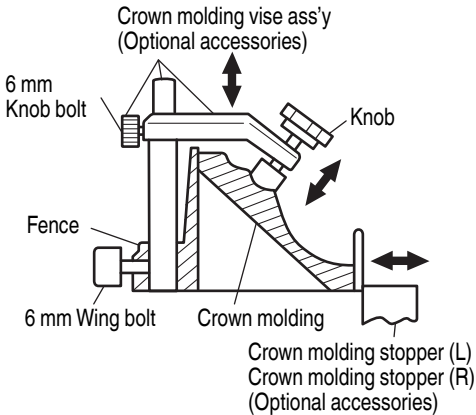

Fig. 33-b

⚠ WARNING

Always firmly clamp or vise to secure the crown molding to the fence; otherwise the crown molding might be thrust from the table and cause bodily harm.

Do not bevel cutting. The main body or saw blade may contact the sub fence, resulting in an injury.

⚠ CAUTION

Always confirm that the motor head (see Fig. 2) does not contact the crown molding vise ass'y when it is lowered for cutting. If there is any danger that it may do so, loosen the 6 mm knob bolt and move the crown molding vise ass'y to a position where it will not contact the saw blade.

Position crown molding with its WALL CONTACT EDGE against the guide fence and its CEILING CONTACT EDGE against the crown molding Stoppers as shown in Fig. 33-b.

Adjust the crown molding Stoppers according to the size of the crown molding.

Tighten the 6 mm wing bolt to secure the crown molding Stoppers.

8. Cutting easily-deformed materials, such as aluminum sash

Materials such as aluminum sash can easily deform when tightened too much in a vise assembly. This will cause inefficient cutting and possible overload of the motor.

When cutting such materials, use a wood plate to protect the workpiece as shown in Fig. 34-a. Set the wood plate near the cutting section.

When cutting aluminum materials, coat the saw blade with cutting oil (non-combustible) to achieve smooth cutting and a fine finish.

In addition, in case of a U-shaped workpiece, use the wood plate as shown in Fig. 34-b to ensure stability in the lateral direction, and clamp it near the cutting section of the workpiece and tighten it using both the vise assembly and the clamp available in the market.

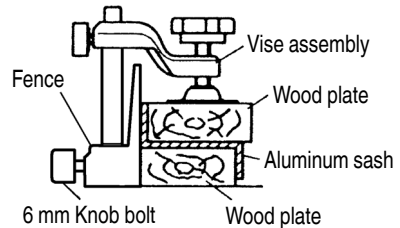

Fig. 34-a

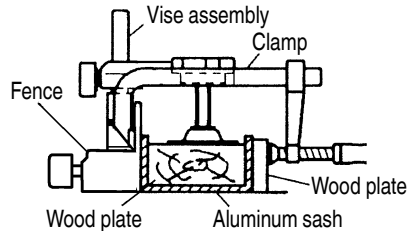

Fig. 34-b

9. How to use the dust bag (Standard accessory)
- (1) When the dust bag has become full of sawdust, dust will be blown out of the dust bag when the saw blade rotates. Check the dust bag periodically and empty it before it becomes full.
 - (2) During bevel and compound cutting, attach the dust bag at a right angle to the base surface as shown in Fig. 35.

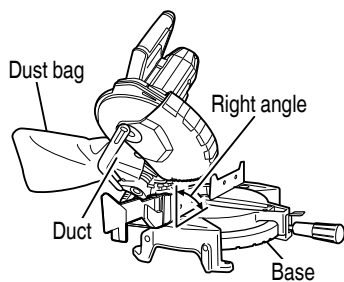

Fig. 35

- (3) Remove the bolt, washer (D) and washer (E)

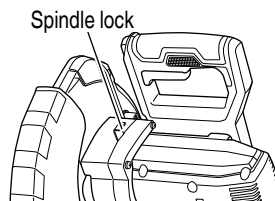

Fig. 36-a

- (4) Lift the lower guard and mount the saw blade.

! WARNING

When mounting the saw blade, confirm that the rotation indicator mark on the saw blade and the rotation direction of the gear case (see Fig. 2) are properly matched.

- (5) Thoroughly clean washer (D), washer (E) and the bolt, and install them onto the saw blade spindle.

! CAUTION

Empty the dust bag frequently to prevent the duct and the safety cover from becoming clogged. Sawdust will accumulate more quickly than normal during bevel cutting.

SAW BLADE MOUNTING AND DISMOUNTING

! WARNING

To prevent an accident or personal injury, always turn off the trigger switch and disconnect the battery from the power tool before removing or installing a saw blade.

! WARNING

- Check that the bolts are properly tightened. If cutting work is done in a state where the bolt is not sufficiently tightened, the bolt can get loose, the blade can come off, and the lower guard can get damaged, resulting in injuries.
- If the bolts are attached or detached using tools other than the 5 mm Hex. bar wrench (standard accessory), excessive or improperly tightening occurs, resulting in injury.

1. Mounting the saw blade (Fig. 36-a, Fig. 36-b and Fig. 36-c)

- (1) Rotate the lower guard (plastic) to the top position.
 (2) Press in spindle lock and loosen bolt with 5 mm Hex. bar wrench (standard accessory).
 Since the bolt is left-hand threaded, loosen by turning it to the right as shown in Fig. 36-b.

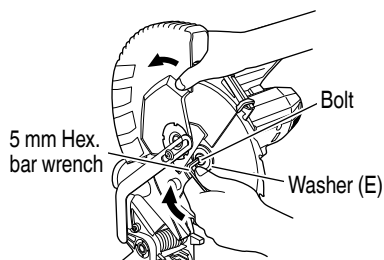

Fig. 36-b

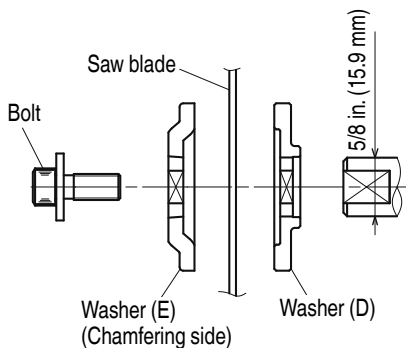





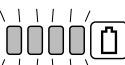



Fig. 36-c

NOTE

If the spindle lock cannot be easily pressed in to lock the spindle, turn the bolt with 5 mm Hex. bar wrench (standard accessory) while applying pressure on the spindle lock. The saw blade spindle is locked when the spindle lock is pressed inward.

Table 7

State of lamp	Battery Remaining Power
	Lights ; The battery remaining power is over 75%.
	Lights ; The battery remaining power is 50%–75%.
	Lights ; The battery remaining power is 25%–50%.
	Lights ; The battery remaining power is less than 25%.
	Blinks ; The battery remaining power is nearly empty. Recharge the battery soonest possible
	Blinks ; Output suspended due to high temperature. Remove the battery from the tool and allow it to fully cool down.
	Blinks ; Output suspended due to failure or malfunction. The problem may be the battery so please contact your dealer.

The Table 7 shows the state of remaining battery indicator lamp and the battery remaining power.

NOTE

Do not give a strong shock to the display panel or break it. It may lead to a trouble.

TRANSPORTATION OF THE MAIN BODY

The vice assembly could be dropped during transportation. Either remove the assembly or slip a piece of wood between the vice to firmly secure it.

Drop the head and insert the locking pin (page 14 "4. Releasing the locking pin").

Turn and loosen the side handle, turn the turntable as far right as it will go, and secure the turntable by turning the handle to the fixed position. This will make the main body even more compact.

When transporting the main body, carry it in your arms, holding the grip located on the base with both hands or carry handle.

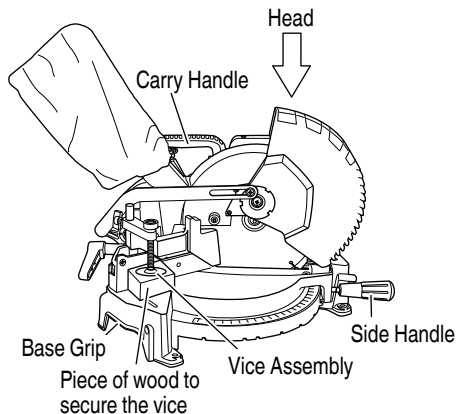

Fig. 38

MAINTENANCE AND INSPECTION

⚠ WARNING

To avoid an accident or personal injury, always confirm the trigger switch is turned OFF and that the battery has been disconnected from the power tool before performing any maintenance or inspection of this tool.

Report to qualified person as soon as possible, if you discover the fault of machine including guards or blade saw.

1. Inspecting the saw blade
Always replace the saw blade immediately upon the first sign of deterioration or damage. A damaged saw blade can cause personal injury and a worn saw blade can cause ineffective operation and possible overload to the motor.

⚠ CAUTION

Never use a dull saw blade. When a saw blade is dull, its resistance to the hand pressure applied by the tool handle tends to increase, making it unsafe to operate the power tool.

2. About Handling the Motor (see Fig. 2)
Winding of the motor is said to be the heart of this tool. Exercise utmost caution not to damage the winding by exposing it to wash oil or water.

NOTE

Accumulation of dust and the like inside the motor can result in a malfunction.

After using the motor for 50 hours or so, carry out no-load running, and blow in the dry air from a wind hole at the motor's rear. Such action is effective to discharge dust and the like.

3. Inspecting the lever

If the M6 hexagonal head bolts (2) are loose, align the sides of the fence and saw blade with the steel square. After adjusting the saw blade and fence to a ninety-degree angle, tighten the lever securing hexagonal head bolts (2).

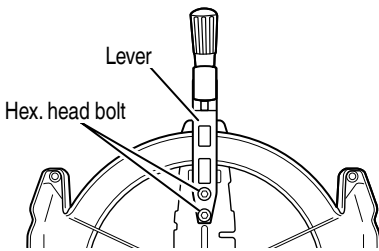

Fig. 39-a

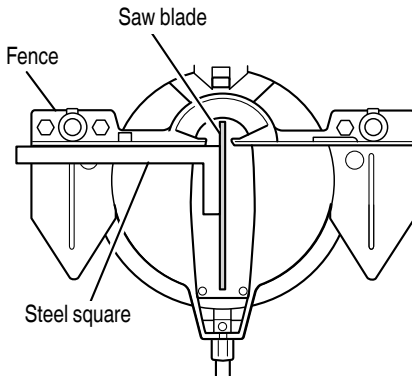

Fig. 39-b

4. Inspecting the screws

Regularly inspect each component of the power tool for looseness.

Re-tighten screws on any loose part.

⚠ WARNING

To prevent personal injury, never operate the power tool if any components are loose.

5. Inspecting the lower guard for proper operation

Before each use of the tool, test the lower guard (see Fig. 14) to assure that it is in good condition and that it moves smoothly.

Never use the tool unless the lower guard operates properly and it is in good mechanical condition.

6. Inspection of terminals (tool and battery)

Check to make sure that swarf and dust have not collected on the terminals.

On occasion check prior, during and after operation.

⚠ CAUTION

Remove any swarf or dust which may have collected on the terminals.

Failure to do so may result in malfunction.

7. Disposal of the exhausted battery

⚠ WARNING

Do not dispose of the exhausted battery. The battery must explode if it is incinerated. The product that you have purchased contains a rechargeable battery. The battery is recyclable. At the end of its useful life, under various state and local laws, it may be illegal to dispose of this battery into the municipal waste stream. Check with your local solid waste officials for details in your area for recycling options or proper disposal.

8. Storage

After operation of the tool has been completed, check that the following has been performed:

- (1) Trigger switch is in OFF position,
 - (2) Pull out the battery from the tool.
- When the tool is not in use, storing in a place below 104°F (40°C) and out of the reach of children.

NOTE

Storing lithium-ion batteries

Make sure the lithium-ion batteries have been fully charged before storing them.

Prolonged storage (3 months or more) of batteries with a low charge may result in performance deterioration, significantly reducing battery usage time or rendering the batteries incapable of holding a charge.

However, significantly reduced battery usage time may be recovered by repeatedly charging and using the batteries two to five times.

If the battery usage time is extremely short despite repeated charging and use, consider the batteries dead and purchase new batteries.

9. Lubrication

Lubricate the following sliding surfaces once a month to keep the power tool in good operating condition for a long time (see Fig. 2 and Fig. 3). Use of machine oil is recommended.

Oil supply points:

- Rotary portion of hinge
- Rotary portion of vise assembly
- Rotary portion of holder (A)

10. Cleaning

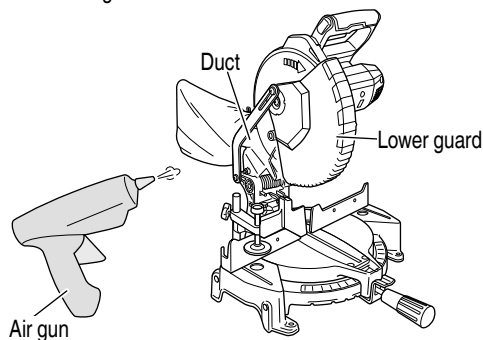

Fig. 40

Clean the machine, duct and lower guard by blowing with dry air from an air gun or other tool. (Fig. 40)

Periodically remove chips, dust and other waste material from the surface of the power tool, especially from the inside of the lower guard with a damp, soapy cloth. To avoid a malfunction of the motor, protect it from contact with oil or water.

Important notice on the batteries for the metabo HPT cordless power tools

Please always use one of our designated genuine batteries. We cannot guarantee the safety and performance of our cordless power tool when used with batteries other than these designated by us, or when the battery is disassembled and modified (such as disassembly and replacement of cells or other internal parts).

TROUBLESHOOTING GUIDE

⚠ WARNING

- To avoid injury from an accidental start, turn the switch OFF and remove the plug from the power source or remove the battery or AC/DC adapter from the main body before making any adjustments.
- All electrical or mechanical repairs should be done only by qualified service technicians. Contact metabo HPT Authorized Service Center.

1. Power tool

Problem	Possible Cause	Possible Solution
Tool doesn't run	No remaining battery power.	Charge the battery.
	The battery is not fully installed.	Insert the battery into the tool until you hear a click.
Tool suddenly stopped	Tool was overburdened.	Get rid of the problem causing the overburden.
	The battery is overheated.	Let the battery cool down.
Cannot be tilted	The clamp lever has not been loosened.	Loosen the clamp lever and then tilt the tool. After adjusting the loosened component, make sure to tighten it once again.
Sawblade is dull	The sawblade is worn down or missing teeth.	Exchange with a new product.
	Bolt is loose.	Tighten the bolt.
	The sawblade has been installed in reverse.	Install the sawblade in the correct direction.
Cannot cut with precision	The operation parts of the tool are not fully fixed.	Fully install the clamp lever and side handle.
	Material cannot be fixed in the correct position.	Remove any foreign material from the fence or turntable. In some cases, proper position cannot be fixed due to a curve in the material. Try to fix a flat surface with the fence or turntable.
Switch cannot be pulled	Lock-off button is not pressed in enough.	Press in the Lock-off button all the way until it strikes the back.
Battery cannot be installed	Attempting to install a battery other than that specified for the tool.	Please install batteries that are multi volt or BSL18xx series.
Remaining battery indicator on the tool does not match that on the battery	—	Refer to the indicator lamp on the battery.

2. Charger

Symptom	Possible cause	Remedy
The charge indicator lamp is rapidly flickers purple, and battery charging doesn't begin.	The battery is not inserted all the way.	Insert the battery firmly.
	There is foreign matter in the battery terminal or where the battery is attached.	Remove the foreign matter.
The charge indicator lamp blinks red, and battery charging doesn't begin.	The battery is not inserted all the way.	Insert the battery firmly.
	The battery is overheated.	If left alone, the battery will automatically begin charging if its temperature decreases, but this may reduce battery life. It is recommended that the battery be cooled in a well-ventilated location away from direct sunlight before charging it.
Battery usage time is short even though the battery is fully charged.	The battery's life is depleted.	Replace the battery with a new one.
The battery takes a long time to charge.	The temperature of the battery, the charger, or the surrounding environment is extremely low.	Charge the battery indoors or in another warmer environment.
	The charger's vents are blocked, causing its internal components to overheat.	Avoid blocking the vents.
	The cooling fan is not running.	Contact a metabo HPT Authorized Service Center for repairs.
The USB power lamp has switched off and the USB device has stopped charging.	The battery's capacity has become low.	Replace the battery with one that has capacity remaining.
		Plug the charger's power plug into an electric socket.
USB power lamp does not switch off even though the USB device has finished charging.	The USB power lamp lights up green to indicate that USB charging is possible.	This is not a malfunction.
It is unclear what the charging status of a USB device is, or whether its charging is complete.	The USB power lamp does not switch off even when charging is complete.	Examine the USB device that is charging to confirm its charging status.
Charging of a USB device pauses midway.	The charger was plugged into an electrical socket while the USB device was being charged using the battery as the power source.	This is not a malfunction. The charger pauses USB charging for about 5 seconds when it is differentiating between power sources.
	A battery was inserted into the charger while the USB device was being charged using a power socket as the power source.	
Charging of the USB device pauses midway when the battery and the USB device are being charged at the same time.	The battery has become fully charged.	This is not a malfunction. The charger pauses USB charging for about 5 seconds while it checks whether the battery has successfully completed charging.

Symptom	Possible cause	Remedy
Charging of the USB device doesn't start when the battery and the USB device are being charged at the same time.	The remaining battery capacity is extremely low.	This is not a malfunction. When the battery capacity reaches a certain level, USB charging automatically begins.

ACCESSORIES

⚠ WARNING







ALWAYS use Only authorized metabo HPT replacement parts and accessories. Never use replacement parts or accessories which are not intended for use with this tool. Contact metabo HPT if you are not sure whether it is safe to use a particular replacement part or accessory with your tool.

The use of any other attachment or accessory can be dangerous and could cause injury or mechanical damage.

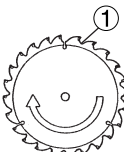
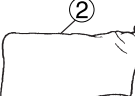
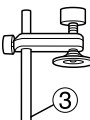
NOTE

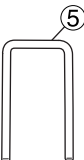
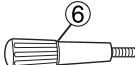
Accessories are subject to change without any obligation on the part of the metabo HPT.

STANDARD ACCESSORIES

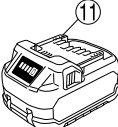
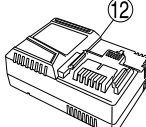
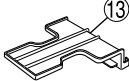
C1810DFA (KIT)					
					
					
	① 10 in. (255mm) TCT Saw blade (For wood) (No. of teeth 24 Code No. 318963).....	② Dust bag.....	③ Vise Assembly w/knob bolt.....	④ 5 mm Hex. bar wrench.....	⑤ Holder.....
	⑥ Side handle.....	⑦ Sub fence.....	⑧ Flat screw.....	⑨ M6 Nylon nut.....	⑩ Plate (A).....
	⑪ Battery (BSL36A18X).....	⑫ Battery Charger (UC18YSL3).....	⑬ Battery cover (Code No. 329897).....		

C1810DFA (NN)	① 10 in. (255mm) TCT Saw blade (For wood) (No. of teeth 24 Code No. 318963).....	1
	② Dust bag.....	1
	③ Vise Assembly w/knob bolt.....	1
	④ 5 mm Hex. bar wrench.....	1
	⑤ Holder.....	1
	⑥ Side handle.....	1
	⑦ Sub fence.....	1
	⑧ Flat screw.....	1
	⑨ M6 Nylon nut.....	1
	⑩ Plate (A).....	1
Battery, battery charger and battery cover are not contained.		

OPTIONAL ACCESSORIES.....sold separately

- Holder (Code No. 974562)
- 6 mm machine screw (Code No. 949258)
- Extension Holder and Stopper (Code No. 322710)
- Saw blade 10 in. (255 mm) TCT Saw blade for wood cut (Total teeth: 60) (Code No. 976472)
- Saw blade 10 in. (255 mm) TCT Saw blade for aluminum cut (Total teeth: 100) (Code No. 319658)
- Crown molding Vise Ass'y (Code No. 322712) (Include Crown molding Stopper (L))
- Crown molding Stopper (L) (Code No. 322713)
- Crown molding Stopper (R) (Code No. 322714)
- Battery (BSL36A18X)
- Battery charger (UC18YSL3)
- Battery cover (Code No. 329897)

NOTE

Specifications are subject to change without any obligation on the part of the metabo HPT.

INFORMATIONS IMPORTANTES DE SÉCURITÉ

Lire et comprendre toutes les précautions de sécurité, les avertissements et les instructions de fonctionnement dans ce mode d'emploi avant d'utiliser ou d'entretenir cet outil motorisé.

La plupart des accidents causés lors de l'utilisation ou de l'entretien de l'outil motorisé proviennent d'un non respect des règles ou précautions de base de sécurité. Un accident peut la plupart du temps être évité si l'on reconnaît une situation de danger potentiel avant qu'elle ne se produise, et en observant les procédures de sécurité appropriées.

Les précautions de base de sécurité sont mises en évidence dans la section "SECURITE" de ce mode d'emploi et dans les sections qui contiennent les instructions de fonctionnement et d'entretien.

Les dangers qui doivent être évités pour prévenir des blessures corporelles ou un endommagement de la machine sont identifiés par AVERTISSEMENTS sur l'outil motorisé et dans ce mode d'emploi.

NE JAMAIS utiliser cet outil motorisé d'une manière qui n'est pas spécifiquement recommandée par metabo HPT.





SIGNIFICATION DES MOTS D'AVERTISSEMENT

AVERTISSEMENT indique des situations potentiellement dangereuses qui, si elles sont ignorées, pourraient entraîner la mort ou de sérieuses blessures.

PRECAUTION indique des situations dangereuses potentielles qui, si elles ne sont pas évitées, peuvent entraîner de mineures et légères blessures ou endommager la machine.

REMARQUE met en relief des informations essentielles.

SIGNIFICATION DES SYMBOLES

Symboles			
Les symboles suivants sont utilisés pour l'outil. Bien se familiariser avec leur signification avant d'utiliser l'outil.			
	⚠ AVERTISSEMENT Pour réduire tout risque de blessure, l'utilisateur doit lire le mode d'emploi.		⚠ AVERTISSEMENT Toujours porter des verres de protection.
	⚠ PRECAUTION Ne regardez pas fixement la lampe allumée.		⚠ AVERTISSEMENT Porter des protections anti-bruit en permanence.

SÉCURITÉ

AVERTISSEMENTS DE SÉCURITÉ GÉNÉRAUX CONCERNANT LES OUTILS ÉLECTRIQUES

⚠ AVERTISSEMENT

Lire toutes les consignes de sécurité, instructions, illustrations et spécifications fournies avec le présent outil électrique.

Le non-respect de toutes les instructions ci-dessous peut entraîner une décharge électrique, un incendie et/ou de graves blessures.

Conservez tous les avertissements et toutes les instructions pour vous y référer ultérieurement.

Le terme "outil électrique", utilisé dans les avertissements, se réfère aux outils électriques (câblé) ou aux outils à piles (sans fil).

1) Sécurité de l'aire de travail

- a) **Maintenir l'aire de travail propre et bien éclairée.**

Les endroits encombrés ou sombres sont propices aux accidents.

- b) **Ne pas utiliser d'outils électriques en présence de liquides, gaz ou poussière inflammables, au risque de provoquer une explosion.**

Les outils électriques créent des étincelles susceptibles d'enflammer la poussière.

- c) **Ne pas laisser les enfants et les visiteurs s'approcher de vous lorsque vous utiliser un outil électrique.**

Les distractions peuvent faire perdre le contrôle.

2) Sécurité électrique

- a) **Les prises de l'outil électrique doivent correspondre à la prise secteur.**

Ne jamais modifier la prise.

Ne pas utiliser d'adaptateurs avec les outils électriques mis à la masse.

Les prises non modifiées et les prises secteurs correspondantes réduisent les risques de choc électrique.

- b) **Éviter tout contact avec les surfaces mises à la masse telles que les tuyaux, radiateurs, bandes et réfrigérateurs.**

Le risque de choc électrique est accru en cas de mise à la masse du corps.

- c) **Ne pas exposer les outils électriques à la pluie ou à des conditions humides.**

Si l'eau pénètre dans l'outil, cela augmente les risques de choc électrique.

- d) **Ne pas utiliser le cordon à tort. Ne jamais utiliser le cordon pour transporter ou débrancher l'outil électrique.**

Maintenir le cordon loin de la chaleur, de l'huile, des bords pointus ou des pièces mobiles.

Les cordons endommagés ou usés augmentent les risques de choc électrique.

- e) **En cas d'utilisation d'un outil électrique à l'extérieur, utiliser un cordon de rallonge adapté à un usage extérieur.**

L'utilisation d'un cordon adapté à l'usage extérieur réduit les risques de choc électrique.

- f) **Si vous devez utiliser un outil électrique dans un endroit humide, utilisez une alimentation protégée contre les courants résiduels.**

L'utilisation d'un dispositif de protection contre les courants résiduels réduit le risque de choc électrique.

3) Sécurité personnelle

- a) **Restez alerte, regarder ce que vous faites et usez de votre bon sens en utilisant un outil électrique.**

Ne pas utiliser d'outil électrique si vous êtes sous l'influence de drogues, d'alcool ou de médicaments.

Pendant l'utilisation d'outils électrique, un instant d'inattention peut entraîner des blessures graves.

- b) **Utiliser un équipement de protection individuelle. Toujours porter des verres de protection.**

Un équipement de protection tel qu'un masque anti-poussière, des chaussures de sécurité antidérapantes, un casque de protection ou une protection auditive, utilisé dans des conditions appropriées réduira les risques de blessures.

- c) **Empêcher les démarrages intempestifs. Veiller à ce que l'interrupteur soit en position d'arrêt avant de brancher à une source d'alimentation et/ou une batterie, de ramasser l'outil au sol ou de le transporter.**

Transporter les outils électriques avec le doigt sur l'interrupteur ou brancher les outils électriques avec l'interrupteur en position de marche peut entraîner des accidents.

- d) **Retirer toute clé de sécurité ou clé avant de mettre l'outil électrique en marche.**

Laisser une clé ou une clé de sécurité sur une partie mobile de l'outil électrique peut engendrer des blessures.

- e) **Ne pas trop se pencher. Toujours garder une bonne assise et un bon équilibre pendant le travail.**

Cela permet un meilleur contrôle de l'outil électrique dans des situations imprévisibles.

- f) **Porter des vêtements adéquats. Ne pas porter de vêtements amples ni de bijoux. Maintenir les cheveux et les vêtements loin des pièces mobiles.**

Les vêtements amples ou les cheveux longs peuvent se prendre dans les pièces mobiles.

- g) **En cas de dispositifs destinés au raccordement d'installations d'extraction et de recueil de la poussière, veiller à ce qu'ils soient correctement raccordés et utilisés.**

L'utilisation d'un dispositif de collecte de la poussière peut réduire les dangers associés à la poussière.

- h) **Ne pas laisser la familiarité due à une utilisation fréquente des outils vous faire baisser la garde et ignorer les principes de sécurité de l'outil.**

Une fraction de seconde d'inattention peut causer de graves blessures.

4) Utilisation et entretien d'un outil électrique

- a) **Ne pas forcer sur l'outil électrique. Utiliser l'outil électrique adapté à vos travaux.**

Le bon outil électrique fera le travail mieux et en toute sécurité au régime pour lequel il a été conçu.

- b) **Ne pas utiliser l'outil électrique si l'interrupteur ne le met pas en position de marche et d'arrêt.**

Tout outil ne pouvant être contrôlé par l'interrupteur est dangereux et doit être réparé.

- c) **Débrancher la fiche de la source d'alimentation et/ou retirer la batterie, si elle est amovible, de l'outil électrique avant de procéder à tout réglage, de changer d'accessoires ou de ranger les outils électriques.**

Ces mesures préventives de sécurité réduisent les risques de démarrage accidentel de l'outil électrique.

- d) **Stockez les outils électriques inutilisés hors de la portée des enfants et ne pas laisser des personnes non familiarisées avec l'outil ou ces instructions utiliser l'outil électrique.**

Les outils électriques sont dangereux entre les mains d'utilisateurs non habilités.

- e) **Entretenir les outils électriques et les accessoires. Vérifier l'absence de mauvais alignement ou d'arrêt, d'endommagement de pièces ou toute autre condition susceptible d'affecter l'opération de l'outil.**

Si l'outil est endommagé, le faire réparer avant utilisation.

De nombreux accidents sont dus à des outils mal entretenus.

- f) **Maintenir les outils coupants aiguisés et propres.**

Des outils coupants bien entretenus avec des bords aiguisés sont moins susceptibles de se coincer et plus simples à contrôler.

- g) **Utiliser l'outil électrique, les accessoires et les mèches de l'outil, etc. conformément à ces instructions en tenant compte des conditions d'utilisation et du travail à réaliser.**

L'utilisation de l'outil électrique pour des opérations différentes de celles pour lesquelles il a été conçu est dangereuse.

- h) **Conservé les poignées et les surfaces de prise sèches, propres et exemptes d'huile et de graisse.**

Des poignées et des surfaces de prise glissantes ne permettent pas une manipulation sûre et la maîtrise de l'outil en cas de situations imprévues.

5) Utilisation et entretien de la batterie

- a) **Recharger la batterie uniquement avec le chargeur recommandé par le fabricant.**

Un chargeur inadéquat pour le type de batterie peut entraîner un risque d'incendie en cas d'utilisation avec une autre batterie.

- b) **Utiliser les outils électriques uniquement avec les batteries spécifiées.**

L'utilisation d'autres batteries peut entraîner un risque de blessures et d'incendie.

- c) **Lorsque la batterie est inutilisée, la garder à l'écart d'objets métalliques comme des trombones, des pièces de monnaie, des clés, des clous, des vis ou autres petits objets métalliques pouvant raccorder les bornes.**

La connexion des bornes peut entraîner des blessures ou un incendie.

- d) **En cas d'utilisation dans des conditions extrêmes, du liquide peut être émis de la batterie. Éviter tout contact. en cas de contact accidentel, rincer à l'eau. Si le liquide entre en contact avec les yeux, consulter un médecin.**

Le liquide émis par la batterie peut entraîner des irritations et des brûlures.

- e) **Ne pas utiliser une batterie ou un outil endommagé ou modifié.**

Des batteries endommagées ou modifiées peuvent se comporter de façon imprévisible, entraînant un risque d'incendie, d'explosion ou de blessure.

- f) **Ne pas exposer une batterie ou un outil au feu ou à une température excessive.**

Une exposition au feu ou à une température supérieure à 265°F (130°C) peut provoquer une explosion.

- g) **Suivre toutes les instructions de charge et ne pas charger la batterie ou l'outil en dehors de la plage de températures spécifiée dans les instructions.**

Une charge incorrecte ou à des températures en dehors de la plage spécifiée peut endommager la batterie et augmenter le risque d'incendie.

6) Service

- a) **Faire entretenir l'outil électrique par un technicien habilité à l'aide de pièces de rechange identiques exclusivement.**

Cela garantira le maintien de la sécurité de l'outil électrique.

- b) **Ne jamais réparer les batteries endommagées.**

L'entretien des batteries ne doit être effectué que par le fabricant ou un prestataire de service agréé.

PRÉCAUTION

Tenez les enfants et les personnes infirmes à l'écart. Lorsqu'ils ne sont pas utilisés, les outils devraient être rangés hors de la portée des enfants et des personnes infirmes.

CONSIGNES DE SÉCURITÉ POUR SCIE À ONGLET

- a) **Les scies à onglet sont conçues pour couper le bois ou les produits similaires au bois, elles ne peuvent pas être utilisées avec des meules à tronçonner abrasives pour couper des matériaux ferreux comme des barres, des tiges, des goujons, etc.**

La poussière abrasive cause le blocage des pièces en mouvement comme la protection inférieure. Des étincelles du tronçonnage abrasif brûleront la protection inférieure, le pare-éclats et les autres pièces en plastique.

- b) **Utilisez des dispositifs de serrage pour soutenir la pièce lorsque cela est possible. Si vous soutenez la pièce avec la main, vous devez toujours maintenir votre main à au moins 100 mm de tout côté de la lame de scie. N'utilisez pas cette scie pour couper des pièces qui sont trop petites pour être serrées de façon sécuritaire ou tenues à la main.**

Si votre main est placée trop près de la lame de scie, il y a un risque accru de blessure suite au contact de la lame.

- c) **La pièce doit être stationnaire et serrée ou tenue à la fois contre le guide et la table. N'entraînez en aucun cas la pièce dans la lame ou coupez à main levée.**

Les pièces incontrôlées ou en mouvement pourraient être jetées à grande vitesse, causant des blessures.

- d) **Ne croisez jamais vos mains par dessus le trait de coupe prévu que ce soit devant ou derrière la lame de scie.**

Soutenir la pièce les mains croisées, à savoir en tenant la pièce vers la droite de la lame de scie avec votre main gauche ou vice et versa est très dangereux.

- e) **N'atteignez pas le dos du guide avec une main plus proche que 100 mm de tout côté de la lame de scie pour retirer des chutes de bois, ou pour toute autre raison alors que la lame tourne.**

La proximité de la lame de scie tournante avec votre main peut ne pas être évidente et vous pourriez être gravement blessé.

- f) **Inspectez votre pièce avant la coupe. Si la pièce est arquée ou déformée, serrez-la avec la face externe arquée tournée vers le guide. Assurez-vous toujours qu'il n'y a pas d'espace entre la pièce, le guide et la table le long du trait de coupe.**

Les pièces pliées ou déformées peuvent se tordre ou bouger, et causer le grippage de la lame de scie en rotation pendant la coupe. Il ne devrait pas y avoir de clous ou de corps étrangers dans la pièce.

- g) **N'utilisez pas la scie tant que la table n'est pas dégagée de tous les outils, chutes de bois, etc., sauf pour la pièce.**

Les petits débris ou les petits morceaux de bois ou autres objets qui entrent en contact avec la lame en rotation peuvent être jetés à grande vitesse.

- h) **Coupez seulement une pièce à la fois.**

Les multiples pièces empilées ne peuvent pas être serrées ou unies correctement et peuvent gripper la lame ou bouger pendant la coupe.

- i) **Assurez-vous que la scie à onglet est montée ou placée sur une surface de travail plane et ferme avant utilisation.**

Une surface de travail plane et ferme réduit le risque que la scie à onglet devienne instable.

- j) **Planifiez votre travail. Chaque fois que vous changez le réglage des angles d'onglet et de biseau, assurez-vous que le guide réglable est correctement réglé pour soutenir la pièce et ne perturbera pas la lame ou le système de protection.**

Sans placer l'outil sur Marche et sans pièce sur la table, déplacez la lame de scie à travers une coupe simulée complète pour assurer qu'il n'y a pas d'interférence ou de danger de couper le guide.

- k) **Prévoyez un soutien adéquat comme des extensions de table, des chevalets de sciage, etc., pour une pièce qui est plus large ou plus longue que le haut de la table.**

Les pièces plus longues ou plus larges que la table de la scie à onglet peuvent basculer si elles ne sont pas soutenues de façon sécuritaire. Si la pièce découpée ou la pièce bascule, elle peut soulever la protection inférieure ou être jetée par la lame en rotation.

- l) **N'utilisez pas une autre personne comme substitut pour une extension de table ou comme soutien additionnel.**

Un soutien instable pour la pièce peut causer le grippage de la lame ou le décalage de la pièce pendant l'opération de coupe vous tirant vous et l'aidant dans la lame en rotation.

- m) **La pièce découpée ne doit pas être bloquée ou appuyée par quelque procédé que ce soit contre la lame de scie en rotation.**

Si confinée, à savoir au moyen de butées longitudinales, la pièce découpée pourrait être enfoncée contre la lame et jetée violemment.

- n) **Utilisez toujours un dispositif de serrage ou de fixation conçu pour soutenir correctement les matériaux ronds comme les tiges ou les tubes.**

Les tiges ont tendance à rouler pendant la coupe, faisant « mordre » la lame et tirant la pièce avec votre main dans la lame.

- o) **Laissez la lame atteindre la pleine vitesse avant d'entrer en contact avec la pièce.**

Cela réduira le risque que la pièce soit jetée.

- p) **Si la pièce ou la lame est coincée, éteignez la scie à onglet. Attendez que toutes les pièces en mouvement s'arrêtent et débranchez la fiche de la source d'alimentation et/ou retirez la batterie. Puis travaillez pour retirer le matériau coincé.**
Si vous continuez à scier avec une pièce coincée, cela pourrait causer une perte de contrôle ou endommager la scie à onglet.
- q) **Après avoir fini la coupe, relâchez la gâchette, maintenez vers le bas la tête de scie et attendez que la lame s'arrête avant de retirer la pièce découpée.**
Approcher votre main de la lame en roue libre est dangereux.
- r) **Tenez fermement la poignée lorsque vous faites une coupe incomplète ou lorsque vous relâchez la gâchette avant que la tête de scie ne soit complètement sur la position basse.**
L'action de freinage de la scie peut faire que la tête de scie est tirée brusquement vers le bas, causant un risque de blessure.

RÈGLES DE SÉCURITÉ SPÉCIFIQUES POUR L'UTILISATION DE CET OUTIL ÉLECTRIQUE ET SYMBOLES

AVERTISSEMENT

Pour éviter tout risque de blessure, les consignes de sécurité spéciales suivantes devront être respectées lors de l'utilisation de l'outil.

CHOSSES À FAIRE

TOUJOURS OBSERVER LES CONSIGNES SUIVANTES POUR GARANTIR UNE UTILISATION EN TOUTE SÉCURITÉ:

1. Bien lire le manuel et se familiariser avec les consignes de sécurité et les instructions d'utilisation de l'OUTIL ÉLECTRIQUE avant de l'utiliser.
2. Retirer tous les matériaux d'emballage qui sont attachés ou connectés à l'outil avant d'essayer de le faire fonctionner.
3. Toujours vérifier que l'OUTIL ÉLECTRIQUE est propre avant de l'utiliser.
4. Toujours porter des vêtements bien ajustés et des chaussures anti-dérapantes (de préférence avec des doigts de pied en acier) et des lunettes de protection lorsqu'on utilise l'OUTIL ÉLECTRIQUE.
5. Toujours manier l'OUTIL ÉLECTRIQUE avec soin. Si l'OUTIL ÉLECTRIQUE tombe ou qu'il heurte un objet dur, il risque de se déformer, de se fendiller ou autre dommage.
6. Toujours cesser immédiatement d'utiliser la scie si l'on remarque quelque chose d'anormal.
7. Toujours vérifier que les pièces sont toutes correctement montées et fixées avant d'utiliser l'outil.
8. Pour le remplacement de la lame, toujours vérifier que le régime nominal de la nouvelle lame convient pour l'outil.
9. Toujours mettre l'outil hors tension et attendre que la lame ait complètement cessé de tourner avant tout remplacement ou tout réglage.
10. Toujours visser ou fixer la pièce sur la garde, pour qu'elle ne risque pas d'être éjectée de la table et de provoquer des blessures.
11. Pendant une coupe d'onglet ou de biseau, toujours attendre que la lame ait complètement cessé de tourner avant de la relever.
12. Toujours faire un essai avant d'utiliser la scie pour un nouvel usage.
13. Toujours manipuler la scie avec soin lorsqu'on la démonte ou qu'on la monte.
14. Toujours vérifier qu'il n'y a ni clou ni aucun autre corps étranger dans la pièce avant de commencer une coupe.
15. Toujours éloigner les mains du trajet de lame.
16. Toujours vérifier que la protection intérieure est en place avant d'utiliser la scie.
17. Toujours vérifier que les événements d'aération du moteur sont complètement dégagés avant d'utiliser l'outil.
18. Toujours attendre que le moteur ait atteint sa vitesse de régime avant d'entamer une coupe.
19. Toujours maintenir les poignées sèches, propres et sans huile ni graisse. Tenir l'outil fermement pendant le travail.
20. Toujours utiliser des supports extérieurs pour soutenir les pièces longues qui dépassent de la table de la scie à onglets combinée.
21. Toujours commencer par s'assurer que la pièce est correctement fixée dans un étau.
22. Le mode d'emploi fourni avec l'outil explique à l'utilisateur comment fixer l'outil sur la structure de support si, pendant un fonctionnement normal, l'outil a tendance à se renverser, à glisser, ou à se déplacer sur la surface de support.
23. Assurez-vous que la machine soit stable avant chaque coupe.
24. Si la lame de scie se coince, mettez la machine hors tension et maintenez la pièce jusqu'à ce que la lame de scie s'arrête complètement. Pour éviter tout recul, la pièce ne peut être déplacée qu'après l'arrêt complet de machine.
Remédiez à la cause du problème du blocage de la lame de scie avant de redémarrer la machine.
25. Utilisez uniquement des lames de scie dont la vitesse maximale autorisée est égale ou supérieure à la vitesse à vide indiquée sur l'OUTIL ÉLECTRIQUE.
26. Utilisez uniquement une lame de scie dont le diamètre correspond aux repères sur l'OUTIL ÉLECTRIQUE.
27. Remplacez l'insert de table lorsqu'il est usé.

CHOSSES À NE PAS FAIRE

POUR GARANTIR UNE UTILISATION EN TOUTE SÉCURITÉ, NE JAMAIS VIOLER LES CONSIGNES SUIVANTES:

1. Ne jamais utiliser l'OUTIL ELECTRIQUE si l'on ne comprend pas bien les instructions de ce manuel.
2. Ne jamais laisser fonctionner l'outil sans surveillance. Le mettre hors tension.
Ne pas abandonner l'outil avant qu'il ne soit complètement arrêté.
3. Ne jamais utiliser l'OUTIL ELECTRIQUE quand on est fatigué, après avoir pris des médicaments ou consommé des boissons alcoolisées.
4. Ne jamais utiliser l'OUTIL ELECTRIQUE pour des applications non spécifiées dans ce mode d'emploi.
5. Ne jamais faire fonctionner l'outil si l'on porte des vêtements lâches, une cravate ou des bijoux, ou sans se couvrir les cheveux, pour éviter qu'ils ne se prennent dans les pièces mobiles.
6. Ne jamais approcher les mains de la lame.
7. Ne jamais toucher les pièces en mouvement, y compris la lame, pendant le fonctionnement de la scie.
8. Ne jamais retirer les dispositifs de sécurité ni les protections de lame; l'utilisation de l'outil serait dangereuse sans ces pièces.
9. Ne jamais verrouiller le protection intérieure; toujours vérifier qu'il glisse régulièrement avant d'utiliser l'outil.
10. Quand l'OUTIL ELECTRIQUE est branché, ne jamais tenter de le déplacer avec le doigt sur l'interrupteur de marche.
11. Ne jamais utiliser l'OUTIL ELECTRIQUE si l'interrupteur de marche ne fonctionne pas correctement.
12. Ne jamais utiliser l'OUTIL ELECTRIQUE si le logement en plastique ou la poignée sont déformés ou fendillés.
13. Ne jamais utiliser l'OUTIL ELECTRIQUE à proximité d'un liquide ou d'un gaz inflammable, car les étincelles pourraient provoquer une explosion.
14. Ne jamais nettoyer les composants en plastique avec des solvants car cela risquerait de dissoudre le plastique.
15. Ne jamais faire fonctionner la scie si les protections de lame ne sont pas toutes en place.
16. Ne jamais relever la lame de la pièce tant que la lame n'est pas complètement arrêtée.
17. Ne jamais amener les membres à l'intérieur de la ligne à côté du signe d'avertissement "⚠" quand l'outil fonctionne. Cela pourrait être dangereux.
18. Ne jamais utiliser de lames de type abrasif avec cette scie.
19. Ne jamais exposer à la pluie ni utiliser dans un endroit humide.

20. Ne jamais couper de métaux ferreux ni de maçonnerie.
21. Ne vous tenez pas debout dans une ligne avec la lame de scie à l'avant de la machine. Tenez-vous toujours à côté de la lame de scie. Cela protège votre corps contre les risques de recul. N'approchez jamais vos mains, vos doigts et vos bras de la lame de scie.
22. Ne croisez pas vos bras lors de l'utilisation du bras de l'outil.
23. Définitions des symboles utilisés sur cet outil.
 Vvolts
 ≡courant continu
 Hz hertz
 Novitesse à vide
 ---/min..... tours ou révolutions par minute
24. N'utilisez pas le produit si l'outil ou les bornes de la batterie (fixation de la batterie) sont déformés. Installer la batterie peut entraîner un court-circuit qui pourrait provoquer des émissions de fumée ou une ignition.
25. Gardez les bornes de l'outil (fixation de la batterie) exemptes de copeaux et de poussière.
 - Avant toute utilisation, assurez-vous qu'aucun copeau ou poussière ne s'est accumulé sur la zone des bornes.
 - Pendant l'utilisation, essayez d'éviter que des copeaux ou de la poussière provenant de l'outil ne tombent sur la batterie.
 - Lors de la suspension de l'opération ou après l'utilisation, ne laissez pas l'outil dans un endroit où il pourrait être exposé à des copeaux ou de la poussière.
Le non-respect de cette consigne peut entraîner un court-circuit qui pourrait provoquer des émissions de fumée ou une ignition.



AVERTISSEMENT

POUR VOTRE PROPRE SÉCURITÉ, LIRE CE MANUEL D'INSTRUCTIONS AVANT DE FAIRE FONCTIONNER LA SCIE À ONGLETS COMBINÉE SANS FIL.

1. Toujours porter des lunettes de protection lorsqu'on utilise la scie à ongles combinée.
2. Toujours éloigner les mains du trajet de lame.
3. Ne jamais faire fonctionner la scie si les protections ne sont pas en place.
4. Ne jamais effectuer d'opération à la volée avec la scie à ongles combinée.
5. Ne jamais s'approcher de la lame.
6. Toujours mettre la scie hors tension et attendre que la lame ait complètement cessé de tourner avant de déplacer la pièce ou de modifier les réglages.
7. Toujours déconnecter la batterie avant de changer la lame ou de procéder au dépannage.
8. Le diamètre de la lame est de 10" (255 mm).
9. La vitesse à vide est de 3 800 /min.

PIECES DE RECHANGE

Pour les réparations, utiliser exclusivement des pièces de rechange identiques.

Les réparations devront être effectuées exclusivement par un centre de service après-vente metabo HPT agréé.

CONSIGNES DE SÉCURITÉ IMPORTANTES POUR CHARGEUR DE BATTERIE

AVERTISSEMENT

Une utilisation non sécuritaire ou incorrecte de chargeur de batterie peut entraîner des blessures graves voire mortelles. Pour éviter ces risques, suivre ces consignes de sécurité de base :

LIRE TOUT CE MODE D'EMPLOI

1. Ce manuel renferme des consignes de sécurité et d'utilisation importantes pour le chargeur de batterie modèle UC18YSL3.
2. Avant d'utiliser le chargeur de batterie, lire toutes les instructions et les mises en garde sur (1) le chargeur de batterie, (2) la batterie et (3) le produit utilisant la batterie.

3. Pour réduire les risques de blessures, charger les modèles de batteries rechargeables Metabo HPT de la série Multi Volt et de la série BSL18. Les autres modèles de batterie pourraient exploser et provoquer des blessures ou des dommages.
4. L'utilisation d'un accessoire non recommandé ou non vendu par le fabricant du chargeur de batterie risque de provoquer un feu, une décharge électrique ou des blessures.
5. Pour réduire tout risque de dommage de la fiche et du cordon électrique, débrancher le cordon du chargeur ou de l'adaptateur en tirant sur la fiche.
6. Vérifier que le cordon est placé de façon que personne ne puisse marcher dessus, se prendre les pieds dedans, ni l'endommager ou le soumettre à des contraintes.
7. Ne pas utiliser de cordon de rallonge si cela n'est pas absolument nécessaire. L'utilisation d'un cordon de rallonge incorrect pourrait entraîner un feu ou une décharge électrique. Si l'on doit utiliser un cordon de rallonge, s'assurer que:
 - a. Les broches de la rallonge ont les mêmes numéro, taille et forme que celles de la fiche du chargeur de batterie;
 - b. Le cordon de rallonge est correctement raccordé et en bon état électrique ;
 - c. Le calibre du fil doit être au moins suffisant pour l'intensité nominale CA (ampères) du chargeur de batterie spécifiée dans le Tableau 1.

Tableau 1

CALIBRE MINIMUM RECOMMANDÉ POUR LES CORDONS DE RALLONGE POUR CHARGEUR DE BATTERIE

Intensité nominale d'entrée CA (ampères)*		Calibre du cordon			
Egal ou supérieur à	mais non inférieur à	Longueur de cordon en pieds (mètres)			
		25 (7,5)	50 (15)	100 (30)	150 (45)
0	2	18	18	18	16
2	3	18	18	16	14
3	4	18	18	16	14

* Si l'intensité nominale d'entrée du chargeur de batterie est donnée en watts et non en ampères, calculer la capacité en ampères correspondante en divisant la capacité en ampères par la capacité de tension – par exemple:

$$\frac{1250 \text{ watts}}{125 \text{ volts}} = 10 \text{ ampères}$$

8. Ne pas utiliser le chargeur de batterie si son cordon ou sa fiche sont endommagés – Les remplacer immédiatement.

9. Ne pas utiliser le chargeur de batterie s'il a reçu un coup, s'il est tombé ou endommagé de toute autre manière. L'apporter à un réparateur qualifié.
10. Ne pas démonter le chargeur de batterie si un entretien ou des réparations sont nécessaires, l'apporter à un réparateur qualifié.
11. Pour réduire tout risque de décharge électrique, débrancher le chargeur de la prise avant tout entretien ou nettoyage. Il ne suffit pas de sortir la batterie.

CONSIGNES DE SÉCURITÉ IMPORTANTES POUR L'UTILISATION DE LA BATTERIE ET DU CHARGEUR DE BATTERIE

Pour pouvoir utiliser l'outil électrique, il faudra recharger la batterie. Avant d'utiliser le chargeur de batterie modèle UC18YSL3, bien lire attentivement toutes les consignes et les avertissements signalés sur le chargeur, sur la batterie ou dans ce manuel.

BIEN NOTER: UTILISER EXCLUSIVEMENT DES MODÈLES DE BATTERIES metabo HPT DE SÉRIE MULTI-VOLT. LES AUTRES MODÈLES DE BATTERIE POURRAIENT EXPLOSER OU PROVOQUER DES BLESSURES.

Pour éviter tout risque de blessure, observer les consignes suivantes:

AVERTISSEMENT

Une utilisation incorrecte de la batterie ou du chargeur de batterie risque de provoquer des blessures. Pour éviter tout risque de blessure:

1. **NE JAMAIS** démonter la batterie.
2. **NE JAMAIS** jeter la batterie au feu, même si elle est endommagée ou complètement usée. La batterie risque d'exploser au feu.
3. **NE JAMAIS** court-circuiter la batterie.
4. **NE JAMAIS** insérer d'objets dans les ouïes d'aération du chargeur de batterie. Il pourrait en résulter une décharge électrique ou des dommages du chargeur de batterie.
5. **NE JAMAIS** charger à l'extérieur. Éloigner la batterie hors d'atteinte des rayons directs du soleil et utiliser exclusivement dans des endroits à faible humidité et bien aérés.
6. **NE JAMAIS** charger si la température est inférieure à 14°F (-10°C) ou supérieure à 104°F (40°C).
7. **NE JAMAIS** raccorder deux chargeurs de batterie ensemble.
8. **NE JAMAIS** insérer de corps étrangers dans l'orifice de la batterie ou le chargeur de batterie.
9. **NE JAMAIS** utiliser de transformateur-élévateur lors de la charge.
10. **NE JAMAIS** utiliser l'alimentation CC pour charger.
11. **NE JAMAIS** ranger la batterie ou le chargeur de batterie dans un lieu où la température peut atteindre ou dépasser 104°F (40°C) comme à l'intérieur d'une boîte en métal ou d'une voiture.
12. **NE JAMAIS** exposer la batterie ou le chargeur de batterie à la pluie ou des conditions humides.
13. **TOUJOURS** alimenter le chargeur sur une prise secteur domestique standard (120 volts). L'utilisation du chargeur à une autre tension peut entraîner une surchauffe et l'endommager.

14. **TOUJOURS** attendre au moins 15 minutes entre deux recharges pour éviter toute surchauffe du chargeur.
15. **TOUJOURS** débrancher le cordon d'alimentation de la prise secteur lorsqu'on ne se sert pas du chargeur ou de l'adaptateur.

PRÉCAUTIONS RELATIVES A LA BATTERIE AU LITHIUM ION

Pour prolonger sa durée de vie, la batterie lithium-ion est équipée d'une fonction de protection qui coupe automatiquement l'alimentation.

Dans les cas 1 à 3 décrits ci-dessous, il est possible que le moteur s'arrête lorsque vous utilisez ce produit, même si vous actionnez le commutateur. Il ne s'agit pas d'un dysfonctionnement, mais du fonctionnement normal de la protection.

1. Lorsque la charge restante de la batterie diminue, le moteur s'arrête.
Dans ce cas de figure, chargez immédiatement la batterie.
2. En cas de surcharge de l'outil, actionnez le commutateur de l'outil et éliminez les causes de la surcharge. Vous pouvez ensuite recommencer à utiliser l'outil.
3. En cas de surchauffe due à un travail trop intensif, l'alimentation de la batterie peut se couper.
Dans ce cas, arrêtez toute utilisation de la batterie et laissez-la refroidir. Vous pouvez ensuite recommencer à l'utiliser.

En outre, respectez la précaution et l'avertissement suivants.

AVERTISSEMENT

Afin d'éviter toute fuite de la batterie, génération de chaleur, émission de fumée, explosion et inflammation, respectez scrupuleusement les précautions suivantes :

1. Assurez-vous que les copeaux et la poussière ne s'accumulent pas sur la batterie.
 - Lorsque vous travaillez, assurez-vous que les copeaux et la poussière ne tombent pas sur la batterie.
 - Assurez-vous que les copeaux et la poussière qui tombent sur l'outil lorsque vous travaillez ne s'accumulent pas sur la batterie.
 - Ne conservez pas une batterie inutilisée dans un endroit qui est exposé aux copeaux et à la poussière.
 - Avant de stocker une batterie, retirez tous les copeaux et la poussière qui ont pu y adhérer et ne la conservez pas avec des pièces métalliques (vis, clous, etc.).
2. Ne percez pas la batterie à l'aide d'un objet pointu tel qu'un clou. Ne la frappez pas à l'aide d'un marteau. Ne marchez pas dessus, ne la lancez pas et ne la soumettez pas un à choc physique important.

3. N'utilisez pas une batterie dont l'extérieur est déformé ou qui laisse penser qu'elle est défectueuse.
4. N'utilisez pas la batterie à d'autres fins que celle spécifiée.
5. En cas d'échec du chargement d'une batterie, même après un certain délai, arrêtez immédiatement le rechargement.
6. N'exposez pas la batterie à des températures ou à une pression élevées (four à micro-ondes, séchoir, conteneur sous haute pression).
7. Maintenez à la batterie à l'écart de toute flamme en cas de détection d'une fuite ou d'une mauvaise odeur.
8. Ne pas utiliser à proximité d'une source puissante d'électricité statique.
9. En cas de fuite de la batterie, de mauvaise odeur, de génération de chaleur, de décoloration, de déformation ou d'anomalie en cours d'utilisation, de rechargement ou d'entreposage, ôtez immédiatement la batterie de l'équipement ou du chargeur de batterie et ne l'utilisez plus.
10. Ne plongez jamais la batterie dans de l'eau ou tout autre liquide, et ne laissez aucun liquide s'infiltrer à l'intérieur de la batterie. L'entrée de liquides conducteurs, tel que de l'eau, peut causer des dommages pouvant entraîner un incendie ou une explosion. Rangez votre batterie dans un endroit frais et sec, à l'écart d'objets combustibles et inflammables. Les atmosphères corrosives doivent être évitées.

⚠ PRECAUTION

1. En cas de projection dans les yeux de liquide ayant fui de la batterie, ne vous frottez pas les yeux, rincez-les à l'eau claire et contactez immédiatement un médecin.
En l'absence de traitement, le liquide peut détériorer l'œil.
2. En cas de projection de liquide ayant fui de la batterie sur votre peau ou vos vêtements, rincez immédiatement ces derniers à l'eau claire (au robinet). Le liquide peut provoquer une irritation de la peau.
3. En cas de détection de rouille, de mauvaise odeur, de surchauffe, de décoloration, de déformation et/ou autres anomalies lors de la première utilisation de la batterie, n'utilisez pas cette dernière et renvoyez-la au fournisseur ou au fabricant.

⚠ AVERTISSEMENT

Un court-circuit risque de se produire et causer un incendie, si un corps étranger conducteur d'électricité passe dans les bornes de la pile au lithium-ion. Veuillez respecter les consignes suivantes pour le rangement de la pile.

- **Ne pas mettre d'objet conducteur d'électricité, tels que clous, fil d'acier, de cuivre ou autre fil dans la mallette de rangement.**

- **Soit ranger le bloc de pile avec l'outil électrique ou de manière sécuritaire en l'enfonçant dans le couvercle jusqu'à ce que les orifices de ventilation soient dissimulés afin d'éviter les courts-circuits. (Voir la Fig. 4)**

À PROPOS DU TRANSPORT DE LA BATTERIE LITHIUM-ION

Lors du transport d'une batterie lithium-ion, veuillez observer les précautions suivantes.

⚠ AVERTISSEMENT

Informez la société de transport qu'un paquet contient une batterie lithium-ion, informez la société de sa puissance de sortie et suivez les instructions de la société de transport lors de l'organisation du transport.

- Les batteries lithium-ion qui dépassent une puissance de sortie de 100 Wh font partie de la classification de transport des produits dangereux et nécessitent l'application de procédures spéciales.
- Pour un transport vers l'étranger, vous devez vous conformer aux lois internationales et aux normes et réglementations en vigueur dans le pays de destination.
- Si le BSL36B18 est installé dans l'outil électrique, la puissance utile dépassera 100 Wh et l'appareil sera classé comme Produits dangereux pour la classification fret transporté.

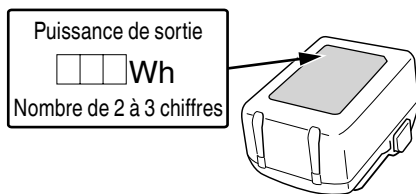

Fig. 1

PRÉCAUTIONS LORS DE LA CONNEXION DU DISPOSITIF USB

Lorsqu'un problème inattendu survient, les données sur un dispositif USB connecté à ce produit risque d'être endommagées ou perdues. Toujours veiller à sauvegarder toutes les données contenues dans le dispositif USB avant de l'utiliser avec ce produit.

Gardez à l'esprit que notre société décline toute responsabilité relative pour toute donnée enregistrée sur un dispositif USB qui est corrompue ou perdue, ni pour tout dommage susceptible de se produire sur un périphérique raccordé.

**CONSERVER CES INSTRUCTIONS
ET
LES METTRE A LA DISPOSITION DES AUTRES
UTILISATEURS
ET
PROPRIETAIRES DE CET OUTIL!**

UTILISATION ET ENTRETIEN

REMARQUE

Les informations contenues dans ce manuel sont destinées à vous aider à utiliser et à entretenir l'OUTIL ELECTRIQUE en toute sécurité. Certaines illustrations de ce manuel peuvent montrer des détails ou des fixations qui diffèrent de ceux de votre OUTIL ELECTRIQUE. Par ailleurs, dans certaines illustrations, les protections et les caches ont été intentionnellement supprimés à des fins d'illustration.

NOM DES PIÈCES

1. Scie à onglets combinée sans fil (C1810DFA)

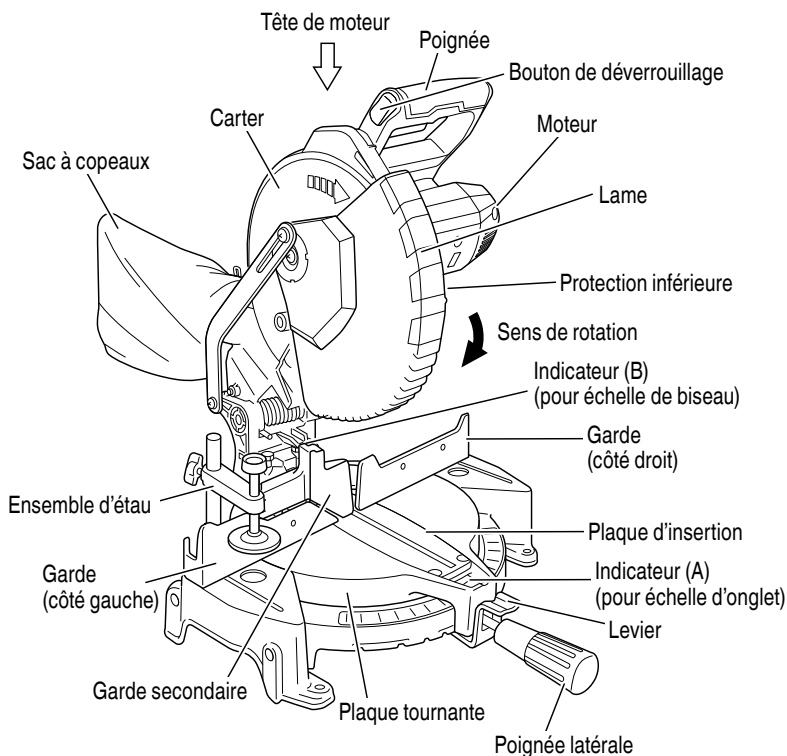

Fig. 2

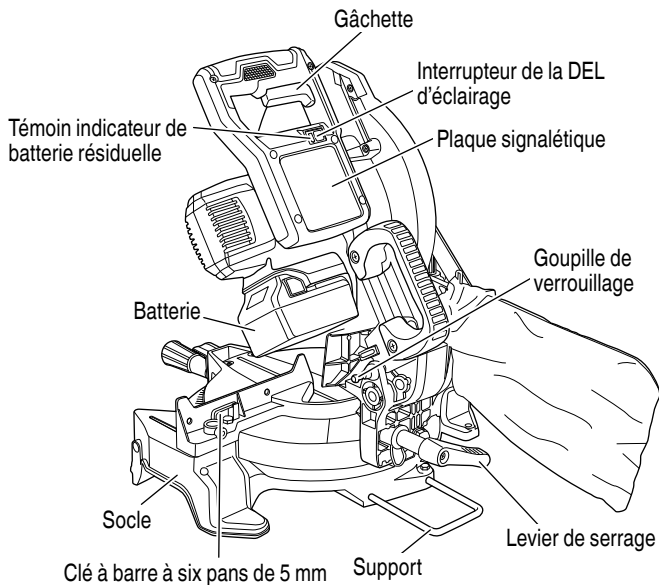
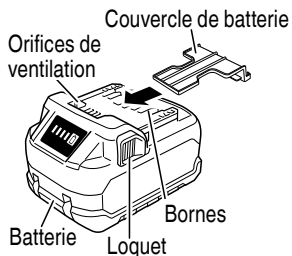

Fig. 3

2. Batterie



<BSL36A18X>
Fig. 4

3. Chargeur de batterie

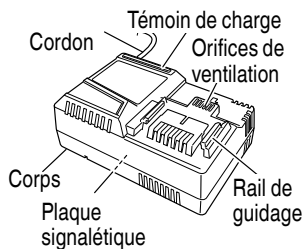

<UC18YSL3>
Fig. 5

SPÉCIFICATIONS

1. Scie à onglets combinée sans fil

Article	Modèle		C1810DFA		
Moteur	Moteur sans balais CC				
DEL d'éclairage	OUI				
Lame applicable	Dia. extérieur 10" (255 mm) Dia. d'orifice 5/8" (15,9 mm)				
Vitesse à vide	3800 tr/min				
Dimension de coupe max.	Coupe d'onglet	Tête	Plaque tournante	Dimension de coupe max.	
		0	0	Hauteur max.	2-5/16 po. (59 mm)
	Coupe de biseau	45° à gauche	0	Largeur max.	5-21/32 po. (144 mm)
				ou	Hauteur max.
	Coupe mixte	45° à gauche	45° à gauche	Largeur max.	3-31/32 po. (101 mm)
				Hauteur max.	2-5/16 po. (59 mm)
			Largeur max.	4 po. (102 mm)	
Plage de coupe d'onglet			0°–52° à gauche 0°–52 à droite		
Plage de coupe de biseau			0°–45° à gauche		
Plage de coupe mixte		Biseau (gauche) 0° à 45°		Onglet (gauche) 0° à 45°, (droite) 0° à 45°	
Batterie	Modèle		BSL36A18X (18 V, 5,0 Ah)		
	Type		Batterie au Lithium ion		
	Tension		CC 18 V (BSL36A18X: CC 36 V / 18 V)		
Poids net			21,2 lbs. (9,6 kg) (BSL36A18X attaché) 21,8 lbs. (9,9 kg) (BSL36B18 attaché)		

2. Chargeur de batterie

Modèle	UC18YSL3
Source d'alimentation d'entrée	Monophasée: CA 120 V 60 Hz
Durée de recharge (à une température de 68°F (20°C))	BSL36A18X : Environ 32 min
Tension de charge	CC 14,4–18 V
Courant de charge	CC 8,0 A
Poids	1,3 lbs. (0,6 kg)

REMARQUE: La durée de recharge peut varier en fonction de la température et de la tension de la source d'alimentation.

APPLICATIONS

Châssis en bois et en aluminium.

PRÉPARATION AVANT L'UTILISATION

⚠ PRECAUTION

Retirez la batterie avant d'effectuer des réglages, procéder à des opérations d'entretien ou de maintenance.

Lorsque le travail est terminé, retirer la batterie.

1. Alimentation
S'assurer que la source d'alimentation correspond aux normes spécifiées sur la plaque signalétique de l'outil.
2. Interrupteur d'alimentation
S'assurer que l'interrupteur est sur la position ARRÊT. Si la batterie est installée sur un outil électrique alors que l'interrupteur est en position MARCHÉ, l'outil électrique démarrera immédiatement, ce qui peut causer un grave accident.
3. Retirer tous les matériaux d'emballage qui sont attachés ou connectés à l'outil avant d'essayer de le faire fonctionner.
4. Déblocage de la goupille de verrouillage. (Fig. 6)
Lorsque l'outil électrique quitte nos usines, les pièces principales sont immobilisées par une tige de verrouillage.
Déplacer légèrement la poignée de façon que la tige de verrouillage se dégage.
Pendant le transport, verrouiller la tige de verrouillage dans le réducteur.

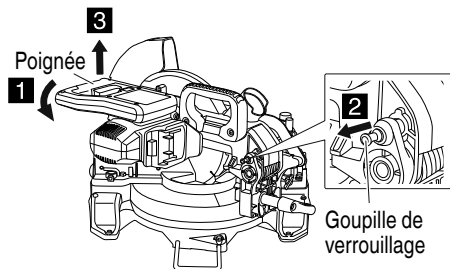

Fig. 6

5. Réglage du support, levier de serrage:
Attachez le support compris dans la position montrée sur la Fig. 7 et ajustez le support jusqu'à ce que sa surface inférieure entre en contact avec la surface de l'établi. Après l'ajustement serrez solidement le boulon de 6 mm. Desserrez la vis M6 x 20 sur le levier de serrage et fixez-le dans une position où le levier de serrage peut être utilisé facilement.

⚠ PRECAUTION

Fixez l'outil électrique à un établi avec des boulons (6 mm), et si la plaque tournante a pivoté de 45 degrés ou plus, faire attention à ce que la main qui tient la poignée latérale de l'outil ne soit pas prise entre la poignée latérale et les têtes de boulon (6 mm).

Cela pourrait provoquer des blessures.

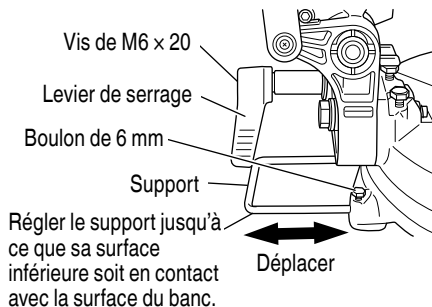

Fig. 7

6. Installer la poignée latérale
Retirer le boulon M10 et installer la poignée latérale fournie avec cette unité.

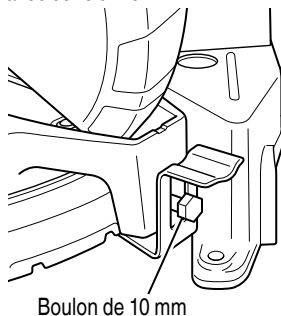

Fig. 8

7. Installation

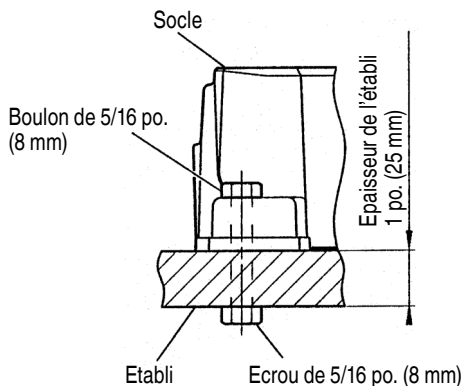
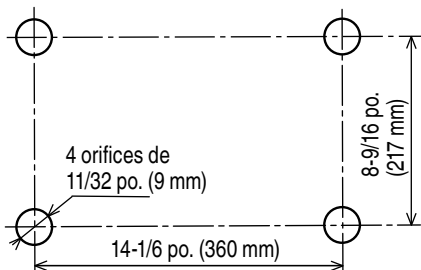

Fig. 9

Fixer l'outil électrique sur un établi horizontal et de niveau conformément à la Fig. 9.

Sélectionner des boulons d'un diamètre 5/16 po. (8 mm) dont la longueur convient pour l'épaisseur de l'établi.

La longueur des boulons devra être d'au moins 1-3/8 po. (35 mm) plus l'épaisseur de l'établi.

Par exemple, utiliser des boulons de 2-11/32 po. (60 mm) ou plus avec un établi de 1 po. (25 mm) d'épaisseur.

Le support fixé à l'arrière du socle aide à stabiliser l'outil électrique.

8. Installer le sac à copeaux, le support, la butée et les étaux

(Le support et la butée sont des accessoires en option.)

Fixer le sac à copeaux et l'ensemble d'étau comme indiqué sur la Fig. 2 et Fig. 3.

MÉTHODE DE RETRAIT ET D'INSERTION DE LA BATTERIE

- Comment installer la batterie.
Aligner la batterie sur la rainure dans la poignée de l'outil et la faire glisser en place. Toujours insérer la batterie à fond, jusqu'à ce qu'elle se bloque avec un petit déclic. Sinon, elle risque de tomber accidentellement de l'outil et de blesser l'opérateur ou d'autres personnes alentour (Fig. 10).
- Comment retirer la batterie.
Retirer la batterie de la poignée de l'outil tout en appuyant sur le loquet (2 pièces) de la batterie (Fig. 10).

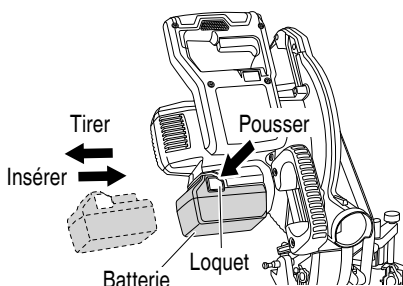

Fig. 10

MÉTHODE DE RECHARGE

REMARQUE

Avant de brancher le chargeur dans la prise, vérifier les points suivants:

- La tension de la source d'alimentation est indiquée sur la plaque signalétique.
- Le cordon n'est pas endommagé.

AVERTISSEMENT

Ne pas effectuer de recharge à une tension supérieure à la tension indiquée sur la plaque signalétique. Cela brûlerait le chargeur.

1. Brancher le cordon d'alimentation du chargeur dans une prise murale. Une fois que le cordon d'alimentation est branché, le témoin de charge clignote en rouge. (A intervalles d'une seconde)



AVERTISSEMENT
Ne pas utiliser le cordon électrique s'il est endommagé. Le faire réparer immédiatement.

2. Insérer la batterie dans le chargeur de batterie.
Insérer la batterie dans le chargeur de batterie comme indiqué à la Fig. 11.

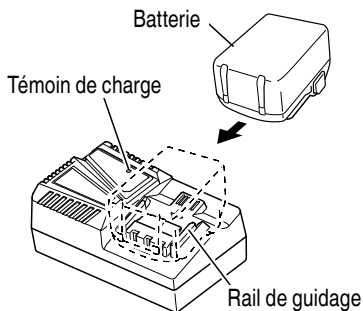

Fig. 11

3. Recharge
Lorsque vous insérez une batterie dans le chargeur, le témoin de charge clignote en bleu.
Lorsque la batterie est complètement chargée, le témoin de charge s'allume en vert. (Voir Tableau 2)

- (1) Indication du témoin de charge
Les indications du témoin de charge sont expliquées dans le Tableau 2, en fonction de l'état du chargeur de batterie ou de la batterie.

Tableau 2

Indications du témoin de charge				
Témoin de charge (ROUGE / BLEU / VERT / VIOLET)	Avant la charge	Clignote (ROUGE) 	S'allume pendant 0,5 seconde. Ne s'allume pas pendant 0,5 seconde. (Éteint pendant 0,5 seconde)	Branché à la source d'alimentation
	Pendant la charge	Clignote (BLEU) 	S'allume pendant 0,5 seconde. Ne s'allume pas pendant 1 seconde. (Éteint pendant 1 seconde)	Capacité de la batterie à moins de 50%
		Clignote (BLEU) 	S'allume pendant 1 seconde. Ne s'allume pas pendant 0,5 seconde. (Éteint pendant 0,5 seconde)	Capacité de la batterie à moins de 80%
		S'allume (BLEU) 	S'allume sans interruption	Capacité de la batterie à plus de 80%
	Charge terminée	S'allume (VERT) 	S'allume sans interruption (Signal sonore continu : environ 6 secondes)	
	Veille de surchauffe	Clignote (ROUGE) 	S'allume pendant 0,3 seconde. Ne s'allume pas pendant 0,3 seconde. (Éteint pendant 0,3 seconde)	Batterie en surchauffe. Impossible de charger. (La charge commencera une fois que la batterie sera froide).
	Charge impossible	Scintille (VIOLET) 	S'allume pendant 0,1 seconde. Ne s'allume pas pendant 0,1 seconde. (Éteint pendant 0,1 seconde) (Signal sonore intermittent : environ 2 secondes)	Anomalie de la batterie ou du chargeur

- (2) Au sujet de la température de la batterie rechargeable. Les températures des batteries rechargeables sont indiquées dans le Tableau 3. Laisser refroidir les batteries qui ont chauffé avant de les recharger.

Tableau 3

Batteries rechargeables	Températures de recharge de la batterie
BSL36A18X	32°F–122°F (0°C–50°C)

- (3) Durée de recharge (A 68°F (20°C))

Tableau 4 Temps de recharge

Chargeur	UC18YSL3
Batterie	
BSL36A18X	Env. 32 min

REMARQUE

Le temps de recharge peut varier en fonction de la température ambiante.

4. Débrancher le chargeur de batterie de la prise.

⚠ PRECAUTION

Ne pas débrancher la fiche de la prise en tirant sur le cordon.

Pour éviter tout dommage lorsqu'on débranche la fiche de la prise, bien tenir la fiche proprement dite.

5. Retirer la batterie du chargeur de batterie. Sortir la batterie du chargeur tout en la soutenant de la main.

REMARQUE

Bien sortir la batterie du chargeur de batterie après usage, et la conserver.

Comment prolonger la durée de vie des batteries

- (1) Recharger les batteries avant qu'elles ne soient complètement épuisées. Quand la puissance de l'outil utilisé faiblit, l'éteindre et recharger la batterie. Si l'outil continue d'être utilisé jusqu'à épuisement du courant électrique, la batterie risque d'être endommagée et sa durée de vie se raccourcira.
- (2) Éviter d'effectuer la recharge sous des températures élevées. Une batterie est toujours chaude immédiatement après son utilisation. Si la batterie est rechargée immédiatement après utilisation, les substances chimiques internes risquent de se détériorer et la durée de vie de la batterie se raccourcira. Laisser la batterie refroidir un moment avant de l'utiliser.

⚠ PRECAUTION

- **Si le chargeur a fonctionné pendant longtemps de suite, il sera chaud, ce qui risque de provoquer des pannes. Lorsque la recharge est terminée, laisser le chargeur refroidir pendant environ 15 minutes avant de passer à la recharge suivante.**
- **Si la batterie est chargée alors qu'elle est chaude parce qu'elle a été laissée longtemps dans un endroit en plein soleil ou parce qu'elle vient d'être utilisée, le témoin de charge du chargeur s'allume pendant 0,3 seconde, ne s'allume pas pendant 0,3 seconde (éteint pendant 0,3 seconde). Dans une telle éventualité, laisser la batterie refroidir, puis procéder à la recharge.**
- **Lorsque le témoin de charge clignote (à intervalles de 0,2 seconde), vérifier et retirer les corps étrangers dans l'orifice d'installation de la batterie du chargeur. S'il n'y a pas de corps étrangers, il s'agit probablement d'une anomalie de la batterie ou du chargeur. Les porter au service après-vente agréé.**

CHARGEMENT DU DISPOSITIF USB

⚠ AVERTISSEMENT

- **Avant l'utilisation, vérifiez que le câble USB ne soit pas défectueux ni endommagé. L'utilisation d'un câble USB défectueux ou endommagé peut provoquer des émissions de fumée ou un départ d'incendie.**
- **Lorsque le produit n'est pas utilisé, couvrir le port USB avec le cache en caoutchouc. L'accumulation de poussière, etc. dans le port USB peut provoquer des émissions de fumée ou un départ d'incendie.**

En ce qui concerne le courant de décharge d'une batterie neuve

Étant donnée que les substances chimiques internes sont restées inactives dans le cas des batteries neuves ou des batteries qui sont restées longtemps inutilisées, le courant de décharge risque d'être très faible lors des première et deuxième utilisations. Ce phénomène est temporaire et le temps de recharge normal sera rétabli quand les batteries auront été rechargées 2 ou 3 fois.

REMARQUE

- Le temps requis pour la charge sera plus longue lorsque l'on charge un périphérique USB et la batterie en même temps.
 - Parfois, il peut y avoir une pause pendant la charge de l'USB.
 - Lorsqu'un périphérique USB n'est pas en cours de chargement, mettez le commutateur USB sur arrêt et retirez le périphérique USB du chargeur. Le non-respect de cette consigne peut non seulement réduire la durée de vie de la batterie d'un périphérique USB, mais aussi peut engendrer des accidents inattendus.
- (1) Sélectionnez une méthode de charge
Selon la méthode de charge sélectionnée, soit la batterie est insérée dans le chargeur, ou le câble d'alimentation est branché dans une prise électrique.
- Chargement d'un périphérique USB à l'aide d'une batterie (Fig. 12-a)
 - Charger un dispositif USB à partir d'une prise électrique (Fig. 12-b)
 - Charger un dispositif USB et une batterie à partir d'une prise électrique (Fig. 12-c)

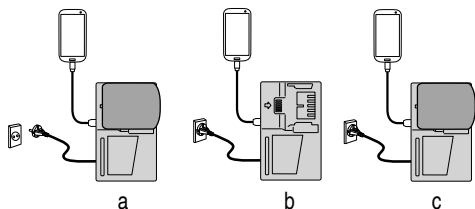

Fig. 12

- (2) Mettez le commutateur d'alimentation USB sur marche (Fig. 13)
Lorsque vous mettez le commutateur d'alimentation USB sur marche, le témoin d'alimentation USB s'allumera.

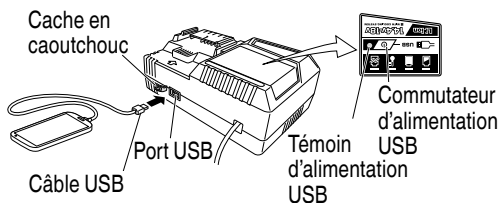

Fig. 13

- (3) Connectez le câble USB. (Fig. 13)
Tirez sur le cache en caoutchouc et branchez fermement un câble USB disponible dans le commerce (compatible avec le dispositif à recharger) dans le port USB.
- Lorsque le câble d'alimentation n'est pas branché dans une prise électrique, et que la batterie se décharge, l'énergie de sortie s'arrêtera et le témoin d'alimentation USB s'éteindra.
 - Lorsque le témoin d'alimentation USB s'éteint, changez la batterie ou branchez le câble d'alimentation dans une prise électrique.
- (4) Lorsque la charge est terminée
- Le témoin d'alimentation USB ne s'éteindra pas lorsque le périphérique USB a été complètement chargé. Pour vérifier l'état de la charge, vérifiez le périphérique USB.
 - Mettez le commutateur d'alimentation USB sur arrêt et débranchez le câble d'alimentation de la prise électrique. (Fig. 13)
 - Retirez la batterie du chargeur et placez le cache en caoutchouc sur le port USB.

AVANT L'UTILISATION

Outil électrique



AVERTISSEMENT

Vérifier les étapes 1 à 6 avant d'installer la source d'alimentation électrique (batterie) sur l'outil.

1. Vérifier que la gâchette est sur OFF.



AVERTISSEMENT

Si la batterie est insérée alors que l'interrupteur d'alimentation est sur la position ON (marche), l'outil électrique commencera à fonctionner immédiatement, ce qui est propice aux accidents graves.

2. Vérifier s'il y a des défauts visibles sur la lame. S'assurer qu'il n'y a ni fissures ni dommages visibles sur la lame.
3. Vérifier que la lame est solidement fixée sur l'outil électrique. Serrer le boulon hexagonal gauche de 7 mm sur la broche de la lame de scie avec la clé hexagonale de 5 mm fournie pour maintenir en place la lame de scie. Pour plus de détails, voir Fig. 36-a et Fig. 36-b dans la section "INSTALLATION ET RETRAIT DE LA LAME".

4. Vérifier que la protection inférieure fonctionne correctement.

La protection inférieure a pour but de protéger l'opérateur contre tout contact avec la lame de scie pendant le fonctionnement de l'outil.

Toujours vérifier que la protection inférieure se déplace en douceur et qu'elle recouvre la lame de scie.

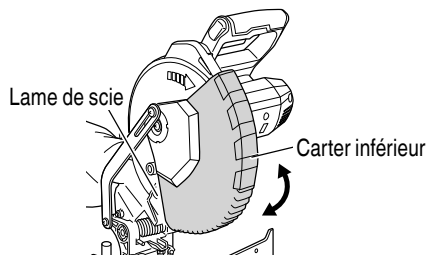

Fig. 14

AVERTISSEMENT
NE JAMAIS FAIRE FONCTIONNER L'OUTIL ÉLECTRIQUE si la protection intérieure ne se déplace pas en souplesse.

5. Vérifier la position du verrou d'axe avant d'utiliser l'outil.

Après avoir installé la lame de scie, vérifier que le verrou d'axe est revenu sur sa position libérée avant d'utiliser l'outil électrique (voir Fig. 36-a).

6. Lunette de protection

Toujours porter des lunettes de protection avec protections latérales qui répondent aux exigences de la norme ANSI Z87.1. Les lunettes ordinaires n'assurent pas une protection suffisante parce que les verres ne sont pas faits en verre de sécurité résistants aux chocs.

AVERTISSEMENT
Utiliser l'outil sans porter des lunettes de protection peut entraîner des blessures graves.

APRÈS AVOIR INSTALLÉ LA BATTERIE SUR L'OUTIL, VÉRIFIER LE FONCTIONNEMENT DE L'OUTIL COMME SUIT :

7. Frein électrique

Cet outil est équipé d'un frein électrique qui arrêtera généralement la lame 5 secondes après que la gâchette soit relâchée.

De temps en temps, il y aura un décalage entre le moment où le frein est engagé et l'arrêt complet de la lame qui se traduira éventuellement par un plus long temps d'arrêt. En de rares occasions, le frein pourrait ne pas s'engager du tout et la lame de la scie continuera alors à tourner encore et ce jusqu'à son arrêt.

Si le frein ne parvient pas à s'engager à maintes reprises, appuyer et relâcher la gâchette pour activer et désactiver l'outil 4 ou 5 fois. Si le frein ne s'engage toujours pas, faire réparer l'outil dans un centre de réparation agréé metabo HPT.

Toujours s'assurer que la lame de la scie s'est complètement arrêtée avant de la soulever de la machine.

Le frein ne remplace pas la protection intérieure si elle fonctionne correctement. Contrôler le fonctionnement de la protection intérieure avant chaque utilisation. Il y a un risque de blessures graves si la protection inférieure ne se déplace pas sans accroc et couvre la lame correctement.

AVERTISSEMENT
Faire attention à la réactivité de la tête de moteur (Fig. 2), lorsque le frein est activé. Le freinage provoque un mouvement brusque vers le bas de la tête de moteur et l'utilisateur doit s'attendre à cette réaction, surtout lorsque la gâchette est relâchée avant que la lame soit complètement rentrée. À défaut de se familiariser avec cela, et d'y être préparé, les caractéristiques de fonctionnement de l'outil peuvent provoquer des blessures graves.

8. Marche d'essai

Après avoir vérifié qu'il n'y a personne derrière, mettre l'outil électrique en marche et vérifier qu'il n'y a pas d'anomalie de fonctionnement avant d'effectuer une coupe.

9. Vérifier la stabilité de rotation de la lame.

Pour assurer des coupes précises, faire tourner la lame et vérifier qu'il n'y a pas de flèche pour s'assurer que la lame ne présente pas d'instabilité évidente ; sinon, cela risque de provoquer des vibrations et un accident.

AVANT LA COUPE

1. Installer la garde secondaire
 Pour effectuer une coupe à angle direct ou une coupe à angle, utiliser la garde secondaire. La garde secondaire peut être montée sur le côté gauche de la garde de guidage. Placez la plaque attachée de la façon montrée dans la Fig. 15-a, insérez l'arête dans la fente de la garde et insérez simultanément une vis à tête plate M6 dans la garde, la garde secondaire et la plaque, puis serrez l'écrou de nylon M6 avec une clé à douille de 10 mm jusqu'à ce que la garde secondaire puisse tourner facilement. Ensuite, on pourra effectuer une coupe du matériau en toute stabilité, avec une large face de dépouille.

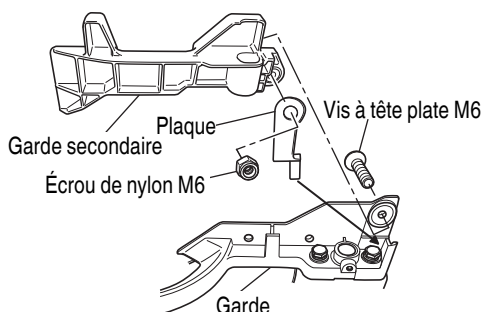

Fig. 15-a

⚠ AVERTISSEMENT

Dans le cas d'une coupe oblique à gauche, faites tourner la garde secondaire. Si elle n'est pas tournée, elle peut entrer en contact avec la lame ou une autre partie de l'outil, ce qui peut provoquer des blessures graves à l'utilisateur.

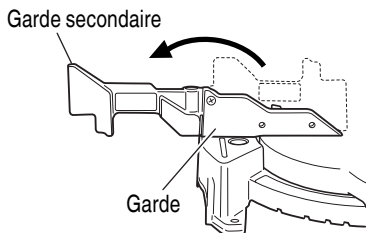

Fig. 15-b

2. Angle oblique
 Quand l'outil quitte nos usines, il est réglé pour 0°, un angle de coupe de biseau de 45° à gauche avec le boulon de 8 mm (A) et le boulon de 8 mm (B). Pour modifier le réglage, changer la hauteur du boulon de 8 mm (A) et du boulon de 8 mm (B) en les tournant. (Fig. 16-a, Fig. 16-b)

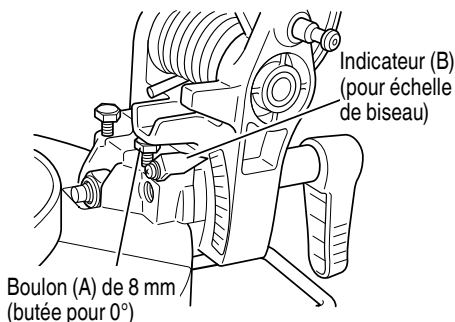

Fig. 16-a

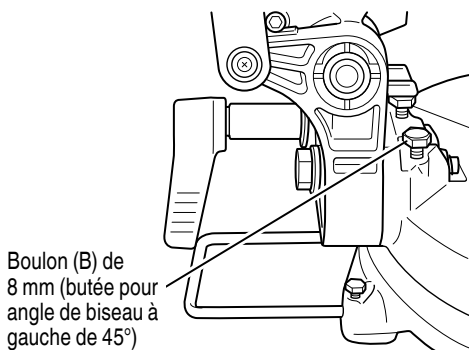

Fig. 16-b

3. Fixation de la pièce

⚠ AVERTISSEMENT

Toujours utiliser un dispositif de fixation ou l'étau pour fixer la pièce à la garde; sinon, la pièce risque d'être éjectée de la table et de blesser quelqu'un.

4. Installation du support ... (Accessoire en option)
Le support permet de fixer et de stabiliser les pièces longues pendant la coupe.
- Comme l'indique la Fig. 17, installer le support dans les trous sur le côté du socle et l'attacher avec une vis à métaux de 6 mm (Accessoire en option).

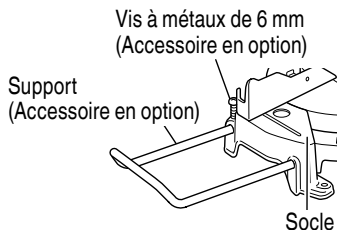

Fig. 17

5. Installation des supports ... (Accessoire en option)
Les supports permettent de fixer et de stabiliser les pièces longues pendant la coupe.

- (1) Comme indiqué à la Fig. 18, utiliser une équerre en acier pour aligner le bord supérieur des supports sur la surface du socle.

Desserrer l'écrou à ailettes de 6 mm. Tourner un boulon de réglage de hauteur de 6 mm, et régler la hauteur du support.

- (2) Après le réglage, serrer à fond l'écrou à ailettes et fixer le support avec le boulon à ailettes de 6 mm (accessoire en option). Si la longueur du boulon de réglage de la hauteur de 6 mm est insuffisante, insérer une plaque mince dessous. S'assurer que l'extrémité du boulon de réglage de la hauteur de 6 mm ne dépasse pas du support.

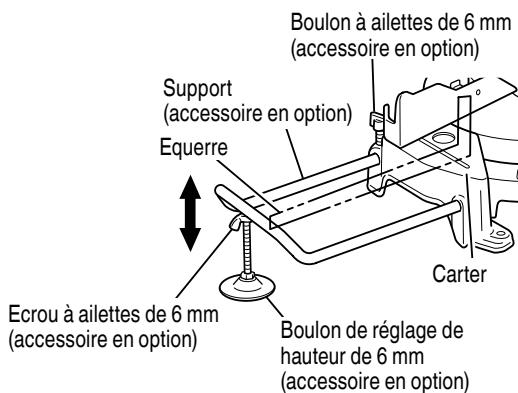

Fig. 18

6. Butée pour la précision de coupe ... (La butée et le support sont des accessoires en option.)

La butée facilite la précision des coupes continues sur des longueurs de 11 po. à 17-3/4 po. (280 à 450 mm). Pour installer la butée, la fixer au support avec le boulon à ailettes de 6 mm comme indiqué sur la Fig. 19.

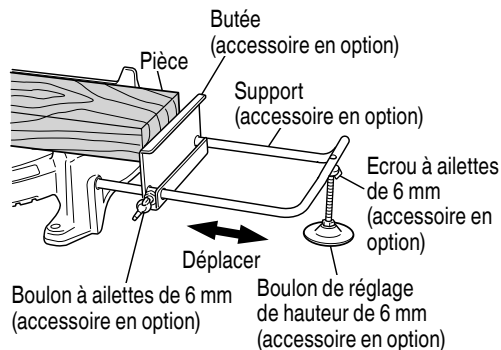
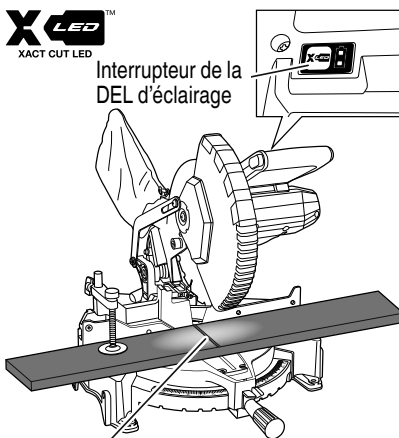

Fig. 19

7. Système d'éclairage DEL (Fig. 20) [XACT CUT LED™]

⚠ PRECAUTION

Ne pas regarder fixement la lampe allumée. Le fait de regarder dans le faisceau lumineux peut causer des blessures graves ou une perte de la vision.



Ombre des dents de la lame projetée sur la pièce

Fig. 20

Le système d'éclairage DEL [XACT CUT LED™] projette l'ombre de la lame sur la pièce. Cela permet d'obtenir une plus grande précision des coupes et ne nécessite aucun réglage.

Pour utiliser cette fonction, allumer la DEL d'éclairage. Abaisser la tête de moteur de manière à ce que la lame se trouve à environ 1/4 po (6 mm) de la pièce. L'ombre de la lame est projetée sur la pièce, indiquant l'endroit où les dents de la lame entreraient en contact au fur et à mesure de la coupe.

APPLICATIONS PRATIQUES

⚠ AVERTISSEMENT

- Pour éviter tout risque de blessure, ne jamais retirer ni installer la pièce sur la table pendant que l'outil fonctionne.
- Ne jamais amener les membres à l'intérieur de la ligne à côté du signe d'avertissement pendant que l'outil fonctionne. Cela pourrait être dangereux (voir Fig. 21).

⚠ PRECAUTION

- Il serait très dangereux d'installer ou d'ôter la pièce pendant que la scie fonctionne.
- Pour scier, retirer les copeaux de la plaque tournante.
- Si l'accumulation de copeaux est excessive, la lame sera découverte en raison du bourrage. Ne jamais approcher la main ni aucun objet de la lame ainsi exposée.

REMARQUE

Avant d'utiliser la gâchette, assurez-vous de vérifier la stabilité de l'outil en réglant l'angle et tournez pour faire une passe d'essai sans pièce.

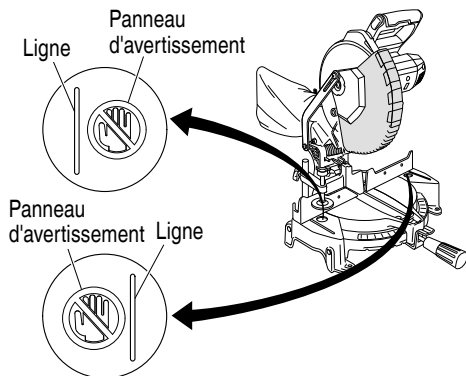

Fig. 21

1. Fonctionnement de l'interrupteur

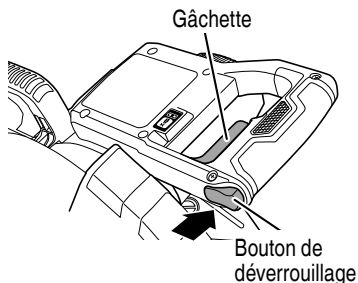

Fig. 22

L'outil ne démarre que si le bouton de déverrouillage est enfoncé pendant que la gâchette est tirée vers l'arrière.

Le bouton de déverrouillage peut être engagé en appuyant dessus vers la droite.

Une fois la gâchette activée, la lame de scie continue de fonctionner tant que vous appuyez sur la gâchette, même si vous relâchez le bouton de déverrouillage.

Lorsque la gâchette est relâchée, le bouton de déverrouillage se désengage automatiquement pour empêcher le démarrage involontaire du moteur.

⚠ AVERTISSEMENT

Pour éviter toute blessure, après avoir terminé une coupe et relâché la gâchette, attendez que la lame s'arrête avant de relever la tête de scie.

⚠ AVERTISSEMENT

Ne jamais verrouiller le bouton de déverrouillage en position enfoncée.

Si la gâchette est tirée vers l'arrière, l'outil se mettra soudainement en marche, ce qui peut entraîner des blessures.

2. Utilisation de l'ensemble d'étau (Accessoire standard)

- (1) L'ensemble de l'étau peut être monté sur le côté gauche du guide ou sur le côté droit du guide en desserrant le boulon à oreille 6 mm (A).
- (2) Le support de vis se relève ou s'abaisse en fonction de la hauteur de la pièce en desserrant le boulon à ailettes de 6 mm (B). Après le réglage, resserrer fermement le boulon à ailettes de 6 mm (B) et fixer le support de vis.
- (3) Tourner le bouton supérieur et fixer solidement la pièce en place (Fig. 23).

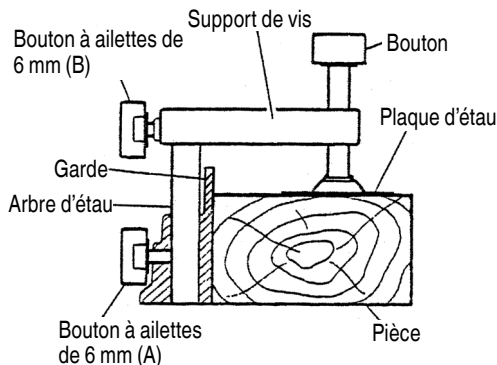

Fig. 23

- (3) Quand la lame touche la pièce, appuyer progressivement sur la poignée pour couper la pièce.
- (4) Quand la pièce est coupée à la longueur voulue, mettre l'outil électrique hors tension et attendre que la lame soit complètement arrêtée avant de relever la poignée en position complètement rentrée.

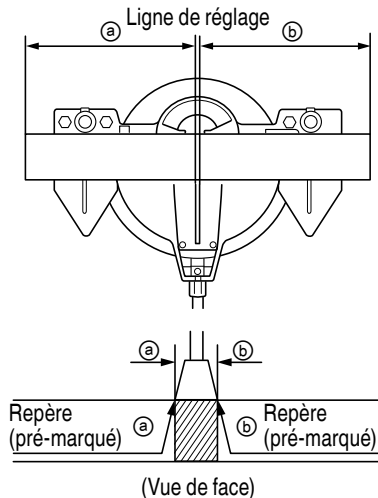

Fig. 24

⚠ AVERTISSEMENT

Toujours serrer la pièce à fond ou la fixer sur le guide avec l'étau ; sinon, la pièce risque d'être projetée de la plaque et de provoquer des blessures.

⚠ PRECAUTION

Toujours s'assurer que la tête du moteur n'est pas en contact avec l'ensemble d'étau lorsqu'on l'abaisse pour la coupe. S'il y a un danger quelconque de le faire, déplacer l'ensemble de l'étau à une position où il n'entre pas en contact avec la lame de la scie.

3. Coupe

- (1) Comme indiqué à la Fig. 24, la largeur de la lame est la largeur de coupe. En conséquence, glisser la pièce vers la droite (vue de la position de l'opérateur) pour obtenir la longueur ⓐ, et sur la gauche pour obtenir la longueur ⓑ.
- Tourner la DEL d'éclairage, projeter l'ombre de la lame sur la pièce, aligner le côté gauche ou droit de l'ombre de la lame sur le trait d'encre sur la pièce.
- (2) Quand la lame a atteint sa vitesse maximale, abaisser doucement la poignée jusqu'à ce que la lame approche de la pièce.

⚠ PRECAUTION

- Pour les dimensions de coupe maximales, voir le tableau des "SPÉCIFICATIONS" à la page 49.
- Une pression accrue sur la poignée n'augmentera pas la vitesse de coupe. Au contraire, une pression excessive risque de surcharger le moteur et/ou de réduire le rendement.

⚠ AVERTISSEMENT

- Vérifier que la gâchette est sur ARRÊT et que la batterie est retirée à chaque fois que l'outil n'est pas en cours d'utilisation.
- Couper l'alimentation et attendre que la lame de scie soit complètement arrêtée avant de soulever la poignée de la pièce. Si la poignée de la pièce est soulevée alors que la lame de scie tourne encore, le morceau coupé peut se bloquer contre la lame et des fragments peuvent être projetés dangereusement.
- Chaque fois qu'une opération de coupe normale ou profonde est terminée, mettre le gachette sur la position d'arrêt et s'assurer que la lame de scie est arrêtée. Cela fait, soulever la poignée et la replacer dans la position de retrait total.

- **Ne pas oublier de retirer les morceaux coupés de dessus la plaque tournante avant de procéder à l'opération suivante.**
- **La coupe continue peut conduire à une surcharge du moteur. Toucher le moteur et s'il est chaud, arrêter votre coupe tout de suite et laisser reposer pendant 10 minutes ou plus, puis reprendre votre coupe.**

4. Procédure de coupe d'onglet
 - (1) Desserrer la poignée latérale et appuyer sur le levier pour les butées d'angle. Cela fait, régler la plaque tournante jusqu'à ce que l'indicateur soit aligné avec le réglage désiré sur l'échelle de coupe d'onglet (Fig. 25).
 - (2) Resserrer la poignée latérale pour fixer la plaque tournante à la position voulue.

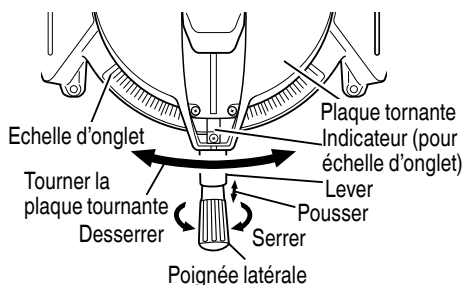

Fig. 25

REMARQUE

- Des crans positifs sont prévus à droite et à gauche du réglage central de 0°, à 15°, 22,5°, 31,6° et 45°.
- Vérifier que l'échelle d'onglet et l'extrémité de l'indicateur sont alignés correctement.
- Le fonctionnement de la scie avec l'échelle d'onglet et l'indicateur non alignés, ou avec la poignée latérale insuffisamment serrée, donnera une mauvaise précision.

PRECAUTION

Ne jamais retirer la poignée latérale d'onglet; il serait dangereux d'utiliser l'outil sans elle. Pour éviter tout risque d'accident ou de blessure, toujours serrer la poignée de coupe d'onglet à fond.

5. Procédure de coupe de biseau
 - (1) Desserrer le levier de serrage et incliner la lame vers la gauche.
 - (2) Régler l'angle de biseau à l'angle voulu tout en regardant l'échelle d'angle de biseau et l'indicateur, puis fixer le levier de serrage.

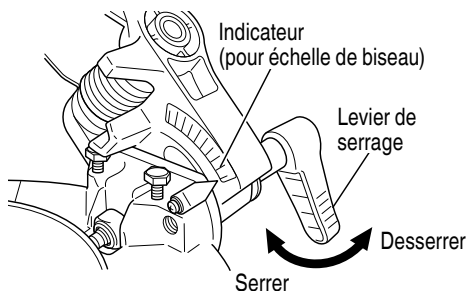

Fig. 26

AVERTISSEMENT

Quand on fixe la pièce sur le côté gauche ou droit de la lame, la section tronçonnée courte vient reposer sur le côté droit ou gauche de la lame. Toujours couper l'alimentation et attendre que la lame se soit complètement arrêtée avant de relever la poignée de la pièce.

Si on relève la poignée alors que la lame tourne toujours, la section tronçonnée se coincera contre la lame et des fragments s'éparpilleront, ce qui serait dangereux.

Si l'on interrompt la coupe de biseau à mi-chemin, recommencer la coupe après avoir ramené la tête du moteur à sa position d'origine.

Si l'on commence à mi-chemin sans avoir ramené la tête, le carter de sécurité se coincera dans l'encoche de coupe de la pièce et il touchera la lame.

6. Procédures de coupe mixte

La coupe mixte s'effectue en suivant les instructions de 4 et 5 ci-dessus. Pour les dimensions maximales de la coupe mixte, voir le tableau des "SPÉCIFICATIONS" à la page 49.

PRECAUTION

Pour une coupe mixte, toujours fixer la pièce sur le côté droit. Ne jamais faire tourner la table vers la droite pour une coupe mixte car la lame de scie pourrait entrer en contact avec le crampon ou l'étau qui fixe la pièce et provoquer des blessures physiques ou des dommages.

7. Procédures de coupe de corniche complexe

La Fig. 27 montre deux types de corniche complexe courants ayant des angles de (θ) 38° et de 45°. Pour les montures de corniche complexe, voir la Fig. 28.

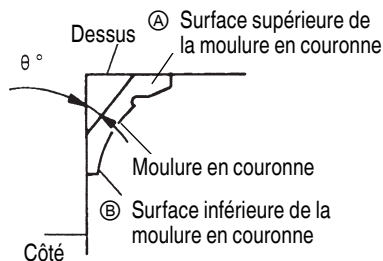

Fig. 27

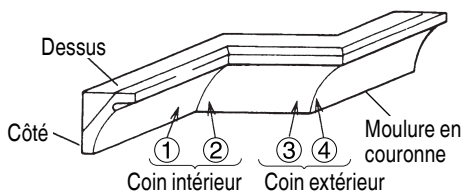

Fig. 28

Le tableau ci-dessous montre les réglages d'angle d'onglet et d'angle de biseau qui conviennent le mieux pour les deux types de corniche complexe.

REMARQUE

A des fins de commodité, des crans positifs sont prévus à la fois pour les positions de réglage d'onglet (31, 6° à gauche et à droite).

Pour le réglage de l'onglet pour la découpe

Si le plateau tournant a été réglé sur l'un des angles décrits, déplacer la poignée latérale d'ajustement du plateau en tournant légèrement vers la droite et vers la gauche pour stabiliser la position et pour aligner correctement l'échelle d'angle d'onglet et l'extrémité de l'indicateur avant le début de l'opération.

Pour le réglage de la découpe en biseau

Tourner le levier du dispositif de serrage sur la section en biseau vers la gauche et s'assurer que la position est stable et que l'échelle d'angle de biseau et l'extrémité de l'indicateur sont correctement alignées. Puis serrer le levier du dispositif de serrage.

Type de corniche complexe	Type 45°	Type 38°
Pour découper une corniche complexe aux positions ① et ④ de la Fig. 28		
Réglage d'angle d'onglet	35,3° vers la droite (repère ↓)	31,6° vers la droite (repère ↓)
Réglage d'angle de biseau	30° vers la gauche (repère ↓)	33,9° vers la gauche (repère ↓)
Pour découper une corniche complexe aux positions ② et ③ de la Fig. 28		
Réglage d'angle d'onglet	35,3° vers la gauche (repère ↓)	31,6° vers la gauche (repère ↓)
Réglage d'angle de biseau	30° vers la gauche (repère ↓)	33,9° vers la gauche (repère ↓)

(1) Réglage de coupe en corniche complexe aux positions ① et ④ de la Fig. 28 (voir Fig. 29 ; incliner la tête vers la gauche):

① Tourner la plaque tournante vers la droite et régler l'angle d'onglet comme suit:

- Pour des corniches complexes de type 45°: 35,3° (repère ↓)
- Pour des corniches complexes de type 38°: 31,6° (repère ↓)

② Incliner la tête vers la gauche et régler l'angle de biseau comme suit:

- Pour des corniches complexes de type 45°: 30° (repère ↓)
- Pour des corniches complexes de type 38°: 33,9° (repère ↓)

③ Disposer la corniche complexe de façon que la surface inférieure (A) sur la Fig. 27) touche la garde comme indiqué à la Fig. 31.

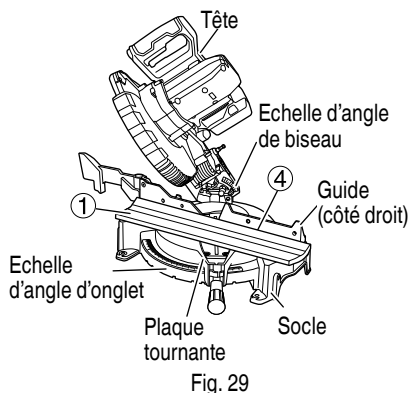

Fig. 29

(2) Réglage de coupe en corniche complexe aux positions (2) et (3) de la Fig. 28 (voir Fig. 30 : incliner la tête vers la gauche):

- ① Tourner la plaque tournante vers la droite et régler l'angle d'onglet
 - Pour des corniches complexes de type 45°: 35,3°
 - Pour des corniches complexes de type 38°: 31,6°
- ② Incliner la tête vers la gauche et régler l'angle de biseau comme suit:
 - Pour des corniches complexes de type 45°: 30°
 - Pour des corniches complexes de type 38°: 33,9°
- ③ Disposer la corniche complexe de façon que la surface supérieure (B) sur la Fig. 27) touche la garde comme indiqué à la Fig. 32.

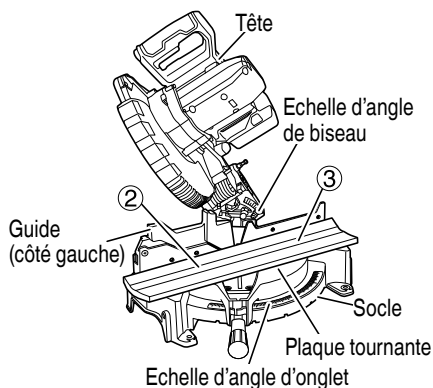

Fig. 30

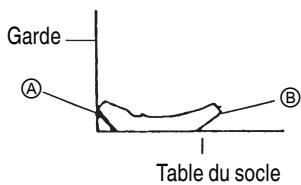

Fig. 31

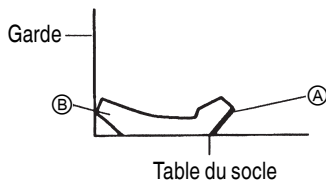

Fig. 32

Méthode de coupe des moulures de corniche sans inclinaison de la lame de scie

- (1) Les butées (L) et (R) de corniche complexe permettent des coupes plus faciles de corniches complexes sans inclinaison de la lame de scie. Les installer sur la base, de chaque côté, comme le montre la Fig. 33-a. Après les avoir introduits, serrer les boutons de boulonnage de 6 mm sur les butées de corniche complexe. [Accessoires en option utilisés]
 - Ensemble d'étau de corniche complexe (comprend la butée de corniche complexe (L))
 - Butée de corniche complexe (L)
 - Butée de corniche complexe (R)

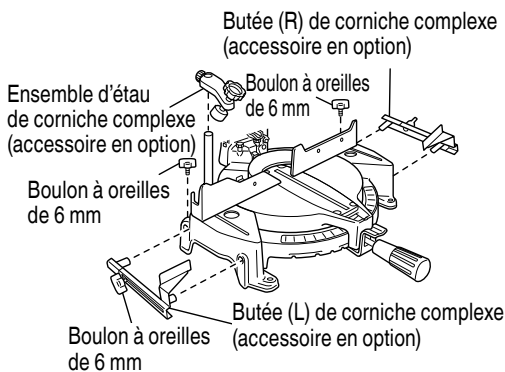

Fig. 33-a

(2) L'étau pour moulure couronnée (B) (accessoire en option) peut être monté sur le côté gauche du guide ou sur le côté droit du guide. Il peut s'adapter à l'inclinaison de la corniche complexe et peut être appuyé vers le bas.

Tourner le bouton supérieur, autant que nécessaire, pour fixer soigneusement la moulure de corniche en position. Pour lever ou abaisser l'ensemble d'étau, desserrer tout d'abord le boulon de bouton de 6 mm. Après réglage de la hauteur, serrer soigneusement le boulon à oreilles de 6 mm puis tourner le bouton supérieur, autant que nécessaire, pour fixer soigneusement la moulure de corniche en position (se reporter à la Fig. 33-b).

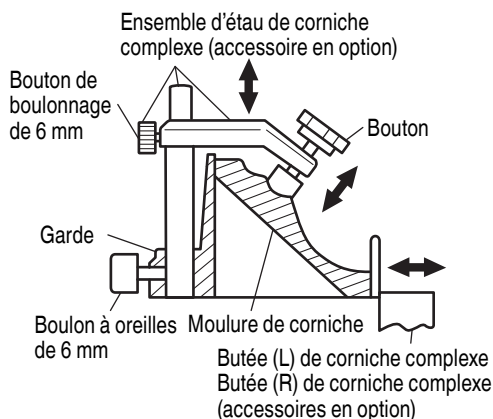

Fig. 33-b

⚠ AVERTISSEMENT

Maintenir ou serrer dans un étau la moulure de corniche contre la garde; dans le cas contraire, la moulure de corniche peut être projetée hors de la table et provoquer une blessure corporelle. Ne pas faire de coupe en biseau. L'outil ou la lame de scie peuvent venir en contact avec la garde secondaire, ce qui peut provoquer une blessure.

⚠ PRECAUTION

Toujours s'assurer que la tête du moteur (se reporter à la Fig. 2) ne vient pas en contact avec l'ensemble d'étau de corniche complexe quand il est abaissé pour la coupe. S'il y a un risque quelconque qu'il en soit ainsi, desserrer le bouton de boulonnage de 6 mm et déplacer l'ensemble d'étau de corniche complexe de telle manière qu'il ne puisse pas y avoir de contact avec la lame de scie.

Positionner la corniche complexe de manière que le BORD DE CONTACT DE MUR soit contre la garde de guidage et que le BORD DE CONTACT DE PLAFOND soit contre les butées de corniche complexe, comme le montre la Fig. 33-b.

Régler les butées de corniche complexe en fonction de la taille de la corniche complexe.

Serrer le boulon à oreilles de 6 mm pour maintenir les butées de corniche complexe.

8. Coupe de matériaux qui se déforment facilement, par exemple une feuille d'aluminium

Les matériaux comme l'aluminium en feuille se déforment facilement quand ils sont serrés trop fort dans un étau. Cela ne permettra pas une bonne coupe et risque de provoquer une surcharge du moteur.

Pour couper ce genre de matériaux, utiliser une planche de bois pour protéger la pièce comme indiqué à la Fig. 34-a. Placer la planche de bois près de la section de coupe.

Pour couper de l'aluminium, enduire la lame d'une huile de coupe (non-combustible) pour obtenir une coupe régulière et un bon fini.

En outre, dans le cas d'une pièce en U, utiliser un morceau de bois comme le montre la Fig. 34-b pour réaliser la stabilité dans le sens latéral, le fixer près de la coupe de la pièce et le serrer en utilisant l'étau et un serre-joint disponible sur le marché.

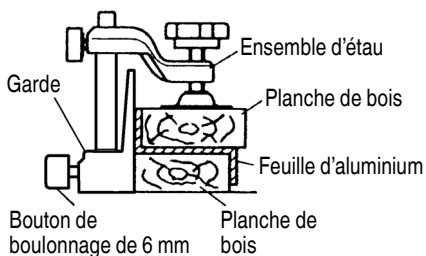

Fig. 34-a

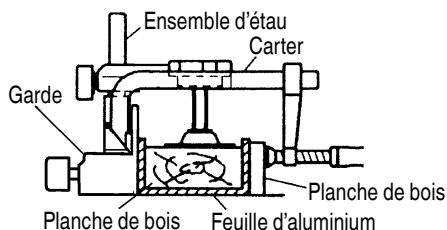

Fig. 34-b

9. Utilisation du sac à copeaux (Accessoire standard)
- (1) Si le sac à copeaux est plein, les copeaux sortent du sac quand la lame tourne. Vérifier le sac à copeaux périodiquement et le vider avant qu'il ne soit plein.
 - (2) Lors d'une coupe de biseau ou d'une coupe mixte, fixer le sac à copeaux à angle droit sur la surface du socle comme indiqué à la Fig. 35.

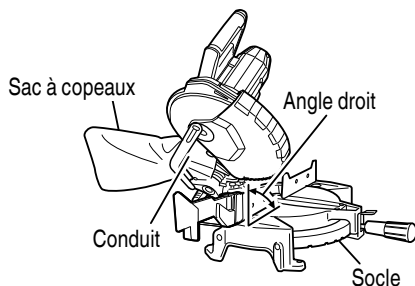

Fig. 35

⚠ PRECAUTION

Vider le sac à copeaux fréquemment pour éviter que le conduit et le carter de sécurité ne soient bouchés.

Les copeaux s'accumulent plus rapidement lors d'une coupe de biseau.

INSTALLATION ET RETRAIT DE LA LAME

⚠ AVERTISSEMENT

Pour éviter un accident ou des blessures corporelles, toujours couper l'interrupteur à gâchette et débrancher la batterie de l'outil électrique avant de retirer ou d'installer une lame de scie.

⚠ AVERTISSEMENT

- Vérifier que les boulons sont correctement serrés.

Si l'on effectue le travail de coupe alors que le boulon n'est pas suffisamment serré, le boulon risque de se défaire, la lame de se détacher, et la protection inférieure d'être endommagée, ce qui peut provoquer des blessures.

- Si les boulons sont posés ou déposés en utilisant un outil autre que la clé à barre à six pans de 5 mm (accessoire standard), le serrage peut être excessif ou insuffisant et cela peut provoquer une blessure.

1. Installation de la lame (Fig. 36-a, Fig. 36-b et Fig. 36-c)

- (1) Tourner la protection inférieure (plastique) sur le dessus.
- (2) Engager le verrou d'axe et desserrer le boulon avec clé à barre à six pans de 5 mm (accessoire standard). Le boulon ayant un filetage à gauche, le tourner vers la droite pour le desserrer, comme indiqué à la Fig. 36-b.

REMARQUE

Si le verrou d'axe ne peut pas facilement être engagé pour verrouiller l'axe, tourner le boulon avec une clé à barre à six pans de 5 mm (accessoire standard) tout en appliquant une pression sur le verrou d'axe.

L'axe de la lame est verrouillé quand le verrou d'axe est enfoncé.

- (3) Retirer le boulon, la rondelle (D) et la rondelle (E).

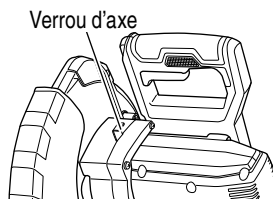

Fig. 36-a

- (4) Soulever la protection inférieure et monter la lame de scie.

⚠ AVERTISSEMENT

Lors du montage de la lame de scie, s'assurer que la marque de sens de rotation sur la lame de scie et le sens de rotation sur le carter d'engrenage (se reporter à la Fig. 2) sont les mêmes.

- (5) Nettoyez profondément la rondelle (D), la rondelle (E) et le boulon, et installez-les sur la broche de la lame de scie.

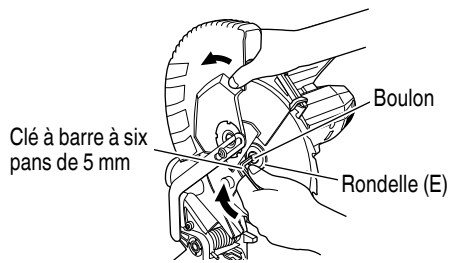

Fig. 36-b

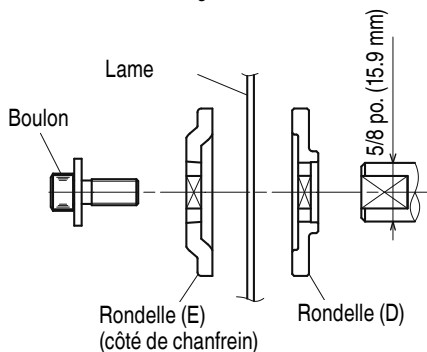

Fig. 36-c

- (6) Appuyer sur le verrou d'axe et serrer le boulon en le tournant vers la gauche à l'aide de la clé fournie comme accessoire standard (clé à barre à six pans de 5 mm), comme indiqué à la Fig. 36-b.

⚠ PRECAUTION

- Vérifier que le verrou d'axe est revenu en position rentrée après le retrait ou l'installation de la lame.
- Serrer le boulon de façon qu'il ne se desserre pas pendant le fonctionnement. Vérifier que le boulon est solidement vissé avant de mettre l'outil électrique en marche.

2. Retrait de la lame

Démonter la lame en procédant dans l'ordre inverse de l'installation décrite au paragraphe 1 ci-dessus. La lame s'enlève facilement si le carter de sécurité est relevé.

⚠ PRECAUTION

Ne jamais tenter d'installer des lames de scie de plus de 10 po. (255 mm) de diamètre. Installez toujours des lames de scie d'un diamètre compris entre 9-21/32" (245 mm) et 10 po. (255 mm).

MESSAGES D'ALERTE PAR TÉMOIN DEL

Cet appareil dispose de fonctions qui sont conçues pour protéger l'outil lui-même, ainsi que la batterie. Lorsque le commutateur est tiré, si l'une des fonctions de protection est enclenchée pendant le fonctionnement, le témoin DEL clignote comme décrit dans Tableau 5. Lorsque l'une des fonctions de protection est enclenchée, enlever immédiatement votre doigt de l'interrupteur et suivre les instructions décrites sous l'action corrective.



Tableau 5

Fonction de protection	Affichage du voyant DEL	Action corrective
Protection surcharge	Marche 0,1 seconde/Arrêt 0,1 seconde ■ ■ ■ ■ ■ ■ ■ ■ ■ ■ ■ ■ ■ ■ ■ ■ ■ ■	Enlever la cause de la surcharge.
Protection température	Marche 0,5 seconde/Arrêt 0,5 seconde ■■■■ ■■■■ ■■■■ ■■■■ ■■■■ ■■■■ ■■■■ ■■■■ ■■■■ ■■■■	Laisser l'outil et la batterie refroidir complètement.

À PROPOS DE L'INDICATEUR DE L'ÉTAT DE CHARGE DE LA BATTERIE

- À propos du témoin indicateur de batterie résiduelle sur le corps de l'outil
 À la mise sous tension, le témoin indicateur de batterie résiduelle s'allume et l'alimentation restante de la batterie peut être vérifiée. (Fig. 3) Le Tableau 6 indique le statut du témoin lumineux de puissance batterie résiduelle et la puissance restante de la batterie.

Tableau 6

Etat de la lampe	Charge restante de la batterie
	La charge restante de la batterie est suffisante.
	La charge restante de la batterie est à la moitié.
	La charge restante de la batterie est presque nulle. Rechargez la batterie le plus vite possible.

Le témoin lumineux de l'état de charge de la batterie peut s'allumer différemment selon la température ambiante et les caractéristiques de la batterie. Utilisez donc ce tableau comme référence.

- À propos du témoin indicateur de batterie résiduelle sur la batterie
 Vous pouvez vérifier la capacité résiduelle de la batterie en appuyant sur le commutateur d'indicateur de batterie résiduelle pour allumer le témoin de l'indicateur. (Fig. 37, Tableau 7)
 L'indicateur s'éteindra environ 3 secondes après avoir appuyé sur le commutateur de l'indicateur de batterie résiduelle.
 Il est préférable d'utiliser l'indicateur de batterie résiduelle en tant que guide étant donné qu'il existe de légères différences, par exemple en fonction de la température ambiante et de l'état de la batterie.
 De plus, l'indicateur de batterie résiduelle peut être différent de ceux équipés sur un outil ou un chargeur.

Témoin indicateur de batterie résiduelle Commutateur d'indicateur de batterie résiduelle

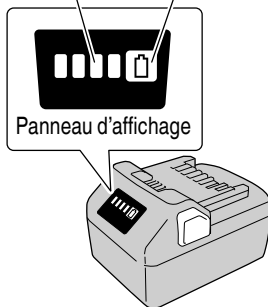





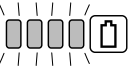



Fig. 37

Tableau 7

Statut de la lampe	Puissance batterie résiduelle
	S'allume ; La puissance résiduelle de la batterie est de plus de 75%.
	S'allume ; La puissance résiduelle de la batterie se situe entre 50 et 75%.
	S'allume ; La puissance résiduelle de la batterie se situe entre 25 et 50%.
	S'allume ; La puissance résiduelle de la batterie est de moins de 25%.
	Clignote ; La puissance résiduelle de la batterie est presque nulle. Rechargez la batterie le plus rapidement possible.
	Clignote ; Sortie suspendue en raison d'une température élevée. Retirez la batterie de l'outil et laissez-la refroidir complètement.
	Clignote ; Sortie interrompue en raison d'une défaillance ou d'un dysfonctionnement. Le problème ne provient peut-être pas de la batterie ; veuillez contacter votre revendeur.

Le Tableau 7 montre le témoin lumineux de l'état de charge de la batterie et ce qu'il reste comme charge dans la batterie.

REMARQUE

Ne pas faire subir de choc violent au panneau d'affichage ou l'endommager. Cela peut provoquer des défaillances.

TRANSPORT DU CORPS PRINCIPAL

L'étau risque de tomber pendant le transport. Retirez l'ensemble ou glissez une pièce de bois dans l'étau pour le fixer fermement.

Abaissez la tête et insérez la goupille de verrouillage (voir P.50 "Déblocage de la goupille de verrouillage").

Tournez et desserrez la poignée latérale, tournez la plaque tournante vers la droite jusqu'en butée et fixez la plaque tournante en tournant la poignée en position fixe. Le corps principal sera ainsi encore plus compact.

Lorsque vous transportez le corps principal, portez-le dans vos bras en tenant à deux mains la poignée située sur le socle ou la poignée de transport.

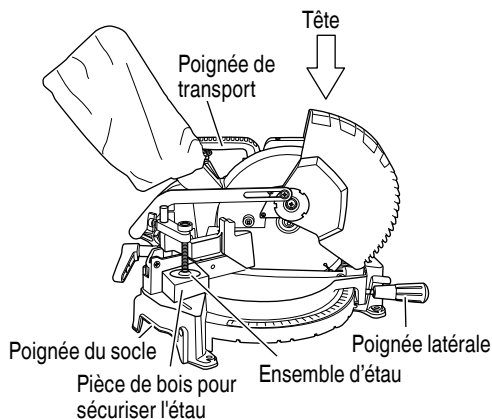

Fig. 38

ENTRETIEN ET INSPECTION**⚠ AVERTISSEMENT**

Pour éviter un accident ou des blessures, confirmer toujours que l'interrupteur à gâchette est sur OFF et que la batterie est débranchée de l'outil électrique avant de procéder à toute tâche d'entretien ou d'inspection de cet outil.

Si l'on constate une défaillance de l'outil, y compris des protections et de la lame de scie, communiquer avec un personnel qualifié sans tarder.

1. Inspection de la lame
Toujours remplacer la lame dès qu'elle présente des signes d'usure ou de dommage. Une lame endommagée risque de provoquer des blessures, et une lame usée peut réduire le rendement et provoquer une surcharge du moteur.

⚠ PRECAUTION

Ne jamais utiliser de lame émoussée. Si la lame est émoussée, sa résistance à la pression de la main appliquée par la poignée de l'outil a tendance à augmenter, ce qui rend le fonctionnement de l'outil électrique peu sûr.

2. A propos de l'entretien du moteur (se reporter à la Fig. 2)
L'enroulement du moteur est le coeur de cet outil. Veiller tout particulièrement à ne pas endommager l'enroulement en l'exposant à l'huile ou à l'eau.

REMARQUE

L'accumulation de poussières dans le moteur peut entraîner une anomalie de fonctionnement. Après avoir fait tourner le moteur pendant 50 heures environ, le laisser tourner à vide et souffler de l'air sec dans le perçage à l'arrière du moteur. Cette action a pour effet de débarrasser le moteur des poussières et saletés.

3. Inspection du levier
Si les boulons à tête hexagonale (2) sont lâches, aligner les côtés de la garde et de la lame de scie avec l'équerre en acier. Après avoir réglé la lame de scie et la garde sur un angle de quatre-vingt-dix degrés, serrer les boulons à tête hexagonale (2) qui fixent le levier.

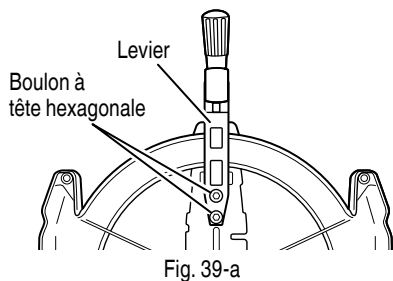

Fig. 39-a

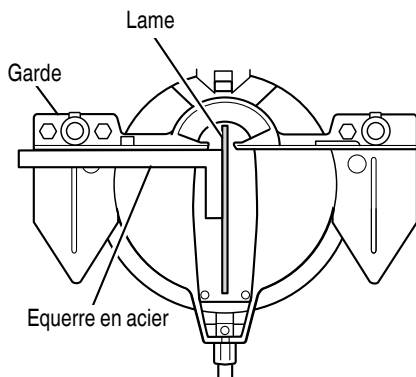

Fig. 39-b

4. Inspection des vis
 Inspecter régulièrement chaque composant de l'outil électrique pour voir s'il n'est pas lâche.
 Resserrer les vis des pièces lâches.

AVERTISSEMENT
Pour éviter tout risque de blessure, ne jamais faire fonctionner l'outil électrique si certains de ses composants sont lâches.

5. Inspection du bon fonctionnement de la protection inférieure
 Avant chaque utilisation, faire un essai de la protection inférieure (voir Fig. 14) pour s'assurer qu'elle est en bon état et qu'elle se déplace en douceur.
 Ne jamais utiliser l'outil si la protection inférieure ne fonctionne pas correctement et qu'elle n'est pas en bon état mécanique.
6. Inspection des bornes (outil et batterie)
 Assurez-vous qu'il n'y a pas de copeaux ou de poussières accumulés sur les bornes.
 À l'occasion, vérifier avant, pendant et après le fonctionnement.

PRECAUTION
 Retirez tous les copeaux ou la poussière qui se sont accumulés sur les bornes.
 Le non-respect de cette consigne pourrait provoquer un dysfonctionnement.

7. Mise au rebut d'une batterie usée

AVERTISSEMENT
 Ne pas jeter la batterie usée aux ordures ménagères. La batterie risque d'exploser si elle est incinérée. L'appareil que vous avez acheté renferme une batterie rechargeable. La batterie est recyclable. Lorsqu'elle a atteint sa limite de service, selon les lois des états et les lois locales, il peut être illégal de jeter cette batterie aux ordures ménagères. Vérifier auprès de son service de ramassage d'ordures les options de recyclage et la procédure correcte de mise au rebut.

8. Remisage
 Quand le travail est terminé, vérifier que l'on a bien effectué toutes les opérations suivantes:
- (1) Interrupteur à gâchette en position OFF,
 - (2) Retirer la batterie de l'outil.
- Lorsque l'outil n'est pas utilisé, le ranger dans un endroit en dessous de 40°C et hors de la portée des enfants.

REMARQUE
 Stockage des batteries au lithium-ion
 Assurez-vous que les batteries au lithium-ion ont été entièrement chargées avant de les stocker.
 Le stockage prolongé (3 mois ou plus) de batteries faiblement chargées peut entraîner une détérioration des performances, réduisant considérablement la durée d'autonomie des batteries alors incapables de tenir une charge.
 Il est cependant possible de recouvrer la capacité d'autonomie d'une batterie considérablement endommagée en alternant deux à cinq fois charge et utilisation.
 Si la durée d'autonomie de la batterie reste extrêmement courte malgré les charges et utilisations consécutives, considérez la batterie en fin de vie et procurez-vous en une neuve.

9. Graissage

Graisser les surfaces de glissement suivantes une fois par mois pour maintenir l'outil électrique en bon état de marche pendant longtemps (voir Fig. 2 et Fig. 3). Il est recommandé d'utiliser une huile de machine.

Points de graissage:

- Section rotative de la charnière
- Section rotative de l'ensemble d'étau
- Section rotative du support (A)

10. Nettoyage

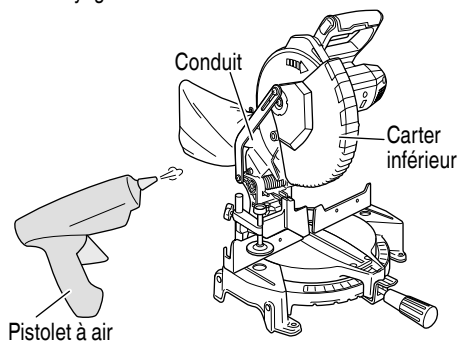

Fig. 40

Nettoyer la machine, le conduit et la protection inférieure en soufflant de l'air sec d'un pistolet pneumatique ou autre outil. (Fig. 40)

Retirer périodiquement les copeaux et autres déchets de la surface de l'outil électrique, en particulier par l'intérieur de la protection inférieure, avec un chiffon humecté de savon.

Avis important sur les batteries pour outils électriques sans fil metabo HPT

Toujours utiliser une de nos batteries originales spécifiées. Nous ne saurions garantir la sécurité et la performance de notre outil électrique sans fil s'il est utilisé avec une batterie autre que celle que nous avons spécifié, ou encore si la batterie est démontée et modifiée (par exemple, le démontage et remplacement des cellules ou autres composants internes).

GUIDE DE DÉPANNAGE

AVERTISSEMENT

- Pour éviter les blessures suite à un démarrage accidentel, placer l'interrupteur sur la position Arrêt, retirer la fiche de la source d'alimentation ou retirer la batterie ou l'adaptateur secteur du corps principal avant d'effectuer des réglages.
- Toutes les réparations électriques ou mécaniques devraient être effectuées seulement par des techniciens de service qualifiés. Communiquer avec un centre de service metabo HPT autorisé.

1. Outil électrique

Problème	Origine possible	Solution possible
L'outil ne fonctionne pas	Aucune énergie dans la batterie.	Charger la batterie.
	La batterie n'est pas complètement insérée.	Insérer la batterie dans l'outil jusqu'au déclic.
L'outil s'est arrêté soudainement	L'outil était en surcharge.	Éliminer le problème provoquant la surcharge.
	La batterie a surchauffé.	Laisser la batterie refroidir.
Impossible d'incliner	Le levier de serrage n'est pas desserré.	Desserrer le levier de serrage, puis incliner l'outil. Après avoir ajusté l'élément desserré, veiller à le resserrer encore une fois.
La lame de la scie est émoussée	La lame de la scie est usée ou il lui manque des dents.	Remplacer avec un produit neuf.
	Le boulon est desserré.	Serrer le boulon.
	La lame de scie a été installée à l'envers.	Installer la lame de scie dans le bon sens.
Impossible de couper avec précision	Les pièces de fonctionnement de l'outil ne sont pas complètement fixées.	Installer complètement le levier de serrage et la poignée latérale.
	Le matériau ne peut pas être fixé sur la bonne position.	Retirer tout corps étranger du guide ou de la plaque tournante. Dans certains cas, il est impossible d'obtenir une bonne position en raison de la courbure du matériau. Essayer de fixer une surface plane avec le guide ou la plaque tournante.
Impossible d'enclencher l'interrupteur	Le bouton de sécurité n'est pas assez enfoncé.	Appuyer à fond sur le bouton de sécurité jusqu'à ce qu'il rebondisse.
La batterie ne peut pas être installée	Tentative d'installation d'une batterie d'un autre type que celui défini pour l'outil.	Veillez installer des batteries de type multivolt ou de série BSL18xx.
Le témoin indicateur de batterie résiduelle sur l'outil ne correspond pas à celui sur la batterie	—	Se reporter au témoin lumineux sur la batterie.

2. Chargeur

Problème	Origine possible	Solution possible
Le témoin de charge clignote rapidement en violet et le chargement de la batterie ne démarre pas.	La batterie n'est pas insérée à fond.	Insérer fermement la batterie.
	Un corps étranger se trouve sur la borne de la batterie ou là où la batterie est fixée.	Retirer le corps étranger.
Le témoin de charge clignote en rouge et la charge de la batterie ne débute pas.	La batterie n'est pas insérée à fond.	Insérer fermement la batterie.
	La batterie a surchauffé.	Si la batterie est laissée en place et si la température diminue, la charge débutera automatiquement, mais ceci peut réduire la durée de vie de la batterie. Il est recommandé de laisser refroidir la batterie dans un endroit bien aéré éloigné des rayons directs du soleil avant de la charger.
Le temps de fonctionnement de la batterie est court alors même que la batterie est complètement chargée.	La durée de vie de la batterie est terminée.	Remplacer la batterie par une neuve.
La charge de la batterie prend du temps.	La température de la batterie, du chargeur ou de l'environnement alentour est très basse.	Charger la batterie à l'intérieur ou dans un autre environnement plus chaud.
	Les bouches d'aération du chargeur sont bloquées provoquant la surchauffe de ses éléments internes.	Éviter de bloquer les bouches d'aération.
	Le ventilateur de refroidissement ne fonctionne pas.	Communiquer avec un centre de service metabo HPT autorisé pour solliciter une réparation.
Le témoin d'alimentation USB s'est éteint et le périphérique USB a cessé la charge.	La capacité de la batterie est devenue faible.	Remplacer la batterie par une batterie ayant assez de capacité restante.
		Brancher la fiche du cordon d'alimentation du chargeur dans une prise électrique.
Le témoin d'alimentation USB ne s'éteint pas alors même que le périphérique USB a fini la charge.	Le témoin d'alimentation USB s'allume en vert pour indiquer que la charge USB est possible.	Il ne s'agit pas d'un dysfonctionnement.
Le statut de charge du périphérique USB ou la fin de la charge est incertain(e).	Le témoin d'alimentation USB ne s'éteint pas alors même que la charge est terminée.	Inspecter le périphérique USB en charge pour confirmer son statut de charge.

Problème	Origine possible	Solution possible
La charge du périphérique USB s'interrompt à mi-chemin.	Le chargeur a été branché dans une prise électrique alors même que le périphérique USB était chargé au moyen de la batterie comme source d'alimentation.	Il ne s'agit pas d'un dysfonctionnement. Le chargeur interrompt la charge USB pendant environ 5 secondes lorsqu'il fait la différence entre les sources d'alimentation.
	Une batterie a été insérée dans le chargeur alors même que le périphérique USB était chargé au moyen d'une prise secteur comme source d'alimentation.	
La charge du périphérique USB s'interrompt à mi-chemin lorsque la batterie et le périphérique USB sont chargés simultanément.	La batterie est complètement chargée.	Il ne s'agit pas d'un dysfonctionnement. Le chargeur interrompt la charge USB pendant environ 5 secondes alors qu'il vérifie si la charge de la batterie est terminée.
La charge du périphérique USB ne débute pas lorsque la batterie et le périphérique USB sont chargés simultanément.	La capacité restante de la batterie est très basse.	Il ne s'agit pas d'un dysfonctionnement. Lorsque la capacité de la batterie atteint un certain niveau, la charge USB débute automatiquement.

ACCESSOIRES

⚠ AVERTISSEMENT

TOUJOURS utiliser UNIQUEMENT des pièces de rechange et des accessoires metabo HPT. Ne jamais utiliser de pièce de rechange ou d'accessoires qui ne sont pas prévus pour être utilisés avec cet outil. En cas de doute, contacter metabo HPT pour savoir si une pièce de rechange ou un accessoire particulier peuvent être utilisés en toute sécurité avec votre outil.

L'utilisation de tout autre attachement ou accessoire peut être dangereux et peut causer des blessures ou des dommages mécaniques.

REMARQUE

Les accessoires sont sujets à changement sans obligation de la part de metabo HPT.

ACCESSOIRES STANDARD

<p>C1810DFA (KIT)</p>																																							
	<table border="0"> <tr> <td>①</td> <td>Lame TCT de 10 po. (255 mm) (Pour bois) (No. de dents 24 No. de code 318963).....</td> <td>1</td> </tr> <tr> <td>②</td> <td>Sac à copeaux.....</td> <td>1</td> </tr> <tr> <td>③</td> <td>Ensemble d'étau.....</td> <td>1</td> </tr> <tr> <td>④</td> <td>Clé à barre à six pans de 5 mm</td> <td>1</td> </tr> <tr> <td>⑤</td> <td>Support</td> <td>1</td> </tr> <tr> <td>⑥</td> <td>Poignée latérale</td> <td>1</td> </tr> <tr> <td>⑦</td> <td>Garde secondaire</td> <td>1</td> </tr> <tr> <td>⑧</td> <td>Vis à tête plate.....</td> <td>1</td> </tr> <tr> <td>⑨</td> <td>Écrou de nylon M6</td> <td>1</td> </tr> <tr> <td>⑩</td> <td>Plaque (A).....</td> <td>1</td> </tr> <tr> <td>⑪</td> <td>Batterie (BSL36A18X).....</td> <td>1</td> </tr> <tr> <td>⑫</td> <td>Chargeur de batterie (UC18YSL3)</td> <td>1</td> </tr> <tr> <td>⑬</td> <td>Couvercle de batterie (No. de code 329897)</td> <td>1</td> </tr> </table>	①	Lame TCT de 10 po. (255 mm) (Pour bois) (No. de dents 24 No. de code 318963).....	1	②	Sac à copeaux.....	1	③	Ensemble d'étau.....	1	④	Clé à barre à six pans de 5 mm	1	⑤	Support	1	⑥	Poignée latérale	1	⑦	Garde secondaire	1	⑧	Vis à tête plate.....	1	⑨	Écrou de nylon M6	1	⑩	Plaque (A).....	1	⑪	Batterie (BSL36A18X).....	1	⑫	Chargeur de batterie (UC18YSL3)	1	⑬	Couvercle de batterie (No. de code 329897)
①	Lame TCT de 10 po. (255 mm) (Pour bois) (No. de dents 24 No. de code 318963).....	1																																					
②	Sac à copeaux.....	1																																					
③	Ensemble d'étau.....	1																																					
④	Clé à barre à six pans de 5 mm	1																																					
⑤	Support	1																																					
⑥	Poignée latérale	1																																					
⑦	Garde secondaire	1																																					
⑧	Vis à tête plate.....	1																																					
⑨	Écrou de nylon M6	1																																					
⑩	Plaque (A).....	1																																					
⑪	Batterie (BSL36A18X).....	1																																					
⑫	Chargeur de batterie (UC18YSL3)	1																																					
⑬	Couvercle de batterie (No. de code 329897)	1																																					

C1810DFA (NN)	①	Lame TCT de 10 po. (255 mm) (Pour bois) (No. de dents 24 No. de code 318963).....	1
	②	Sac à copeaux.....	1
	③	Ensemble d'étau.....	1
	④	Clé à barre à six pans de 5 mm	1
	⑤	Support	1
	⑥	Poignée latérale	1
	⑦	Garde secondaire	1
	⑧	Vis à tête plate.....	1
	⑨	Écrou de nylon M6	1
	⑩	Plaque (A).....	1
	La batterie, le chargeur de batterie et le couvercle de la batterie ne sont pas inclus.		

ACCESSOIRES SUR OPTION.....VENDUS SÉPARÉMENT

- Support (No. de code 974562)
- Vis à métaux de 6 mm (No. de code 949258)
- Support de rallonge et butée (No. de code 322710)
- Lame de scie de 255 mm (10 po.) Lame de scie TCT pour coupe de bois (Nombre total de dents : 60)
(No. de code 976472)
- Lame de scie de 255 mm (10 po.) Lame de scie TCT pour coupe d'aluminium (Nombre total de dents : 100)
(No. de code 319658)
- Ensemble d'étau de corniche complexe (No. de code 322712) (Comprend la butée (L) de corniche complexe)
- Butée (L) de corniche complexe (No. de code 322713)
- Butée (R) de corniche complexe (No. de code 322714)
- Batterie (BSL36A18X)
- Chargeur de batterie (UC18YSL3)
- Couvercle de la batterie (No. de code 329897)

REMARQUE

Les spécifications sont sujettes à modification sans aucune obligation de la part de metabo HPT.

INFORMACIÓN IMPORTANTE SOBRE SEGURIDAD

Antes de utilizar o de realizar cualquier trabajo de mantenimiento de esta herramienta eléctrica, lea y comprenda todas las precauciones de seguridad, advertencias e instrucciones de funcionamiento de este Manual de instrucciones.

La mayoría de los accidentes producidos en la operación y el mantenimiento de una herramienta eléctrica se deben a la falta de observación de las normas o precauciones de seguridad. Los accidentes normalmente podrán evitarse reconociendo una situación potencialmente peligrosa a tiempo y siguiendo los procedimientos de seguridad apropiados.

Las precauciones básicas de seguridad se describen en la sección "SEGURIDAD" de este Manual de instrucciones y en las secciones que contienen las instrucciones de operación y mantenimiento.

Para evitar lesiones o el daño de la herramienta eléctrica, los riesgos están identificados con ADVERTENCIAS en dicha herramienta y en este Manual de instrucciones.

No utilice **NUNCA** esta herramienta eléctrica de ninguna forma que no esté específicamente recomendada por metabo HPT.





SIGNIFICADO DE LAS PALABRAS DE SEÑALIZACIÓN

ADVERTENCIA indica situaciones potencialmente peligrosas que, si se ignoran, pueden resultar en la muerte o en lesiones de gravedad.

PRECAUCIÓN indica situaciones potencialmente peligrosas que, de no evitarse, pueden resultar en lesiones menores o moderadas, o causar daños en la herramienta eléctrica.

NOTA acentúa información esencial.

SIGNIFICADO DE SÍMBOLOS

Símbolos			
A continuación se muestran los símbolos usados para la máquina. Asegúrese de comprender su significado antes del uso.			
	ADVERTENCIA Para disminuir el riesgo de lesiones, el usuario debe leer el manual de instrucciones.		ADVERTENCIA Utilice siempre una protección ocular.
	PRECAUCIÓN No mire fijamente a la lámpara cuando esté encendida.		ADVERTENCIA Utilice siempre una protección ocular.

SEGURIDAD

ADVERTENCIAS DE SEGURIDAD GENERAL DE LA HERRAMIENTA ELÉCTRICA

ADVERTENCIA

Lea todas las advertencias de seguridad, instrucciones, ilustraciones y especificaciones proporcionadas con esta herramienta eléctrica.

Si no sigue las instrucciones que se indican a continuación, podrían producirse descargas eléctricas, incendios o lesiones graves.

Guarde todas las advertencias e instrucciones para futura referencia.

El término "herramienta eléctrica" en las advertencias hace referencia a la herramienta eléctrica que funciona con la red de suministro (con cable) o a la herramienta eléctrica que funciona con pilas (sin cable).

1) Seguridad en el área de trabajo

- a) **Mantenga la zona de trabajo limpia y bien iluminada.**

Las zonas desordenadas o oscuras pueden provocar accidentes.

- b) **No utilice las herramientas eléctricas en entornos explosivos como, por ejemplo, en presencia de líquidos inflamables, gases o polvo.**

Las herramientas eléctricas crean chispas que pueden hacer que el polvo desprenda humo.

- c) **Mantenga a los niños y transeúntes alejados cuando utilice una herramienta eléctrica.**

Las distracciones pueden hacer que pierda el control.

2) Seguridad eléctrica

- a) **Los enchufes de las herramientas eléctricas tienen que ser adecuados a la toma de corriente.**

No modifique el enchufe.

No utilice enchufes adaptadores con herramientas eléctricas conectadas a tierra.

Si no se modifican los enchufes y se utilizan tomas de corriente adecuadas se reducirá el riesgo de descarga eléctrica.

- b) **Evite el contacto corporal con superficies conectadas a tierra como tuberías, radiadores y frigoríficos.**

Hay mayor riesgo de descarga eléctrica si su cuerpo está en contacto con el suelo.

- c) **No exponga las herramientas eléctricas a la lluvia o a la humedad.**

La entrada de agua en una herramienta eléctrica aumentará el riesgo de descarga eléctrica.

- d) **No utilice el cable incorrectamente. No utilice el cable para transportar, tirar de la herramienta eléctrica o desenchufarla.**

Mantenga el cable alejado del calor, del aceite, de bordes afilados o piezas móviles.

Los cables dañados o enredados aumentan el riesgo de descarga eléctrica.

- e) **Cuando utilice una herramienta eléctrica al aire libre, utilice un cable prolongador adecuado para utilizarse al aire libre.**

La utilización de un cable adecuado para usarse al aire libre reduce el riesgo de descarga eléctrica.

- f) **Si no se puede evitar el uso de una herramienta eléctrica en un lugar húmedo, utilice un suministro protegido mediante un dispositivo de corriente residual (RCD).**

El uso de un RCD reduce el riesgo de descarga eléctrica.

3) Seguridad personal

- a) **Esté atento, preste atención a lo que hace y utilice el sentido común cuando utilice una herramienta eléctrica.**

No utilice una herramienta eléctrica cuando esté cansado o esté bajo la influencia de drogas, alcohol o medicación.

La distracción momentánea cuando utiliza herramientas eléctricas puede dar lugar a importantes daños personales.

- b) **Utilice un equipo de protección. Utilice siempre una protección ocular.**

Usar equipo de protección tal como mascarilla, zapatos de seguridad antideslizantes, casco o protección auditiva para las condiciones adecuadas reducirá el riesgo de sufrir lesiones.

- c) **Evite un inicio involuntario. Asegúrese de que el interruptor está en "off" antes de conectar la herramienta a una fuente de alimentación y/o batería, cogerla o transportarla.**

El transporte de herramientas eléctricas con el dedo en el interruptor o el encendido de herramientas eléctricas con el interruptor encendido puede provocar accidentes.

- d) **Retire las llaves de ajuste antes de encender la herramienta eléctrica.**

Si se deja una llave en una pieza giratoria de la herramienta eléctrica podrían producirse daños personales.

- e) **No se extralimite. Mantenga un equilibrio adecuado en todo momento.**

Esto permite un mayor control de la herramienta eléctrica en situaciones inesperadas.

- f) **Vístase adecuadamente. No lleve prendas sueltas o joyas. Mantenga su pelo y la ropa alejados de las piezas móviles.**

La ropa suelta, las joyas y el pelo largo pueden pillarse en las piezas móviles.

- g) **Si se proporcionan dispositivos para la conexión de extracción de polvo e instalaciones de recogida, asegúrese de que están conectados y se utilizan adecuadamente.**

La utilización de un sistema de recogida de polvo puede reducir los riesgos relacionados con el polvo.

- h) **No permita que operar frecuentemente con herramientas le haga ser complaciente e ignore los principios de seguridad de la herramienta.**

Una acción descuidada puede provocar lesiones severas en una fracción de segundo.

4) Utilización y mantenimiento de las herramientas eléctricas

- a) **No fuerce la herramienta eléctrica. Utilice la herramienta eléctrica correcta para su aplicación.**

La herramienta eléctrica correcta trabajará mejor y de forma más segura si se utiliza a la velocidad para la que fue diseñada.

b) No utilice la herramienta eléctrica si el interruptor no la enciende y apaga.

Las herramientas eléctricas que no pueden controlarse con el interruptor son peligrosas y deben repararse.

c) Desconecte el conector de la fuente de alimentación o desconecte el paquete de baterías, si puede ser desmontado, de la herramienta eléctrica antes de realizar ajustes, cambiar accesorios o almacenar las herramientas eléctricas.

Estas medidas de seguridad preventivas reducen el riesgo de que la herramienta eléctrica se ponga en marcha accidentalmente.

d) Guarde las herramientas eléctricas que no se utilicen para que no las cojan los niños y no permita que utilicen las herramientas eléctricas personas no familiarizadas con las mismas o con estas instrucciones.

Las herramientas eléctricas son peligrosas si son utilizadas por usuarios sin formación.

e) Mantenga adecuadamente las herramientas eléctricas y los accesorios. Compruebe si las piezas móviles están mal alineadas o unidas, si hay alguna pieza rota u otra condición que pudiera afectar al funcionamiento de las herramientas eléctricas.

Si la herramienta eléctrica está dañada, llévela a reparar antes de utilizarla.

Se producen muchos accidentes por no realizar un mantenimiento correcto de las herramientas eléctricas.

f) Mantenga las herramientas de corte afiladas y limpias.

Las herramientas de corte correctamente mantenidas con los bordes de corte afilados son más fáciles de controlar.

g) Utilice la herramienta eléctrica, los accesorios y las brocas de la herramienta, etc. de acuerdo con estas instrucciones, teniendo en cuenta las condiciones laborales y el trabajo que se va a realizar.

La utilización de la herramienta eléctrica para operaciones diferentes a pretendidas podría dar lugar a una situación peligrosa.

h) Mantenga los asideros y las superficies de agarre secos, limpios y libres de aceite y grasa.

Los asideros y las superficies de agarre resbaladizas no permiten un manejo y un control seguros de la herramienta en situaciones inesperadas.

5) Utilización y cuidado de las herramientas a pilas

a) Recargue sólo con el cargador especificado por el fabricante.

Un cargador que es apto para un tipo de paquete de pilas podría crear un riesgo de incendio cuando se utiliza con otro paquete de pilas.

b) Utilice herramientas eléctricas sólo con paquetes de pilas específicamente diseñados.

La utilización de otros paquetes de pilas podría crear riesgo de daños e incendio.

c) Cuando no se utilice el paquete de pilas, manténgalo alejado de otros objetos metálicos como clips, monedas, llaves, clavos, tornillos u otros objetos metálicos pequeños que puedan hacer una conexión de un terminal a otro.

Si se acortan los terminales de las pilas podrían producirse quemaduras o incendios.

d) Bajos condiciones abusivas, podría expulsarse líquido de la pila; evite todo contacto. En caso de que se produzca contacto accidentalmente, enjuague con agua. Si entra líquido en los ojos, busque ayuda médica.

El líquido expulsado de la pila podría causar irritación o quemaduras.

e) No use paquetes de baterías o herramientas dañados o modificados.

Las baterías dañadas o modificadas podrían comportarse impredeciblemente y causar un incendio, una explosión o riesgo de lesiones.

f) No exponga los paquetes de batería o las herramientas al fuego o temperaturas excesivas.

La exposición al fuego o a temperaturas por encima de 265°F (130°C) pueden causar una explosión.

g) Siga todas las instrucciones de carga y no cargue el paquete de baterías ni la herramienta fuera de la gama de temperatura especificada en las instrucciones.

La carga incorrecta o a temperaturas fuera de la gama especificada pueden dañar la batería y aumentar el riesgo de incendio.

6) Revisión

a) Lleve su herramienta a que la revise un experto cualificado que utilice sólo piezas de repuesto idénticas.

Esto garantizará el mantenimiento de la seguridad de la herramienta eléctrica.

b) Nunca dé servicio a paquetes de baterías dañados.

El servicio de los paquetes de baterías solo debe ser realizado por el fabricante o proveedores de servicios autorizados.

PRECAUCIÓN

Mantenga a los niños y a las personas enfermas alejados.

Cuando no se utilicen, las herramientas deberán almacenarse fuera del alcance de los niños y las personas enfermas.

INSTRUCCIONES DE SEGURIDAD PARA LA SIERRA PARA CORTAR INGLETES

a) Las sierras para cortar ingletes están diseñadas para cortar madera o productos parecidos a la madera. No pueden usarse con discos de corte abrasivos para cortar material ferroso, como, por ejemplo, barras, varillas, topes, etc.

El polvo abrasivo provoca el atascamiento de las piezas móviles, como, por ejemplo, la protección inferior. Las chispas procedentes del corte abrasivo quemarán la protección inferior, la protección de la vía u otras piezas de plástico.

b) Utilice abrazaderas para sostener la pieza de trabajo siempre que sea posible. Si sostiene la pieza de trabajo con la mano, siempre debe mantener la mano al menos 100 mm del otro lado de la cuchilla de la sierra. No utilice esta sierra si las piezas que desea cortar son demasiado pequeñas para sujetarse de forma segura con las abrazaderas o con la mano.

Si coloca la mano demasiado cerca de la cuchilla de la sierra, puede sufrir lesiones, ya que el riesgo de entrar en contacto con la cuchilla es mayor.

c) La pieza de trabajo debe estar fija y sujeta con las abrazaderas o con el tope limitador y la mesa. No introduzca la pieza de trabajo en la cuchilla ni la corte "a mano" de ninguna manera.

Las piezas de trabajo móviles o sin sujeciones podrían salir despedidas a gran velocidad, lo que puede provocar lesiones.

d) Nunca meta la mano en la línea de corte prevista de la parte delantera o posterior de la cuchilla de la sierra.

Es muy peligroso sujetar la pieza de trabajo "con la mano metida", es decir, mientras se sostiene la pieza de trabajo en el lado derecho de la cuchilla de la sierra con la mano izquierda o viceversa.

e) No coloque la mano detrás del tope limitador a menos de 100 mm de cada lado de la cuchilla de la sierra para quitar restos de madera, o con cualquier otro fin, mientras la cuchilla está en funcionamiento.

Es posible que no pueda percibir con exactitud lo cerca que está la cuchilla de la mano y podría sufrir graves lesiones.

f) Inspeccione la pieza de trabajo antes de realizar el corte. Si la pieza de trabajo está curvada o deformada, sujétela con el lado curvado exterior hacia el tope limitador. Asegúrese en todo momento de que no haya ningún hueco entre la pieza de trabajo, el tope limitador y la mesa a lo largo de la línea de corte.

Las piezas de trabajo curvadas o deformadas pueden girarse o cambiar de posición y pueden provocar un atascamiento en la cuchilla de la sierra mientras está en funcionamiento. Asegúrese de que no haya clavos ni otros objetos extraños en la pieza de trabajo.

g) No use la sierra hasta que en la mesa no haya herramientas, restos de madera, etc.; solo puede estar la pieza de trabajo.

Los pequeños restos, piezas sueltas de madera u otros objetos que entren en contacto con la cuchilla mientras esta está girando pueden salir despedidos con gran velocidad.

h) Solo corte una pieza de trabajo cada vez.

No se pueden sujetar ni asegurar varias piezas de trabajo apladadas, ya que podrían provocar el atascamiento de la cuchilla o un cambio de posición de las piezas de trabajo durante el corte.

i) Asegúrese de que la sierra para cortar ingletes está montada o colocada en una superficie de trabajo nivelada y estable antes de utilizarla.

Al colocarla en una superficie de trabajo nivelada y estable se reduce el riesgo de que la sierra sea inestable.

j) Planifique su trabajo. Cada vez que cambie el ajuste del ángulo de biselado o del inglete, compruebe que el tope limitador ajustable está establecido correctamente para sostener la pieza de trabajo y que no obstaculizará a la cuchilla o al sistema de protección.

Sin que la herramienta esté activada y sin ninguna pieza de trabajo sobre la mesa, mueva la cuchilla de la sierra a través de un corte simulado completo para asegurarse de que no habrá ningún tipo de obstáculo ni peligro de cortar el tope limitador.

k) Utilice una sujeción adecuada, como, por ejemplo, extensiones de mesa, caballetes de aserrar, etc. para una pieza de trabajo que es más ancha o larga que la superficie de la mesa.

Las piezas de trabajo más largas o anchas que la mesa de la sierra para cortar ingletes pueden volcarse si no se sujetan de forma segura. Si la pieza de trabajo o la pieza de corte se vuelcan, pueden levantar la protección inferior o pueden salir disparadas al entrar en contacto con la cuchilla en funcionamiento.

- l) **No solicite la ayuda de otra persona para sustituir el uso de una extensión de mesa ni como sujeción adicional.**

Una sujeción inestable de la pieza de trabajo puede provocar el atascamiento de la cuchilla o el cambio de posición de la pieza de trabajo durante la operación de corte, lo que puede acercarlos a usted y a su ayudante hacia la cuchilla en funcionamiento.

- m) **La pieza de corte no debe estar atascada ni presionada contra la cuchilla de la sierra en funcionamiento.**

Si se bloquea, es decir, si se hace uso de topes, la pieza de corte podría quedarse atascada en la cuchilla y salir disparada con fuerza.

- n) **Utilice en todo momento una abrazadera o una fijación diseñadas para sujetar correctamente material con forma redonda como varillas o tubos.**

Las varillas tienen la tendencia de enrollarse cuando se cortan, lo que provoca que la cuchilla “muerda” la pieza de trabajo y se tenga que tirar de ella con la mano hacia la cuchilla.

- o) **Deje que la cuchilla alcance la velocidad máxima antes de que entre en contacto con la pieza de trabajo.**

Esto reducirá el riesgo de que la pieza de trabajo salga despedida.

- p) **Si la pieza de trabajo o la cuchilla se quedan atascadas, desconecte la sierra para cortar ingletes. Espere a que todas las piezas móviles se detengan y desconecte el enchufe de la fuente de alimentación y extraiga la batería. A continuación, trate de liberar el material atascado.**

Si sigue cortando una pieza de trabajo atascada, podría producirse una pérdida de control o daños en la sierra.

- q) **Después de finalizar el corte, deje de pulsar el interruptor, sujete la sierra con el cabezal hacia abajo y espere a que la cuchilla deje de funcionar antes de retirar la pieza de corte.**

No coloque la mano cerca de la cuchilla de corte en funcionamiento, ya que es peligroso.

- r) **Sujete firmemente el mango cuando realice un corte incompleto o cuando deje de pulsar el interruptor antes de que el cabezal de la sierra se encuentre completamente hacia abajo.**

La acción de frenado de la sierra puede provocar que el cabezal de la misma se mueva hacia abajo repentinamente, lo que puede provocar lesiones.

NORMAS DE SEGURIDAD ESPECÍFICAS PARA LA UTILIZACIÓN DE ESTA HERRAMIENTA Y SÍMBOLOS



ADVERTENCIA

Las instrucciones de operación específicas siguientes deberán observarse cuando se utilice esta HERRAMIENTA ELÉCTRICA a fin de evitar lesiones:

LO QUE DEBERÁ HACERSE

TENGA SIEMPRE EN CUENTA LAS NORMAS SIGUIENTES PARA PODER UTILIZAR CON SEGURIDAD ESTA HERRAMIENTA:

1. Antes de intentar utilizar esta HERRAMIENTA ELÉCTRICA, lea este manual y familiarícese con las normas de seguridad y las instrucciones de operación.
2. Quite todo el material de embalaje adherido o vinculado con la herramienta antes de usarla.
3. Antes de utilizar la HERRAMIENTA ELÉCTRICA, confirme que esté limpia.
4. Para utilizar la HERRAMIENTA ELÉCTRICA, vístase ropa ajustada, calzado no deslizante (preferiblemente con punteras reforzadas con acero) y gafas protectoras.
5. Maneje la HERRAMIENTA ELÉCTRICA con cuidado. Si la HERRAMIENTA ELÉCTRICA se cae o se golpea contra un objeto duro, puede deformar o rajarse, o sufrir otros daños.
6. Si nota cualquier anomalía, deje de utilizar inmediatamente la sierra.
7. Antes de utilizar la herramienta, compruebe si todos los componentes están montados adecuadamente y con seguridad.
8. Cuando reemplace la hoja de sierra, confirme que las rpm de la nueva sean correctas para utilizarse con esta unidad.
9. Antes de realizar cualquier trabajo de mantenimiento o ajuste, desconecte la alimentación y espere hasta que la hoja de sierra se haya parado completamente.
10. Sujete o asegure la pieza de trabajo en la escuadra de guía, ya que de lo contrario podría salirse de la mesa y causar lesiones serias.
11. Durante el corte de ingletes o en bisel, espere siempre hasta que la hoja de sierra se haya parado completamente antes de levantarla.
12. Realice siempre una prueba antes de intentar utilizar una hoja de sierra nueva.
13. Maneje siempre la hoja de sierra con cuidado con la desmonte o monte.
14. Antes de utilizar la sierra, compruebe siempre si la pieza de trabajo está exenta de puntas y demás objetos extraños.

- Mantenga siempre las manos alejadas del trayecto de la hoja de sierra.
- Antes de utilizar la sierra, confirme que el revestimiento de protección inferior esté en el lugar apropiado.
- Antes de utilizar la herramienta, confirme que los orificios de ventilación del motor estén completamente abiertos.
- Antes de comenzar a cortar, espere siempre hasta que el motor haya alcanzado la velocidad plena.
- Mantenga siempre las empuñaduras secas, limpias, y exentas de aceite y grasa. Cuando utilice la herramienta, sujétela firmemente.
- Use siempre soportes para tableros que sobresalgan de piezas de trabajo largas que sobresalen de la sierra ingletadora.
- Utilice siempre la herramienta después de haberse asegurado de que la pieza de trabajo esté adecuadamente fijada con un tornillo de carpintero.
- El manual de instrucciones suministrado con la herramienta indica al usuario que asegure la herramienta a la estructura de soporte si, durante la operación normal, la herramienta tiende a volcarse, deslizarse, o moverse por la superficie de soporte.
- Asegúrese antes de cada corte que la máquina esté estable.
- Si la hoja de la sierra se atasca, desconecte la máquina y sostenga la pieza hasta que la hoja de la sierra se detenga por completo. Para evitar retrocesos, la pieza no podrá moverse hasta después de que la máquina se haya detenido completamente. Corrija la causa del atasco de la hoja de la sierra antes de volver a encender la máquina.
- Utilice únicamente hojas de sierra marcadas con una velocidad máxima permitida igual o superior a la velocidad sin carga marcada en la HERRAMIENTA ELÉCTRICA.
- Utilice solo un diámetro de la hoja de sierra de acuerdo con las marcas en la HERRAMIENTA ELÉCTRICA.
- Reemplace la inserción de la mesa cuando esté desgastada.
- No utilice nunca la HERRAMIENTA ELÉCTRICA cuando esté cansado, después de haber ingerido medicamentos, o cuando haya tomado bebidas alcohólicas.
- No utilice nunca la HERRAMIENTA ELÉCTRICA para aplicaciones no especificadas en este manual.
- No utilice nunca la herramienta con ropa floja, corbata, ni joyas, ni si haberse cubierto el pelo para evitar que puedan quedar atrapados en las partes móviles.
- No acerque las manos a la hoja de sierra.
- No toque nunca las partes móviles, incluyendo la hoja de sierra, mientras esté utilizando la sierra.
- No quite nunca ningún dispositivo de seguridad ni los protectores de la hoja de sierra, ya que la utilización de la herramienta sin ellos podría resultar peligrosa.
- No bloquee nunca el revestimiento de protección inferior; confirme que se deslice suavemente antes de utilizar la herramienta.
- No intente mover nunca una HERRAMIENTA ELÉCTRICA con el dedo en el interruptor de disparo.
- No intente nunca utilizar la HERRAMIENTA ELÉCTRICA si el interruptor de disparo no funciona adecuadamente.
- No utilice nunca la HERRAMIENTA ELÉCTRICA si la envoltura de plástico o la empuñadura está rajada o deformada.
- No utilice nunca la HERRAMIENTA ELÉCTRICA cerca de líquidos ni gases inflamables porque las chispas podrían causar una explosión.
- No limpie nunca los componentes de plástico con disolventes, porque el plástico podría disolverse.
- No utilice nunca la herramienta a menos que los protectores de la hoja de sierra estén en su lugar.
- No levante nunca la hoja de sierra de la pieza de trabajo mientras no se haya parado completamente.
- No coloque nunca sus miembros dentro de la línea cerca del signo de advertencia “” mientras esté utilizando la herramienta. Esto podría resultar peligroso.
- No utilice nunca hojas de tipo abrasivo con esta herramienta.
- No exponga nunca la herramienta a la lluvia, ni la utilice en lugares húmedos.
- No corte nunca metales ferrosos ni mampostería.
- No se coloque alineado con la hoja de la sierra delante de la máquina. Colóquese siempre a un lado de la hoja de la sierra. De esta manera su cuerpo quedará protegido de un posible retroceso. Mantenga las manos, dedos y brazos alejados de la hoja de la sierra mientras la hoja esté girando.
- No cruce sus brazos al operar el brazo de la herramienta.

LO QUE NO DEBERÁ HACERSE

NO VIOLE NUNCA LAS NORMAS SIGUIENTES PARA PODER UTILIZAR CON SEGURIDAD ESTA HERRAMIENTA:

- No utilice nunca la HERRAMIENTA ELÉCTRICA a menos que haya comprendido completamente las instrucciones de operación contenidas en este manual.
- No deje nunca la herramienta en funcionamiento desatendida. Desconecte su alimentación. No deje sola la herramientas hasta mientras no se haya parado completamente.

23. Definiciones para las magnitudes utilizadas en esta herramienta.

V tensión eléctrica

— corriente continua

Hz hertzios

No velocidad sin carga

---/min revoluciones o reciprocidad por minuto

24. No use el producto si la herramienta o los terminales de la batería (el soporte de la batería) están deformados.

Instalar tal batería podría causar un cortocircuito que podría resultar en emisiones de humo o incendios.

25. Mantenga los terminales de la herramienta (soporte de la batería) libres de virutas y polvo.

- Antes de su uso, asegúrese de que no se han acumulado virutas ni polvo en la zona de los terminales.

- Durante el uso, intente evitar que las virutas o el polvo de la herramienta caigan sobre la batería.

- Al suspender la operación o tras el uso, no deje la herramienta en un área donde pueda estar expuesta a las virutas o al polvo que caen.

De lo contrario, podría causar un cortocircuito que podría resultar en emisiones de humo o incendios.

ADVERTENCIA

POR SU PROPIA SEGURIDAD, LEA ESTE MANUAL DE INSTRUCCIONES ANTES DE UTILIZAR LA SIERRA INGLETADORA INALÁMBRICA

1. Lleve siempre protección ocular cuando use la sierra ingletadora.
2. Mantenga siempre las manos fuera del trayecto de la hoja de sierra.
3. No utilice nunca la sierra sin los protectores en su lugar.
4. Nunca realice ninguna operación a mano alzada con la sierra ingletadora.
5. No acerque nunca las manos a la hoja de sierra.
6. Antes de mover la pieza de trabajo o de cambiar los ajustes espere siempre a que la hoja de sierra se haya parado completamente.
7. Desconecte siempre la batería antes de cambiar la hoja o revisar la herramienta.
8. El diámetro de la hoja de sierra es de 10" (255 mm).
9. La velocidad sin carga es de 3,800 /min.

PIEZAS DE REEMPLAZO

Para la reparación de una herramienta, utilice solamente piezas de reemplazo idénticas.

Las reparaciones solamente deberán realizarse en un centro de servicio autorizado por metabo HPT.

INSTRUCCIONES IMPORTANTES DE SEGURIDAD PARA EL CARGADOR DE LA BATERÍA

ADVERTENCIA

Utilizar cargadores de batería de forma inadecuada o poco segura puede ocasionar la muerte o lesiones graves. Para evitar estos riesgos, siga las instrucciones de seguridad ofrecidas a continuación.

LEA TODAS LAS INSTRUCCIONES

1. Este manual contiene instrucciones importantes de seguridad para el cargador de baterías modelo UC18YSL3.
2. Antes de utilizar el cargador de la batería, lea todas las instrucciones y tenga en cuenta las marcas de precaución del (1) cargador de la batería, (2) la batería y (3) el producto que utiliza la batería.
3. Para reducir el riesgo de lesiones, cargue los modelos de batería recargable de metabo HPT de la serie Multi Volt y la serie BSL18. Otros modelos de baterías podrían explotar causando lesiones y daños.
4. La utilización de un accesorio no recomendado o vendido por el fabricante del cargador de la batería puede provocar riesgos de incendios, descargas eléctricas o lesiones.
5. Para reducir el riesgo de dañar el cable y el enchufe, para desconectar el cable del cargador o adaptador, tire del enchufe.
6. Cerciérese de que el cable quede situado donde no pueda pisarse, donde nadie pueda tropezar con él, y donde no pueda recibir daños.
7. A menos que sea absolutamente necesario, no deberá utilizarse un cable prolongador. La utilización de un cable prolongador inadecuado podría resultar en el riesgo de incendios y descargas eléctricas. Cuando tenga que utilizar un cable prolongador, cerciérese de que:
 - a. El enchufe del cable prolongador debe ser igual en número, tamaño y forma que el del cargador de la batería:
 - b. El cable prolongador esté adecuadamente conectado y en buenas condiciones eléctricas; y
 - c. El calibre del cable debe ser suficiente para el amperaje de CA del cargador de la batería, como se especifica en la Tabla 1.

Tabla 1

CALIBRE (AWG) MÍNIMO RECOMENDADO PARA
CABLES PROLONGADORES DE CARGADORES DE BATERÍA

Amperaje nominal de entrada de CA*		Calibre (AWG) del cable			
Igual o superior a	pero inferior a	Longitud del cable, Pies (metros)			
		25 (7.5)	50 (15)	100 (30)	150 (45)
0	2	18	18	18	16
2	3	18	18	16	14
3	4	18	18	16	14

* Si la entrada nominal del cargador de la batería se indica en vatios en vez de amperios, el amperaje nominal correspondiente se determinará dividiendo la potencia en vatios por la tensión nominal, por ejemplo:

$$\frac{1,250 \text{ vatios}}{125 \text{ voltios}} = 10 \text{ amperios}$$

8. No utilice el cargador de la batería con un cable o un enchufe dañado. Si están dañados, reemplácelos inmediatamente.
9. No utilice el cargador de la batería si ha recibido un golpe, si se ha caído o si está dañado de alguna otra forma. Llévelo a un técnico cualificado.
10. No desarme el cargador de la batería. Cuando necesite reparación o mantenimiento, llévelo a un técnico cualificado.
11. Para reducir el riesgo de descargas eléctricas, desenchufe el cargador del tomacorriente antes de intentar realizar cualquier operación de mantenimiento o de limpiarlo.

INSTRUCCIONES IMPORTANTES DE SEGURIDAD PARA LA BATERÍA Y EL CARGADOR DE LA BATERÍA

Usted deberá cargar la batería antes de utilizar la herramienta eléctrica. Antes de utilizar el cargador de baterías modelo UC18YSL3, cerciórese de leer todas las instrucciones y precauciones del mismo, de la batería, y de este manual.

RECUERDE: ¡UTILICE SOLAMENTE MODELOS DE BATERÍAS metabo HPT DE LA SERIE MULTIVOLTAJE. LOS DEMÁS MODELOS DE BATERÍAS PODRÍAN EXPLOTAR Y CAUSAR LESIONES!

Para evitar el riesgo de lesiones, siga las instrucciones ofrecidas a continuación:

⚠ ADVERTENCIA

La utilización inadecuada de la batería o del cargador de baterías puede conducir a lesiones serias. Para evitar estas lesiones:

1. **NUNCA** desarme la batería.
2. **NUNCA** incinere la batería, aunque estén dañados o completamente agotados.
3. **NUNCA** cortocircuite la batería.
4. **NUNCA** inserte ningún objeto en las ranuras de ventilación del cargador de la batería. Si lo hiciese podría recibir descargas eléctricas o dañar el cargador de la batería.
5. **NUNCA** cargue en exteriores. Mantenga la batería alejada de la luz solar directa y utilícela solamente donde haya poca humedad y una buena ventilación.
6. **NUNCA** cargue cuando la temperatura sea inferior a 14°F (-10°C) o superior a 104°F (40°C).
7. **NUNCA** conecte dos cargadores de batería juntos.
8. **NUNCA** inserte objetos extraños en el orificio para la batería ni en el cargador de la batería.
9. **NUNCA** utilice un transformador elevador durante la carga.
10. **NUNCA** utilice una fuente de alimentación de CC para cargar.
11. **NUNCA** almacene la batería ni el cargador de la batería en lugares en los que la temperatura pueda llegar a los 104°F (40°C) o superar dicha temperatura, como dentro de una caja metálica o un auto.
12. **NUNCA** exponga la batería ni el cargador de la batería a condiciones de lluvia o humedad.
13. Utilice **SIEMPRE** el cargador con un tomacorriente estándar (120 V). La utilización del cargador con cualquier otra tensión podría hacer que este se recalentase y dañase.
14. **SIEMPRE** espere 15 minutos por lo menos entre las cargas para evitar que el cargador se recaliente.
15. **SIEMPRE** desconecte el cable de alimentación del tomacorriente cuando no vaya a utilizar el cargador o adaptador.

ADVERTENCIA DE LA BATERÍA DE LITIO

Para ampliar su duración, la batería de litio está equipada con la función de protección para detener la salida.

En los casos 1 a 3 descritos más abajo, cuando utilice este producto, incluso si tira del interruptor, el motor puede detenerse. No es un problema, sino el resultado de la función de protección.

1. Cuando la batería restante se agota, el motor se detiene.

En este caso, cárguela inmediatamente.

2. Si la herramienta se sobrecarga, el motor puede detenerse. En este caso, suelte el interruptor de la herramienta y elimine las causas de la sobrecarga. A continuación, puede volverla a utilizar.

3. Si la batería se calienta excesivamente al realizar un trabajo de sobrecarga, la potencia de la batería podría pararse.

En este caso, deje de utilizar la batería y deje que se enfríe. Posteriormente puede utilizarla de nuevo.

Asimismo, preste atención a las siguientes advertencias y precauciones.

! ADVERTENCIA

Para evitar fugas de la batería, generación de calor, emisión de humo, explosiones e igniciones, preste atención a las siguientes precauciones.

1. Asegúrese de que no entran virutas o polvo en la batería.
 - Durante el trabajo, asegúrese de que no caen virutas o polvo en la batería.
 - Asegúrese de que las virutas o el polvo que caen sobre la herramienta eléctrica durante el trabajo no entran en la batería.
 - No almacene una batería sin utilizar en un lugar expuesto a virutas y polvo.
 - Antes de almacenar una batería, retire las virutas y el polvo que se haya adherido y no la almacene junto a piezas metálicas (tornillos, clavos, etc.).
2. No agujeree la batería con un objeto afilado como un clavo, no la golpee con un martillo, la pise, la tire o la exponga a fuertes impactos físicos.
3. No utilice una batería que pudiera estar dañada o deformada.
4. No utilice la batería para un fin diferente a los especificados.
5. Si la carga de la batería no finaliza incluso cuando ha transcurrido un determinado tiempo de recarga, detenga inmediatamente la recarga.
6. No coloque o exponga la batería a temperaturas elevadas o alta presión como en un microondas, una secadora o un contenedor de gran presión.
7. Aléjela del fuego inmediatamente cuando se detecte una fuga o un olor raro.

8. No la utilice en un lugar donde se genere gran electricidad estática.
9. Si hay una fuga de la batería, mal olor, se genera color, está descolorida o deformada, o de algún modo funciona de forma anormal durante su utilización, recarga o almacenamiento, retirela inmediatamente del equipo o del cargador de la batería y detenga su utilización.
10. No sumerja la batería ni permita que fluidos entren en ella. La entrada de líquidos conductores, como el agua, puede provocar daños que resulten en incendios o explosiones. Guarde la batería en un lugar fresco y seco, alejado de los materiales combustibles e inflamables. Las atmósferas con gases corrosivos deben ser evitadas.

⚠ PRECAUCIÓN

1. Si el líquido de fuga de la batería entra en contacto con los ojos, no se los frote y lávelos bien con agua limpia como, por ejemplo, agua del grifo y póngase en contacto con un médico inmediatamente. Si no se trata, el líquido podría causar problemas de visión.
2. Si el líquido de fuga entra en contacto con la piel o la ropa, lávela bien con agua limpia como, por ejemplo, agua del grifo inmediatamente. Podría producir irritación de la piel.
3. Si observa óxido, mal olor, recalentamiento, decoloración, deformación y/u otras irregularidades al utilizar la batería por primera vez, no la utilice y devuélvasela a su proveedor o distribuidor.

⚠ ADVERTENCIA

Si un objeto extraño conductor de electricidad entra en los terminales de la batería de litio, podría producirse un cortacircuito, resultando en un riesgo de incendio. Por favor, respete los siguientes consejos cuando almacene la batería.

- **No coloque cortes conductivos, clavos, cables de acero, cables de cobre u otros cables en la caja de almacenamiento.**
- **Instale el paquete de baterías en la herramienta eléctrica o almacénelo presionando la tapa de baterías hasta que se oculten los orificios de ventilación para evitar cortacircuitos. (Ver Fig. 4)**

A PROPÓSITO DEL TRANSPORTE DE LA BATERÍA DE IONES DE LITIO

Al transportar una batería de iones de litio, tenga en cuenta las siguientes precauciones.

⚠ ADVERTENCIA

Notifique a la compañía de transporte que un paquete contiene una batería de iones de litio, informe a la compañía eléctrica de su potencia de salida y siga las instrucciones de la compañía de transporte al preparar su transporte.

- Las baterías de iones de litio que superen una potencia de salida de 100 Wh se considera que son materiales peligrosos en la Clasificación de Transporte y requieren procedimientos de aplicación especiales.
- Para el transporte en el extranjero, deberá cumplir con las leyes internacionales y las normas y regulaciones del país de destino.
- Si el BSL36B18 es instalado en la herramienta eléctrica, la potencia de salida excederá los 100 Wh y la unidad será clasificada como materiales peligrosos para la clasificación de carga.

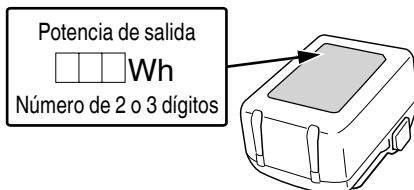

Fig. 1

PRECAUCIONES DE CONEXIÓN DEL DISPOSITIVO USB

Cuando se produce un problema inesperado, los datos en un dispositivo USB conectado a este producto podrían dañarse o perderse. Asegúrese siempre de realizar una copia de seguridad de los datos contenidos en el dispositivo USB antes de su uso con este producto. Tenga en cuenta que nuestra compañía no acepta ninguna responsabilidad por los datos almacenados en el dispositivo USB que se hayan dañado o perdido, ni por ningún daño que pudiera sufrir un dispositivo conectado.

**¡GUARDE ESTAS INSTRUCCIONES
Y
PÓNGALAS A DISPOSICIÓN DE OTROS USUARIOS
Y
PROPIETARIOS DE ESTA HERRAMIENTA!**

OPERACIÓN Y MANTENIMIENTO

NOTA

La información contenida en este manual ha sido diseñada para ayudarle a realizar una operación segura y a mantener la HERRAMIENTA ELÉCTRICA. Algunas ilustraciones de este manual pueden mostrar detalles o dispositivos diferentes a los de su propia HERRAMIENTA ELÉCTRICA.

NOMENCLATURA DE PARTES

1. Sierra ingletadora inalámbrica (C1810DFA)

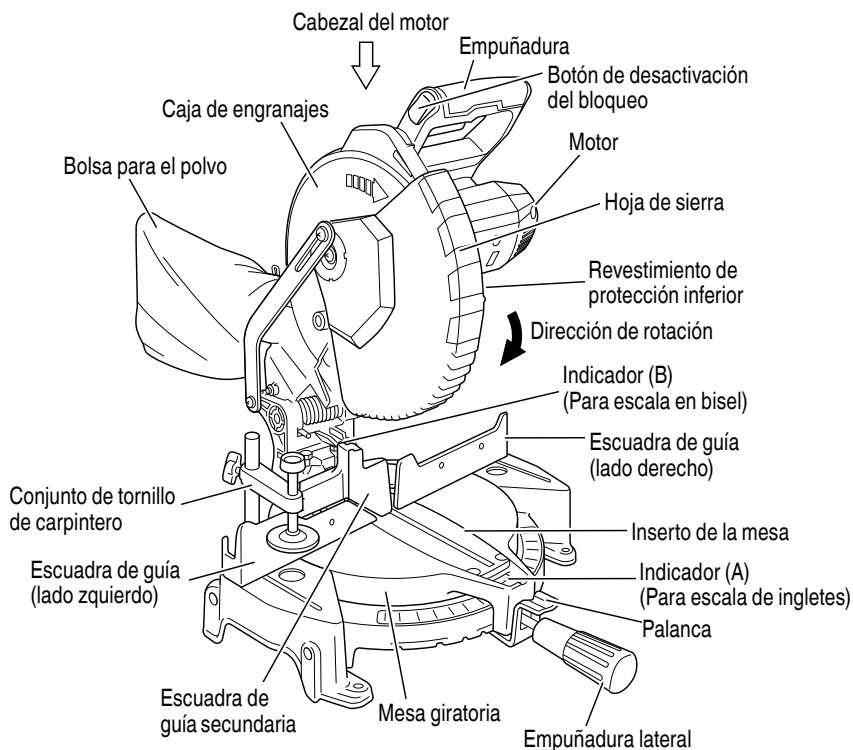

Fig. 2

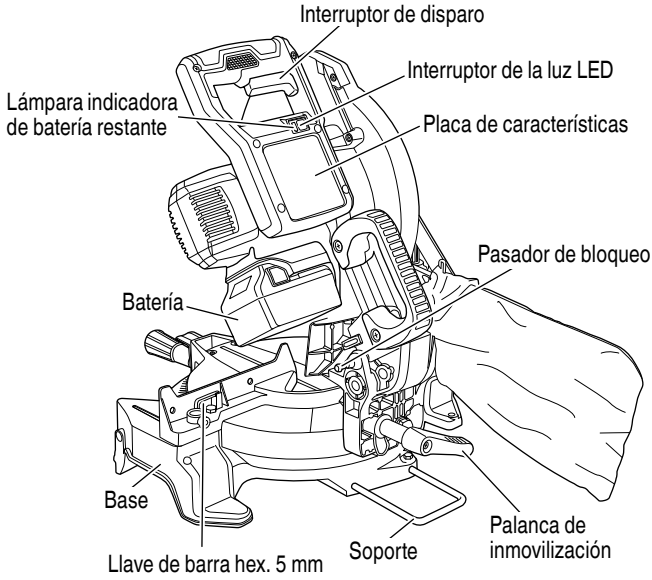
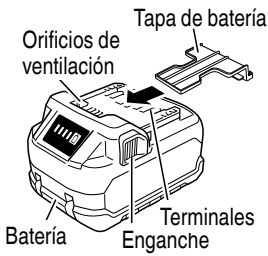

Fig. 3

2. Batería



<BSL36A18X>
Fig. 4

3. Cargador de baterías

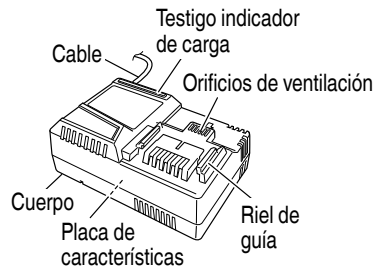

<UC18YSL3>
Fig. 5

ESPECIFICACIONES

1. Sierra ingletadora inalámbrica

Ítem	Modelo	C1810DFA			
Motor	Motor CC sin escobillas				
Luz LED	Sí				
Hoja de sierra aplicable	Diámetro exterior: 10" (255 mm) Diámetro del orificio: 5/8" (15.9 mm)				
Velocidad sin carga	3,800 /min				
Dimensión máxima de corte	Ingletes	Cabeza	Mesa giratoria	Dimensión máxima de corte	
		0	0	Altura máx.	2-5/16 pulg. (59 mm)
	0	45° a la izquierda	Altura máx.	3-1/2 pulg. (89 mm)	
			Anchura máx.	5-21/32 pulg. (144 mm)	
	Bisel	45° a la izquierda	0	Altura máx.	1-5/8 pulg. (41 mm)
			Altura máx.	3-31/32 pulg. (101 mm)	
Compuesto	45° a la izquierda	45° a la izquierda	Altura máx.	2-5/16 pulg. (59 mm)	
			Anchura máx.	4 pulg. (102 mm)	
Margen de corte de ingletes		0–52° a la izquierda 0–52° a la derecha			
Margen de corte en bisel		0–45° a la izquierda			
Margen de corte compuesto		Bisel (izquierda) 0°–45° Inglete (izquierda) 0°–45°, (derecha) 0°–45°			
Baterías	Modelo	BSL36A18X (18 V, 5.0 Ah)			
	Tipo	Batería de litio			
	Tensión	18 V CC (BSL36A18X: 36 V / 18 V CC)			
Peso neto		21.2 lbs. (9.6 kg) (BSL36A18X instalada) 21.8 lbs. (9.9 kg) (BSL36B18 instalada)			

2. Cargador de baterías

Modelo	UC18YSL3
Fuente de alimentación de entrada	Monofásica: 120 V CA, 60 Hz
Tiempo de carga (A una temperatura de 68°F (20°C))	BSL36A18X : Aprox. 32 min
Tensión de carga	CC 14.4–18 V
Corriente de carga	CC 8.0 A
Peso	1.3 lbs. (0.6 kg)

NOTA: El tiempo de carga pueda variar de acuerdo con la temperatura y la tensión de la fuente de alimentación.

APLICACIONES

Bastidor de madera y aluminio.

PREPARATIVOS PREVIOS A LA OPERACIÓN

⚠ PRECAUCIÓN

Extraiga la batería antes de llevar a cabo cualquier tarea de ajuste, servicio o mantenimiento. Al finalizar un trabajo, extraiga la batería.

1. Fuente de alimentación
Cerciórese de que la fuente de alimentación que va a utilizar cumple los requisitos indicados en la placa de características.
2. Interruptor de alimentación
Asegúrese de que el interruptor principal se encuentre en la posición OFF. Si la batería está instalada en la herramienta eléctrica mientras el interruptor de alimentación se encuentra en la posición ON, la herramienta empezará a operar inmediatamente, lo que podría resultar en un accidente grave.
3. Quite todo el material de empaque adherido o vinculado con la herramienta antes de usarla.
4. Liberar el pasador de bloqueo. (Fig. 6)
Las piezas principales de la herramienta principal han sido aseguradas mediante un pasador de seguridad antes del embarque. Mueva ligeramente la empuñadura para poder extraer el pasador de seguridad. Durante el transporte, bloquee el pasador de seguridad en la caja de engranajes.

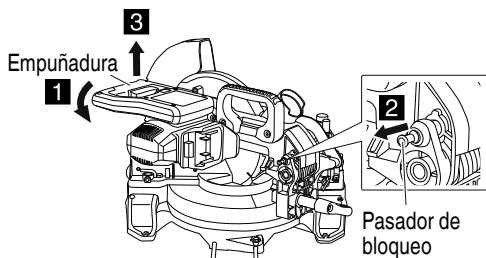

Fig. 6

5. Ajuste del soporte, palanca de inmovilización:
Fije el soporte incluido en la posición que se muestra en la Fig. 7 y ajuste el soporte hasta que su superficie inferior entre en contacto con la superficie del banco de trabajo. Después de los ajustes, apriete firmemente el perno de 6 mm. Afloje el tornillo M6 x 20 en la palanca de fijación y fije en una posición donde se pueda operar la palanca de fijación fácilmente.

⚠ PRECAUCIÓN

Utilizando los pernos (6 mm), asegure la herramienta eléctrica a un banco de trabajo y, si la mesa giratoria está inclinada en un ángulo de 45° o más, preste atención para que la mano que sujeta la empuñadura lateral no quede atrapada entre la empuñadura lateral y la cabeza de los pernos (6 mm). De lo contrario, podría sufrir lesiones.

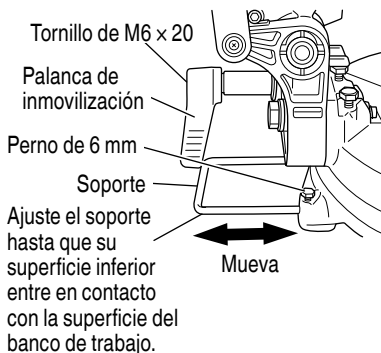
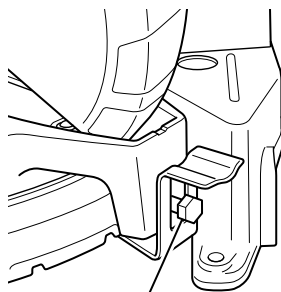

Fig. 7

6. Instale el asa lateral
Retire el perno M10 e instale el asa lateral proporcionado con esta unidad.



Perno de 10 mm

Fig. 8

7. Instalación

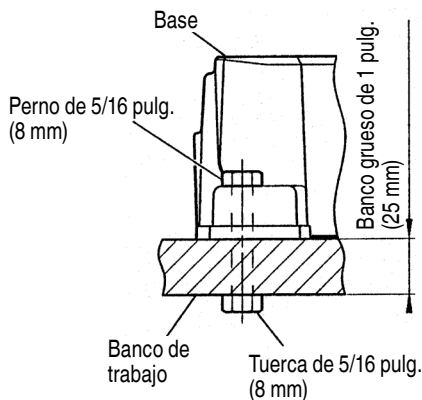
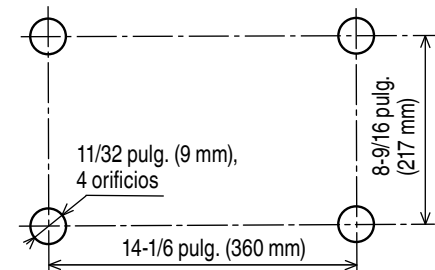

Fig. 9

Coloque la herramienta eléctrica sobre un banco de trabajo nivelado horizontal, como se muestra en la Fig. 9.

Seleccione pernos de 5/16 pulg. (8 mm) de diámetro y de la longitud adecuada al grosor del banco de trabajo.

La longitud del perno deberá ser de 1-3/8 pulg. (35 mm) por lo menos más el grosor del banco de trabajo.

Por ejemplo, utilice pernos de 2-11/32 pulg. (60 mm) o más para un banco de trabajo con grosor de 1 pulg. (25 mm).

El soporte fijado a la parte posterior de la base ayuda a estabilizar la herramienta eléctrica.

8. Instalación de la bolsa para el polvo, el soporte, el retén, y los tornillos de carpintero

(El soporte y el retén son accesorios opcionales.)

Fije la bolsa para el polvo y el conjunto de tornillo de carpintero como se indica en la Fig. 2 y Fig. 3.

MÉTODO DE INSTALACIÓN Y RETIRADA DE LA BATERÍA

- Cómo instalar la batería.
Alinee la batería con la ranura del mango de la herramienta y deslicelos para colocarlos en su sitio. Insértela siempre al máximo, hasta que se bloquee en su sitio con un pequeño clic. De lo contrario, puede caer de la herramienta accidentalmente y causar lesiones a usted o a alguien que se encuentre cerca (Fig. 10).
- Cómo retirar la batería.
Retire la batería del mango de la herramienta mientras presiona el cerrojo (2 unidades) de la batería (Fig. 10).

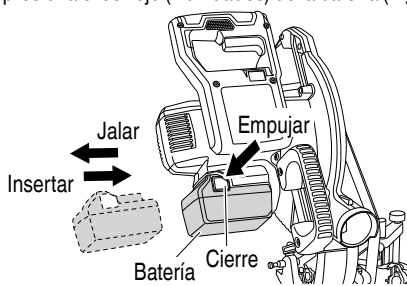

Fig. 10

MÉTODO DE CARGA

NOTA

Antes de enchufar el cargador en un tomacorriente, tenga en cuenta los puntos siguientes:

- La tensión de la fuente de alimentación está indicada en la placa de características.
- El cable no deberá estar dañado.

⚠ ADVERTENCIA

No cargue con una tensión superior a la indicada en la placa de características.

Si cargase con una tensión superior a la indicada en la placa de características, el cargador se quemaría.

1. Conecte el cable de alimentación del cargador a una toma. Cuando el cable de alimentación esté conectado, el testigo indicador de carga parpadeará en color rojo. (A intervalos de 1 segundo)



⚠ ADVERTENCIA

No utilice el cargador si su cable está dañado. Haga que se lo reparen inmediatamente.

2. Inserte la batería en el cargador de baterías.
 Inserte la batería en el cargador de baterías como muestra en la Fig 11.

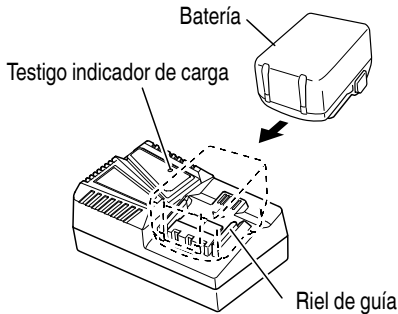



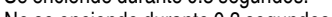



Fig. 11

3. Carga
 Cuando inserte una batería en el cargador, el testigo indicador de carga parpadeará en azul.
 Cuando la batería esté totalmente cargada, el testigo indicador de carga se iluminará en verde. (Consulte la Tabla 2).

- (1) Indicaciones del testigo indicador de carga
 Las indicaciones del testigo indicador de carga serán tal y como se muestran en la Tabla 2, de acuerdo con la condición del cargador de baterías o de la batería.

Tabla 2

Indicaciones del testigo indicador de carga				
Testigo indicador de carga (ROJO/AZUL/VERDE/PÚRPURA)	Antes de la carga	Parpadea (ROJO)	Se enciende durante 0.5 segundos. No se enciende durante 0.5 segundos (apagada durante 0.5 segundos). 	Conectada a la fuente de alimentación
	Durante la carga	Parpadea (AZUL)	Se enciende durante 0.5 segundos. No se enciende durante 1 segundo. (apagada durante 1 segundo) 	Capacidad de la batería a menos del 50%
		Parpadea (AZUL)	Se enciende durante 1 segundo. No se enciende durante 0.5 segundos (apagada durante 0.5 segundos). 	Capacidad de la batería a menos del 80%
		Se enciende (AZUL)	Se enciende de forma continua 	Capacidad de la batería a más del 80%
	Carga completada	Se enciende (VERDE)	Se enciende de forma continua (Sonido continuo de la señal acústica: alrededor de 6 segundos) 	
	Espera por sobrecalentamiento	Parpadea (ROJO)	Se enciende durante 0.3 segundos. No se enciende durante 0.3 segundos (apagada durante 0.3 segundos). 	Batería recalentada. No puede cargarse (la carga comenzará cuando la batería se enfríe).
	Carga imposible	Destellos (PÚRPURA)	Se enciende durante 0.1 segundos. No se enciende durante 0.1 segundos (apagada durante 0.1 segundos).  (Señal acústica intermitente: alrededor de 2 segundos)	Fallo de funcionamiento de la batería o del cargador

(2) Temperatura de las baterías.

La temperatura de las baterías se muestra en la Tabla 3, y las baterías que se hayan calentado deberán dejarse enfriar durante cierto tiempo antes de cargarlas.

Tabla 3

Baterías	Temperatura con la que podrá cargarse la batería
BSL36A18X	32°F–122°F (0°C–50°C)

(3) Tiempo de carga (A 68°F (20°C))

Tabla 4 Tiempo de carga

Cargador	UC18YSL3
Batería	
BSL36A18X	Aprox. 32 min

NOTA

El tiempo de recarga puede variar de acuerdo con la temperatura ambiental.

4. Desconecte el cargador de baterías del tomacorriente.

⚠ PRECAUCIÓN

No desconecte el cable del tomacorriente tirando del mismo.

Cerciórese de tirar del enchufe para desconectarlo del tomacorriente a fin de evitar dañar el cable.

5. Extraiga la batería del cargador de baterías.

Sujetando el cargador de baterías con una mano, extraiga la batería del mismo.

NOTA

Asegúrese de extraer la batería del cargador de baterías después del uso, y guárdela después.

Descarga eléctrica en caso de baterías nuevas, etc.

Como la sustancia química interna de las baterías nuevas o las que no se hayan utilizado durante mucho tiempo no está activada, la descarga eléctrica puede ser inferior cuando se utilicen por primera y segunda vez. Este fenómeno es temporal, y el tiempo normal requerido para la recarga se restablecerá recargando las baterías 2–3 veces.

Forma de hacer que las baterías duren más

(1) Recargue las baterías antes de que se hayan agotado completamente.

Si siente que la potencia de la herramienta eléctrica se debilita, deje de utilizarla y recargue su batería. Si continuase utilizando la herramienta hasta agotar la capacidad de la batería, ésta podría dañarse y su duración útil podría acortarse.

(2) Evite realizar la recarga a altas temperaturas.

Una batería se calentará inmediatamente después de haberla utilizado. Si recargase tal batería inmediatamente después de haberla utilizado, su sustancia química interna se deterioraría, y la duración útil de la batería se acortaría. Deje la batería y recárguela después de que se haya enfriado durante cierto tiempo.

⚠ PRECAUCIÓN

- Si utiliza continuamente el cargador de baterías, éste se calentará, lo que puede causar averías. Después de haber finalizado la carga, espere 15 minutos antes de realizar la carga siguiente.
- Si la batería se carga mientras está caliente debido a que se ha dejado durante mucho tiempo en un lugar expuesto a la luz solar directa o porque la batería acaba de utilizarse, el testigo indicador de carga del cargador se iluminará durante 0.3 segundos y no se iluminará durante 0.3 segundos (permanecerá apagado durante 0.3 segundos). En tales casos, deje primero que se enfríe la batería e inicie luego la carga.
- Cuando el testigo indicador de carga parpadee (a intervalos de 0.2 segundos), compruebe si hay objetos extraños en el orificio de instalación de la batería del cargador y extraígalos si los hubiera. Si no hay objetos extraños, es probable que la batería o que el cargador de baterías esté funcionando mal. Llévelos a un centro de reparaciones autorizado.

CÓMO RECARGAR EL DISPOSITIVO USB**⚠ ADVERTENCIA**

- Antes de usar, compruebe el cable de conexión USB en busca de cualquier defecto o daño. Usar un cable USB defectuoso o dañado puede provocar emisiones de humo o incendios.
- Cuando no se está usando el producto, cubra el puerto USB con la cubierta de goma. Acumulación de polvo, etc. en el puerto USB puede provocar emisiones de humo o incendios.

NOTA

- El tiempo necesario para la carga será más largo cuando un dispositivo USB y la batería se carguen simultáneamente.
- Podría haber una pausa ocasional durante la recarga USB.
- Cuando no se esté cargando un dispositivo USB, apague la alimentación USB y retire el dispositivo USB del cargador.
De lo contrario, podría no solo reducir la vida de la batería de un dispositivo USB, pero también podría ocasionar accidentes imprevistos.

- (1) Seleccione un método de carga
Dependiendo del método de carga seleccionado, tanto si la batería se ha insertado en el cargador o si el cable de alimentación está enchufado a una toma de corriente.
- Carga de un dispositivo USB mediante batería (Fig. 12-a)
 - Cargar un dispositivo USB desde una toma de corriente eléctrica (Fig. 12-b)
 - Cargar un dispositivo USB y su batería desde una toma de corriente eléctrica (Fig. 12-c)

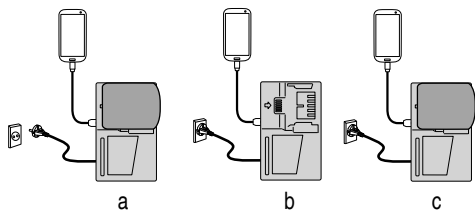

Fig. 12

- (2) Encienda el enchufe de alimentación USB (Fig. 13)
Cuando encienda el enchufe de alimentación USB, el testigo indicador de alimentación USB se encenderá.

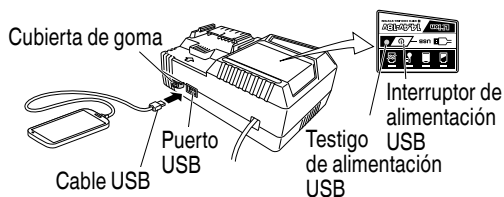

Fig. 13

- (3) Conecte el cable USB. (Fig. 13)
Retire la cubierta de goma y enchufe con firmeza un cable USB disponible en comercios (apropiado para el dispositivo que se está cargando) en el puerto USB.

- Cuando el cable de alimentación no esté enchufado a una toma eléctrica y se agote la batería, la salida de alimentación eléctrica se detendrá y el testigo de alimentación USB se apagará.
 - Cuando el testigo indicador de alimentación USB se apague, cambie la batería o enchufe el cable de alimentación a una toma eléctrica.
- (4) Cuando se haya completado la carga
- El testigo indicador de alimentación USB no se activará cuando un dispositivo USB se haya cargado por completo.
Para verificar el estado de carga, compruebe el dispositivo USB.
 - Apague el interruptor de alimentación USB y desenchufe el cable de alimentación de la toma de alimentación eléctrica. (Fig. 13)
 - Extraiga la batería del cargador y coloque la tapa de goma sobre el puerto USB.

ANTES DE LA UTILIZACIÓN**Herramienta eléctrica****⚠ ADVERTENCIA**

Siga los pasos del 1 al 6 antes de instalar la fuente de alimentación (batería) en la herramienta.

1. Cerciórese de que el interruptor de disparo esté en OFF.

⚠ ADVERTENCIA

Si se inserta la batería mientras el interruptor de alimentación está en la posición de encendido, la herramienta eléctrica comenzará a funcionar de inmediato, lo que podría ocasionar un accidente severo.

2. Compruebe si la hoja de sierra posee defectos visibles.
Confirme que la hoja de sierra esté exenta de rajaduras y de otros defectos visibles.
3. Confirme que la hoja de sierra esté fijada con seguridad a la herramienta eléctrica.
Utilice la llave de barra hexagonal de 5 mm incluida para apretar el perno izquierdo con cabeza hueca hexagonal de 7 mm en el huso de la hoja de sierra para asegurar la hoja de sierra.
Para obtener más información, consulte la Fig. 36-a y la Fig. 36-b de la sección "MONTAJE Y DESMONTAJE DE LA CUCHILLA DE SIERRA".

4. Compruebe si el revestimiento de protección inferior funciona adecuadamente.

El revestimiento de protección inferior está diseñado para evitar que el operador entre en contacto con la hoja de sierra cuando utilice la herramienta.

Compruebe siempre si el revestimiento de protección inferior se mueve suavemente y si cubre adecuadamente la hoja de sierra.

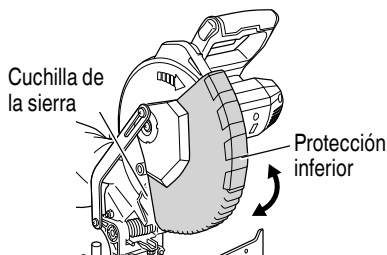

Fig. 14

⚠ ADVERTENCIA
NO UTILICE NUNCA LA HERRAMIENTA ELÉCTRICA si el revestimiento de protección inferior no funciona suavemente.

5. Antes de utilizar la herramienta, confirme la posición del bloqueador del huso.

Luego de instalar la hoja de sierra, confirme que el pasador de bloqueo haya vuelto a la posición liberada antes de usar la herramienta eléctrica (refiérase a la Fig. 36-a).

6. Protección ocular

Siempre use protección ocular con protecciones laterales que cumpla con los requerimientos de la norma estándar ANSI Z87.1. Las gafas comunes no proporcionan la protección adecuada debido a que no contienen cristal de seguridad resistente a impactos.

⚠ ADVERTENCIA
Operar la herramienta sin usar la protección ocular correcta podría ocasionar lesiones severas.

TRAS INSTALAR LA BATERÍA EN LA HERRAMIENTA, COMPRUEBE EL FUNCIONAMIENTO DE LA HERRAMIENTA COMO SE INDICA A CONTINUACIÓN:

7. Freno eléctrico

Esta herramienta está equipada con un freno eléctrico que comúnmente detiene la cuchilla en un tiempo de 5 segundos después de liberar el interruptor de activación.

Ocasionalmente, se producirá un retraso al aplicarse el freno lo que podría ocasionar que el tiempo de parada de la cuchilla sea mayor. En raras ocasiones, el freno podría no aplicarse por completo y la hoja de sierra avanzará hasta la parada.

Si el freno no se aplica frecuentemente, presione y suelte el interruptor de activación para encender y apagar la herramienta 4 o 5 veces. Si el freno aún no se activa, lleve la herramienta a revisión a un centro de servicio autorizado metabo HPT.

Siempre confirme que la hoja de sierra se haya detenido completamente antes de levantarla de la pieza de trabajo.

El freno no es sustituto del funcionamiento correcto de la protección inferior. Compruebe el funcionamiento de la protección inferior antes de cada uso. Lesiones personales severas pueden ocurrir si la protección inferior no se mueve suavemente y cubre la cuchilla correctamente.

⚠ ADVERTENCIA
Tenga presente la reacción del cabezal del motor (Fig. 2) cuando se active freno. El frenado ocasiona que el cabezal del motor se mueva bruscamente hacia abajo y el usuario debe estar preparado para esta reacción, especialmente cuando se libera el interruptor de activación antes de que baje por completo la cuchilla. De no estar familiarizado ni preparado para su utilización, las características operacionales de la herramienta podrían ocasionar lesiones severas.

8. Operación de prueba

Después de haber confirmado que no se ha olvidado de nada, ponga en funcionamiento la herramienta eléctrica, y confirme que no haya ninguna anomalía antes de intentar realizar la operación de corte.

9. Inspeccione la estabilidad de rotación de la hoja de sierra.

Para cortar con precisión, gire la hoja de sierra y compruebe la deflexión para confirmar que la hoja no esté inestable, ya que de lo contrario, podrían producirse vibraciones y ocurrir un accidente.

ANTES DEL CORTE

1. **Instale la escuadra de guía secundaria**
En el caso de corte en ángulo directo y corte en ángulo, utilice el tope-guía secundario. La escuadra de guía secundaria puede instalarse en el lado izquierdo de la escuadra de guía. Ponga la placa en la posición que se muestra en la Fig. 15-a, inserte la punta en la ranura de la escuadra de guía e simultáneamente, inserte el tornillo de cabeza plana M6 en la escuadra de guía, escuadra de guía secundaria, y placa; luego, apriete la tuerca de nilón M6 con la llave de cubo de 10 mm hasta que puede girar la escuadra de guía secundaria suavemente. A continuación, puede realizar un corte estable del material con un cara trasera ancha.

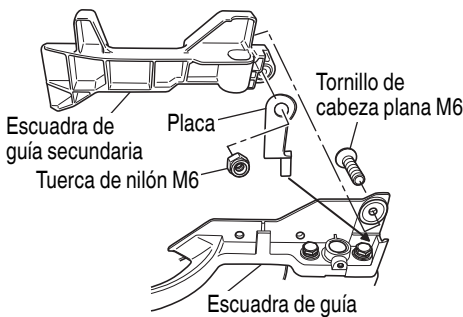

Fig. 15-a

⚠ ADVERTENCIA

En el caso de corte a bisel izquierdo, gire la escuadra de guía secundaria. Si no puede girarla, entrará en contacto con la hoja o con alguna parte de la herramienta, y causará lesiones de gravedad al operador.

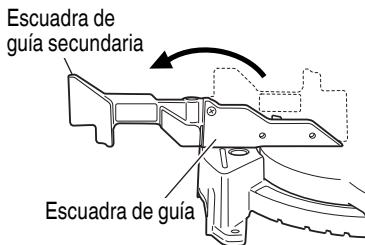

Fig. 15-b

2. **Ángulo oblicuo**
Cuando la herramienta sale de fábrica, está ajustada para corte de 0°, en bisel de 45° hacia la izquierda con el perno (A) de 8 mm y el perno (B) de 8 mm. Cuando cambie el ajuste, cambie la altura de el perno (A) de 8 mm o el perno (B) de 8 mm girándolos. (Fig. 16-a, Fig. 16-b)

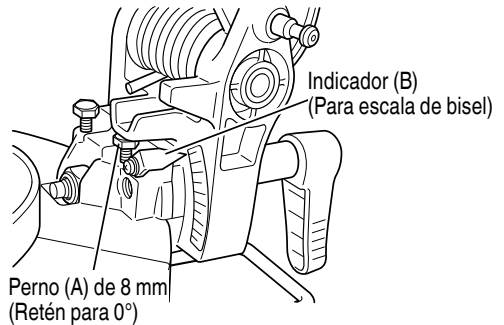

Fig. 16-a

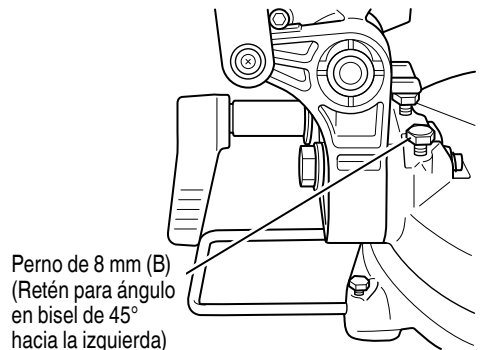

Fig. 16-b

3. **Inmovilización de la pieza de trabajo**

⚠ ADVERTENCIA

Sujete siempre la pieza de trabajo a la escuadra de guía, ya que de lo contrario podría salirse de la mesa y causar lesiones serias.

4. Instalación del soporte ... (Accesorio opcional)

El soporte ayuda a mantener las piezas de trabajo estables y en su sitio más tiempo durante la operación de corte.

- Tal y como se indica en la Fig. 17, instale el soporte en los orificios del lateral de la base y apriételo con un destornillador de 6 mm (Accesorio opcional).

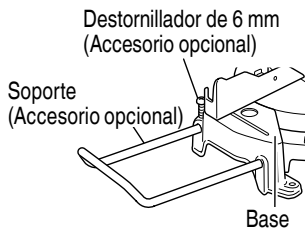

Fig. 17

5. Instalación de los soportes ... (Accesorios opcionales)

Los soportes ayudan a mantener estables, y en su lugar, las piezas de trabajo largas durante la operación de corte.

- (1) Como se indica en la Fig. 18, utilice una escuadra de acero para alinear el borde superior de los soportes con la superficie de la base.

Afloje el perno de mariposa de 6 mm. Gire el perno de ajuste de altura de 6 mm, y ajuste la altura del soporte.

- (2) Después del ajuste, apriete firmemente la tuerca de mariposa y asegure el sujetador con el perno de mariposa de 6 mm (accesorio opcional). Si el largo del perno de ajuste de altura de 6 mm es insuficiente, coloque debajo una placa delgada. Asegúrese de que el extremo del perno de ajuste de altura de 6 mm no sobresalga del sujetador.

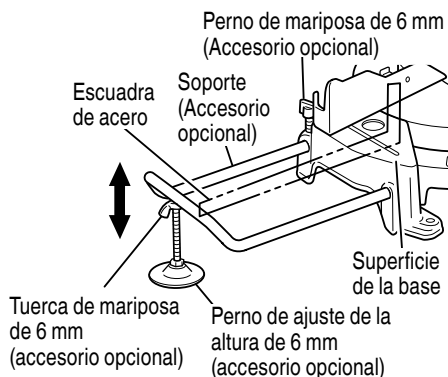

Fig. 18

6. Retén para precisión de corte ... (El retén y el soporte son accesorios opcionales)

El retén facilita la precisión del corte continuo en longitudes de 11 pulg. a 17-3/4 pulg. (280 a 450mm). Para instalar el retén, fíjelo al soporte con el perno de mariposa de 6 mm, como se muestra en la Fig. 19.

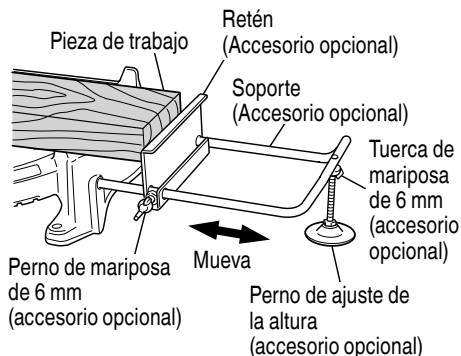
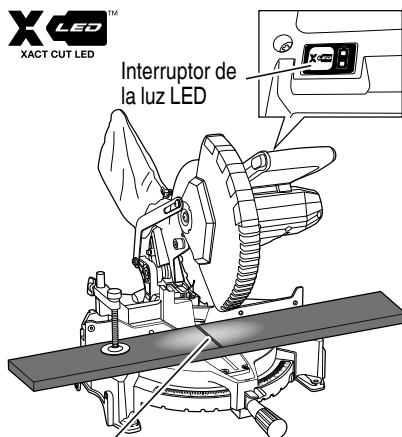

Fig. 19

7. Sistema de iluminación LED (Fig. 20) [XACT CUT LED™]

- ⚠ **PRECAUCIÓN**
No mire fijamente a la lámpara cuando esté encendida. Mirar fijamente al haz de luz puede ocasionar lesiones graves o la pérdida de la visión.



Sombra de los dientes de la hoja proyectada sobre la pieza de trabajo

Fig. 20

El sistema de iluminación LED [XACT CUT LED™] proyecta la sombra de la hoja sobre la pieza de trabajo. Esto se traduce en una mayor precisión de los cortes y no necesita ajustes.

Para utilizar esta función, encienda el interruptor de la luz LED.

Baje la cabeza del motor para que la hoja esté a aproximadamente a 1/4 in. (6 mm) de la pieza de trabajo. La sombra de la hoja se proyectará sobre la pieza de trabajo, indicando dónde harán contacto los dientes de la hoja a medida que se realiza el corte.

APLICACIONES PRÁCTICAS

⚠️ ADVERTENCIA

- Para evitar lesiones, no quite ni reemplace nunca la pieza de trabajo sobre la mesa mientras la herramienta esté en funcionamiento.
- No coloque nunca sus miembros dentro de la línea cerca del signo de advertencia mientras usted esté utilizando la herramienta. Esto podría resultar peligroso (consulte la Fig. 21).

⚠️ PRECAUCIÓN

- Es muy peligroso extraer o colocar maderas mientras la sierra esté girando.
- Cuando sierre, limpie las virutas de la plataforma.
- Si se acumulasen demasiadas virutas, la hoja de sierra quedaría al descubierto del material que estuviese serrando. No acerque nunca su mano ni ninguna otra cosa a la hoja de sierra al descubierto.

NOTA

Antes de accionar el interruptor, asegúrese de comprobar la estabilidad de la herramienta mediante el ajuste del ángulo y lleve a cabo una prueba de corte sin usar una pieza de trabajo.

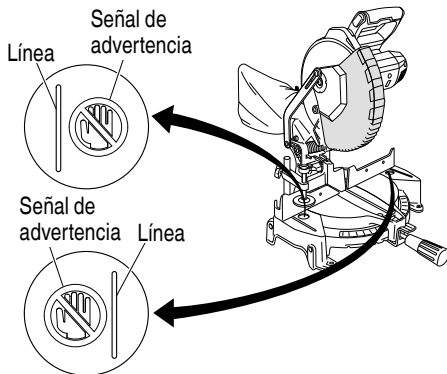

Fig. 21

1. Operación de conmutación

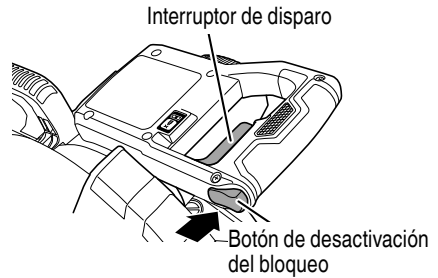

Fig. 22

La herramienta no arrancará a menos que presione el botón de desactivación del bloqueo mientras el interruptor esté hacia atrás.

El botón de desactivación del bloqueo puede activarse presionándolo a la derecha.

Después de encender el interruptor, la hoja de sierra continuará funcionando mientras se presione el interruptor de disparo, incluso si usted suelta el botón de desactivación del bloqueo.

Cuando se suelta el interruptor, el botón de desactivación del bloqueo se desactiva automáticamente para evitar un arranque involuntario del motor.

⚠️ ADVERTENCIA

Para evitar lesiones, tras completar un corte y soltar el interruptor de disparo, deje que la hoja se detenga antes de levantar el cabezal de la sierra.

⚠️ ADVERTENCIA

Nunca bloquee el botón de desactivación del bloqueo en la posición presionada. Si jala el interruptor hacia atrás, la herramienta comenzará a funcionar repentinamente, lo que podría provocar lesiones.

2. Utilización del conjunto de tornillo de carpintero (Accesorio estándar)

- (1) El módulo de prensa de tornillo puede ser montado en el lado izquierdo o derecho del tope aflojando el perno de palomilla de 6 mm (A).
- (2) El portatornillo puede elevarse o bajarse de acuerdo con la altura de la pieza de trabajo aflojando el perno de orejas de 6 mm (B). Después del ajuste, apriete firmemente el perno de orejas de 6 mm (B) y fije el portatornillo.
- (3) Gire la perilla superior y fije firmemente la pieza de trabajo en su lugar (Fig. 23).

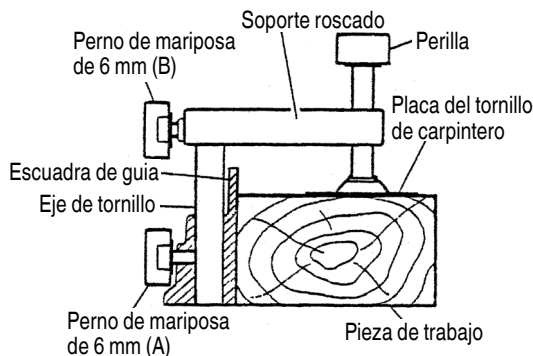

Fig. 23

⚠ ADVERTENCIA

Siempre asegure firmemente la pieza de trabajo al tope-guía. De lo contrario, la pieza de trabajo podría ser arrojada con fuerza de la mesa y causar lesiones.

⚠ PRECAUCIÓN

Siempre compruebe que la cabeza del motor no haga contacto con el conjunto del tornillo de banco cuando lo baje para realizar el corte. Si existe riesgo de que esto suceda, mueva el montaje del bisel a una posición en la que no haga contacto con la cuchilla de la sierra.

3. Operación de corte

- (1) Como se muestra en la Fig. 24, la anchura de la hoja de sierra es la de corte. Por lo tanto, deslice la pieza de trabajo hacia la derecha (vista desde la posición del operador) cuando desee la longitud ⊕, o hacia la izquierda cuando desee la longitud ⊖. Encienda la luz LED, proyecte la sombra de la hoja sobre la pieza de trabajo, alinee el lado izquierdo o el lado derecho de la hoja con la línea de tinta de la pieza de trabajo.

- (2) Cuando la hoja de sierra haya alcanzado la velocidad máxima, empuje cuidadosamente hacia abajo la empuñadura hasta que la hoja de sierra se acerque a la pieza de trabajo.
- (3) Cuando la hoja de sierra haya entrado en contacto con la pieza de trabajo, empuje gradualmente hacia abajo la empuñadura para cortar dicha pieza.
- (4) Después de haber cortado la pieza de trabajo con la profundidad deseada, desconecte la alimentación de la herramienta eléctrica y deje que la hoja de sierra se pare completamente antes de levantar la empuñadura de la pieza de trabajo para devolverla a su posición de completamente retraída.

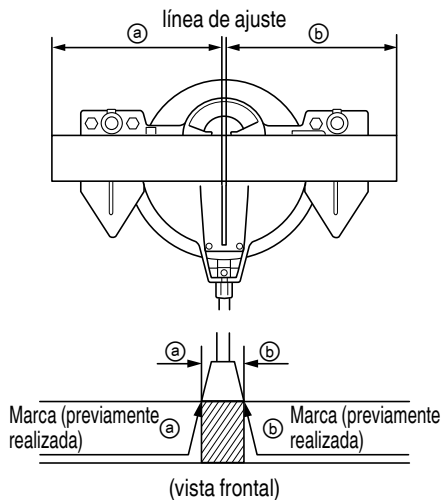

Fig. 24

⚠ PRECAUCIÓN

- Para saber las dimensiones máximas para cortar, consulte la tabla "ESPECIFICACIONES" de la página 87.
- El aumento de la presión sobre la empuñadura no aumentará la velocidad de corte. Por el contrario, la presión excesiva puede resultar en sobrecarga del motor y/o en reducción de la eficacia de corte.

⚠ ADVERTENCIA

- Verifique que el interruptor de disparo esté en la posición OFF y que ha retirado la batería cuando no se esté usando la herramienta.
- Siempre desconecte la alimentación y deje que la hoja de sierra se detenga completamente antes de levantar la empuñadura de la pieza de trabajo.

Si se levantara la empuñadura mientras está girando la hoja de sierra, la pieza de corte podría atascarse contra la hoja de sierra y los fragmentos del material podrían salir despedidos, con el consiguiente peligro.

- Cada vez que finaliza una operación de corte o de corte de profundidad, desactive el interruptor de disparo, y compruebe que la hoja de sierra se encuentra detenida. Luego levante la empuñadura, y colóquela en la posición de retracción total.
- Cerciórese de retirar el material de corte de la parte superior de la mesa giratoria, y luego realice el paso siguiente.
- Una operación de corte continua podrá provocar la sobrecarga del motor. Toque el motor y, si está caliente, detenga la operación de corte y descanse durante 10 minutos aproximadamente. A continuación, inicie la operación de corte de nuevo.

4. Procedimiento de corte de ingletes

- (1) Afloje la empuñadura lateral y empuja la palanca para los topes de ángulo. Luego, ajuste la mesa giratoria hasta que el indicador se alinee con el ajuste deseado de la escala de ángulos de inglete (Fig. 25).
- (2) Vuelva a apretar la empuñadura lateral para asegurar la mesa giratoria en la posición deseada.

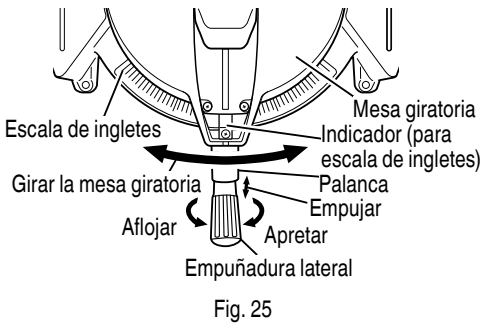

NOTA

- En las posiciones hacia la derecha y la izquierda existen paradas a 0°, centro, 15°, 22.5°, 31.6°, y 45°.
- Compruebe que la escala de ingletes y la punta del indicador estén adecuadamente alineadas.
- La operación de la sierra con la escala de ingletes y el indicador desalineados, o con la empuñadura lateral sin apretar adecuadamente, resultará en un corte con mala precisión.

⚠ PRECAUCIÓN

No retire nunca la empuñadura lateral. Es sumamente peligroso utilizar la herramienta sin la empuñadura lateral. Para evitar accidentes o lesiones, siempre sujete firmemente la empuñadura lateral.

5. Procedimientos de corte de ingletes

- (1) Afloje la manivela de abrazadera e incline la hoja de sierra hacia la izquierda.
- (2) Ajuste el ángulo de inclinación hasta el valor deseado observando la escala de ángulos de bisel y el indicador, y después asegure la manivela de la abrazadera.

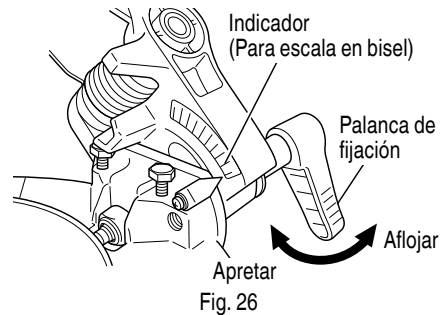

⚠ ADVERTENCIA

Cuando la pieza de trabajo esté asegurada en la parte izquierda o derecha de la hoja de sierra, la parte de corte corto entrará en contacto con el resto de la parte derecha o izquierda de dicha hoja. Desconecte siempre la alimentación y deje que la hoja de sierra se pare completamente antes de levantar le empuña dura de la pieza de trabajo.

Si levanta la empuñadura mientras la hoja de sierra está girando, la pieza de corte puede atascarse contra la hoja de sierra haciendo que se esparzan peligrosamente virutas.

Cuando pare en la mitad la operación de corte en bisel, comience a cortar después de haber devuelto la cabeza del motor hasta la posición inicial.

Si comenzase en el medio, sin haber tirado hacia atrás, la cubierta de seguridad podría quedar enganchada en la ranura de corte de la pieza de trabajo y entrar en contacto con la pieza de trabajo.

6. Procedimientos de corte compuesto

El corte compuesto podrá realizarse siguiendo las instrucciones de 4 y 5 anteriores. Con respecto a las dimensiones máximas del corte compuesto, consulte "ESPECIFICACIONES" de la página 87.

⚠ PRECAUCIÓN

Siempre asegure la pieza de trabajo con el lado derecho para el corte compuesto. No gire nunca la mesa hacia la derecha para el corte compuesto, debido a que la hoja de sierra podría entrar en contacto con el sujetador o con el tornillo de carpintero que asegura a la pieza de trabajo, y causar lesiones o daños.

7. Procedimientos de corte con moldura en vértice

En la Fig. 27 se muestran los tipos de moldura en vértice con ángulos de (θ) 38° y 45°.

Con respecto a las molduras en vértice típicas, consulte la Fig. 28.

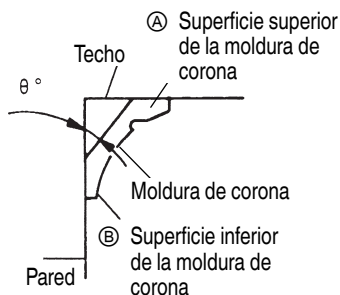

Fig. 27

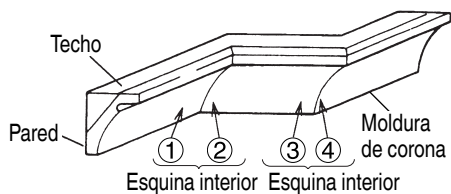

Fig. 28

En la tabla siguiente se muestran los ajustes de ángulo de ingletes y de corte en bisel para los dos tipos de moldura en el vértice.

NOTA

Por motivos de comodidad, existen posiciones con parada para los ajustes de corte de ingletes (izquierda y derecha de 31.6°).

Para el ajuste de corte a inglete

Si la mesa giratoria se ha configurado en cualquiera de los ángulos descritos, mueva la empuñadura lateral de ajuste del plato giratorio un poco hacia la derecha y hacia la izquierda para estabilizar la posición y alinear correctamente la escala del ángulo de inglete y la punta del indicador antes de que comience la operación.

Para el ajuste de corte en bisel

Gire la palanca de sujeción en la sección de bisel a la izquierda y compruebe que la posición sea estable y que la escala del ángulo de biselado y la punta del indicador se encuentren correctamente alineadas. A continuación, apriete la palanca de sujeción.

Tipo de moldura en vértice	Tipo de 45°	Tipo de 38°
Para procesar la moldura en vértices en las posiciones ① y ④ de la Fig. 28		
Ajuste del ángulo de ingletes	35.3° hacia la derecha (marca ↓)	31.6° hacia la derecha (marca ↓)
Ajuste del ángulo de corte en bisel	30° hacia la izquierda (marca ↓)	33.9° hacia la izquierda (marca ↓)
Para procesar la moldura en vértices en las posiciones ② y ③ de la Fig. 28		
Ajuste del ángulo de ingletes	35.3° hacia la izquierda (marca ↓)	31.6° hacia la izquierda (marca ↓)
Ajuste del ángulo de corte en bisel	30° hacia la izquierda (marca ↓)	33.9° hacia la izquierda (marca ↓)

(1) Ajuste para cortar molduras en vértice a los posiciones ① y ④ de la Fig. 28 (consulte la Fig. 29, incline la cabeza hacia la izquierda):

- ① Gire la mesa giratoria hacia la derecha y ajuste el ángulo de ingletes de la forma siguiente:
 - Para molduras en vértice de tipo de 45°: 35.3° (marca ↓)
 - Para molduras en vértice de tipo de 38°: 31.6° (marca ↓)

- ② Incline la cabeza hacia la izquierda y ajuste el ángulo de corte en bisel de la forma siguiente:
- Para molduras en vértice de tipo de 45°: 30° (marca ↓)
 - Para molduras en vértice de tipo de 38°: 33.9° (marca ↓)
- ③ Coloque la moldura en el vértice de forma que la superficie superior (A) de la Fig. 27) entre en contacto con la escuadra de guía como se indica en la Fig. 31.

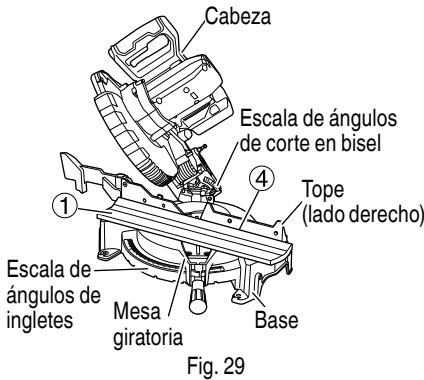

Fig. 29

- (2) Ajuste para cortar molduras en vértice a los posiciones ② y ③ de la Fig. 28 (consulte la Fig. 30, incline la cabeza hacia la izquierda):

- ① Gire la mesa giratoria hacia la derecha y ajuste el ángulo de ingletes de la forma siguiente:
- Para molduras en vértice de tipo de 45°: 35.3°
 - Para molduras en vértice de tipo de 38°: 31.6°
- ② Incline la cabeza hacia la izquierda y ajuste el ángulo de corte en bisel de la forma siguiente:
- Para molduras en vértice de tipo de 45°: 30°
 - Para molduras en vértice de tipo de 38°: 33.9°
- ③ Coloque la moldura en el vértice de forma que la superficie superior (B) de la Fig. 27) entre en contacto con la escuadra de guía como se indica en la Fig. 32.

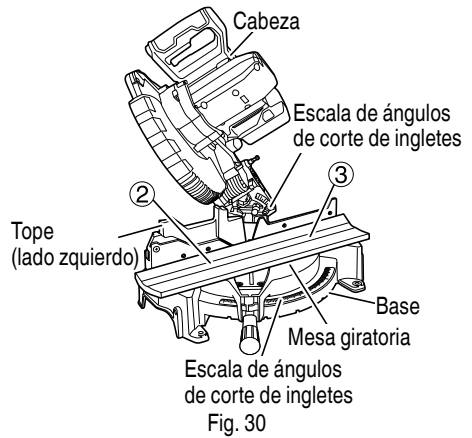

Fig. 30

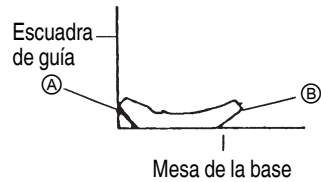

Fig. 31

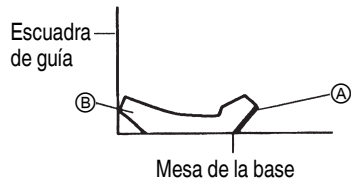

Fig. 32

Método de corte de moldura en vértice sin inclinar la hoja de sierra

- (1) Las topes de moldura en vértice (L) y (R) (accesorios opcionales) permiten facilitar los cortes de la moldura en vértice, sin inclinar la hoja de sierra. Instálelas en ambos lados de la base, tal como se muestra en la Fig. 33-a. Después de la inserción, apriete el perno de perilla de 6 mm para asegurar los topes de moldura en vértice.

[Accesorios opcionales utilizados]

- Conj. de tornillo de carpintero para moldura en vértice (Incluye tope de moldura en vértice (L))
- Tope de moldura en vértice (L)
- Tope de moldura en vértice (R)

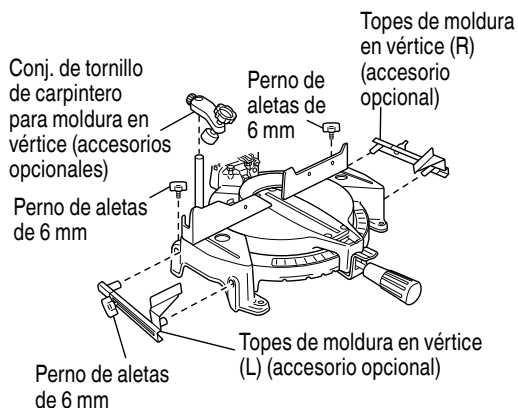

Fig. 33-a

(2) La prensa de tornillo de moldeado de la corona (B) (accesorio opcional) puede ser montada en el lado izquierdo o derecho del tope. Es posible combinar con la inclinación de la moldura en vértice, pudiéndose presionar el conj. de tornillo de carpintero hacia abajo.

Luego gire la perilla superior, según se requiera para que la moldura en vértice quede fijada en su lugar. Para levantar o bajar el conjunto de tornillo de carpintero, afloje primero el perno de perilla de 6 mm. Después de ajustar la altura, apriete firmemente el perno de aletas de 6 mm; luego gire la perilla superior, según se requiera, para que la moldura en vértice quede fijada firmemente en su lugar. (Consulte la Fig. 33-b)

⚠ ADVERTENCIA

Siempre asegure firmemente la moldura en vértice a la escuadra de guía; de lo contrario, la misma podría zafarse de la mesa y producir lesiones.

No efectúe el corte en bisel. El cuerpo principal o la hoja de sierra podría entrar en contacto con la escuadra de guía secundaria, y producir lesiones.

⚠ PRECAUCIÓN

Siempre compruebe que la cabeza del motor (véase Fig. 2) no haga contacto con el conj. de tornillo de carpintero para moldura en vértice cuando lo baje para realizar el corte. Si existe el riesgo de que esto suceda, afloje el perno de perilla de 6 mm y mueva el conj. de tornillo de carpintero para moldura en vértice a una posición en que no haga contacto con la hoja de sierra.

Posicione la moldura en vértice con su BORDE EN CONTACTO CON LA PARED contra la escuadra de guía y su BORDE DE CONTACTO CON EL TECHO contra los topes de moldura en vértice, tal como se observa en la Fig. 33-b.

Ajuste los topes de moldura en vértice de acuerdo con el tamaño de la moldura en vértice.

Apriete el perno de aletas de 6 mm para asegurar los topes de la moldura en vértice.

8. Corte fácil de materiales deformados, tales como vidrieras corredizas de aluminio

Los materiales tales como vidrieras corredizas de aluminio pueden deformarse fácilmente si se aprietan demasiado con el conjunto de tornillo de carpintero. Esto causará el corte ineficaz y posiblemente la sobrecarga del motor.

Cuando corte tales materiales, utilice un tablón de madera para proteger la pieza de trabajo como se muestra en la Fig. 34-a. Coloque la tabla de madera cerca de la sección de corte.

Cuando corte materiales de aluminio, recubra la hoja de sierra con aceite para corte (no consumible) a fin de lograr un corte uniforme y un acabado fino.

Asimismo, en el caso de una pieza de trabajo en forma de U, utilice un tablón de madera, tal como se observa en la Fig. 34-b para asegurar estabilidad en la dirección lateral, y asegúrela cerca de la sección de corte de la pieza de trabajo. Luego realice el apriete utilizando tanto el conjunto de tornillo de carpintero y abrazadera disponible en las tiendas del ramo.

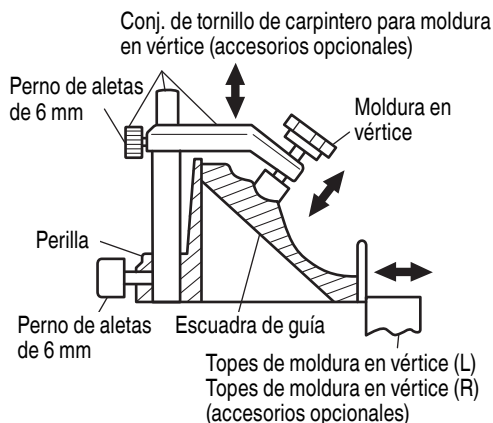

Fig. 33-b

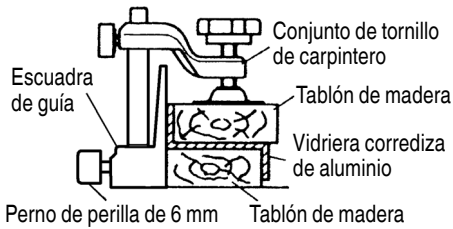

Fig. 34-a

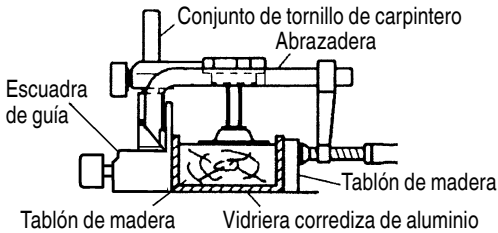

Fig. 34-b

9. Forma de utilizar la bolsa para el polvo (Accesorio estándar)
- (1) Cuando la bolsa para el polvo esté llena de polvo, dicho polvo saldrá soplado de la bolsa para el polvo cuando gire la hoja de sierra. Compruebe periódicamente y vacíe la bolsa para el polvo antes de que se llene.
 - (2) Durante el corte en bisel y compuesto, fije la bolsa para el polvo en ángulo recto con relación a la superficie de la base como se muestra en la Fig. 35.

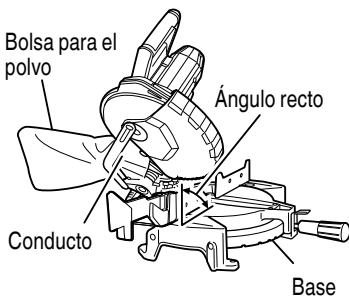

Fig. 35

⚠ PRECAUCIÓN

Vacíe frecuentemente la bolsa para el polvo para evitar que se atasquen el conducto y la cubierta de seguridad. Durante el corte en bisel se acumulará más polvo de lo normal.

MONTAJE Y DESMONTAJE DE LA CUCHILLA DE SIERRA

⚠ ADVERTENCIA

Para evitar accidentes o lesiones personales, apague siempre el interruptor de disparo y desconecte la batería de la herramienta eléctrica antes de montar o desmontar una cuchilla de la sierra.

⚠ ADVERTENCIA

- Verifique que los pernos están bien apretados. Si se realizara la tarea de corte sin haber apretado suficientemente el perno, éste se podría aflojar, la hoja se podría salir y el revestimiento de protección inferior se podría dañar provocando lesiones.
- Si se instalaran o retiraran los pernos utilizando una herramienta que no sea la llave de barra hex. 5mm (accesorio estándar), se producirá un apriete excesivo o inadecuado, lo cual podría provocar lesiones.

1. Montaje de la hoja de sierra (Fig. 36-a, Fig. 36-b y Fig. 36-c)
 - (1) Gire el revestimiento de protección inferior (de plástico) hasta la posición superior.
 - (2) Presione el bloqueador del huso y afloje el perno con la llave de barra hex. 5 mm (accesorio estándar). Como el perno está roscado hacia la izquierda, aflojelo girándolo hacia la derecha como se muestra en la Fig. 36-b.

NOTA

Si el bloqueador del huso no puede presionarse fácilmente para bloquear el huso, gire el perno con la llave de barra hex. 5 mm (accesorio estándar) presionándolo.

El cubo de la hoja de sierra se bloqueará al presionar hacia adentro el bloqueador del mismo.

- (3) Quite el perno, la arandela (D) y la arandela (E).

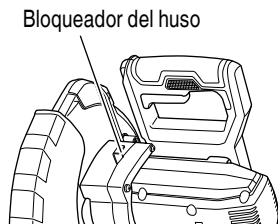

Fig. 36-a

- (4) Levante el revestimiento de protección inferior y monte la hoja de sierra.

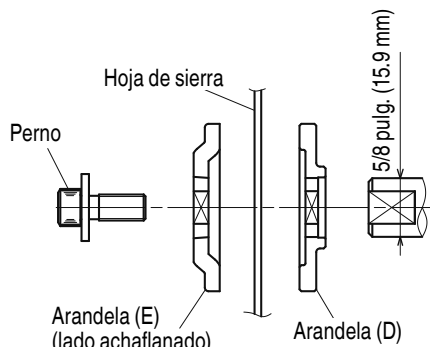

Fig. 36-c

- ⚠ ADVERTENCIA**
Cuando monte la hoja de sierra, confirme que la marca del indicador de rotación de la misma y del sentido de giro de la caja de engranajes (consulte la Fig. 2) hayan quedado correctamente adaptadas.

- (5) Limpie bien la arandela (D), la arandela (E) y el perno, e instéelos en el huso de la cuchilla de la sierra.

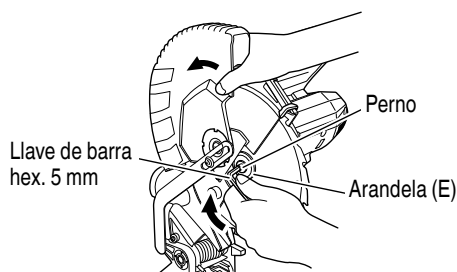

Fig. 36-b

- (6) Presione el bloqueador del huso y apriete el perno girándolo hacia la izquierda con la llave de accesorio estándar (llave de barra hex. 5 mm), como se indica en la Fig. 36-b.

⚠ PRECAUCIÓN

- Después de haber instalado o extraído la hoja de sierra, confirme que el bloqueador del huso haya vuelto a la posición de retracción.
- Apriete el perno de forma que no se afloje durante la operación. Confirme que el perno haya quedado adecuadamente apretado antes de poner en funcionamiento la herramienta.

2. Desmontaje de la hoja de sierra
 Desmonte la hoja de sierra invirtiendo el proceso de montaje descrito en el párrafo 1 anterior. La hoja de sierra podrá extraerse fácilmente después de levantar la cubierta de seguridad.



⚠ PRECAUCIÓN

No intente instalar nunca hojas de sierra de diámetro superior a 10 pulg. (255 mm). Siempre instale hojas de sierra que tengan entre 9-21/32" (245 mm) y 10 pulg. (255 mm) de diámetro.

SEÑALES DE AVISO DE LUZ LED

Este producto dispone de funciones que han sido diseñadas para proteger la herramienta así como la batería. Mientras se tira del interruptor, si cualquiera de las funciones de protección se activa durante el funcionamiento, la luz LED parpadeará tal como se describe en Tabla 5. Cuando se activa cualquiera de las funciones de protección, retire su dedo inmediatamente del interruptor y siga las instrucciones descritas bajo acción correctiva.



Tabla 5

Función de protección	Visualización de luz LED	Acción correctiva
Protección de sobrecarga	Encendido 0.1 segundos/apagado 0.1 segundos 	Elimine la causa de la sobrecarga.
Protección de temperatura	Encendido 0.5 segundos/apagado 0.5 segundos 	Deje que la herramienta y la batería se enfrien por completo.

ACERCA DEL INDICADOR DE BATERÍA RESTANTE

1. Acerca del indicador de batería restante en el cuerpo de la herramienta
 Cuando el interruptor está encendido, la lámpara indicadora de batería restante se enciende y puede consultar el nivel de batería restante. (Fig. 3) La Tabla 6 muestra el estado de la lámpara indicadora de batería restante y el nivel de batería restante.

Tabla 6

Estado del indicador	Potencia de batería restante
	La potencia restante de la batería es suficiente.
	La potencia restante de la batería se encuentra a la mitad.
	La potencia restante de la batería está prácticamente agotada. Recargue la batería cuanto antes.

Dado que el indicador de batería restante muestra resultados ligeramente diferentes según la temperatura ambiental y las características de la batería, utilice su lectura como referencia.

2. Acerca del indicador de batería restante en la batería
 Puede comprobar la capacidad restante de la batería presionando el interruptor del indicador de batería restante para encender la lámpara indicadora. (Fig. 37, Tabla 7)
 El indicador se apaga aproximadamente 3 segundos después de pulsar el interruptor del indicador de batería restante.

Se recomienda utilizar el indicador de batería restante como guía dado que hay ligeras diferencias tales como la temperatura ambiente y el estado de la batería.
 Asimismo, el indicador de batería restante podría variar de aquellos equipados en la herramienta o en el cargador.

Lámpara indicadora de batería restante Interruptor del indicador de batería restante

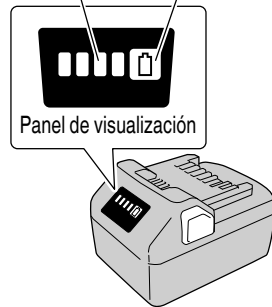





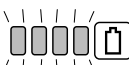



Fig. 37

Tabla 7

Estado de la lámpara	Carga de batería restante
	Se enciende; La carga restante de la batería se encuentra por encima del 75%.
	Se enciende; La carga restante de la batería es del 50%-75%.
	Se enciende; La carga restante de la batería es del 25%-50%.
	Se enciende; La carga restante de la batería es menos del 25%.

	Parpadea; La carga restante de la batería está prácticamente agotada. Cargue la batería lo antes posible.
	Parpadea; La salida se suspendió debido a una alta temperatura. Extraiga la batería de la herramienta y deje que se enfríe.
	Parpadea; Salida suspendida debido a un fallo o mal funcionamiento. El problema puede estar relacionado con la batería, contáctese con su distribuidor.

La Tabla 7 muestra el estado del indicador luminoso de batería restante y la potencia de batería restante.

NOTA

Tenga cuidado de no dar sacudidas fuertes al Panel de visualización o romperlo. Pueden producirse problemas.

TRANSPORTE DEL CUERPO PRINCIPAL

El conjunto de tornillo de carpintero podría caerse durante el transporte. Retire el conjunto o deslice un trozo de madera entre el tornillo de carpintero para fijarlo firmemente.

Deje caer la cabeza e inserte el pasador de bloqueo (consulte la pág.88 "Liberar el pasador de bloqueo").

Gire y afloje la empuñadura lateral, gire la mesa giratoria lo más a la derecha posible y asegúrela girando la empuñadura hacia la posición fija. Esto hará que el cuerpo principal sea aún más compacto.

Al transportar el cuerpo principal, llévelo en sus brazos, sujetando la empuñadura ubicada en la base con ambas manos o el mango de transporte.

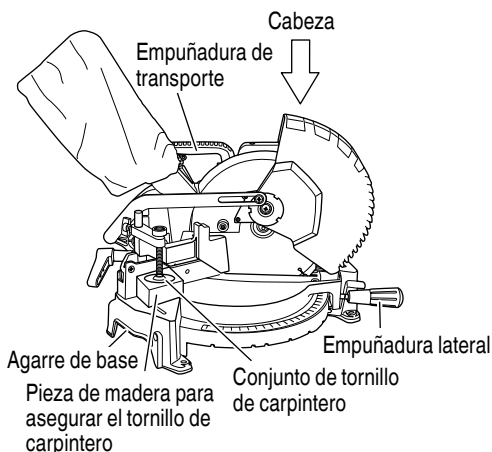

Fig. 38

MANTENIMIENTO E INSPECCIÓN

⚠ ADVERTENCIA

Para evitar un accidente o lesiones personales, confirme siempre que el interruptor disparador esté apagado y que la batería se ha desconectado de la herramienta eléctrica antes de realizar tareas de mantenimiento o inspección de dicha herramienta.

Si detecta alguna avería en la máquina, incluidas las cubiertas o la hoja de la sierra, comuníquelo inmediatamente a una persona cualificada.

1. Inspección de la hoja de sierra
Reemplace la hoja de sierra inmediatamente después de haber notado cualquier signo de deterioro o daño. Una hoja de sierra dañada puede causar lesiones, y otra desgastada puede causar la operación inefectiva o la posible sobrecarga del motor.

⚠ PRECAUCIÓN

No utilice nunca una hoja de sierra mellada. Cuando la hoja de sierra esté mellada, su resistencia a la presión de la mano aplicada por la empuñadura de la herramienta tiende a aumentar, haciendo que la herramienta eléctrica funcione de forma insegura.

2. Cómo tratar el motor (consulte la Fig. 2)
El devanado del motor es el "corazón" mismo de esta herramienta. Preste suma atención para asegurarse de que el devanado no se dañe y/o se humedezca con aceite o agua.

NOTA

La acumulación de polvo u otras impurezas en el interior del motor puede provocar fallos de funcionamiento.

Después de usar el motor alrededor de unas 50 horas, efectúe el funcionamiento sin carga, y sople aire seco desde el orificio provisto en la parte trasera del motor. Esta acción es sumamente eficaz para descargar el polvo y similar.

3. Inspección de la palanca

Si los pernos (2) de cabeza hexagonal M6 están flojos, alinee los laterales del tope-guía y de la hoja de sierra con la escuadra de acero. Después de ajustar la hoja de sierra y el tope-guía a un ángulo de noventa grados, apriete la palanca asegurando los pernos (2) de cabeza hexagonal.

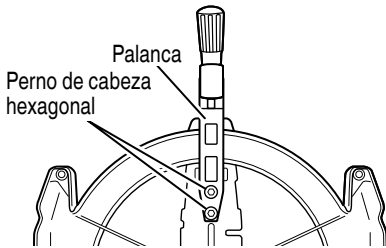

Fig. 39-a

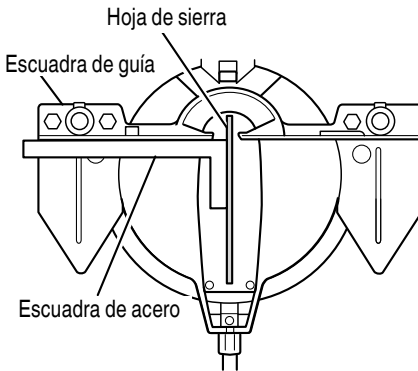

Fig. 39-b

4. Inspección de los tornillos

Inspeccione regularmente cada componente de la herramienta eléctrica para ver si están flojos. Reapriete los tornillos y cualquier pieza floja.

⚠ ADVERTENCIA

Para evitar lesiones, no utilice nunca la herramienta eléctrica si tiene alguna pieza floja.

- Inspección del funcionamiento del revestimiento de protección inferior
Antes de utilizar la herramienta, pruebe el revestimiento de protección inferior (consulte la Fig. 14) para asegurarse de que esté en buenas condiciones, y de que se mueva uniformemente. No utilice nunca la herramienta a menos que el revestimiento de protección inferior funcione de forma adecuada y esté en buenas condiciones mecánicas.
- Inspección de los terminales (herramienta y batería)
Compruebe para asegurarse de que no se han acumulado virutas ni polvo en los terminales. En ocasiones verifique antes, durante y después de la operación.

⚠ PRECAUCIÓN

Retire las virutas o el polvo que pudiera haberse acumulado en los terminales. De lo contrario puede producirse un fallo en el funcionamiento.

- Eliminación de las baterías agotadas

⚠ ADVERTENCIA

No tire las baterías agotadas. Las baterías pueden explotar si se incineran. El producto que ha adquirido contiene una batería. La batería es reciclable. Cuando se agote su duración útil, de acuerdo con las leyes estatales y locales, puede ser ilegal tirar esta batería a la basura. Solicite a las autoridades locales los detalles sobre las opciones de reciclado o de la forma de deshacerse apropiadamente de la batería.

- Almacenamiento
Después de haber utilizado la herramienta eléctrica, compruebe si:
 - El interruptor de disparo está en la posición OFF,
 - Retire la batería de la herramienta.
 Cuando no se utilice la herramienta, debe guardarse en un lugar cuya temperatura sea inferior a 104°F (40°C) y que esté fuera del alcance de los niños.

NOTA

Almacenar baterías de ion-litio

Compruebe que las baterías de ion-litio se han cargado completamente antes de almacenarlas.

Un almacenamiento prolongado de las baterías (3 meses o más) con carga baja podría deteriorar su funcionamiento, reduciendo en gran medida el tiempo de uso de la batería o haciendo que las baterías no puedan mantener una carga.

No obstante, la reducción en gran medida del tiempo de uso de la batería puede recuperarse si se carga y utiliza de dos a cinco veces.

Si el tiempo de uso de la batería es extremadamente corto a pesar de haber cargado y utilizado la batería varias veces, deberá considerarla agotada y comprar una nueva.

9. Lubricación

Lubrique las superficies deslizables siguientes una vez al mes a fin de mantener la herramienta eléctrica en buenas condiciones de operación durante mucho tiempo (consulte la Fig. 2 y la Fig. 3). Se recomienda la utilización de aceite para máquinas.

Puntos de suministro de aceite:

- Parte giratoria de la bisagra
- Parte giratoria del conjunto del tornillo de carpintero
- Parte rotativa del soporte (A)

10. Limpieza

Limpie la máquina, el conducto y la protección inferior con aire seco de una pistola de aire u otra herramienta. (Fig. 40)

Limpie periódicamente las virutas y demás materiales de la superficie de la herramienta eléctrica, especialmente del interior del revestimiento de protección inferior, con un paño humedecido en una solución jabonosa. Para evitar el mal funcionamiento del motor, protéjalo contra el aceite y el agua.

Aviso importante sobre las pilas de las herramientas inalámbricas de metabo HPT

Utilice siempre una de nuestras pilas genuinas. No podemos garantizar la seguridad y el funcionamiento de nuestra herramienta eléctrica inalámbrica cuando se utiliza con pilas diferentes a las indicadas por nosotros o cuando la pila se desmonta y modifica (como cuando se desmontan y sustituyen celdas u otras piezas internas).

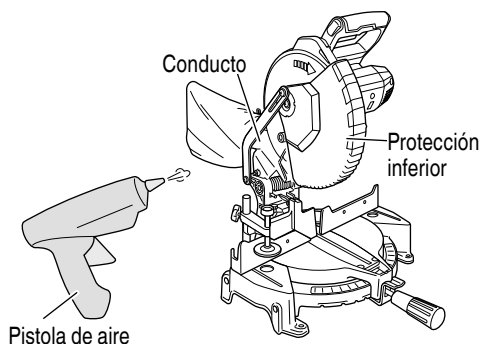

Fig. 40

GUIA DE IDENTIFICACION DE PROBLEMAS

⚠ ADVERTENCIA

- Para evitar sufrir lesiones debido a un arranque accidental, ponga el interruptor en la posición OFF (apagado) y retire el enchufe del cuerpo principal de la fuente de alimentación o retire la batería o el adaptador de CA/CC del cuerpo principal antes de hacer cualquier ajuste.
- Todas las reparaciones eléctricas o mecánicas deberán ser realizadas únicamente por técnicos de servicio cualificados. Póngase en contacto con un Centro de Servicio Autorizado de metabo HPT.

1. Herramienta eléctrica

Problema	Posible Causa	Posible Solución
La herramienta no funciona	No hay carga restante en la batería.	Cargue la batería.
	La batería o el adaptador no están totalmente instalada.	Inserte la batería en la herramienta hasta que oiga un clic.
La herramienta se ha detenido repentinamente	La herramienta se ha sobrecargado.	Solucione el problema provocando la sobrecarga.
	La batería se ha sobrecalentado.	Espere a que la batería se enfríe.
No se puede inclinar	La palanca de sujeción no se ha aflojado.	Afloje la palanca de sujeción y, a continuación, incline la herramienta. Tras ajustar el componente aflojado, asegúrese de volver a apretarlo.
La hoja de la sierra está desafilada	La hoja de la sierra está desgastada o le faltan dientes.	Cámbiela por una nueva.
	El tornillo está flojo.	Apriete el tornillo.
	La hoja de la sierra se ha instalado al revés.	Instale la hoja de la sierra en el sentido correcto.
No se puede cortar con precisión	Las piezas operativas de la herramienta no están totalmente fijadas.	Instale totalmente la palanca de sujeción y el mango lateral.
	El material no puede fijarse en la posición correcta.	Retire cualquier material extraño de la escuadra de guía o la placa giratoria.
		En algunos casos, la posición correcta no puede fijarse debido a una curva del material. Intente fijar una superficie plana con la escuadra de guía o la placa giratoria.
El interruptor no se puede accionar	El botón de desactivación del bloqueo no se ha presionado lo suficiente.	Presione a fondo el botón de desactivación del bloqueo hasta que llegue a la parte trasera.
No se puede instalar la batería	Intentar instalar otra batería que no sea la especificada para la herramienta.	Instale una batería de tipo voltio múltiple o de la serie BSL18xx.
El indicador de batería restante de la herramienta no coincide con el de la batería.	—	Compruebe la lámpara indicadora de la batería.

2. Cargador

Problema	Posible Causa	Posible Solución
El testigo indicador de carga está parpadeando en púrpura rápidamente y la carga de la batería no comienza.	La batería no está insertada por completo.	Inserte la batería con firmeza.
	Hay materia extraña en el terminal de la batería o donde la batería está acoplada.	Quite la materia extraña.
El testigo indicador de carga parpadea en rojo y la batería no se carga.	La batería no está insertada por completo.	Inserte la batería con firmeza.
	La batería se ha sobrecalentado.	Si se deja así, la batería comenzará a cargarse automáticamente si su temperatura disminuye, pero esto podría reducir su vida útil. Se recomienda dejar enfriar la batería en un lugar bien ventilado alejado de la luz solar directa antes de cargarla.
El tiempo de uso de la batería es corto aunque esté totalmente cargada.	La batería se ha agotado.	Sustituya la batería por una nueva.
La batería tarda mucho tiempo en cargarse.	La temperatura de la batería, el cargador o los alrededores es extremadamente baja.	Cargue la batería en el interior o en otro lugar más cálido.
	Las rejillas del cargador están bloqueadas provocando el sobrecalentamiento de los componentes internos.	Evite bloquear las rejillas.
	El ventilador de enfriamiento no está funcionando.	Contacte con un Centro de reparaciones autorizado por metabo HPT para las reparaciones.
El indicador luminoso de alimentación USB se ha apagado y el dispositivo USB ha detenido la carga.	La capacidad de la batería es baja.	Sustituya la batería por una que tenga capacidad.
		Enchufe la toma de corriente del cargador a una toma eléctrica.
El indicador luminoso de alimentación USB no se apaga aunque el dispositivo USB ha finalizado el proceso de carga.	El indicador luminoso de alimentación USB se ilumina en verde para indicar que es posible realizar la carga USB.	Esto no es un fallo de funcionamiento.
No está claro cuál es el estado de carga de un dispositivo USB, o si la carga se ha completado.	El indicador luminoso de alimentación USB no se apaga aunque la carga se ha completado.	Examine el dispositivo USB que se está cargando para comprobar su estado de carga.
La carga de un dispositivo USB se para a la mitad.	El cargador se conectó a una toma eléctrica mientras el dispositivo USB se estaba cargando utilizando la batería como fuente de alimentación.	Esto no es un fallo de funcionamiento. El cargador pausa la carga USB durante unos 5 segundos cuando diferencia entre fuentes de alimentación.
	Se insertó una batería en el cargador mientras el dispositivo USB se estaba cargando utilizando una toma de corriente como fuente de alimentación.	

Problema	Posible Causa	Posible Solución
La carga del dispositivo USB se pausa a la mitad cuando la batería y el dispositivo USB se están cargando al mismo tiempo.	La batería se ha cargado por completo.	Esto no es un fallo de funcionamiento. El cargador pausa la carga USB durante unos 5 segundos mientras comprueba si la batería ha completado la carga.
La carga del dispositivo USB no se inicia cuando la batería y el dispositivo USB se están cargando al mismo tiempo.	La capacidad de batería restante es extremadamente baja.	Esto no es un fallo de funcionamiento. Cuando la capacidad de la batería alcanza un determinado nivel, la carga USB comienza automáticamente.

ACCESORIOS

⚠ ADVERTENCIA

UTILICE únicamente repuestos y accesorios autorizados por metabo HPT. No utilice nunca repuestos o accesorios no previstos para usar con esta herramienta. Si tiene dudas en cuanto a la seguridad de usar determinado repuesto o accesorio junto con su herramienta, póngase en contacto con metabo HPT. La utilización de otros accesorios puede resultar peligrosa y causar lesiones o daños mecánicos.

NOTA

Las especificaciones están sujetas a cambio sin ninguna obligación por parte de metabo HPT.

ACCESORIOS ESTÁNDAR

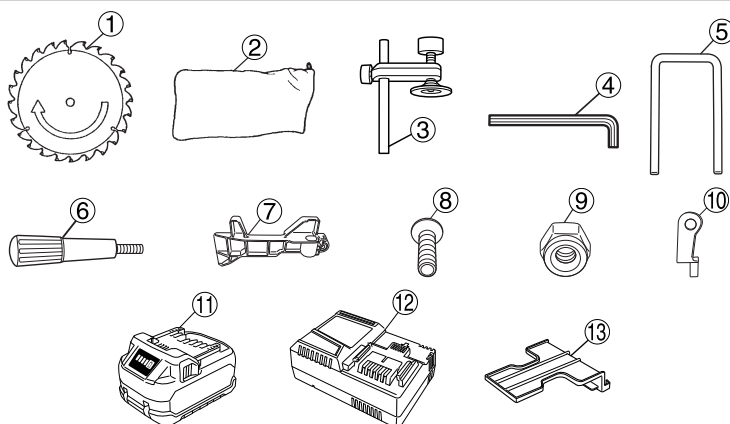

C1810DFA
(KIT)

①	Hoja de sierra TCT de 255 mm (10 pulg.) (Para madera) (Número de dientes: 24 Núm. de código: 318963).....	1
②	Bolsa para el polvo.....	1
③	Conjunto de tornillo de carpintero con perno de perilla	1
④	Llave de barra hex. 5 mm	1
⑤	Soporte	1
⑥	Asa lateral	1
⑦	Escuadra de guía secundaria	1
⑧	Tornillo de cabeza plana	1
⑨	Tuerca de nilón M6.....	1
⑩	Placa (A).....	1
⑪	Batería (BSL36A18X)	1
⑫	Cargador de baterías (UC18YSL3).....	1
⑬	Tapa de batería (Núm. de código 329897).....	1

C1810DFA (NN)	① Hoja de sierra TCT de 255 mm (10 pulg.) (Para madera) (Número de dientes: 24 Núm. de código: 318963).....	1
	② Bolsa para el polvo.....	1
	③ Conjunto de tornillo de carpintero con perno de perilla	1
	④ Llave de barra hex. 5 mm	1
	⑤ Soporte	1
	⑥ Asa lateral	1
	⑦ Escuadra de guía secundaria	1
	⑧ Tornillo de cabeza plana	1
	⑨ Tuerca de nilón M6.....	1
	⑩ Placa (A).....	1
La batería, el cargador de baterías y la tapa de batería no se incluyen.		

ACCESORIOS OPCIONALES.....DE VENTA POR SEPARADO

- Soporte (Núm. de código 974562)
- Destornillador de 6 mm (Núm. de código 949258)
- Soporte de extensión y retén (Núm. de código 322710)
- Hoja de sierra de 255 mm (10 pulg.) Hoja de sierra TCT para cortar madera (Total de dientes: 60)
(Núm. de código 976472)
- Hoja de sierra de 255 mm (10 pulg.) Hoja de sierra TCT para cortar aluminio (Total de dientes: 100)
(Núm. de código 319658)
- Conj. de tornillo de carpintero para moldura en vértice (Núm. de código 322712) (Incluye tope (L) de moldura en vértice)
- Tope (L) de moldura en vértice (Núm. de código 322713)
- Tope (R) de moldura en vértice (Núm. de código 322714)
- Batería (BSL36A18X)
- Cargador de batería (UC18YSL3)
- Tapa de la batería (Núm. de código 329897)

NOTA

Las especificaciones están sujetas a cambio sin ninguna obligación por parte de metabo HPT.

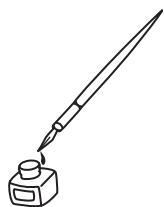

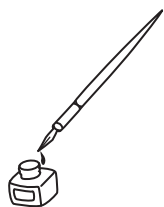

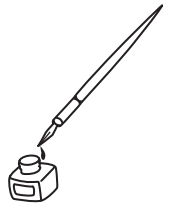

WARNING:

Some dust created by power sanding, sawing, grinding, drilling, and other construction activities contains chemicals known to the State of California to cause cancer, birth defects or other reproductive harm. Some examples of these chemicals are:

- Lead from lead-based paints,
- Crystalline silica from bricks and cement and other masonry products, and
- Arsenic and chromium from chemically-treated lumber.

Your risk from these exposures varies, depending on how often you do this type of work. To reduce your exposure to these chemicals: work in a well ventilated area, and work with approved safety equipment, such as those dust masks that are specially designed to filter out microscopic particles.

AVERTISSEMENT:

La poussière résultant d'un ponçage, d'un sciage, d'un meulage, d'un perçage ou de toute autre activité de construction renferme des produits chimiques qui sont connus par l'État de Californie pour causer des cancers, des défauts de naissance et autres anomalies de reproduction. Nous énumérons ci-dessus certains de ces produits chimiques:

- Plomb des peintures à base de plomb,
- Silice cristalline des briques et du ciment et autres matériaux de maçonnerie, et
- Arsenic et chrome du bois d'oeuvre traité chimiquement.

Le risque d'exposition à ces substances varie en fonction de la fréquence d'exécution de ce genre de travail. Pour réduire l'exposition à ces produits chimiques, travailler dans un lieu bien ventilé, et porter un équipement de protection agréé, par exemple un masque anti-poussière spécialement conçu pour filter les particules microscopiques.

ADVERTENCIA:

Algunos polvos creados por el lijado mecánico, el aserrado, el esmerilado, el taladrado y otras actividades de construcción contienen sustancias químicas conocidas por le Estado de California como agentes cancerígenos, defectos congénitos y otros daños reproductores. Algunos ejemplos de estas sustancias químicas son:

- El plomo de las pinturas a base de plomo,
- El sílice cristalino de los ladrillos y cemento y otros productos de mampostería, y
- El arsénico y el cromo de la madera tratada químicamente.

El riesgo resultante de la exposición varía según la frecuencia con que se realiza este tipo de trabajo. Para reducir la exposición a esta sustancias químicas: trabaje en un lugar bien ventilado y realice el trabajo utilizando el equipamiento apropiado, tal como las máscaras para el polvo especialmente diseñados para eliminar las partículas minúsculas.



Please contact Koki Holdings America Ltd. at 1-800-59-TOOLS (toll free), or metabo HPT AUTHORIZED POWER TOOL SERVICE CENTER regarding COLLECTION.

Pour le RAMASSAGE, contacter Koki Holdings America Ltd. au 1-800-59-TOOLS (appel gratuit), ou UN SERVICE APRÈS-VENTE D'OUTILS ÉLECTRIQUE AGRÉÉ PAR metabo HPT.

Con respecto a la RECOLECCIÓN de baterías, póngase en contacto con Koki Holdings America Ltd. número 1-800-59-TOOLS (llamada gratis), o con metabo HPT AUTHORIZED POWER TOOL SERVICE CENTER.

Issued by

Koki Holdings Co., Ltd.

Shinagawa Intercity Tower A, 15-1, Konan 2-chome,
Minato-ku, Tokyo 108-6020, Japan

Distributed by

Koki Holdings America Ltd.

1111 Broadway Ave,
Braselton, Georgia, 30517

Koki Holdings America Ltd. Canadian Branch

3405 American Drive, Units 9-10,
Mississauga, ON, L4V 1T6

311
Code No. C99269462 M
Printed in China