

# HİKOKI

Mixer  
Mixgerät  
Mikser  
Keverőgép  
Míchadlo  
Kariştirıcı  
Mixerul  
Miešadlo

UM 22VYST • UM 16VST2 • UM 12VST2

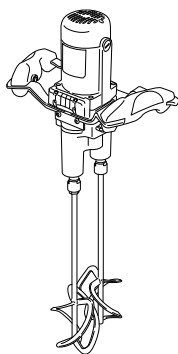

UM 22VYST

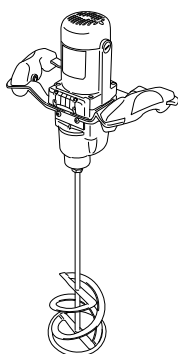

UM 16VST2

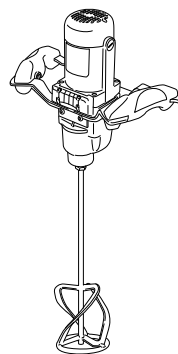

UM 12VST2

Read through carefully and understand these instructions before use.  
Diese Anleitung vor Benutzung des Werkzeugs sorgfältig durchlesen und verstehen.  
Przed użytkowaniem należy dokładnie przeczytać niniejszą instrukcję i zrozumieć jej treść.  
Használat előtt olvassa el figyelmesen a használati utasítást.  
Před použitím si pečlivě přečtete tento návod a ujistěte se, že mu dobře rozumíte.  
Aleti kullanmadan önce bu kılavuzu iyice okuyun ve talimatları anlayın.  
Înainte de utilizare, citiți cu atenție și înțelegeți prezentele instrucțiuni.  
Pred použitím si dôkladne tieto pokyny prečítajte a pochopte ich.



Handling instructions  
Übersetzung der  
Originalbetriebsanleitung  
Instrukcja obsługi  
Kezelési utasítás

Návod k obsluze  
Kullanım talimatları  
Instrucțiuni de utilizare  
Pokyny na manipuláciu



1

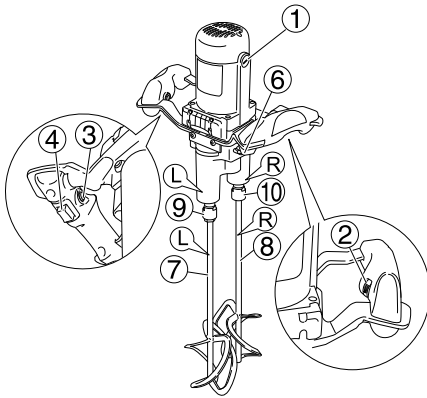

<UM 22VYST>

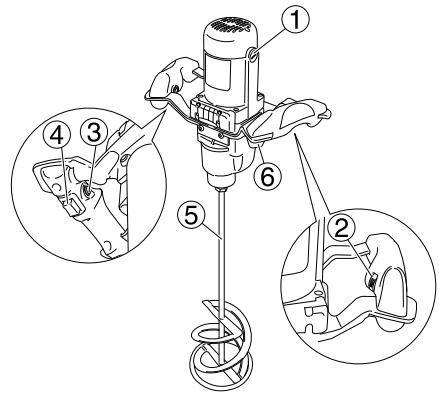

<UM 16VST2>

<UM 12VST2>

2

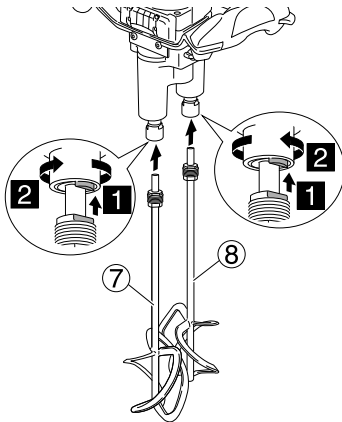

<UM 22VYST>

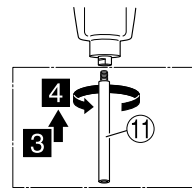

<UM 16VST2>

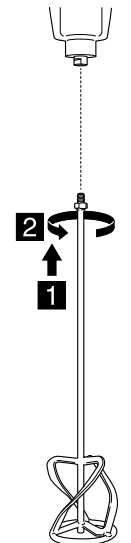

<UM 12VST2>

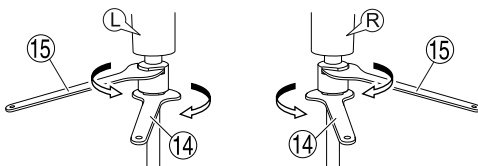

<UM 22VYST>

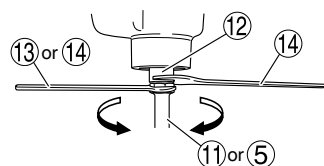

<UM 16VST2 / UM 12VST2>

3

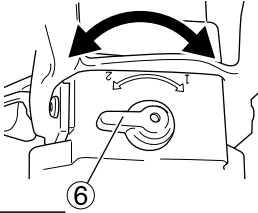

4

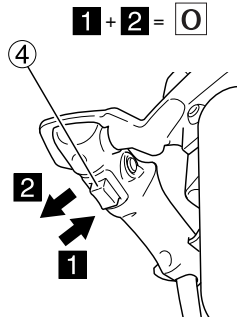
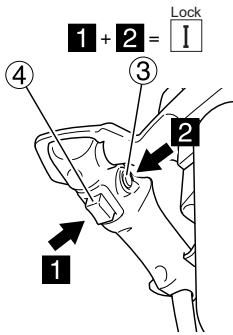
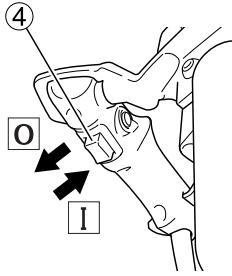

5

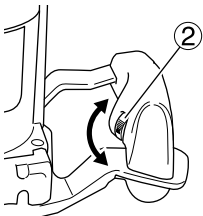

6

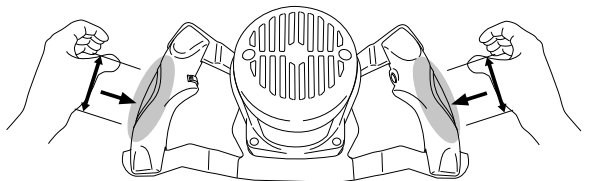

## GENERAL POWER TOOL SAFETY WARNINGS

### WARNING

Read all safety warnings, instructions, illustrations and specifications provided with this power tool.

Failure to follow all instructions listed below may result in electric shock, fire and/or serious injury.

Save all warnings and instructions for future reference.

The term "power tool" in the warnings refers to your mains-operated (corded) power tool or battery-operated (cordless) power tool.

#### 1) Work area safety

- a) **Keep work area clean and well lit.**  
*Cluttered or dark areas invite accidents.*
- b) **Do not operate power tools in explosive atmospheres, such as in the presence of flammable liquids, gases or dust.**  
*Power tools create sparks which may ignite the dust or fumes.*
- c) **Keep children and bystanders away while operating a power tool.**  
*Distractions can cause you to lose control.*

#### 2) Electrical safety

- a) **Power tool plugs must match the outlet. Never modify the plug in any way. Do not use any adapter plugs with earthed (grounded) power tools.**  
*Unmodified plugs and matching outlets will reduce risk of electric shock.*
- b) **Avoid body contact with earthed or grounded surfaces, such as pipes, radiators, ranges and refrigerators.**  
*There is an increased risk of electric shock if your body is earthed or grounded.*
- c) **Do not expose power tools to rain or wet conditions.**  
*Water entering a power tool will increase the risk of electric shock.*
- d) **Do not abuse the cord. Never use the cord for carrying, pulling or unplugging the power tool. Keep cord away from heat, oil, sharp edges or moving parts.**  
*Damaged or entangled cords increase the risk of electric shock.*
- e) **When operating a power tool outdoors, use an extension cord suitable for outdoor use.**  
*Use of a cord suitable for outdoor use reduces the risk of electric shock.*
- f) **If operating a power tool in a damp location is unavoidable, use a residual current device (RCD) protected supply.**  
*Use of an RCD reduces the risk of electric shock.*

#### 3) Personal safety

- a) **Stay alert, watch what you are doing and use common sense when operating a power tool. Do not use a power tool while you are tired or under the influence of drugs, alcohol or medication.**  
*A moment of inattention while operating power tools may result in serious personal injury.*
- b) **Use personal protective equipment. Always wear eye protection.**  
*Protective equipment such as a dust mask, non-skid safety shoes, hard hat or hearing protection used for appropriate conditions will reduce personal injuries.*

- c) **Prevent unintentional starting. Ensure the switch is in the off-position before connecting to power source and/or battery pack, picking up or carrying the tool.**

*Carrying power tools with your finger on the switch or energising power tools that have the switch on invites accidents.*

- d) **Remove any adjusting key or wrench before turning the power tool on.**  
*A wrench or a key left attached to a rotating part of the power tool may result in personal injury.*
- e) **Do not overreach. Keep proper footing and balance at all times.**  
*This enables better control of the power tool in unexpected situations.*
- f) **Dress properly. Do not wear loose clothing or jewellery. Keep your hair and clothing away from moving parts.**  
*Loose clothes, jewellery or long hair can be caught in moving parts.*
- g) **If devices are provided for the connection of dust extraction and collection facilities, ensure these are connected and properly used.**  
*Use of dust collection can reduce dust-related hazards.*
- h) **Do not let familiarity gained from frequent use of tools allow you to become complacent and ignore tool safety principles.**  
*A careless action can cause severe injury within a fraction of a second.*

#### 4) Power tool use and care

- a) **Do not force the power tool. Use the correct power tool for your application.**  
*The correct power tool will do the job better and safer at the rate for which it was designed.*
- b) **Do not use the power tool if the switch does not turn it on and off.**  
*Any power tool that cannot be controlled with the switch is dangerous and must be repaired.*
- c) **Disconnect the plug from the power source and/or remove the battery pack, if detachable, from the power tool before making any adjustments, changing accessories, or storing power tools.**  
*Such preventive safety measures reduce the risk of starting the power tool accidentally.*
- d) **Store idle power tools out of the reach of children and do not allow persons unfamiliar with the power tool or these instructions to operate the power tool.**  
*Power tools are dangerous in the hands of untrained users.*
- e) **Maintain power tools and accessories. Check for misalignment or binding of moving parts, breakage of parts and any other condition that may affect the power tool's operation. If damaged, have the power tool repaired before use.**  
*Many accidents are caused by poorly maintained power tools.*
- f) **Keep cutting tools sharp and clean.**  
*Properly maintained cutting tools with sharp cutting edges are less likely to bind and are easier to control.*
- g) **Use the power tool, accessories and tool bits etc. in accordance with these instructions, taking into account the working conditions and the work to be performed.**  
*Use of the power tool for operations different from those intended could result in a hazardous situation.*

- h) **Keep handles and grasping surfaces dry, clean and free from oil and grease.**

*Slippery handles and grasping surfaces do not allow for safe handling and control of the tool in unexpected situations.*

#### 5) Service

- a) **Have your power tool serviced by a qualified repair person using only identical replacement parts.**

*This will ensure that the safety of the power tool is maintained.*

#### PRECAUTION

**Keep children and infirm persons away.**

**When not in use, tools should be stored out of reach of children and infirm persons.**

#### MIXER SAFETY INSTRUCTIONS

- a) **Hold the tool with both hands at the intended handles. (Fig. 6)**

*Loss of control can cause personal injury.*

- b) **Ensure sufficient ventilation when mixing flammable materials to avoid a hazardous atmosphere.**

*Developing vapour may be inhaled or be ignited by the sparks the power tool produces.*

- c) **Do not mix food.**

*Power tools and their accessories are not designed for processing food.*

- d) **Keep the cord away from the working area.**

*The cord may be entangled by the mixer basket.*

- e) **Ensure that the mixing container is placed in a firm and secure position.**

*A container that is not properly secured may move unexpectedly.*

- f) **Ensure that no liquid splashes against the housing of the power tool.**

*Liquid that has penetrated the power tool can cause damage and lead to electric shock.*

- g) **Follow the instructions and warnings for the material to be mixed.**

*Material to be mixed may be harmful.*

- h) **If the power tool falls into the material to be mixed, unplug the tool immediately and have the power tool checked by a qualified repair person.**

*Reaching into the bucket with the tool still plugged in can lead to electric shock.*

- i) **Do not reach into the mixing container with your hands or insert any other objects into it while mixing.**

*Contact with the mixer basket may lead to serious personal injury.*

- j) **Start up and run down the tool in the mixing container only.**

*The mixer basket may bend or spin in an uncontrolled manner.*

#### PRECAUTIONS ON USING THE MACHINE

- Do not use the power tool for explosive materials (e. g., easily inflammable solvents).**  
Power tools produce sparks which could ignite developing vapours.
- In case the power tool should fall into the material to be stirred, pull the plug immediately and have the power tool checked by an after-sales service agent.**  
Material that has penetrated the power tool can cause damage and lead to an electric shock.
- When working with the machine, always hold it firmly with both hands and provide for a secure stance.**  
The power tool is guided more secure with both hands.
- Do not work materials containing asbestos.**  
Asbestos is considered carcinogenic.
- Take protective measures when dust can develop during working that is harmful to one's health, combustible or explosive.**  
Example: Some dusts are regarded as carcinogenic. Wear a dust mask and work with dust/chip extraction when connectable.
- Always wait until the machine has come to a complete stop before placing it down.**  
The tool insert can jam and lead to loss of control over the power tool.
- Never use the machine with a damaged cable. Do not touch the damaged cable and pull the mains plug when the cable is damaged while working.**  
Damaged cables increase the risk of an electric shock.
- When operating a mixer with wet material avoid splashes up to the motor part.**
- Connect machines that are used in the open via a residual current device (RCD).**



#### NAMES OF PARTS (Fig. 1 – Fig. 6)

①	Brush cap	⑨	Nut (L)
②	Speed control dial	⑩	Nut (R)
③	Lock for ON	⑪	Extension bar (18.5 mm)
④	Trigger	⑫	Spindle
⑤	Stirrer paddle	⑬	Wrench (19 mm)
⑥	Gear shift dial	⑭	Wrench (22 mm)
⑦	Stirrer (L)	⑮	Wrench (28 mm)
⑧	Stirrer (R)		



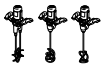

#### SYMBOLS

##### WARNING

The following show symbols used for the machine. Be sure that you understand their meaning before use.

	UM 22VYST / UM 16VST2 / UM 12VST2: Mixer
	To reduce the risk of injury, user must read instruction manual.

	<p>Only for EU countries Do not dispose of electric tools together with household waste material! In observance of European Directive 2012/19/EU on waste electrical and electronic equipment and its implementation in accordance with national law, electric tools that have reached the end of their life must be collected separately and returned to an environmentally compatible recycling facility.</p>
--	---

	Switching ON
	Switching OFF
	Disconnect mains plug from electrical outlet
	Class II tool (Double insulation)

## SPECIFICATIONS

Model	UM 22VYST		UM 16VST2		UM 12VST2	
Voltage (by areas)*1	230 V ~					
Power input*1	1800 W		1600 W		1200 W	
Speed change	1	2	1	2	1	2
No load speed	150 – 300 min <sup>-1</sup>	300 – 650 min <sup>-1</sup>	150 – 300 min <sup>-1</sup>	300 – 650 min <sup>-1</sup>	150 – 300 min <sup>-1</sup>	300 – 650 min <sup>-1</sup>
Stirrer paddle	220 mm (135 mm × 2)		160 mm		120 mm	
Weight*2	6.4 kg		5.7 kg		5.4 kg	

\*1 Be sure to check the nameplate on product as it is subject to change by areas.

\*2 Weight: According to EPTA-Procedure 01/2014

### Electronic control

- Soft start  
Reduces recoil against the operator by managing the number of rotations during startup.
- 0 Voltage Re-start Protection  
The 0 voltage restart protection feature prevents the power tool from restarting after the power has been temporarily cut off during operation.
- Variable speed
- Overload protection  
This protection feature cuts off the power to the motor in the event of overloading of motor or a conspicuous reduction in rotational speed during operation.  
When the overload protection feature has been activated, the motor may stop.  
In this case, release the tool switch and eliminate causes of overloading.  
After that you can use it again.

### NOTE

Due to HiKOKI's continuing program of research and development, the specifications herein are subject to change without prior notice.

## STANDARD ACCESSORIES

	UM 22VYST	UM 16VST2	UM 12VST2
Stirrer paddle (mm)	∅ 135 × 2	∅ 160 × 1	∅ 120 × 1
Extension bar (mm)	—	L185	—

Standard accessories are subject to change without notice.

## APPLICATIONS

Mixing pulverised building materials such as mortar, plaster, adhesives, as well as solvent-free paint, varnish and similar substances.

## PRIOR TO OPERATION

1. **Power source**  
Ensure that the power source to be utilized conforms to the power requirements specified on the product nameplate.
2. **Trigger**  
Ensure that the trigger is in the OFF position. If the plug is connected to a receptacle while the trigger is in the ON position, the power tool will start operating immediately, inviting serious accident.
3. **Extension cord**  
When the work area is removed from the power source, use an extension cord of sufficient thickness and rated capacity. The extension cord should be kept as short as practicable.

#### 4. Mounting and dismantling of the stirrer paddle (Fig. 2)

##### CAUTION

To avoid serious accident, ensure the trigger is in the OFF position, and the power source is disconnected. Disconnect the main plug!

- (1) Screw the stirrer paddle onto the spindle. Hold the spindle in place with wrench and turn the stirrer paddle with another wrench in the clockwise direction (viewed from the front side). Tighten securely.

A wrench with the measurements below is required.

UM 22VYST: 22 mm, 28 mm
UM 16VST2: 22 mm x 2, 19 mm (for extension bar)
UM 12VST2: 22 mm x 2

- (2) The stirrer paddle is disassembled in reverse order.

#### 5. High-speed/Low-speed changeover

Prior to changing speed, ensure that the trigger is in the OFF position, and the machine has come to a complete stop.

To change speed, rotate the gear shift dial as indicated by the arrow in **Fig. 3**. The numeral "1" engraved on the machine body denotes low speed, the numeral "2" denotes high speed.

If it is hard to turn the gear shift dial, turn the spindle slightly in either direction and then turn the gear shift dial again.

## HOW TO USE

#### 1. Switch operation (Fig. 4)

- When the trigger is depressed, the tool rotates. When the trigger is released, the tool stops.
- Pulling the trigger and pushing the Lock for ON, it keeps the switched-on condition which is convenient for continuous running. When switching off, the Lock for ON can be disconnected by pulling the trigger again.

#### 2. Adjusting the speed (Fig. 5)

The desired rotation speed can be pre-selected with the speed control dial.

## MAINTENANCE AND INSPECTION

The plug must be first pulled out before maintenance and cleaning.

#### 1. Storage and cleaning

When a mixer is not in use store it in dry locations the motor part upwards.

When cleaning a mixer avoid entrance of any water or liquid to the motor part.

#### 2. Inspecting the mounting screws

Regularly inspect all mounting screws and ensure that they are properly tightened. Should any of the screws be loose, retighten them immediately. Failure to do so could result in serious hazard.

#### 3. Maintenance of the motor

The motor unit winding is the very "heart" of the power tool. Exercise due care to ensure the winding does not become damaged and/or wet with oil or water.

#### 4. Inspecting the carbon brushes

The motor employs carbon brushes which are consumable parts. Since an excessively worn carbon brush can result in motor trouble, replace the carbon brushes with new ones having the same carbon brush No.. In addition, always keep carbon brushes clean and ensure that they slide freely within the brush holders.

##### CAUTION

When replacing the new carbon brushes, always use genuine HiKOKI carbon brushes with the number specified in the drawing.

#### 5. Replacing carbon brushes

Disassemble the brush caps with a slotted-head screwdriver. The carbon brushes can then be easily removed. Contact the HiKOKI Authorized Service Center when repurchasing carbon brushes.

#### 6. Replacing supply cord

If the supply cord of Tool is damaged, the Tool must be returned to HiKOKI Authorized Service Center for the cord to be replaced.

If it becomes necessary to replace the connecting cable, then this is to be undertaken by the manufacturer or his representative in order to avoid any safety risks.

#### 7. HiKOKI Authorized Service Center:

See <https://hikoki-powertools.eu> for addresses.

##### CAUTION

In the operation and maintenance of power tools, the safety regulations and standards prescribed in each country must be observed.

## GUARANTEE

We guarantee HiKOKI Power Tools in accordance with statutory/country specific regulation. This guarantee does not cover defects or damage due to misuse, abuse, or normal wear and tear. In case of complaint, please send the Power Tool, undismantled, with the GUARANTEE CERTIFICATE found at the end of this Handling instruction, to a HiKOKI Authorized Service Center.

##### IMPORTANT

#### Correct connection of the plug

The wires of the mains lead are coloured in accordance with the following code:

Blue: — Neutral

Brown: — Live

As the colours of the wires in the mains lead of this tool may not correspond with the coloured markings identifying the terminals in your plug proceed as follows:

The wire coloured blue must be connected to the terminal marked with the letter N or coloured black.

The wire coloured brown must be connected to the terminal marked with the letter L or coloured red.

Neither core must be connected to the earth terminal.

##### NOTE

This requirement is provided according to BRITISH STANDARD 2769: 1984.

Therefore, the letter code and colour code may not be applicable to other markets except United Kingdom.

---

---

## Information concerning airborne noise and vibration

The measured values were determined according to EN62841 and declared in accordance with ISO 4871.

Measured A-weighted sound power level:

89.4 dB (A) (UM 12VST2)  
93.6 dB (A) (UM 16VST2)  
97.9 dB (A) (UM 22VYST)

Measured A-weighted sound pressure level:

81.4 dB (A) (UM 12VST2)  
85.6 dB (A) (UM 16VST2)  
89.9 dB (A) (UM 22VYST)

Uncertainty KpA: 3 dB (A).

Wear hearing protection.

Vibration total values (triax vector sum) determined according to EN62841.

No load:

Vibration emission value  $a_h$  =

2.0 m/s<sup>2</sup> K = 1.5 m/s<sup>2</sup> (UM 12VST2)  
2.3 m/s<sup>2</sup> K = 1.5 m/s<sup>2</sup> (UM 16VST2)  
2.3 m/s<sup>2</sup> K = 1.5 m/s<sup>2</sup> (UM 22VYST)

Uncertainty K = 1.5 m/s<sup>2</sup>

---

---

- The stipulated vibration total values and the stipulated noise emission values have been measured according to a standardized test procedure and they can be used to compare one power tool against another.
- The stipulated vibration total values and the stipulated noise emission values can also be used for a preliminary load assessment.

### WARNING:

- The vibration and noise emissions generated during actual use of the power tool may deviate from the indicated values, as they will depend on the way in which the power tool is being used, especially with regard to the type of workpiece being processed.
- Try to keep the load caused by the vibrations as low as possible. Wearing gloves when using the tool and limiting working time are examples of measures that can be taken to reduce vibrations. All parts of the operating cycle are to be taken into consideration (e.g. times when the power tool is switched off and those when it is switched on, but is running without a load).

## ALLGEMEINE SICHERHEITSHINWEISE FÜR ELEKTROGERÄTE

### ⚠ WARNUNG

Lesen Sie alle Sicherheitshinweise, Anweisungen, Bebilderungen und technischen Daten, mit denen dieses Elektrowerkzeug versehen ist.

Versäumnisse bei der Einhaltung der nachfolgenden Anweisungen können elektrischen Schlag, Brand und/oder schwere Verletzungen verursachen.

**Bewahren Sie alle Sicherheitshinweise und Anweisungen für die Zukunft auf.**

*Der in den Sicherheitshinweisen verwendete Begriff „Elektrowerkzeug“ bezieht sich auf netzbetriebene Elektrowerkzeuge (mit Netzleitung) oder auf akkubetriebene Elektrowerkzeuge (ohne Netzleitung).*

#### 1) Arbeitsplatzsicherheit

- a) **Halten Sie Ihren Arbeitsbereich sauber und gut beleuchtet.**

*Unordnung oder unbeleuchtete Arbeitsbereiche können zu Unfällen führen.*

- b) **Arbeiten Sie mit dem Elektrowerkzeug nicht in explosionsgefährdeter Umgebung, in der sich brennbare Flüssigkeiten, Gase oder Stäube befinden.**

*Elektrowerkzeuge erzeugen Funken, die den Staub oder die Dämpfe entzünden können.*

- c) **Halten Sie Kinder und andere Personen während der Benutzung des Elektrowerkzeugs fern.**

*Bei Ablenkung können Sie die Kontrolle über das Elektrowerkzeug verlieren.*

#### 2) Elektrische Sicherheit

- a) **Der Anschlussstecker des Elektrowerkzeugs muss in die Steckdose passen. Der Stecker darf in keiner Weise verändert werden. Verwenden Sie keine Adapterstecker gemeinsam mit schutzgeerdeten Elektrowerkzeugen.**

*Unveränderte Stecker und passende Steckdosen verringern das Risiko eines elektrischen Schlages.*

- b) **Vermeiden Sie Körperkontakt mit geerdeten Oberflächen wie von Rohren, Heizungen, Herden und Kühlschränken.**

*Es besteht ein erhöhtes Risiko durch elektrischen Schlag, wenn Ihr Körper geerdet ist.*

- c) **Halten Sie Elektrowerkzeuge von Regen oder Nässe fern.**

*Das Eindringen von Wasser in ein Elektrowerkzeug erhöht das Risiko eines elektrischen Schlages.*

- d) **Zweckfremden Sie die Anschlussleitung nicht, um das Elektrowerkzeug zu tragen, aufzuhängen oder um den Stecker aus der Steckdose zu ziehen. Halten Sie die Anschlussleitung fern von Hitze, Öl, scharfen Kanten oder sich bewegenden Teilen.**

*Beschädigte oder verwickelte Anschlussleitungen erhöhen das Risiko eines elektrischen Schlages.*

- e) **Wenn Sie mit einem Elektrowerkzeug im Freien arbeiten, verwenden Sie nur Verlängerungsleitungen, die auch für den Außenbereich geeignet sind.**

*Die Anwendung einer für den Außenbereich geeigneten Verlängerungsleitung verringert das Risiko eines elektrischen Schlages.*

- f) **Wenn der Betrieb des Elektrowerkzeugs in feuchter Umgebung nicht vermeidbar ist, verwenden Sie einen Fehlerstromschutzschalter. Der Einsatz eines Fehlerstromschutzschalters vermindert das Risiko eines elektrischen Schlages.**

#### 3) Sicherheit von Personen

- a) **Seien Sie aufmerksam, achten Sie darauf, was Sie tun, und gehen Sie mit Vernunft an die Arbeit mit einem Elektrowerkzeug. Benutzen Sie kein Elektrowerkzeug, wenn Sie müde sind oder unter dem Einfluss von Drogen, Alkohol oder Medikamenten stehen.**

*Ein Moment der Unachtsamkeit beim Gebrauch des Elektrowerkzeugs kann zu ernsthaften Verletzungen führen.*

- b) **Tragen Sie persönliche Schutzausrüstung und immer eine Schutzbrille.**

*Das Tragen persönlicher Schutzausrüstung, wie Staubmaske, rutschfeste Sicherheitsschuhe, Schutzhelm oder Gehörschutz, je nach Art und Einsatz des Elektrowerkzeugs, verringert das Risiko von Verletzungen.*

- c) **Vermeiden Sie eine unbeabsichtigte Inbetriebnahme. Vergewissern Sie sich, dass das Elektrowerkzeug ausgeschaltet ist, bevor Sie es an die Stromversorgung und/oder den Akku anschließen, es aufnehmen oder tragen.**

*Wenn Sie beim Tragen des Elektrowerkzeugs den Finger am Schalter haben oder das Elektrowerkzeug eingeschaltet an die Stromversorgung anschließen, kann dies zu Unfällen führen.*

- d) **Entfernen Sie Einstellwerkzeuge oder Schraubenschlüssel, bevor Sie das Elektrowerkzeug einschalten.**

*Ein Werkzeug oder Schlüssel, der sich in einem drehenden Teil des Elektrowerkzeugs befindet, kann zu Verletzungen führen.*

- e) **Vermeiden Sie eine abnormale Körperhaltung. Sorgen Sie für einen sicheren Stand und halten Sie jederzeit das Gleichgewicht.**

*Dadurch können Sie das Elektrowerkzeug in unerwarteten Situationen besser kontrollieren.*

- f) **Tragen Sie geeignete Kleidung. Tragen Sie keine weite Kleidung oder Schmuck. Halten Sie Haare und Kleidung fern von sich bewegenden Teilen.**

*Lockere Kleidung, Schmuck oder lange Haare können von sich bewegenden Teilen erfasst werden.*

- g) **Wenn Staubabsaug- und -auffangeinrichtungen montiert werden können, sind diese anzuschließen und richtig zu verwenden.**

*Verwendung einer Staubabsaugung kann Gefährdungen durch Staub verringern.*

- h) **Wiegen Sie sich nicht in falscher Sicherheit und setzen Sie sich nicht über die Sicherheitsregeln für Elektrowerkzeuge hinweg, auch wenn Sie nach vielfachem Gebrauch mit dem Elektrowerkzeug vertraut sind.**

*Achtloses Handeln kann binnen Sekundenbruchteilen zu schweren Verletzungen führen.*

#### 4) Verwendung und Behandlung des Elektrowerkzeugs

- a) **Überlasten Sie das Elektrowerkzeug nicht. Verwenden Sie für Ihre Arbeit das dafür bestimmte Elektrowerkzeug.**

*Mit dem passenden Elektrowerkzeug arbeiten Sie besser und sicherer im angegebenen Leistungsbereich.*

- b) Benutzen Sie kein Elektrowerkzeug, dessen Schalter defekt ist.  
*Ein Elektrowerkzeug, das sich nicht mehr ein- oder ausschalten lässt, ist gefährlich und muss repariert werden.*
- c) Ziehen Sie den Stecker aus der Steckdose und/oder entfernen Sie einen abnehmbaren Akku, bevor Sie Geräteeinstellungen vornehmen, Einsatzwerkzeugteile wechseln oder das Elektrowerkzeug weglegen.  
*Diese Vorsichtsmaßnahme verhindert den unbeabsichtigten Start des Elektrowerkzeugs.*
- d) Bewahren Sie unbenutzte Elektrowerkzeuge außerhalb der Reichweite von Kindern auf. Lassen Sie keine Personen das Elektrowerkzeug benutzen, die mit diesem nicht vertraut sind oder diese Anweisungen nicht gelesen haben.  
*Elektrowerkzeuge sind gefährlich, wenn sie von unerfahrenen Personen benutzt werden.*
- e) Pflegen Sie Elektrowerkzeuge und Einsatzwerkzeug mit Sorgfalt. Kontrollieren Sie, ob bewegliche Teile einwandfrei funktionieren und nicht klemmen, ob Teile gebrochen oder so beschädigt sind, dass die Funktion des Elektrowerkzeugs beeinträchtigt ist. Lassen Sie beschädigte Teile vor dem Einsatz des Elektrowerkzeugs reparieren.  
*Viele Unfälle haben ihre Ursache in schlecht gewarteten Elektrowerkzeugen.*
- f) Halten Sie Schneidwerkzeuge scharf und sauber.  
*Sorgfältig gepflegte Schneidwerkzeuge mit scharfen Schneidkanten verklemmen sich weniger und sind leichter zu führen.*
- g) Verwenden Sie Elektrowerkzeug, Zubehör, Einsatzwerkzeuge usw. entsprechend diesen Anweisungen. Berücksichtigen Sie dabei die Arbeitsbedingungen und die auszuführende Tätigkeit.  
*Der Gebrauch von Elektrowerkzeugen für andere als die vorgesehenen Anwendungen kann zu gefährlichen Situationen führen.*
- h) Halten Sie Griffe und Griffflächen trocken, sauber und frei von Öl und Fett.  
*Rutschige Griffe und Griffflächen erlauben keine sichere Bedienung und Kontrolle des Elektrowerkzeugs in unvorhergesehenen Situationen.*
- 5) Service
- a) Lassen Sie Ihr Elektrowerkzeug nur von qualifiziertem Fachpersonal und nur mit Original-Ersatzteilen reparieren.  
*Damit wird sichergestellt, dass die Sicherheit des Elektrowerkzeugs erhalten bleibt.*

## VORSICHT

Von Kindern und gebrechlichen Personen fernhalten. Werkzeuge sollten bei Nichtgebrauch außerhalb der Reichweite von Kindern und gebrechlichen Personen aufbewahrt werden.

## SICHERHEITSHINWEISE FÜR DAS MIXGERÄT

- a) Halten Sie das Elektrowerkzeug mit beiden Händen an den dafür vorgesehenen Handgriffen. (Abb. 6)  
*Ein Verlust der Kontrolle kann zu Verletzungen führen.*
- b) Sorgen Sie zur Vermeidung einer gefährlichen Atmosphäre für ausreichende Belüftung beim Verrühren von brennbaren Stoffen.  
*Sich bildende Dämpfe können eingeatmet oder durch die vom Elektrowerkzeug erzeugten Funken entzündet werden.*
- c) Verrühren Sie keine Lebensmittel.  
*Elektrowerkzeuge und deren Einsatzwerkzeuge sind nicht zum Verarbeiten von Lebensmitteln konstruiert.*
- d) Halten Sie die Netzanschlussleitung vom Arbeitsbereich fern.  
*Die Netzleitung kann sich im Rührkorb verfangen.*
- e) Sorgen Sie für einen festen und sicheren Stand des Rührbehälters.  
*Ein nicht ordnungsgemäß gesicherter Behälter kann sich unversehrt bewegen.*
- f) Achten Sie darauf, dass keine Flüssigkeit gegen das Gehäuse des Elektrowerkzeugs spritzt.  
*In das Elektrowerkzeug eingedrungene Flüssigkeit kann zu Beschädigung und elektrischem Schlag führen.*
- g) Befolgen Sie die Anweisungen und Sicherheitshinweise für das zu verrührende Material.  
*Das zu verrührende Material kann gesundheitsschädlich sein.*
- h) Falls das Elektrowerkzeug in das zu verrührende Material fällt, ziehen Sie sofort den Netzstecker und lassen Sie das Elektrowerkzeug durch qualifiziertes Fachpersonal prüfen.  
*Hineingreifen in den Behälter mit dem noch an der Steckdose hängenden Elektrowerkzeug darin kann zu einem elektrischen Schlag führen.*
- i) Greifen Sie während des Rührvorgangs nicht mit den Händen in den Rührbehälter oder führen Sie keine anderen Gegenstände hinein.  
*Ein Kontakt mit dem Rührkorb kann zu ernsthaften Verletzungen führen.*
- j) Lassen Sie das Elektrowerkzeug nur im Rührbehälter an- und auslaufen.  
*Der Rührkorb kann in unkontrollierter Weise herumschleudern oder sich verbiegen.*

## VORSICHTSMASSNAHMEN WÄHREND BENUTZUNG DER MASCHINE

1. Verwenden Sie das Elektrowerkzeug nicht für explosive Substanzen (z.B. leicht entzündbare Lösungsmittel).  
Elektrowerkzeuge erzeugen Funken, die aufsteigende Dämpfe entzünden können.
2. Sollte das Elektrowerkzeug in die zu verrührende Substanz fallen, ziehen Sie sofort den Stecker ab und bringen Sie das Elektrowerkzeug für eine Überprüfung zum Kundendienst.  
Sind Substanzen in das Elektrowerkzeug eingedrungen, können sie es beschädigen und Sie könnten einen elektrischen Schlag erhalten.
3. Halten Sie das Werkzeug während der Arbeit immer mit beiden Händen fest und achten Sie auf einen sicheren Stand.  
Das Elektrowerkzeug lässt sich mit beiden Händen sehr viel sicherer führen.

4. **Bearbeiten Sie keine Substanzen, die Asbest enthalten.**  
Asbest ist krebserzeugend.
5. **Treffen Sie Schutzmaßnahmen, wenn während der Arbeit Staub auftreten kann, der gesundheitsschädlich, brennbar oder explosiv ist.**  
Beispiel: Krebserzeugender Staub. Tragen Sie eine Staubmaske und arbeiten Sie mit einer anschließbaren Staub-/Späneabsaugung.
6. **Bevor Sie das Werkzeug ablegen, warten Sie immer, bis es komplett gestoppt ist.**  
Der Werkzeugeinsatz kann blockieren, so dass Sie die Kontrolle über das Elektrowerkzeug verlieren.
7. **Arbeiten Sie nie mit dem Werkzeug, wenn seine Netzleitung beschädigt ist. Wird die Leitung während der Arbeit beschädigt, kommen Sie nicht mit ihr in Kontakt und ziehen Sie den Netzstecker ab.**  
Sind Leitungen beschädigt, erhöht sich für Sie die Gefahr, einen elektrischen Schlag zu erhalten.
8. **Wenn Sie mit dem Mixgerät feuchte Zutaten verarbeiten, achten Sie darauf, dass der Motorteil nicht bespritzt wird.**
9. **Schließen Sie Werkzeuge, mit denen Sie im Freien arbeiten, über einen Fehlerstrom-Schutzschalter an.**

**BEZEICHNUNG DER TEILE (Abb. 1 – Abb. 6)**

①	Bürstenkappe	⑨	Mutter (L)
②	Drehzahlregler	⑩	Mutter (R)
③	EIN-Verriegelung	⑪	Verlängerungsstange (18,5 mm)
④	Auslöser	⑫	Spindel
⑤	Rührwerk	⑬	Schlüssel (19 mm)
⑥	Gangschaltregler	⑭	Schlüssel (22 mm)
⑦	Rührer (L)	⑮	Schlüssel (28 mm)
⑧	Rührer (R)		

**TECHNISCHE DATEN**

Modell	UM 22VYST		UM 16VST2		UM 12VST2	
Spannung (je nach Gebiet)*1	230 V ~					
Leistungsaufnahme*1	1800 W		1600 W		1200 W	
Geschwindigkeitsstufen	1	2	1	2	1	2
Leerlaufdrehzahl	150 – 300 min <sup>-1</sup>	300 – 650 min <sup>-1</sup>	150 – 300 min <sup>-1</sup>	300 – 650 min <sup>-1</sup>	150 – 300 min <sup>-1</sup>	300 – 650 min <sup>-1</sup>
Rührwerk	220 mm (135 mm x 2)		160 mm		120 mm	
Gewicht*2	6,4 kg		5,7 kg		5,4 kg	

\*1 Vergessen Sie nicht, die Produktangaben auf dem Typenschild zu überprüfen, da sich diese je nach Verkaufsgebiet ändern.

\*2 Gewicht: Gemäß EPTA-Verfahren 01/2014

**SYMBOLE**

**WARNUNG**

Die folgenden Symbole werden für diese Maschine verwendet. Achten Sie darauf, diese vor der Verwendung zu verstehen.

	UM 22VYST / UM 16VST2 / UM 12VST2: Mixgerät
	Der Anwender muss die Bedienungsanleitung lesen, um das Risiko einer Verletzung zu verringern.
	Nur für EU-Länder Werfen Sie Elektrowerkzeuge nicht in den Hausmüll! Gemäß der Europäischen Richtlinie 2012/19/EU über Elektro- und Elektronik-Altgeräte und ihrer Umsetzung in nationales Recht müssen verbrauchte Elektrowerkzeuge getrennt gesammelt und einer umweltgerechten Wiederverwertung zugeführt werden.
	Einschalten ON
	Ausschalten OFF
	Ziehen Sie den Hauptstecker aus der elektrischen Steckdose ab.
	Werkzeug der Klasse II (Doppelisolierung)

## Elektronische Steuerung

- Weicher Anlauf  
Verringert den Rückschlag auf den Bediener, indem die Umdrehungszahl während des Anlaufs gesteuert wird.
- Neustartschutz bei 0-Spannung  
Der Neustartschutz bei 0-Spannung verhindert einen Neustart nach einem zeitweiligen Stromausfall während des Betriebs.
- Unterschiedliche Geschwindigkeit
- Überlastungsschutz  
Diese Schutzfunktion unterbricht die Stromversorgung des Motors im Falle einer Überlastung des Motors oder einer unfälligen Verringerung der Drehgeschwindigkeit während des Betriebs.  
Wenn die Überlastungsschutzfunktion aktiviert ist, könnte der Motor anhalten.  
Lassen Sie in diesem Fall den Werkzeug-Schalter los und beseitigen Sie die Ursache der Überlastung.  
Anschließend können Sie ihn wieder verwenden.

## HINWEIS

Aufgrund des ständigen Forschungs- und Entwicklungsprogramms von HiKOKI sind Änderungen der hier gemachten technischen Angaben vorbehalten.

## STANDARDZUBEHÖR

	UM 22VYST	UM 16VST2	UM 12VST2
Rührwerk (mm)	Ø 135 x 2	Ø 160 x 1	Ø 120 x 1
Verlängerungsstange (mm)	—	L185	—

Das Standardzubehör kann ohne vorherige Bekanntmachung jederzeit geändert werden.

## ANWENDUNGEN

Mischen von pulverisierten Baumaterialien wie Mörtel, Gips, Klebstoffe sowie lösungsmittelfreier Farbe, Firnis und ähnlichen Substanzen.

## VOR INBETRIEBNAHME

### 1. Netzspannung

Prüfen, daß die zu verwendende Netzspannung der Angabe auf dem Typenschild entspricht.

### 2. Auslöser

Kontrollieren Sie, dass der Auslöser auf der Stellung AUS steht. Wenn der Stecker an eine Steckdose angeschlossen wird, während sich der Auslöser in der Stellung EIN befindet, läuft das Elektrowerkzeug sofort an, was zu einem schweren Unfall führen kann.

### 3. Verlängerungskabel

Wenn der Arbeitsbereich nicht in der Nähe des Netzanschlusses liegt, ist ein Verlängerungskabel ausreichenden Querschnitts und ausreichender Nennleistung zu verwenden. Das Verlängerungskabel sollte so kurz wie möglich gehalten werden.

### 4. Anbringen und Abnehmen des Rührwerks (Abb. 2) ACHTUNG

Achten Sie zur Vermeidung eines schweren Unfalls darauf, dass sich der Auslöser in der Stellung AUS befindet und die Stromversorgung des Werkzeugs unterbrochen ist. Netzstecker abziehen!

- (1) Schrauben Sie das Rührwerk auf die Spindel. Halten Sie dabei die Spindel mit dem Schlüssel fest und drehen Sie das Rührwerk mit einem anderen Schlüssel im Uhrzeigersinn (von vorne gesehen). Ziehen Sie das Rührwerk fest an.

Es ist ein Schraubenschlüssel mit den unten aufgeführten Maßen erforderlich.

UM 22VYST: 22 mm, 28 mm
UM 16VST2: 22 mm x 2, 19 mm
(für die Verlängerungsstange)
UM 12VST2: 22 mm x 2

- (2) Das Rührwerk wird in umgekehrter Reihenfolge abgeschraubt.

### 5. Umschalten von hoher Drehzahl auf niedrige Drehzahl

Achten Sie darauf, dass sich der Auslöser in der Stellung AUS befindet und die Maschine vollständig angehalten hat, bevor Sie die Geschwindigkeit ändern.

Die Gangschaltschiebe drehen. Zum Umschalten wird der Umschaltfeststeller eingedrückt und die gewünschte Richtung geschoben, wie in **Abb. 3** durch den Pfeil angegeben ist. Die auf dem Gehäuse eingeprägte Ziffer "1" bedeutet niedrige Drehzahl, die Ziffer "2" bedeutet hohe Drehzahl.

Wenn sich die Gangschaltscheibe nur schwer drehen lässt, drehen Sie die Spindel ein wenig hin und her und betätigen die Gangschaltscheibe danach erneut.

## VERWENDUNG

### 1. Schalterbetätigung (Abb. 4)

- Wenn der Abzugschalter durchgedrückt wird, dreht sich das Werkzeug. Wenn der Abzugschalter losgelassen wird, hält das Werkzeug an.
- Wenn Sie den Auslöser durchdrücken und die EIN-Verriegelung stellen, bleibt die Maschine eingeschaltet, was für die kontinuierliche Verwendung praktisch ist. Durch erneute Betätigung des Auslösers kann die EIN-Verriegelung entsperrt und die Maschine ausgeschaltet werden.

### 2. Einstellen der Geschwindigkeit (Abb. 5)

Die gewünschte Drehzahl kann mit dem Drehzahlregler voreingestellt werden.

## WARTUNG UND INSPEKTION

Der Stecker muss vor Wartung und Reinigung herausgezogen werden.

### 1. Aufbewahrung und Reinigung

Wird ein Mixergerät nicht verwendet, bewahren Sie es mit dem Motorteil nach oben gerichtet an einem trockenen Ort auf.

Achten Sie bei der Reinigung eines Mixergeräts darauf, dass kein Wasser oder keine Flüssigkeit in den Motorteil eindringt.

### 2. Inspektion der Befestigungsschraube

Alle Befestigungsschrauben werden regelmäßig inspiziert und geprüft, daß sie richtig angezogen sind. Wenn sich eine der Schrauben lockert, muß sie sofort wieder angezogen werden. Geschieht das nicht, kann das zu erheblicher Gefahr führen.

**3. Wartung des Motors**

Die Motorwicklung ist das "Herz" des Elektrowerkzeugs. Daher ist besonders sorgfältig darauf zu achten, daß die Wicklung nicht beschädigt und/oder mit Öl oder Wasser benetzt wird.

**4. Inspektion der Kohlebürsten**

Im Motor sind Kohlebürsten verwendet, die Verbrauchsteile sind. Übermäßig abgenutzte Kohlebürsten führen zu Motor, problemen.

Deshalb wird eine Kohlebürste durch eine neue ersetzt, die dieselbe Nummer. Darüber hinaus müssen die Kohlebürsten immer sauber gehalten werden und müssen sich in der Halterung frei bewegen können.

**ACHTUNG**

Beim Auswechseln der Kohlebürsten immer neue HiKOKI-Kohlebürsten mit der in der Zeichnung festgelegten Nummer verwenden.

**5. Austausch einer Kohlebürste**

Der Bürstendeckel wird mit einem Steckschlüssel abmontiert. Dann kann die Kohlebürste leicht entfernt werden. Wenden Sie sich an das autorisierte HiKOKI-Kundendienstzentrum, wenn Sie Kohlebürsten erwerben möchten.

**6. Auswechseln des Netzkabels**

Ist das Netzkabel des Werkzeugs beschädigt, muss das Werkzeug an ein autorisiertes HiKOKI Service-Center zurückgegeben werden, damit das Kabel ausgetauscht wird.

Wenn ein Ersatz der Anschlussleitung erforderlich ist, dann ist dies vom Hersteller oder seinem Vertreter auszuführen, um Sicherheitsgefährdungen zu vermeiden.

**7. Autorisiertes HiKOKI-Kundendienstzentrum:**

Siehe <https://hikoki-powertools.eu> für Adressen.

**ACHTUNG**

Bei Betrieb und Wartung von Elektrowerkzeugen müssen die Sicherheitsvorschriften und Normen beachtet werden.

**GARANTIE**

Auf HiKOKI-Elektrowerkzeuge gewähren wir eine Garantie unter Zugrundelegung der jeweils geltenden gesetzlichen und landesspezifischen Bedingungen. Dieses Garantie erstreckt sich nicht auf Gehäusedefekte und nicht auf Schäden, die auf Missbrauch, bestimmungswidrigen Einsatz oder normalen Verschleiß zurückzuführen sind. Im Schadensfall senden Sie das nicht zerlegte Elektrowerkzeug zusammen mit dem GARANTIESCHEIN, den Sie am Ende der Bedienungsanleitung finden, an ein von HiKOKI autorisiertes Servicecenter.

**Information über Betriebslärm und Vibration**

Die gemessenen Werte wurden entsprechend EN62841 bestimmt und in Übereinstimmung mit ISO 4871 ausgewiesen.

Gemessener A-gewichteter Schallpegel:

89,4 dB (A) (UM 12VST2)

93,6 dB (A) (UM 16VST2)

97,9 dB (A) (UM 22VYST)

Gemessener A-gewichteter Schalldruck:

81,4 dB (A) (UM 12VST2)

85,6 dB (A) (UM 16VST2)

89,9 dB (A) (UM 22VYST)

Messunsicherheit KpA: 3 dB (A)

Gehörschutz tragen.

Gesamtvibrationswerte (3-Achsen-Vektorsumme), bestimmt gemäß EN62841.

Ohne Last:

Vibrationsemissionswert  $a_{h1}$  =

2,0 m/s<sup>2</sup> K = 1,5 m/s<sup>2</sup> (UM 12VST2)

2,3 m/s<sup>2</sup> K = 1,5 m/s<sup>2</sup> (UM 16VST2)

2,3 m/s<sup>2</sup> K = 1,5 m/s<sup>2</sup> (UM 22VYST)

Messunsicherheit K = 1,5 m/s<sup>2</sup>

- Die angegebenen Schwingungsgesamtwerte und die angegebenen Geräuschemissionswerte sind nach einem genormten Prüfverfahren gemessen worden und können zum Vergleich eines Elektrowerkzeugs mit einem anderen verwendet werden.
- Die angegebenen Schwingungsgesamtwerte und die angegebenen Geräuschemissionswerte können auch zu einer vorläufigen Einschätzung der Belastung verwendet werden.

**WARNUNG:**

- Die Schwingungs- und Geräuschemissionen können während der tatsächlichen Benutzung des Elektrowerkzeugs von den Angabewerten abweichen, abhängig von der Art und Weise, in der das Elektrowerkzeug verwendet wird, insbesondere, welche Art von Werkstück bearbeitet wird.
- Versuchen Sie, die Belastung durch Vibrationen gering wie möglich zu halten. Beispielhafte Maßnahmen zur Verringerung der Vibrationsbelastung sind das Tragen von Handschuhen beim Gebrauch des Werkzeugs und die Begrenzung der Arbeitszeit. Dabei sind alle Anteile des Betriebszyklus zu berücksichtigen (beispielsweise Zeiten, in denen das Elektrowerkzeug abgeschaltet ist, und solche, in denen es zwar eingeschaltet ist, aber ohne Belastung läuft).

## OGÓLNE WSKAZÓWKI BEZPIECZEŃSTWA DOTYCZĄCE ELEKTRONARZĘDZI

### ⚠ OSTRZEŻENIE

Należy zapoznać się ze wszystkimi wskazówkami bezpieczeństwa, instrukcjami, ilustracjami i danymi technicznymi tego elektronarzędzia.

*Nieprzestrzeganie wszystkich wymienionych poniżej instrukcji może być przyczyną porażenia prądem, pożaru i/ lub poważnych obrażeń.*

Ostrzeżenia i wskazówki bezpieczeństwa należy zachować do wglądu.

*Wykorzystywane w treści wskazówek bezpieczeństwa określenie „elektronarzędzie” odnosi się do narzędzi zasilanych z sieci elektrycznej (przewodowych) lub z akumulatora (bezprowodowych).*

#### 1) Bezpieczeństwo na stanowisku pracy

a) Stanowisko pracy należy utrzymywać w czystości i odpowiednio oświetlać.

*Nieporządek lub nieodpowiednie oświetlenie stanowiska pracy może być przyczyną wypadków.*

b) Elektronarzędzi nie należy użytkować w miejscach zagrożonych wybuchem, na przykład w pobliżu łatwopalnych cieczy, gazów lub pyłów. Pracujące elektronarzędzie wytwarza iskry, które mogą spowodować zapłon pyłu lub oparów.

c) Dzieci oraz osoby postronne powinny pozostawać z dala od pracującego elektronarzędzia.

*Dekonzcentracja może być przyczyną utraty kontroli nad elektronarzędziem.*

#### 2) Bezpieczeństwo elektryczne

a) Wtyczka elektronarzędzia musi pasować do gniazda sieciowego. Wtyczki nie wolno w jakikolwiek sposób modyfikować. Elektronarzędzia posiadające uzziemienie nie powinny być użytkowane z wtyczkami przejściowymi.

*Użytkowanie niemodyfikowanych wtyczek oraz korzystanie z odpowiednich gniazd sieciowych zmniejsza ryzyko porażenia prądem.*

b) Należy unikać kontaktu z powierzchniami jakichkolwiek uzziemionych elementów, takich jak rury, grzejniki, kuchenki lub chłodziarki. Ryzyko porażenia prądem wzrasta, gdy ciało jest uzziemione.

c) Elektronarzędzi nie wolno narażać na działanie deszczu lub wilgoci.

*Obecność wody wewnątrz elektronarzędzia zwiększa ryzyko porażenia prądem.*

d) Przewodu zasilającego nie wolno używać w sposób niezgodny z jego przeznaczeniem. Przewodu zasilającego nie wolno używać do przenoszenia bądź ciągnięcia elektronarzędzia, ani do odłączania go od zasilania.

*Przewód zasilający należy chronić przed kontaktem ze źródłami ciepła, olejem, ostrymi narzędziami lub poruszającymi się częściami.*

*Uszkodzony lub zapętlony przewód zasilający zwiększa ryzyko porażenia prądem.*

e) W przypadku użytkowania elektronarzędzia na wolnym powietrzu należy korzystać z przedłużaczy do tego celu przeznaczonych.

*Używanie przedłużaczy przeznaczonych do pracy na wolnym powietrzu zmniejsza ryzyko porażenia prądem.*

f) Jeżeli praca elektronarzędziem musi być wykonywana w miejscu o dużej wilgotności, należy zawsze korzystać ze źródła zasilania zabezpieczonego wyłącznikiem różnicowoprądowym.

*Korzystanie z wyłącznika różnicowoprądowego zmniejsza ryzyko porażenia prądem.*

#### 3) Bezpieczeństwo osobiste

a) Podczas użytkowania elektronarzędzia należy zachowywać ostrożność, koncentrować się na wykonywanej pracy i postępować zgodnie z zasadami zdrowego rozsądku.

*Elektronarzędzia nie powinny być użytkowane przez osoby zmęczone lub znajdujące się pod wpływem substancji odurzających, alkoholu bądź lekarstw.*

*Stosowane – odpowiednio do panujących warunków – wyposażenie ochronne, takie jak maska przeciwpyłowa, obuwie antypoślizgowe, kask lub słuchawki ochronne, zmniejsza ryzyko odniesienia obrażeń.*

b) Należy używać wyposażenia ochronnego. Należy zawsze nosić okulary ochronne.

*Stosowane – odpowiednio do panujących warunków – wyposażenie ochronne, takie jak maska przeciwpyłowa, obuwie antypoślizgowe, kask lub słuchawki ochronne, zmniejsza ryzyko odniesienia obrażeń.*

c) Należy uniemożliwić przypadkowe uruchomienie. Przed podłączeniem elektronarzędzia do gniazda zasilania i/lub zestawu akumulatorowego, a także przed podniesieniem lub przeniesieniem go, należy upewnić się, że wyłącznik znajduje się w położeniu wyłączenia.

*Ze względów bezpieczeństwa nie należy przenosić elektronarzędzi, trzymając palec na wyłączniku, ani podłączać do zasilania elektronarzędzi, których wyłącznik znajduje się w położeniu włączenia.*

d) Przed włączeniem elektronarzędzia usunąć wszystkie klucze regulacyjne.

*Pozostawienie klucza regulacyjnego połączanego z częścią obrotową elektronarzędzia może być przyczyną obrażeń.*

e) Nie sięgać elektronarzędziem zbyt daleko. Należy zawsze pamiętać o stabilnej postawie i zachowaniu równowagi.

*Zapewnia to lepsze panowanie nad elektronarzędziem w nieoczekiwanych sytuacjach.*

f) Należy nosić odpowiednią odzież. Nie nosić luźnej odzieży ani biżuterii. Chronić włosy i odzież przed kontaktem z ruchomymi częściami urządzenia.

*Luźna odzież, biżuteria lub długie włosy mogą zostać pochwycone i wciągnięte przez ruchome części narzędzia.*

g) Jeżeli elektronarzędzie wyposażone jest w złącze dla urządzenia do odprowadzania i gromadzenia pyłów, należy pamiętać o właściwym podłączeniu i poprawnym użytkowaniu takiego urządzenia.

*Korzystanie z urządzeń do odprowadzania i gromadzenia pyłu zmniejsza zagrożenia związane z obecnością pyłu.*

h) Nie pozwól, aby wprawa osiągnięta w wyniku częstego korzystania z narzędzi pozwalała na bez troskę i ignorowanie zasad bezpieczeństwa narzędzi.

*Nieostrożne działanie może spowodować poważne obrażenia w ciągu ułamka sekundy.*

## 4) Obsługa i konserwacja elektronarzędzi

- a) Nie używać elektronarzędzia ze zbyt dużą siłą. Należy wykorzystywać elektronarzędzie odpowiednie dla wykonywanej pracy.

*Elektronarzędzie przeznaczone do wykonania określonej pracy wypełni swoje zadanie lepiej i w sposób bardziej bezpieczny, jeżeli praca będzie wykonywana z zalecaną prędkością.*

- b) Nie należy użytkować elektronarzędzia, którego wyłącznik jest uszkodzony.

*Każde elektronarzędzie, które nie może być właściwie włączane ani wyłączane, stanowi zagrożenie i musi zostać naprawione.*

- c) Przed przystąpieniem do jakichkolwiek regulacji bądź wymiany akcesoriów oraz kiedy elektronarzędzie nie będzie używane przez dłuższy czas, należy odłączyć wtyczkę elektronarzędzia od źródła zasilania i/ lub odłączyć od elektronarzędzia zestaw akumulatorowy (jeśli jest to możliwe).

*Powyższe środki bezpieczeństwa mają na celu wyeliminowanie ryzyka przypadkowego uruchomienia urządzenia.*

- d) Nieużywane elektronarzędzia powinny być przechowywane w miejscu niedostępnym dla dzieci; osobom, które nie znają zasad obsługi elektronarzędzi lub niniejszych zaleceń nie wolno udzielać pozwolenia na użytkowanie elektronarzędzia.

*Użytkowanie elektronarzędzi przez osoby, które nie zostały właściwie poustrzuwane, może stanowić zagrożenie.*

- e) Elektronarzędzia i akcesoria należy konserwować. Przed rozpoczęciem pracy należy sprawdzić, czy ruchome części są poprawnie umieszczone, czy nie są zakleszczone lub uszkodzone i czy nie występują jakiegokolwiek inne okoliczności, które mogłyby uniemożliwić bezpieczną pracę elektronarzędzia. W razie uszkodzenia przed kolejnym użyciem elektronarzędzie musi zostać naprawione.

*Wiele wypadków następuje z powodu nieprawidłowej konserwacji elektronarzędzi.*

- f) Narzędzia tnące powinny być zawsze ostre i czyste.

*Narzędzia tnące powinny być utrzymywane we właściwym stanie, z odpowiednio ostrymi krawędziami tnącymi – zmniejsza to ryzyko zakleszczenia narzędzia i ułatwia kontrolę nad nim.*

- g) Elektronarzędzia, akcesoria, wiertła, narzędzia tnące itp. należy zawsze obsługiwać w sposób zgodny z zaleceniami niniejszej instrukcji, biorąc pod uwagę warunki robocze oraz rodzaj wykonywanej pracy.

*Używanie elektronarzędzia w celach niezgodnych z jego przeznaczeniem może stanowić zagrożenie.*

- h) Utrzymywać uchwyty i powierzchnie chwytania suche, czyste i wolne od oleju i smaru.

*Śliskie uchwyty i powierzchnie chwytania uniemożliwiają bezpieczną obsługę i kontrolę narzędzia w nieoczekiwanych sytuacjach.*

## 5) Serwis

- a) Elektronarzędzia mogą być serwisowane wyłącznie przez wykwalifikowanych techników serwisowych, z zastosowaniem oryginalnych części zamiennych.

*Jest to gwarancją utrzymania bezpieczeństwa obsługi elektronarzędzia.*

## UWAGA

Dzieci oraz osoby niepełnosprawne powinny pozostawać z dala od pracujących elektronarzędzi. Nieużywane elektronarzędzia powinny być przechowywane w miejscu niedostępnym dla dzieci i osób niepełnosprawnych.

## INSTRUKCJE BEZPIECZEŃSTWA DOTYCZĄCE MIKSERA

- a) Trzymać narzędzie obiema rękami za przeznaczone do tego uchwyty. (Rys. 6)

*Utrata panowania nad narzędziem może być przyczyną obrażeń ciała.*

- b) Zapewnić wystarczającą wentylację podczas mieszania materiałów łatwopalnych, aby uniknąć powstania niebezpiecznej atmosfery wybuchowej. Może dojść do wylchania powstających oparów lub ich zapłonu spowodowanego przez iskry wytwarzane przez elektronarzędzie.

- c) Nie mieszać żywności.

*Elektronarzędzia i ich akcesoria nie są przeznaczone do przetwarzania żywności.*

- d) Trzymać kabel zasilający z dala od obszar pracy.

*Kabel może splątać się z koszyczkiem mieszarki.*

- e) Dopilnować, aby pojemnik używany do mieszania był ustawiony w stabilnym i bezpiecznym położeniu. Pojemnik, który nie jest odpowiednio zabezpieczony, może się nagle poruszyć.

- f) Dopilnować, aby płyn nie pryskał na obudowę elektronarzędzia.

*Płyn, który przedostanie się do elektronarzędzia, może spowodować uszkodzenia i prowadzić do porażenia prądem.*

- g) Postępować zgodnie z instrukcjami i ostrzeżeniami dotyczącymi materiału do zmieszania.

*Materiał do zmieszania może być szkodliwy.*

- h) Jeśli elektronarzędzie wpadnie do materiału do zmieszania, niezwłocznie odłączyć narzędzie od zasilania i przekazać je do sprawdzenia przez wykwalifikowanego technika serwisowego.

*Sięgnięcie do pojemnika, gdy narzędzie jest nadal podłączone do zasilania, może prowadzić do porażenia prądem.*

- i) Nie sięgać do pojemnika do mieszania dłońmi ani nie wkładać żadnych przedmiotów do pojemnika podczas mieszania.

*Styczność z koszyczkiem mieszarki może prowadzić do poważnych obrażeń ciała.*

- j) Uruchamiać narzędzie i wyłączać je wyłącznie po włożeniu do pojemnika do mieszania.

*Koszyczek mieszarki może zgąć się lub obracać w sposób niekontrolowany.*







## SRODKI BEZPIECZEŃSTWA PODCZAS KORZYSTANIA Z MASZYNY

- Nie używaj maszyny w pobliżu łatwopalnych lub wybuchowych materiałów (np. łatwo zapalające się rozpuszczalniki)**  
Elektronarzędzie podczas pracy wytwarza iskry, które mogą zapalić niebezpieczne materiały.
- W przypadku gdyby maszyna wpadła do materiału który mieszaliśmy, natychmiast odłącz kabel zasilający od gniazdka, wyciągnij urządzenie i przekaż je do sprawdzenia w Autoryzowanym Serwisie.**  
Materiał który dostanie się do wnętrza urządzenia może je uszkodzić i spowodować spięcie elektryczne.
- Podczas pracy urządzeniem zawsze trzymaj je obiema rękoma.**  
Maszyna jest lepiej zabezpieczona gdy trzymamy ją obiema rękoma.
- Nie pracuj z materiałami zawierających azbest.**  
Materiały zawierające azbest są rakotwórcze.
- Zachowaj bezpieczeństwo podczas mieszania materiałów pyłących.**  
Dla przykładu niektóre pyły mogą być uznane za rakotwórcze, dlatego podczas mieszania takich materiałów powinno się nosić maskę przeciwpyłową.
- Przed odłożeniem maszyny na ziemię, zawsze odczekaj do momentu jej całkowitego zatrzymania.**  
Włożenie narzędzia może spowodować blokadę i utratę kontroli nad narzędziem z napędem.
- Nigdy nie używaj maszyny która posiada uszkodzony kabel zasilający. Uszkodzony kabel należy wymienić na nowy.**  
Uszkodzony przewód zasilający zwiększa ryzyko porażenia prądem.
- Podczas mieszania materiału, który jest bardzo wilgotny, uważaj aby materiał nie ochlapał silnika.**
- Podłączaj maszynę do sieci posiadającej wyłącznik różnicowo-prądowy RCD.**

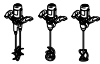
## SYMBOLE

### OSTRZEŻENIE

Następujące oznaczenia są symbolami używanymi w instrukcji elektronarzędzia. Przed rozpoczęciem użytkowania należy się upewnić, że ich znaczenie jest zrozumiałe.

	UM 22VYST / UM 16VST2 / UM 12VST2: Mikser
	Aby zmniejszyć ryzyko odniesienia obrażeń, użytkownik powinien przeczytać instrukcję obsługi.
	Dotyczy tylko państw UE Elektronarzędzi nie wolno wyrzucać wraz z odpadami z gospodarstwa domowego! Zgodnie z Dyrektywą Europejską 2012/19/UE w sprawie zużytego sprzętu elektrycznego i elektronicznego oraz wprowadzeniem jej zgodnie z prawem krajowym, zużyte elektronarzędzia należy posegregować i oddać do recyklingu w sposób przyjazny dla środowiska w wyspecjalizowanym zakładzie utylizacji.
	Włączanie
	Wyłączanie
	Odłączyć wtyczkę od gniazda sieciowego
	Elektronarzędzie klasy II (Podwójna izolacja)

## NAZWY CZĘŚCI (Rys. 1 – Rys. 6)

①	Wkręt szczotki	⑨	Nakrętka (L)
②	Pokrętło ustawienia prędkości	⑩	Nakrętka (R)
③	Blokada przelącznika w pozycji włączonej	⑪	Przedłużenie (18,5 mm)
④	Przycisk	⑫	Wrzeciono
⑤	Mieszadło	⑬	Klucz (19 mm)
⑥	Przełącznik biegu	⑭	Klucz (22 mm)
⑦	Mieszadło (L)	⑮	Klucz (28 mm)
⑧	Mieszadło (R)		

**DANE TECHNICZNE**

Model	UM 22VYST		UM 16VST2		UM 12VST2	
Napięcie (w zależności od miejsca)*1	230 V ~					
Moc pobierana*1	1800 W		1600 W		1200 W	
Zmiana biegów	1	2	1	2	1	2
Prędkość obrotowa bez obciążenia	150 – 300 min <sup>-1</sup>	300 – 650 min <sup>-1</sup>	150 – 300 min <sup>-1</sup>	300 – 650 min <sup>-1</sup>	150 – 300 min <sup>-1</sup>	300 – 650 min <sup>-1</sup>
Mieszadło	220 mm (135 mm × 2)		160 mm		120 mm	
Waga*2	6,4 kg		5,7 kg		5,4 kg	

\*1 Sprawdź nazwę produktu, jako że ulega ona zmianie w zależności od miejsca zakupu.

\*2 Masa: Zgodnie z procedurą EPTA 01/2014

**Sterowanie elektroniczne**

- Płynne uruchomienie  
Ogranicza odrzut działający na operatora dzięki kontroli prędkości obrotowej podczas rozruchu.
- Zabezpieczenie przed ponownym uruchomieniem po odcięciu zasilania  
Zabezpieczenie przed ponownym uruchomieniem po odcięciu zasilania zapobiega uruchomieniu urządzenia, po tym jak zostało ono czasowo odcięte od źródła zasilania w czasie pracy.
- Prędkość zmienna
- Ochrona przed przeciążeniem  
Ta funkcja ochronna odcina zasilanie silnika w przypadku przeciążenia silnika lub znacznej redukcji prędkości obrotowej podczas pracy.  
Po włączeniu funkcji ochrony przed przeciążeniem, silnik może się zatrzymać.  
W takim wypadku należy zwolnić wyłącznik narzędzia i wyeliminować przyczynę przeciążenia.  
Po wyeliminowaniu przeciążenia, narzędzie może być ponownie użytkowane.

**WSKAZÓWKA**

W związku z prowadzonym przez firmę HiKOKI programem badań i rozwoju, niniejsze specyfikacje techniczne mogą ulec zmianie bez wcześniejszego zawiadomienia.

**WYPOSAŻENIE STANDARDOWE**

	UM 22VYST	UM 16VST2	UM 12VST2
Mieszadło (mm)	Ø 135 × 2	Ø 160 × 1	Ø 120 × 1
Przedłużenie (mm)	—	L185	—

Wypożyczenie standardowe może ulec zmianie bez uprzedzenia.

**ZASTOSOWANIE**

Mieszanie materiałów budowlanych takich jak zaprawa murarska, kleje, tynki, farby nie zawierające rozpuszczalników, lakiery i inne podobne substancje.

**PRZED UŻYCIEM****1. Źródło mocy**

Upewnij się, że źródło mocy jest zgodne z wymogami mocy zaznaczonymi przy nazwie produktu.

**2. Przełącznik spustowy**

Upewnij się, że przełącznik spustowy jest w położeniu wyłączonym (OFF). Jeżeli wtyczka zostanie podłączona do gniazda sieciowego, gdy przełącznik spustowy znajduje się w położeniu włączenia, elektronarzędzie uruchomi się natychmiast, co może być przyczyną poważnego wypadku.

**3. Przedłużacz**

Kiedy miejsce pracy znajduje się daleko od źródła prądu, użyj przedłużacza o wystarczającym przekroju. Przedłużacz powinien być tak krótki jak tylko jest to możliwe.

**4. Montaż oraz demontaż mieszadła (Rys. 2)****UWAGA**

Aby uniknąć poważnego wypadku, dopilnować, aby przełącznik spustowy znajdował się w położeniu wyłączonym (OFF) i źródło zasilania było odłączone. Odłączyć wtyczkę sieciową!

- (1) Nałożyć końcówkę mieszadła na trzpień mocujący. Przytrzymaj trzpień za pomocą klucza, następnie przy użyciu drugiego klucza przekręć mieszadło zgodnie z ruchem wskazówek zegara (patrząc od przodu). Dokręć śrubę mocno.

Wymagany jest klucz o wymiarach podanych poniżej.

UM 22VYST: 22 mm, 28 mm
UM 16VST2: 22 mm × 2, 19 mm (do przedłużenia)
UM 12VST2: 22 mm × 2

- (2) Demontaż mieszadła wykonuje się wykonując powyższe czynności w odwrotnej kolejności.

**5. Zmiana biegu pracy (praca szybka lub wolna)**

Przed zmianą prędkości dopilnować, aby przełącznik spustowy znajdował się w położeniu wyłączonym (OFF) i maszyna była całkowicie zatrzymana.

Zmianę biegu wykonujemy poprzez przekręcenie wskaźnika (Rys. 3). Oznaczenie na obudowie maszyny 1 oznacza niską prędkość obrotową, natomiast 2 oznacza dużą prędkość obrotową.

Jeżeli zmiana ustawienia biegu jest mocno utrudniona, należy spróbować lekko przekręcić wrzeciono maszyny.

## JAK UŻYWAĆ WIERTARKI

### 1. Włączanie urządzenia (Rys. 4)

- Kiedy przycisk jest włączony, mieszadło obraca się. Kiedy przycisk zostaje zwolniony, urządzenie zatrzymuje się.
- Po wciśnięciu przełącznika spustowego i wciśnięciu blokady przełącznika w pozycji włączonej, przełącznik pozostanie włączony, co ułatwia pracę ciągłą. W celu wyłączenia, blokadę przełącznika w pozycji włączonej można wyłączyć, ponownie wciskając przełącznik spustowy.

### 2. Regulacja prędkości maszyny (Rys. 5)

Zamierzoną prędkość obrotową urządzenia możemy ustawić poprzez pokrętkę regulacji prędkości

## KONSERWACJA I INSPEKCJA

Przed przystąpieniem do konserwacji i czyszczenia należy najpierw wyjąć wtyczkę.

### 1. Przechowywanie oraz czyszczenie

Kiedy mikser nie jest używany powinien być przechowywany w miejscu suchym, silnikiem skierowanym ku górze.

Podczas czyszczenia miksera należy uważać, aby woda lub inna ciecz nie przedostała się do silnika.

### 2. Sprawdzanie śrub mocujących

Regularnie sprawdzaj wszystkie mocujące śruby i upewnij się, że są mocno przykręcone. Jeśli któraś z nich się obluzuje, natychmiast ją przykręć. Zaniedbanie tego może spowodować poważne zagrożenie.

### 3. Konserwacja silnika

Wirnik silnika jest sercem narzędzia. Zadbaj, by wirnik nie został uszkodzony i nie zawiłgotniał lub pokrył się olejem.

### 4. Kontrola szczotek węglowych

Silnik używa szczotek węglowych, które się z czasem zużywają. Ponieważ nadmiernie zużyta szczotka węglowa może spowodować kłopoty z silnikiem, wymieniaj szczotki węglowe na nowe o tych samych numerach widocznych na ilustracji kiedy się zużywają lub gdy dochodzi do "granicy zużycia". Dodatkowo zawsze utrzymuj szczotki węglowe w czystości i upewnij się że swobodnie się przesuwiają w obsadach.

## UWAGA

Zawsze kiedy wymieniasz szczotki węglowe na nowe, upewnij się że używasz tylko oryginalnych części zamiennych firmy HiKOKI. Sprawdź czy numery na nowych szczotkach węglowych odpowiadają numerom tych zużytych.

### 5. Wymiana szczotek węglowych

Rozłóż nakrywkę szczotek używając rowkowanego śrubokręta. Szczotki węglowe mogą być wtedy bezpiecznie wyjęte. W celu wymiany szczotek węglowych skontaktować się z autoryzowanym serwisem HiKOKI.

### 6. Wymiana przewodu zasilającego

Jeżeli uszkodzony jest przewód zasilający narzędzie, należy go zwrócić do centrum serwisowego autoryzowanego przez firmę HiKOKI w celu wymiany. Jeśli zachodzi konieczność wymiany kabla połączeniowego, musi to zostać wykonane przez producenta lub jego przedstawiciela, aby uniknąć zagrożeń.

### 7. Autoryzowany serwis firmy HiKOKI:

Odwiedź <https://hikoki-powertools.eu>, aby uzyskać adresy.

## UWAGA

Podczas używania i konserwacji narzędzi elektrycznych należy przestrzegać przepisów i norm bezpieczeństwa danego kraju.

## GWARANCJA

Gwarancja na elektronarzędzia HiKOKI jest udzielana z uwzględnieniem praw statutowych i przepisów krajowych. Gwarancja nie obejmuje wad i uszkodzeń powstałych w wyniku niewłaściwego użytkowania lub wynikających z normalnego zużycia. W wypadku reklamacji należy dostarczyć kompletne elektronarzędzie do autoryzowanego centrum serwisowego HiKOKI wraz z KARTĄ GWARANCYJNĄ znajdującą się na końcu instrukcji obsługi.

### Informacja dotycząca poziomu hałasu i wibracji

Mierzone wartości było określone według EN62841 i zadeklarowane zgodnie z ISO 4871.

Zmierzony poziom dźwięku A: 89,4 dB (A) (UM 12VST2)  
93,6 dB (A) (UM 16VST2)  
97,9 dB (A) (UM 22VYST)

Zmierzone ciśnienie akustyczne A:

81,4 dB (A) (UM 12VST2)  
85,6 dB (A) (UM 16VST2)  
89,9 dB (A) (UM 22VYST)

Niepewność K: 3 dB (A)

Noś słuchawki ochronne.

Wartość całkowita wibracji (trójosiowa suma wektorowa), określona zgodnie z postanowieniami normy EN62841.

Bez obciążenia:

wartość emisji wibracji  $a_h =$

2,0 m/s<sup>2</sup> K = 1,5 m/s<sup>2</sup> (UM 12VST2)  
2,3 m/s<sup>2</sup> K = 1,5 m/s<sup>2</sup> (UM 16VST2)  
2,3 m/s<sup>2</sup> K = 1,5 m/s<sup>2</sup> (UM 22VYST)

Niepewność K = 1,5 m/s<sup>2</sup>

– Określone całkowite wartości drgań i emisji hałasu zostały zmierzone zgodnie ze znormalizowaną procedurą testową i mogą być używane do porównania jednego elektronarzędzia z innym.

– Określone całkowite wartości drgań i emisji hałasu mogą być również wykorzystywane do wstępnej oceny obciążenia.

## OSTRZEŻENIE

– Emisje hałasu i wibracji podczas rzeczywistego użytkowania elektronarzędzia mogą różnić się od podanych wartości, ponieważ zależą od sposobu, w jaki jest ono używane, zwłaszcza w odniesieniu do rodzaju obrabianego materiału.

– Należy starać się, aby obciążenie spowodowane przez wibracje było jak najmniejsze. Stosowanie rękawic podczas używania narzędzia i ograniczenie czasu pracy to przykłady środków, które można podjąć w celu zmniejszenia drgań. Należy wziąć pod uwagę wszystkie etapy cyklu roboczego, na przykład czas, kiedy narzędzie jest wyłączone i kiedy jest włączone, lecz pracuje bez obciążenia.

## A SZERSZÁMGÉPPLE KAPCSOLATOS ÁLTALÁNOS BIZTONSÁGI FIGYELMEZTETÉSEK

### ⚠ FIGYELEM

Olvasson el minden biztonsági figyelmeztetést, útmutatót, illusztrációt és műszaki adatot, amelyeket a szerszámgéphez kapott.

Az alább felsorolt utasítások be nem tartása áramütést, tüzet és/vagy súlyos sérülést eredményezhet.

A figyelmeztetéseket és utasításokat tartalmazó útmutatót őrizze meg, hogy a jövőben is a rendelkezésére álljon.

A figyelmeztetésekből használt „szerszámgép” kifejezés a hálózatról működő (vezetékes) vagy akkumulátorral működő (vezeték nélküli) szerszámgépre vonatkozik.

#### 1) Munkaterület biztonsága

- a) A munkaterület mindig legyen tiszta és jól megvilágított.

A zsúfolt vagy sötét területek vonzzák a baleseteket.

- b) Ne használja a szerszámgépeket robbanásveszélyes légkörben, például gyúlékony folyadékok, gázok vagy por jelenlétében.

A szerszámgépek szikrákat keltenek, amelyek meggyújtják a port vagy gőzöket.

- c) Ne engedje közel a gyermekeket és kívülállókat a szerszámgéphez annak használata közben. Elveszítheti az irányítását a gép felett, ha valaki eltereli a figyelmét.

#### 2) Érintésvédelem

- a) A szerszámgép dugaszainak az aljzatnak megfelelőnek kell lenniük. Soha, semmilyen módon ne alakítsa át a dugaszt. Ne használjon átalakító dugaszt földelt szerszámgépekhez.

Az eredeti dugaszok és a megfelelő aljzatok használata csökkenti az áramütés kockázatát.

- b) Kerülje a test érintkezését a földelt felületekkel, mint például csövekkel, rádiórokkal, tűzhelyekkel és hűtőszekrényekkel.

Az áramütés kockázata nagyobb, ha a teste földelve van.

- c) Ne tegye ki a szerszámgépeket esőnek vagy nedves körülményeknek.

A szerszámgépbe kerülő víz növeli az áramütés kockázatát.

- d) Ne rongálja meg a vezetéket. Soha ne használja a vezetéket a szerszámgép szállításához, húzásához vagy az aljzatról való kihúzásához. Tartsa távol a vezetéket hőtől, olajtól, éles szegélyektől vagy mozgó alkatrészekről.

A sérült vagy összekuszálódott vezetékek növelik az áramütés kockázatát.

- e) A szerszámgép szabadban történő üzemeltetése esetén használjon szabadtéri használatra alkalmas hosszabbító kábelt.

A szabadtéri használatra alkalmas kábel használata csökkenti az áramütés kockázatát.

- f) Ha elkerülhetetlen a szerszámgép nyirkos helyen történő használata, használjon FI relével (érintésvédelmi relével) védett táplálást.

A FI relé használata csökkenti az áramütés kockázatát.

#### 3) Személyi biztonság

- a) A szerszámgép használata közben maradjon mindig figyelmes, arra figyeljen, amit csinál, és használja a józanész elvét.

Ne használja a szerszámgépet fáradtan, kábítószert, alkoholt vagy gyógyszert használva. A szerszámgépek üzemeltetése közben egy pillanatnyi figyelmetlenség is súlyos személyi sérülést eredményezhet.

- b) Használjon személyi védőeszközöket. Mindig viseljen védőszemüveget.

A munkavédelmi eszközök, mint a porvédő maszk, csúszásgátló biztonsági cipő, védő sisak vagy fülvédő használata a fennálló körülmények esetén csökkenti a személyi sérülés veszélyét.

- c) Ne hagyja, hogy a gép véletlenül elinduljon. Győződjön meg arról, hogy a kapcsoló a kikapcsolt állásban van, mielőtt a szerszámgépet csatlakoztatja az áramforráshoz és/vagy behelyezi az akkumulátort, illetve amikor felveszi vagy szállítja a szerszámot.

A szerszámgépek szállítása úgy, hogy az ujj a kapcsolón van, valamint a bekapcsolt szerszámgépek áram alá helyezése vonzza a baleseteket.

- d) Távolítson el minden állítókulcsot vagy csavar kulcsot, mielőtt bekapcsolja a szerszámgépet.

A szerszámgép forgó részéhez csatlakoztatva hagyott csavar kulcs vagy kulcs személyi sérülést eredményezhet.

- e) A gép használatakor ne nyújtózzon túl messzire. Mindig álljon stabilan, és őrizze meg egyensúlyát.

Ez lehetővé teszi, hogy a szerszámgépet váratlan helyzetekben is jobban irányítsa.

- f) Öltözzen megfelelően. Ne viseljen laza ruházatot vagy ékszert. Tartsa távol haját és ruházatát a mozgó alkatrészekről.

A laza ruházat, ékszer vagy hosszú haj beakadhat a mozgó részekbe.

- g) Ha a porelszívó és gyűjtő berendezések csatlakoztatásához külön eszközöket kapott, gondoskodjon ezek megfelelő csatlakoztatásáról és használatáról.

A porgyűjtő használata csökkentheti a porhoz kapcsolódó veszélyeket.

- h) Ne hagyja, hogy a gépek gyakori használatából eredő megszokás önelégültté tegye, és ez a gép biztonsági alapelveinek figyelmen kívül hagyására késztesse.

Egy gondatlan cselekedet a másodperc töredéke alatt súlyos sérülést okozhat.

#### 4) A szerszámgép használata és ápolása

- a) Ne erőltesse a szerszámgépet. Használjon az alkalmazásához megfelelő szerszámgépet.

A megfelelő szerszámgép jobban és biztonságosabban végzi el a feladatot azon a sebességen, amelyre azt tervezték.

- b) Ne használja a szerszámgépet, ha a kapcsoló nem kapcsolja azt be és ki.

Az a szerszámgép, amely a kapcsolóval nem vezérelhető, veszélyes, és meg kell javítani.

- c) Húzza ki a dugaszt az áramforrásból és/vagy, ha eltávolítható, vegye ki az akkumulátort a szerszámgépéből, mielőtt bármilyen beállítását végez, tartozékokat cserél vagy tárolja a szerszámgépeket.

Ezen megelőző biztonsági intézkedések csökkentik a szerszámgép véletlen beindulásának kockázatát.

- d) A használaton kívüli szerszámgépeket tárolja úgy, hogy gyermekek ne férhessenek hozzá, és ne engedje meg, hogy a szerszámgépet a gépet vagy ezeket az utasításokat nem ismerő személyek használják.  
*Képzetlen felhasználók kezében a szerszámgépek veszélyesek.*
- e) A szerszámgépek és tartozékaik karbantartása. Ellenőrizze, hogy a mozgó alkatrészek a szerszámgépen nincsenek-e elállítódva, vagy beszorulva, nincsenek-e törött alkatrészek, vagy van-e más körülmény, ami befolyásolhatja a szerszámgép működését. Ha a szerszámgép sérült, használat előtt javíttassa meg.  
*Sok balesetet a rosszul karbantartott szerszámgépek okoznak.*
- f) A vágószerszámokat tartsa élesen és tisztán.  
*Az éles vágóélekkel rendelkező, megfelelően karbantartott vágószerszámok elakadásának lehetősége kevésbé valószínű, és azok könnyebben kezelhetők.*
- g) A szerszámgép tartozékait és betétkéseit stb. használja a jelen útmutatónak megfelelően, figyelembe véve a munkakörülményeket és a végződő munkát.  
*A szerszámgép nem rendeltetésszerű használata veszélyes helyzetet eredményezhet.*
- h) Tartsa a fogantyúkat és a markolatok felületeit szárazon, valamint olaj- és zsírinteszen.  
*A csúszós fogantyúk és markolati felületek nem teszik lehetővé a szerszám biztonságos kezelését és váratlan helyzetekben történő irányítását.*
- 5) Szervíz
- a) A szerszámgépét képesítéssel rendelkező szerelővel javíttassa meg, csak azonos cserealkatrészek használatával.  
*Ez biztosítja, hogy a szerszámgép biztonságos maradjon.*

## VIGYÁZAT

A gyermekeket és beteg személyeket tartsa távol. Ahasználaton kívül lévő szerszámokat olyan módon tárolja, hogy gyermekek és beteg személyek ne férhessenek hozzá.

## KEVERŐGÉP BIZTONSÁGI UTASÍTÁSAI

- a) Tartsa a szerszámot két kézzel az arra szolgáló fogantyúknál. (6. ábr.)  
*A fűró feletti irányítás elvesztése személyi sérülést okozhat.*
- b) Gyúlékony anyagok keverése esetén biztosítsa a megfelelő szellőzést a veszélyes légkör elkerülése érdekében.  
*A létrejött gőz belélegezhető vagy meggyulladhat a szerszámgépből származó szikráktól.*
- c) Ne keverjen ételt.  
*A szerszámgépeket és tartozékaikat nem élelmiszer feldolgozására tervezték.*
- d) Tartsa a vezetéket távol a munkaterülettől.  
*A vezetékek a keverőgép kosarára tekeredhetnek.*
- e) Győződjön meg róla, hogy a keverőedény szilárd és biztonságos helyzetben van-e.  
*A nem megfelelően rögzített edény váratlanul elmozdulhat.*
- f) Győződjön meg róla, hogy nem fröccsenhet folyadék a szerszámgép burkolatára.  
*A szerszámgép belsejébe kerülő folyadék károsodást okozhat, és áramütéshez vezethet.*

- g) Kövesse a keverni kívánt anyagra vonatkozó utasításokat és figyelmeztetéseket.  
*A keverni kívánt anyag veszélyes lehet.*
- h) Ha a szerszámgép beleesne a keverni kívánt anyagba, azonnal váltsza le a szerszámot az elektromos hálózatról, és ellenőriztesse a szerszámgépet képesített javító személyiel.  
*Áramütéshez vezethet, ha a le nem választott szerszám mellett nyúl a védőbőrre.*
- i) Keverés közben ne nyúljon kézzel a keverőedénybe, és ne helyezzen bele semmilyen más tárgyat.  
*A keverőgép kosarával való érintkezés súlyos személyi sérülést okozhat.*
- j) A gépet kizárólag a keverőedényen belül indítsa el és állítsa le.  
*A keverőgép meghajolhat vagy kontrollálatlanul foroghat.*

## ELŐVIGYÁZATOSSÁG

1. Ne használja a szerszámgépet robbanásveszélyes anyagok keveréséhez (pl. gyúlékony oldószerek).  
*A szerszámgépek szikrázhatnak, ami lángra lobbanthatja a növekvő párákat.*
2. Abban az esetben, ha a gép beleesne a keverendő anyagba, kapcsolja le a hálózatról és vizsgálta meg azonnal egy márkaszervízben.  
*A gépbe bejutott anyag károsodást okozhat és áramütéshez vezethet.*
3. Ha a géppel dolgozik, mindig biztosan tartsa két kézzel, megfelelő állásban.  
*A gép jobban használható, ha két kézzel tartja.*
4. Ne használjon azbesztot tartalmazó anyagot.  
*Az azbeszt rákkeltő anyag.*
5. Tegyen óvintézkedéseket, ha poros környezetben dolgozik, ami ártalmas az egészségre, éghető, vagy robbanékony.  
*Például néhány por rákkeltőnek minősül. Viseljen pormaszkot és dolgozzon por/forgácselszívóval, amikor csatlakoztatható.*
6. Mindig várja meg a gép teljes leállítását mielőtt lehelyezi azt.  
*A keverőoszár elakadhat, ami a gép feletti uralom elvesztéséhez vezethet.*
7. Soha ne használja a gépet sérült kábellel. Ne nyúljon a sérült kábelhez és húzza ki a fő csatlakozót a hálózatról, ha a gép megsérül munka közben.  
*A sérült kábelek növelik az áramütés veszélyét.*
8. Amikor nedves anyagot kever, kerülje az anyag motorrészre csapódását.
9. Túlfeszültség szabályozós (RCD) eszközt használjon kinti használatnál.



## AZ EGYSZÉK ELNEVEZÉSE (1. – 6. ÁBRA)





①	Szénkefe sapka	⑨	Anya (L)
②	Sebességszabályozó gomb	⑩	Anya (R)
③	Zár az BE-hez	⑪	Hosszabbító rúd (18,5 mm)
④	Nyomógomb	⑫	Tengely
⑤	Keverőoszár	⑬	Imbuszkulcs (19 mm)
⑥	Sebesség állító kar	⑭	Imbuszkulcs (22 mm)
⑦	Keverő (L)	⑮	Imbuszkulcs (28 mm)
⑧	Keverő (R)		

## SZIMBÓLUMOK

## FIGYELEM

Az alábbiakban a géphez alkalmazott jelöléseket soroltuk fel. A gép használata előtt feltétlenül ismerkedjen meg ezekkel a jelölésekkel.

	UM 22VYST / UM 16VST2 / UM 12VST2: Keverőgép
	A sérülések kockázatának csökkentése érdekében, a használónak el kell olvasnia a használati útmutatót.
	Csak EU-országok számára Az elektromos szerszámokat ne dobja a háztartási szemétkébe! Az elektromos és elektronikus berendezések hulladékairól szóló 2012/19/EU irányelv és annak a nemzeti jogba való átültetése szerint az elhasznált elektromos szerszámokat külön kell gyűjteni, és egy környezetbarát újrafeldolgozó létesítménybe kell visszavinni.

	Bekapcsolás
	Kikapcsolás
	Húzza ki az elektromos csatlakozót a dugaljából
	II. osztályú szerszám (Dupla szigetelés)

## MŰSZAKI ADATOK

Modell	UM 22VYST		UM 16VST2		UM 12VST2	
Feszültség (terület szerint)*1	230 V ~					
Névleges teljesítményfelvétel*1	1800 W		1600 W		1200 W	
Sebességfokozat	1	2	1	2	1	2
Üresjárat fordulatszám	150 – 300 min <sup>-1</sup>	300 – 650 min <sup>-1</sup>	150 – 300 min <sup>-1</sup>	300 – 650 min <sup>-1</sup>	150 – 300 min <sup>-1</sup>	300 – 650 min <sup>-1</sup>
Keverőszár átmérője	220 mm (135 mm x 2)		160 mm		120 mm	
Súly*2	6,4 kg		5,7 kg		5,4 kg	

\*1 Ne felejtse el ellenőrizni a típusátlábn feltüntetett adatokat, mivel ezek eladási területenként változnak!

\*2 Súly: A 01/2014 EPTA (Európai Elektromos Kéziszerszámgártók Egyesülete) szabványának megfelelően

## Elektronikus vezérlés

- Lány indítás  
Csökkenti a gépkezelő felé való visszarúgást azáltal, hogy az indítás során kezeli a forgatások számát.
- 0 voltos újraindítás elleni védelem  
A 0 voltos újraindulás elleni védelem funkció megakadályozza, hogy az elektromos szerszám újrainduljon, miután az áramforrást ideiglenesen leválasztotta munka közben.
- Változó sebesség
- Túlterhelés-védelem  
Ez a védelmi funkció a motor túlterhelése vagy fordulatszámának működés közbeni jelentős csökkenése esetén kikapcsolja annak áramellátását.  
Ha aktiválva van a túlterhelés-védelmi funkció, a motor leállhat.  
Ez esetben engedje el a szerszám kapcsolóját, és hárítsa el a túlterhelés okát.  
Ezt követően a gépet ismét használhatja.

## MEGJEGYZÉS

A HIKOKI folyamatos kutatási és fejlesztési programja következtében az itt szereplő műszaki adatok előzetes bejelentés nélkül változhatnak.

## STANDARD TARTOZÉKOK

	UM 22VYST	UM 16VST2	UM 12VST2
Keverőszár (mm)	Ø 135 x 2	Ø 160 x 1	Ø 120 x 1
Hosszabbító rúd (mm)	—	L185	—

A standard tartozékok előzetes tájékoztatás nélkül változhatnak.

## ALKALMAZÁSOK

A keverőgépet porszerű építési anyagok, mint pl. habarcs és gipsz, valamint ragasztó és oldószermentes festékek, lakkok stb. használatához fejlesztették ki.

## AZ ÜZEMBEHELYEZÉS ELŐTTI TENNIVALÓK

### 1. Áramforrás

Ügyeljen rá, hogy a készülék adattábláján feltüntetett feszültség értéke megegyezzen az alkalmazni kívánt hálózati feszültséggel.

### 2. Indítógomb

Győződjön meg arról, hogy az indítógomb KI állásban van-e. Ha a csatlakozódugó úgy csatlakoztatja a dugaszolóaljzathoz, hogy az indítógomb BE állásban van, a szerszám még azonnal működésbe lép, súlyos balesetet okozva.

### 3. Hosszabbító vezeték

Ha a munkaterület az áramforrástól távol található, akkor egy megfelelő keresztmetszetű és teljesítményű hosszabbító vezetékkel kell alkalmazni.

### 4. A keverőszár fel-, és leszerelése (2. Ábra)

#### FIGYELEM

A súlyos baleset elkerülése érdekében győződjön meg arról, hogy az indítógomb KI állásban van, és az áramellátás ki van kapcsolva. Húzza ki a hálózati dugót!

#### (1) A tengely felszerelése

A hatlapú anyacsavar segítségével szorítsa be a tengelyt a tengelyfoglatba úgy, hogy a hatlapú anyacsavar hozzáérjen a foglathoz. Egy villáskulcs segítségével ragadja meg a tengelyfoglatot, hogy az ne tudjon elforogni. A tengelyfoglatot tartva a másik villáskulccsal húzza meg a hatlapú anyát a nyíl irányában. A következő méretű csavarkulcs szükséges.

UM 22VYST: 22 mm, 28 mm
UM 16VST2: 22 mm x 2, 19 mm (a hosszabbító rúdhoz)
UM 12VST2: 22 mm x 2

#### (2) A keverőlapátot fordított sorrendben kell leszerelni.

### 5. Alacsony Magas fordulatszám állítása

A sebesség megváltoztatása előtt, győződjön meg arról, hogy az indítógomb KI állásban van-e, és a gép teljesen leállt-e.

A kar forgatási irányát a nyíl jelöli (3. Ábra). Ne próbálja ellentétesen tekerni! Az 1-es jelöli az alacsony, a 2-es pedig a magas fordulatszám tartományt.

Ha a kart nehéz elfordítani, vagy nem tudja, akkor ne erőltesse, hanem mozgassa meg a tengelyt mindkét irányba és próbálkozzon újra.

## HASZNÁLAT

### 1. A kapcsoló működtetése (4. Ábra)

○ Amikor a nyomógombot megnyomja a gép működésbe lép, a keverőszár forogni kezd. Ha a gombot elengedi, megáll.

○ Az indítógomb meghúzásával és a BE zárjának benyomásával fenntartja a bekapcsolt állapotot, amely kényelmes a folyamatok működtetéséhez. Kikapcsoláskor a BE zártját kikapcsolhatja az indítógomb újbóli meghúzásával.

### 2. A sebesség pontos beállítása (5. Ábra)

A kívánt sebességfokozatot (alacsony/magas) előre kell beállítani, de az adott intervallumon belül a finom állítást a sebességszabályozóval végezheti el.

## ELLENŐRZÉS ÉS KARBANTARTÁS

Karbantartás és tisztítás előtt először húzza ki a tápkábelt.

### 1. Tárolás és tisztítás

Amikor a keverőt nem használja, száraz helyen tárolja a motorral felfele. Amikor tisztítja a keverőgépet ne engedjen vizet vagy folyadékot a motorrészebe jutni.

### 2. A rögzítő csavarok ellenőrzése

Rendszeresen ellenőrizzen minden rögzítő csavart, és ügyeljen rá, hogy azok megfelelően meg legyenek szorítva. Minden megglazult csavart azonnal szorítson meg. Ennek elhanyagolása súlyos veszélyeket hordoz magában.

### 3. A motor karbantartása

A motor tekercselése az elektromos szerszám "szíve". Gondosan ügyeljen rá, hogy a tekercselés ne sérüljön, illetve ne kerüljön kapcsolatba olajjal vagy vízzel.

### 4. A szénkefék ellenőrzése

A motor szénkeféket tartalmaz melyek elhasználandó részek. Mivel a túlzottan kopott szénkefe hibát okozhat a motorban, a szénkeféket cseréltesse újakra. A tartós biztonság és a megfelelő érintésvédelem érdekében a szerszám gép szénkeféinek ellenőrzését és cseréjét KIZÁRÓLAG a HiKOKI Szerszódéses Szerviz Központ végezheti. Mindig tartsa a szénkeféket tisztán és győződjön meg róla, hogy szabadon mozoghatnak a tartójukban.

#### FIGYELEM

Mielőtt elvégezné a készülék ellenőrzését vagy karbantartását, kapcsolja ki a készüléket és húzza ki a csatlakozót a konnektorból.

### 5. A szénkefék cseréje

Lapos csavarhúzó segítségével szerelje szét a szénkefetartó házakat. A szénkefék ekkor egyszerűen eltávolíthatók. A szénkefék újbóli beszerzésekor vegye fel a kapcsolatot a HiKOKI hivatalos szervizközpontjával.

### 6. A hálózati kábel cseréje

Ha a hálózati kábel sérült, a szerszámot vissza kell vinni a hivatalos HiKOKI szervizközpontba a kábel cseréje miatt.

Amennyiben a csatlakozókábel cseréje szükségessé válik, akkor azt a gyártónak vagy képviselőjének kell végrehajtani a biztonsági kockázatok elkerülése érdekében.

### 7. Hivatalos HiKOKI Szervizközpont:

Lásd a címeket a <https://hikoki-powertools.eu> weboldalon.

#### FIGYELEM

A készszerszámok üzemeltetése és karbantartása során be kell tartani az egyes országokban érvényben lévő biztonsági rendelkezéseket és szabványokat.

---

## GARANCIA

---

A HIKOKI Power Tools szerszámokra a törvényes/országos előírásoknak megfelelő garanciát vállalunk. A garancia nem vonatkozik a helytelen vagy nem rendeltetésszerű használatból, továbbá a normál mértékűnek számító elhasználódásból, kopásból származó meghibásodásokra, károokra. Reklamáció esetén kérjük, küldje el a - nem szétszerelt - szerszámot a kezelési útmutató végén található GARANCIA BIZONYLATTAL együtt a hivatalos HIKOKI szervizközpontba.

---

### A környezeti zajra és vibrációra vonatkozó információk

A mért értékek az EN62841 szabványnak megfelelően kerültek meghatározásra és az ISO 4871 alapján kerülnek közzétételre.

Mért A hangteljesítmény-szint: 89,4 dB (A) (UM 12VST2)  
 93,6 dB (A) (UM 16VST2)  
 97,9 dB (A) (UM 22VYST)

Mért A hangnyomás-szint: 81,4 dB (A) (UM 12VST2)  
 85,6 dB (A) (UM 16VST2)  
 89,9 dB (A) (UM 22VYST)

Bizonytalanság K: 3 dB (A)

Viseljen hallásvédelmi eszközt.

EN62841 szerint meghatározott rezgési összetételek (háromtengelyű vektorösszeg).

Üresjárat:

Rezgési kibocsátási érték  $a_h =$

2,0 m/s<sup>2</sup> K = 1,5 m/s<sup>2</sup> (UM 12VST2)

2,3 m/s<sup>2</sup> K = 1,5 m/s<sup>2</sup> (UM 16VST2)

2,3 m/s<sup>2</sup> K = 1,5 m/s<sup>2</sup> (UM 22VYST)

Bizonytalanság K = 1,5 m/s<sup>2</sup>

---

- Az előírt rezgési összetételek és az előírt zajkibocsátási értékek mérése szabványosított vizsgálati eljárással történt, és használhatók két elektromos szerszám összehasonlítására.
- Az előírt rezgési összetételek és az előírt zajkibocsátási értékek ugyancsak felhasználhatók az terhelés előzetes becsülésére.

### FIGYELEM

- A szerszám gép tényleges használata során keletkező rezgés- és zajkibocsátás a megadott értékektől eltérhet, mivel azok függnek a szerszám gép használatának módjától, különös tekintettel a feldolgozott munkadarab típusára.
- Próbálja meg a rezgések által okozott terhelést a lehető legalacsonyabban tartani. A kesztyű viselete a szerszám használata közben és a üzemidő csökkentése jó példái a rezgés csökkentése érdekében hozott intézkedéseknek. Az üzemeltetési ciklus minden részét figyelembe kell venni (például a szerszám gép kikapcsolt állapotban töltött idejét, és a bekapcsolt, de terhelés nélküli futtatásának idejét).

## OBECNÁ BEZPEČNOSTNÍ VAROVÁNÍ TÝKAJÍCÍ SE BEZPEČNOSTI ELEKTRICKÉHO NÁŘADÍ

### ⚠ UPOZORNĚNÍ

Přečtěte si všechna varování, pokyny, nákresy a specifikace dodané k tomuto nářadí.

Nedodržení kteréhokoli z následujících varování a pokynů může vést k úrazu elektrickým proudem, ke vzniku požáru anebo vážnému zranění.

Všechna varování a pokyny uschovejte pro budoucí použití.

Výrazem „elektrické nářadí“ ve všech dále uvedených varováních je myšleno jak elektrické nářadí napájené ze sítě (se šňůrou), tak i nářadí napájené z akumulátoru (bez šňůry).

#### 1) Bezpečnost na pracovišti

- a) Udržujte vaše pracoviště v čistotě a dobře osvětlené.

*Nepořádek a tmavá místa na pracovišti bývají příčinou nehod.*

- b) Nepoužívejte elektrické nářadí v prostředí s nebezpečím výbuchu, kde se vyskytují hořlavé kapaliny, plyny nebo prach.

*V elektrickém nářadí vznikají jiskry, které mohou zapálit prach nebo výpar.*

- c) Při používání elektrického nářadí zamezte přístupu dětí a dalších osob.

*Budete-li vyrušováni, můžete ztratit kontrolu nad prováděnou činností.*

#### 2) Elektrická bezpečnost

- a) Zástrčka pohyblivého přívodu elektrického nářadí musí odpovídat síťové zásuvce. Nikdy se nepokoušejte zástrčku jakkoli upravovat. S uzemněným elektrickým nářadím nikdy nepoužívejte žádné zásuvkové adaptéry.

*Zástrčky, které nejsou znehodnoceny úpravami, a odpovídající zásuvky sniží nebezpečí úrazu elektrickým proudem.*

- b) Zabráňte kontaktu těla s uzemněnými povrchy, jako jsou trubky, radiátory, sporáky a lednice.

*Nebezpečí úrazu elektrickým proudem je větší, je-li vaše tělo uzemněno.*

- c) Nevystavujte elektrické nářadí dešti, vlhku nebo mokru.

*Voda, která vnikne do elektrického nářadí, zvýší nebezpečí úrazu elektrickým proudem.*

- d) Zacházejte správně s napájecí šňůrou. Nikdy nenoste a netahujte elektrické nářadí za šňůru ani nevytrhávejte zástrčku ze zásuvky tahem za šňůru.

*Chraňte napájecí šňůru před horkem, mastnotou, ostrými hranami a pohybujícími se částmi.*

*Poškozené nebo zamotané šňůry zvyšují nebezpečí úrazu elektrickým proudem.*

- e) Je-li elektrické nářadí používáno venku, používejte prodlužovací přívod vhodný pro venkovní použití.

*Používání prodlužovacího přívodu pro venkovní použití snižuje nebezpečí úrazu elektrickým proudem.*

- f) Pokud je použití elektrického nářadí na vlhkém místě nevyhnutelné, použijte napájení s ochranným zařízením na zbytkový proud.

*Použití zařízení na zbytkový proud snižuje riziko elektrického šoku.*

#### 3) Osobní bezpečnost

- a) Při používání elektrického nářadí buďte pozorní, věnujte pozornost tomu, co právě děláte, soustředte se a střízlivě uvažujte.

*Elektrické nářadí nepoužívejte, jste-li unaveni nebo pod vlivem drog, alkoholu nebo léků.*

*Chvilková nepozornost při používání elektrického nářadí může způsobit vážné zranění.*

- b) Používejte osobní ochranné prostředky. Vždy používejte ochranu očí.

*Osobní ochranné prostředky, jako je respirátor, bezpečnostní obuv s protiskluzovou podrážkou, ochranná přilba nebo ochrana sluchu, používané v příslušných podmínkách snižují možnost zranění.*

- c) Zabráňte neúmyslnému spuštění. Před připojením ke zdroji napájení anebo akumulátorovému zdroji či před zvedáním nebo přenášením elektrického nářadí se ujistěte, že je spínač v poloze „vypnuto“.

*Přenášení elektrického nářadí s prstem na spínači nebo zapojování zástrčky se zapnutým spínačem může být příčinou úrazu.*

- d) Před zapnutím elektrického nářadí odstraňte všechny seřizovací nástroje nebo klíče.

*Seřizovací nástroj nebo klíč, který ponecháte připevněný k rotující části elektrického nářadí, může způsobit zranění.*

- e) Pracujte jen tam, kam bezpečně dosáhnete. Vždy si udržujte stabilní postoj a rovnováhu.

*Budete tak lépe ovládat elektrické nářadí v nepředvídaných situacích.*

- f) Oblékejte se vhodným způsobem. Nenoste volné oděvy ani šperky. Vlasy a oděv udržujte v dostatečující vzdálenosti od pohybujících se částí.

*Volné oděvy, šperky nebo dlouhé vlasy mohou být vtaženy do pohybujících se částí.*

- g) Pokud jsou k dispozici prostředky pro připojení zařízení k odsávání a sběru prachu, zajistěte, aby byla připojena a správně používána.

*Použitím zařízení ke sběru prachu lze omezit nebezpečí způsobená vznikajícím prachem.*

- h) Nedovoľte, aby díky častému používání nástroje Vaši činnost ovládla rutina, abyste neusnuli na vavřínech a nezačali ignorovat zásady bezpečnosti pro tento přístroj.

*Neopatrný postup může způsobit vážné zranění ve zlomku vteřiny.*

#### 4) Používání elektrického nářadí a péče o něj

- a) Nepřetěžujte elektrické nářadí. Používejte vždy správné elektrické nářadí, které je určeno pro prováděnou práci.

*Správné elektrické nářadí bude lépe a bezpečněji vykonávat práci, pro kterou bylo konstruováno.*

- b) Nepoužívejte elektrické nářadí, které nelze zapnout a vypnout spínačem.

*Jakékoli elektrické nářadí, které nelze ovládat spínačem, je nebezpečné a musí být opraveno.*

- c) Před jakýmkoli seřizováním, před výměnou příslušenství nebo uskladněním elektrických nástrojů vždy nejprve odpojte zástrčku ze zdroje napájení anebo vyjměte baterie, pokud jsou vyjímatelné.

*Tato preventivní bezpečnostní opatření snižují nebezpečí neúmyslného spuštění elektrického nářadí.*

- d) **Nepoužívané elektrické nářadí skladujte mimo dosah dětí a nedovolte osobám, které nebyly seznámeny s nářadím nebo s těmito pokyny, aby nářadí používaly.**  
*Elektrické nářadí je v rukou nevyškolených uživatelů nebezpečné.*
- e) **Udržujte v pořádku elektrické nástroje a příslušenství. Kontrolujte správný vzájemný záměr a připojení pohyblivých se částí, soustředte se na praskliny, zlomené součásti a jakékoli další okolnosti, které mohou ohrozit funkci elektrického nástroje. Je-li nářadí poškozeno, před dalším používáním zajistěte jeho opravu.**  
*Mnoho nehod vzniká v důsledku nedostatečně udržovaných elektrických nářadím.*
- f) **Udržujte řezací nástroje ostré a čisté.**  
*Správně udržované a naostřené řezací nástroje se s menší pravděpodobností zachytí za materiál nebo se zablokují a práce s nimi se snáze kontroluje.*
- g) **Elektrické nářadí, příslušenství, vsazené části atd. používejte v souladu s těmito pokyny a takovým způsobem, jaký byl předepsán pro konkrétní elektrické nářadí, a to s ohledem na dané pracovní podmínky a druh prováděné práce.**  
*Používání elektrického nářadí k provádění jiných činností, než pro jaké bylo určeno, může vést k nebezpečným situacím.*
- h) **Udržujte rukojeti a povrchy pro uchopení suché, čisté a bez oleje a vazelíny.**  
*Kluzké rukojeti a uchopovací povrchy neumožňují bezpečnou manipulaci a ovládání nářadí v neočekávaných situacích.*
- 5) **Servis**
- a) **Opravy vašeho elektrického nářadí svěřte kvalifikované osobě, která bude používat identické náhradní díly.**  
*Tímto způsobem bude zajištěna stejnároveň bezpečnosti elektrického nářadí jako před opravou.*

#### PREVENTIVNÍ OPATŘENÍ

**Nedovolte přístup dětem a nemohoucím osobám. Pokud nářadí nepoužíváte, měli byste je skladovat mimo dosah dětí a nemohoucích osob.**

#### BEZPEČNOSTNÍ POKYNY K MÍCHADLU

- a) **Držte přístroj oběma rukama za určená držadla. (Obr. 6)**  
*Ztráta vlády nad přístrojem může vést ke zraněním.*
- b) **Při míchání hořlavých látek zajistěte dostatečně větrání, aby nevznikala nebezpečná směs plynů. Hrozí nebezpečí vdechnutí vzniklých výparů nebo jejich zažehnutí jiskrou z elektrického přístroje.**
- c) **Nemíchejte přístrojem potraviny.**  
*Elektrická nářadí, přístroje a jejich příslušenství nejsou určeny ke zpracování potravin.*
- d) **Udržujte napájecí šňůru mimo pracovní prostor.**  
*Mohla by se totiž zaplést do zvonu míchadla.*
- e) **Presvědčte se, že je míchací nádoba usazena na pevném a bezpečném místě.**  
*Nedostatečně zajištěná nádoba by se mohla nečekaně pohnout.*
- f) **Zajistěte, aby se žádná kapalina nerozstříkala na pouzdro elektrického přístroje.**  
*Kapalina proniknuvší dovnitř může elektrický přístroj poškodit a způsobit úraz elektrickým proudem.*

- g)  **Dodržujte pokyny a výstrahy týkající se míchaných látek.**  
*Míchané látky mohou být škodlivé.*
- h)  **Pokud elektrický přístroj spadne do míchané látky, odpojte jej okamžitě ze zásuvky a nechte jej zkontrolovat způsobilým opravářem.**  
*Sáhnutí do nádoby s přístrojem stále zapnutým do zásuvky může způsobit zranění elektrickým proudem.*
- i)  **Během míchání nesahjte do míchací nádoby rukama ani do ní nevkládejte jakékoli jiné předměty. Kontakt se zvonom míchadla může způsobit závažné zranění.**
- j)  **Přístroj uvádějte do chodu i nechte dobíhat pouze v míchací nádobě.**  
*Zvon míchadla se může ohnout či roztočit neřízeným způsobem.*

#### BEZPEČNOSTNÍ POKYNY PRO POUŽITÍ STROJE

- Nepoužívejte elektrické zařízení pro výbušné materiály (např. lehce vznětlivé rozpouštědla).**  
Elektrické nástroje vytvářejí jiskry, které mohou zapálit tvořící se výpary.
- V případě, že by elektrické zařízení mělo spadnout do míchaného materiálu, okamžitě vypněte napájení a nechte zařízení zkontrolovat servisnímu technikovi.**  
Materiál, který se dostane do elektrického zařízení může způsobit poškození a vést k elektrickému zkratu.
- Elektrické zařízení při práci držte pevně oběma rukama a vždy stůjte pevně na zemi a udržujte dostatečný bezpečný odstup.**  
Elektrické zařízení se lépe ovládá pomocí obou ruk.
- Nepracujte s materiálem obsahujícím azbest.**  
Azbest je považován za karcinogenní.
- Vykonejte bezpečnostní opatření v případě, že prašné prostředí může ohrozit zdraví, způsobit zápalné nebo výbušné prostředí.**  
Příklad: Některé z prašných prostředí jsou považované za karcinogenní. Noste respirátor v případě, že je to možné, pracujte s odsávacím prachem.
- Vždy čekejte až se zařízení kompletně zastaví, před tím, než bude položené na zem.**  
Části zařízení se mohou zablokovat nebo zlomit a způsobit tak ztrátu kontroly nad elektrickým zařízením.
- Nikdy nepoužívejte zařízení s poškozeným kabelem. Nedotýkejte se poškozeného kabelu a vytáhněte ho z elektrické sítě, pokud se tento kabel při práci poškodí.**  
Poškozený kabel zvyšuje riziko elektrického zkratu.
- Při práci s míchadlem se vyhněte vyšplícnutí míchaného mokrého materiálu do oblasti motoru zařízení.**
- Zapojte zařízení, které se používají na ochranu proudu (RCD).**

## NÁZVY SOUČÁSTÍ (Obr. 1 – Obr. 6)

①	Krytka kartáče	⑨	Matice (L)
②	Tlačítko regulace otáček	⑩	Matice (R)
③	Zámek chodu	⑪	Prodlužovací tyč (18,5 mm)
④	Vypínač	⑫	Osa
⑤	Míchací nástavec	⑬	Klíč (19 mm)
⑥	Regulace rychlosti otáček	⑭	Klíč (22 mm)
⑦	Mixér (L)	⑮	Klíč (28 mm)
⑧	Mixér (R)		

## SYMBOLY

### UPOZORNĚNÍ

Následující text obsahuje symboly, které jsou použity na zařízení. Než začnete nářadí používat, ujistěte se, že rozumíte jejich významu.

	UM 22VYST / UM 16VST2 / UM 12VST2: Míchadlo
--	--

## PARAMETRY

Model	UM 22VYST		UM 16VST2		UM 12VST2	
Napětí (podle oblasti)*1	230 V ~					
Vstupní příkon*1	1800 W		1600 W		1200 W	
Změna rychlosti	1	2	1	2	1	2
Rychlost bez zatížení	150 – 300 min <sup>-1</sup>	300 – 650 min <sup>-1</sup>	150 – 300 min <sup>-1</sup>	300 – 650 min <sup>-1</sup>	150 – 300 min <sup>-1</sup>	300 – 650 min <sup>-1</sup>
Lopatka míchadla	220 mm (135 mm x 2)		160 mm		120 mm	
Váha*2	6,4 kg		5,7 kg		5,4 kg	

\*1 Zkontrolujte, prosíme, štítek na výrobku. Štítek podléhá změnám v závislosti na oblastech použití.







\*2 Hmotnost: Podle EPTA 01/2014

### Elektronické ovládání

- Jemné spuštění  
Snižuje zpětný ráz vůči obsluze prostřednictvím řízení otáček během spuštění.
- Ochrana proti restartování 0 napětí  
Ochrana proti restartování 0 napětí zabraňuje restartování elektrického nástroje po dočasném odpojení energie během provozu.
- Variabilní rychlost
- Ochrana proti přetížení  
Tato ochranná funkce odpojí napájení motoru v případě jeho přetížení či nápadného snížení rychlosti otáčení během provozu.  
Pokud dojde ke spuštění funkce ochrany proti přetížení, motor se může zastavit.  
V takovém případě uvolněte spínač nářadí a odstraňte příčinu přetížení.  
Potom můžete nářadí znovu používat.

### POZNÁMKA

Vlivem stále pokračujícího výzkumného a vývojového programu společnosti HiKOKI mohou zde uvedené parametry podléhat změnám bez předchozího upozornění.

	Aby se snížilo riziko zranění, uživatel si musí přečíst návod k obsluze.
	Jen pro státy EU Elektrické nářadí nevyhazujte do komunálního odpadu! Podle evropské směrnice 2012/19/EU o nakládání s použitými elektrickými a elektronickými zařízeními a podle odpovídajících ustanovení právních předpisů jednotlivých zemí se použitá elektrická nářadí musí sbírat odděleně od ostatního odpadu a podrobit ekologicky šetrnému recyklování.
	ZAPNUTÍ
	VYPNUTÍ
	Odpojte síťovou zástrčku z elektrické zásuvky
	Nářadí II. třídy (Dvojitá izolace)

## STANDARDNÍ PŘÍSLUŠENSTVÍ

	UM 22VYST	UM 16VST2	UM 12VST2
Míchací nástavec (mm)	Ø 135 × 2	Ø 160 × 1	Ø 120 × 1
Prodlužovací tyč (mm)	—	L185	—

Standardní příslušenství podléhá změnám bez upozornění.

## POUŽITÍ

Míchání práškových stavebních materiálů jako jsou malta, omítky, lepidla jako i barev bez obsahu rozpouštědel, nátěrů a podobných materiálů.

## PŘED POUŽITÍM

### 1. Zdroj napětí

Ujistěte se, že používaný zdroj napětí splňuje požadavky specifikované na štítku výrobku.

### 2. Vypínač

Přesvědčte se, že je spoušť v poloze VYPNUTO (OFF). Pokud zástrčku zasunete do zásuvky napájení elektrickým proudem a spoušť je v poloze ZAPNUTO (ON), přístroj se okamžitě uvede do chodu a může způsobit vážný úraz.

### 3. Prodlužovací kabel

Pokud je pracoviště vzdáleno od zdroje, použijte prodlužovací kabel o správné tloušťce a kapacitě. Je třeba, aby prodlužovací kabel byl co nejkratší.

### 4. Nasazení a odebrání lopaky míchadla (Obr. 2)

#### UPOZORNĚNÍ

Abyste se vyhnuli závažnému úrazu, přesvědčte se, že je spoušť v poloze VYPNUTO (OFF) a že je přístroj odpojen od zdroje napájení. Odpojte síťovou zástrčku!

- (1) Našroubujte lopatku míchadla na hřídel a točte druhým klíčem ve směru hodinových ručiček (z předního pohledu). Pevně ji utáhněte.

Je zapotřebí klíče s níže uvedenými rozměry.

UM 22VYST: 22 mm, 28 mm
UM 16VST2: 22 mm × 2, 19 mm (pro prodlužovací tyč)
UM 12VST2: 22 mm × 2

- (2) Vyšroubujte lopatku míchadla opačným způsobem.

### 5. Vysoko rychlostní/ nízko rychlostní stupeň

Před změnou rychlosti zajistěte, aby byla spoušť v poloze VYPNUTO (OFF) a přístroj se zcela zastavil.

Pro změnu rychlosti pootočte páčku pro změnu převodových stupňů jak je uvedené na **Obr. 3**. Číslo "1" uvedené na zařízení udává pomalý rychlostní stupeň, číslo "2" udává rychlý rychlostní stupeň.

Pokud je obtížné přepnutí převodového stupně, pootočte mírně lopatku v libovolném směru a znovu zkuste přepnout.

## ZPŮSOB POUŽITÍ

### 1. Spuštění (Obr. 4)

- Pokud je vypínač zapnutý, zařízení rotuje. Pokud je vypínač vypnutý, zařízení se zastaví.
- Stisknutím vypínače a zatlačením zámku chodu zůstane přístroj zapnutý, což je výhodné pro nepřetržitý chod. Při vypínání lze zámek chodu uvolnit opětovným stisknutím vypínače.

### 2. Nastavení rychlosti (Obr. 5)

Požadovaná rychlost rotace může být předvolena pomocí ovládání rychlosti.

## ÚDRŽBA A KONTROLA

Před údržbou a čištěním se nejprve musí vytáhnout zástrčka.

### 1. Čištění a skladování

Pokud míchadlo nepoužíváte, skladujte ho v suchých prostorech uložené motorem vzhůru.

Při čištění míchadla se vyhněte vstupu vody nebo jiné kapaliny do oblasti motoru.

### 2. Kontrola šroubů

Pravidelně zkontrolujte všechny šrouby a ujistěte se, že jsou správně utažené. Pokud najdete některé šrouby uvolněné, ihned je utáhněte. Neutažené šrouby mohou vést k vážnému riziku.

### 3. Údržba motoru

Vinutí motoru je srdce elektrického zařízení. Ujistěte se, že vinutí není poškozené nebo vlhké vodou nebo olejem.

### 4. Kontrola uhlíkových kartáčků

Motor zapojuje uhlíkové kartáčky, které jsou spotřebním materiálem. Výměcně mohou opotřebované uhlíkové kartáčky poškodit motor, proto je vyměňte za nové, přičemž použijte identické výrobní číslo uhlíkových kartáčků. Kromě toho, vždy udržujte uhlíkové kartáčky čisté a ujistěte se, že se volně pohybují v rámci držáků uhlíků.

### UPOZORNĚNÍ

Při výměně nových uhlíkových kartáčků vždy použijte originální HiKOKI uhlíkové kartáčky s výrobním číslem uvedeným na výkresu.

### 5. Výměna uhlíkových kartáčků

Odstraňte krytky uhlíkových kartáčků pomocí šroubováku. Uhlíkové kartáčky je potom možné jednoduše vyndat. Pro zpětný výkup uhlíkových kartáčků se obraťte na oprávněné servisní středisko společnosti HiKOKI.

### 6. Výměna přívodního kabelu

Pokud je přívodní kabel nástroje poškozený, musíte nástroj vrátit do autorizovaného servisního střediska firmy HiKOKI, aby kabel vyměnili.

Pokud je nutné vyměnit propojovací kabel, musí tento úkon provést výrobce nebo jeho zástupce, aby se předešlo jakémukoli bezpečnostnímu riziku.

### 7. Autorizované servisní středisko HiKOKI:

Pro adresy viz <https://hikoki-powertools.eu>.

### UPOZORNĚNÍ

Při obsluze a údržbě elektrických zařízení musí být dodržovány bezpečnostní předpisy a normy platné v každé zemi, kde je výrobek používán.

## ZÁRUKA

Ručíme za to, že elektrické nářadí HiKOKI splňuje zákonné/ místně platné předpisy. Tato záruka nezahrnuje závady nebo poškození vzniklé v důsledku nesprávného použití, hrubého zacházení nebo normálního opotřebení. V případě reklamace zašlete prosím elektrické nářadí v nerozebraném stavu společně se ZÁRUČNÍM LISTEM připojeným na konci těchto pokynů pro obsluhu do autorizovaného servisního střediska firmy HiKOKI.

---

---

## Informace o hluku a vibracích

Měřené hodnoty byly určeny podle EN62841 a deklarovány ve shodě s ISO 4871.

Změřená vážená hladina akustického výkonu A:

89,4 dB (A) (UM 12VST2)

93,6 dB (A) (UM 16VST2)

97,9 dB (A) (UM 22VYST)

Změřená vážená hladina akustického tlaku A:

81,4 dB (A) (UM 12VST2)

85,6 dB (A) (UM 16VST2)

89,9 dB (A) (UM 22VYST)

Nejistota K: 3 dB (A)

Použijte ochranu sluchu.

Celkové hodnoty vibrací (vektorový součet triax) stanovené dle normy EN62841.

Bez zatížení:

Hodnota vibračních emisí  $a_h =$

2,0 m/s<sup>2</sup> K = 1,5 m/s<sup>2</sup> (UM 12VST2)

2,3 m/s<sup>2</sup> K = 1,5 m/s<sup>2</sup> (UM 16VST2)

2,3 m/s<sup>2</sup> K = 1,5 m/s<sup>2</sup> (UM 22VYST)

Nejistota K = 1,5 m/s<sup>2</sup>

---

---

- Stanovené celkové hodnoty vibrací a stanovené hodnoty emisí hluku byly změřeny v souladu se standardizovaným zkušebním postupem a mohou být použity k porovnání jednoho elektrického nástroje s druhým.
- Stanovené celkové hodnoty vibrací a stanovené hodnoty emisí hluku mohou být také použity k předběžnému posouzení zatížení.

### UPOZORNĚNÍ

- Emise vibrací a hluku vznikající během reálného používání elektrického nástroje se mohou lišit od uvedených hodnot, protože tyto emise závisí na způsobu použití elektrického nástroje, zejména s ohledem na typ zpracovávaného obrobku.
- Zatížení způsobované vibracemi se snažte udržet co nejnižší. Nošení rukavic při používání nástroje a omezování provozní doby jsou příklady opatření, která lze přijmout za účelem omezení vibrací. Je třeba vzít v úvahu všechny části pracovního cyklu (např. časy, kdy je nástroj vypnutý, a kdy je zapnutý, ale běží bez zatížení).

## GENEL ELEKTRİKLİ ALET GÜVENLİK UYARILARI

### ⚠ DİKKAT

Bu elektrikli aletle birlikte verilen tüm güvenlik uyarılarını, talimatları, şekilli açıklamaları ve teknik özellikleri okuyun.

Aşağıda listelenen tüm talimatlara uyulmaması elektrik çarpmasına, yangına ve/veya ciddi yaralanmaya neden olabilir.

Bu kılavuzu gelecekte başvurmak üzere saklayın.

Uyarılarda kullanılan "elektrikli alet" terimi, şebeke elektrikle çalıştırılan (kablolu) veya pille çalışan (kablesiz) elektrikli aletinizi belirtir.

### 1) Çalışma alanının güvenliği

- Çalışma alanını iyi aydınlatılmış ve temiz tutun.**  
Dağınık veya karanlık alanlar kazalara davetiye çıkarır.
- Elektrikli aletleri yanıcı sıvı, gaz veya toz gibi patlayıcı maddelerin bulunduğu ortamlarda çalıştırmayın.**  
Elektrikli aletlerin çıkardığı kıvılcımlar toz veya gaz halindeki bu maddeleri ateşleyebilir.
- Bir elektrikli alete çalışırken çocukları ve izleyicileri uzaklaştırın.**  
Dikkatinizin dağılması kontrolü kaybetmenize neden olabilir.

### 2) Elektrik güvenliği

- Elektrikli aletin fişi elektrik prizine uygun olmalıdır.**  
Fiş üzerinde herhangi bir değişiklik yapmayın.  
Topraklanmış elektrikli aletlerle herhangi bir adaptör kullanmayın.  
Fişlerde değişiklik yapılmaması ve uygun prizlerde kullanılması elektrik çarpması riskini azaltacaktır.
- Borular, radyatörler, fırınlar ve buzdolapları gibi topraklanmış yüzeylerle gövde temasından kaçının.**  
Vücudunuzun toprakla temasa geçmesi halinde elektrik çarpması riski artar.
- Elektrikli aletleri yağmura veya ıslak ortamlara maruz bırakmayın.**  
Elektrikli alete su girmesi elektrik çarpması riskini artıracaktır.
- Elektrik kablosuna zarar vermeyin. Kesinlikle elektrikli aleti taşımak, çekmek veya fişini prizden çıkarmak için kabloyu kullanmayın.**  
Kabloyu ısıdan, yağdan, keskin kenarlardan veya hareketli parçalardan uzak tutun.  
Hasar görmüş veya dolaşmış kablolar elektrik çarpması riskini artırır.
- Elektrikli aleti açık alanda kullanırken, açık alanda kullanıma uygun bir uzatma kablosu kullanın.**  
Açık alanda kullanıma uygun bir kablo kullanılması elektrik çarpması riskini azaltır.
- Eğer bir elektrikli aletin ıslak bir yerde kullanılması kaçınılmaz ise, artık akım cihazıyla (RCD) korunan bir güç kaynağı kullanın.**  
RCD kullanılması elektrik çarpması riskini azaltır.

### 3) Kişisel emniyet

- Bir elektrikli alet kullanırken daima tetikte olun; yaptığınız işi izleyin ve sağlıklı davranın.**  
Aleti yorgunken, alkol veya ilaç etkisi altındayken kullanmayın.  
Elektrikli aletleri kullanırken göstereceğiniz bir anlık dikkatsizlik ciddi yaralanmaya sonuçlanabilir.
- Kişisel koruyucu donanım kullanın. Daima koruyucu gözlük takın.**  
Uygun koşullar için kullanılan bir toz maskesi, kaymaz emniyet ayakkabıları, kask veya kulak koruyucu gibi koruyucu ekipmanlar yaralanmaları azaltacaktır.
- Aletin istenmeden çalışmasını engelleyin. Aleti güç kaynağına ve/veya akü ünitesine bağlamadan, kaldırmadan veya taşımadan önce, güç düğmesinin kapalı konumda olduğundan emin olun.**  
Elektrikli aletleri parmağınız güç düğmesinin üzerinde olarak taşımamız veya güç düğmesi açılmış durumda fişini takmamız kazalara davetiye çıkarır.
- Elektrikli aletin gücünü açmadan önce alet üzerindeki ayar veya somun anahtarlarını çıkarın.**  
Aletin dönen parçalarından birine bağlı kalan bir somun anahtarı veya ayar anahtarı yaralanmaya yol açabilir.
- Çok uzanmayın. Uygun bir adım mesafesi bırakın ve sürekli olarak dengelenizi koruyun.**  
Böylece, beklenmedik durumlarda aleti daha iyi kontrol etmeniz mümkün olur.
- Uygun şekilde giyinin. Bol elbiseler giymeyin veya takı takmayın. Saçlarınızı ve elbisenizi hareketli parçalardan uzak tutun.**  
Bol elbiseler, takılar veya uzun saçlar hareketli parçalara takılabilir.
- Eğer toz çekme ve toplama bağlantıları için gerekli aygıtlar sağlanmışsa, bunların bağlı olduğundan ve doğru şekilde kullanıldığından emin olun.**  
Toz toplama kullanımı, tozla ilişkili tehlikeleri azaltabilir.
- Aletlerin sık kullanılmasıyla elde edilen aşınalığın rahat davranmanıza ve aletin güvenlik prensiplerini ihmal etmenize sebep olmasına izin vermeyin.**  
Dikkatsiz bir hareket, bir anda ciddi yaralanmalara neden olabilir.

### 4) Elektrikli aletin kullanımı ve bakımı

- Elektrikli aleti zorlamayın. Uygulamanız için doğru alet kullanın.**  
Doğru alet, işinizi daha iyi ve tasarlanmış olduğu hız değerinde daha güvenli şekilde yapacaktır.
- Elektrikli alet güç düğmesinden açılıp kapanmıyorsa, aleti kullanmayın.**  
Güç düğmesiyle kontrol edilemeyen bir alet tehlikelidir ve tamir edilmeden kullanılmamalıdır.
- Herhangi bir ayar yapmadan, aksesuarları değiştirmeden veya aleti saklamadan önce fişi güç kaynağından sökün ve/veya sökülebilirse pil takımı elektrikli aletten çıkartın.**  
Bu koruyucu güvenlik önlemleri, elektrikli aletin kazaya çalışma riskini azaltır.
- Atıl durumdaki elektrikli aletleri çocukların ulaşamayacağı bir yerde saklayın ve elektrikli alet ve bu kullanım talimatları hakkında bilgi sahibi olmayan kişilerin aleti kullanmasına izin vermeyin.**  
Elektrikli aletler eğitimsiz kullanıcıların elinde tehlikelidir.

- e) Aletlerin ve aksesuarların bakımını yapın. Hareketli parçalarda yanlış hizalama veya sıkışma olup olmadığını, kırık parça olup olmadığını ve elektrikli aletin çalışmasını etkileyebilecek diğer koşulları kontrol edin. Eğer hasar varsa, kullanmadan önce aleti tamir ettirin. Kazaların çoğu elektrikli aletlere kötü bakım işlemleri uygulanmasından kaynaklanmaktadır.
- f) **Aletleri keskin ve temiz tutun.**  
Uygun şekilde bakımı yapılan, keskin kenarlara sahip aletlerin sıkışma ihtimali daha azdır ve kontrol edilmesi daha kolaydır.
- g) **Elektrikli aleti, aksesuarları, uçları, v.b., bu talimatlarla uygun şekilde, çalışma koşullarını ve yapılacak işi göz önünde bulundurarak kullanın.**  
Elektrikli aletin amaçlanan kullanımlardan farklı işlemler için kullanılması tehlikeli bir duruma yol açabilir.
- h) **Tutamakları ve kavrama yüzeylerini kuru, temiz, yağsız ve gressiz tutun.**  
Kaygan tutamaklar ve kavrama yüzeyleri, beklenmedik durumlarda aletin güvenli bir şekilde idare ve kontrol edilmesine izin vermez.
- 5) **Servis**
- a) **Elektrikli aletinizin servisini sadece orijinal yedek parçalar kullanmak suretiyle uzman bir tamirciye yaptırın.**  
Böylece, elektrikli aletin güvenli kullanımı sağlanacaktır.

## ÖNLEM

**Çocukları ve akli dengesi yerinde olmayan kişileri uzak tutun.**

**Alet, kullanılmadığı zamanlarda çocukların ve akli dengesi yerinde olmayan kişilerin ulaşamayacağı bir yerde saklanmalıdır.**

## KARIŞTIRICI GÜVENLİK TALİMATLARI

- a) **Aleti her iki elinizle amaçlanan kollarda tutun. (Şek. 6)**  
Kontrolün kaybedilmesi yaralanmaya neden olabilir.
- b) **Tehlikeli bir atmosferi önlemek için yanıcı maddeleri karıştırırken yeterli havalandırma sağlayın.**  
Açığa çıkan buhar solunabilir veya elektrikli aletin ürettiği kıvılcıklar nedeniyle tutuşabilir.
- c) **Yiyecekleri karıştırmayın.**  
Elektrikli el aletleri ve bunların aksesuarları yiyeceklerin işlenmesi için tasarlanmamıştır.
- d) **Kabloyu çalışma alanından uzak tutun.**  
Kablo karıştırıcı sepete dolanabilir.
- e) **Karıştırma kabının sağlam ve güvenli bir yere yerleştirildiğinden emin olun.**  
Düzensiz şekilde sabitlenmemiş bir kap beklenmedik şekilde hareket edebilir.
- f) **Elektrikli el aletin el gövdesine sıvı sıçramasına dikkat edin.**  
Elektrikli aletin içine giren sıvı, hasara ve elektrik çarpmasına sebep olabilir.
- g) **Karıştırılacak malzemenin talimatlarını ve uyarılarını takip edin.**  
Karıştırılacak malzeme zararlı olabilir.
- h) **Elektrikli alet karıştırılacak malzemeye düşerse, derhal fişini çekin ve elektrikli aleti kalifiye bir tamirciye kontrol ettirin.**  
Alet hala fişe takılı durumdayken kovaya ulaşmak elektrik çarpmasına neden olabilir.

- i) **Karıştırma kabına ellerinizle ulaşmayın veya karıştırırken içine başka nesnelere sokmayın.**  
Karıştırıcı sepeliyle temas ciddi yaralanmalara neden olabilir.
- j) **Aleti sadece karıştırma kabının içindeyken çalıştırın ve kullanın.**  
Karıştırıcı sepeli kontrolsüz bir şekilde bükülebilir veya dönebilir.

## MAKİNENİN KULLANIMIYLA İLGİLİ ÖNLEMLER



- Elektrikli aleti patlayıcı maddeler için kullanmayın. (ör. kolayca yanıcı çözücüler).**  
Elektrikli aletler, oluşan buharları ateşleyebilen kıvılcıklar oluşturabilir.
- Elektrikli aletin karıştırılacak malzemenin içine düşmesi durumunda, prizi derhal çekin ve elektrikli aleti bir satış sonrası temsilcisi tarafından kontrol ettirin.**  
Elektrikli aletin içine giren malzeme, hasara ve bir elektrik çarpmasına sebep olabilir.
- Makineyle çalışırken, daima iki elle sıkıca tutun ve sağlam bir şekilde durun.**  
Elektrikli alet, iki elle daha emniyetli bir şekilde yönlendirilir.
- Asbest içeren malzemelerle çalışmayın.**  
Asbest, kanserojen bir malzeme olarak dikkate alınır.
- Çalışma sırasında oluşabilecek, insan sağlığına zararlı, yanıcı veya patlayıcı tozlar için koruyucu önlemler alın.**  
Örnek: Bazı tozlar kanserojen olarak dikkate alınabilir. Toz maskesi takın ve takılabilir olduğunda toz/çentik gidericiyle çalışın.
- Yere bırakmadan önce daima makinenin tamamen durmasını bekleyin.**  
Takım ucu sıkışabilir ve elektrikli aletin kontrolünün kaybolmasına yol açabilir.
- Makineyi asla hasarlı bir kabloyla kullanmayın. Hasarlı bir kablo kullanılmayın ve çalışma sırasında kablo hasar gördüğünde prizi çıkartın.**  
Hasar görmüş kablolar elektrik çarpması riskini artırır.
- Karıştırıcıyı ıslak malzemeye çalıştırırken, motor kısmına sıçrama olmasına engel olun.**
- Açıkta kullanılan makineleri artık akım cihazıyla (RCD) bağlayın.**



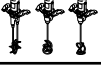

## PARÇA ADLARI (Şek. 1 – Şek. 6)

①	Fırça kapağı	⑨	Somun (L)
②	Hız kontrolü kadranı	⑩	Somun (R)
③	ON (AÇIK) durumunda tutma kilidi	⑪	Uzatma çubuğu (18,5 mm)
④	Tetikleyici	⑫	Mil
⑤	Karıştırıcı kanat	⑬	Anahtar (19 mm)
⑥	Vites değiştirme kadranı	⑭	Anahtar (22 mm)
⑦	Karıştırıcı (L)	⑮	Anahtar (28 mm)
⑧	Karıştırıcı (R)		

**SEMBOLLER****DİKKAT**

Aşağıda, bu makine için kullanılan semboller gösterilmiştir. Makineyi kullanmadan önce bu sembollerin ne anlama geldiğini öğrendiğinizden emin olun.

	UM 22VYST / UM 16VST2 / UM 12VST2: Karıştırıcı
	Kullanıcı yaralanma riskini azaltmak için kullanim kılavuzunu okumalıdır.

	Sadece AB ülkeleri için Elektrikli aletleri evdeki çöp kutusuna atmayın! Kullanım ömrünü dolduran elektrikli aletler, atık elektrikli ve elektronik cihazlarla ilgili 2012/19/AB Avrupa Direktifine ve bu Direktifin ulusal kanunlar çerçevesinde uygulanma şekline göre ayrı olarak toplanmalı ve çevre şartlarına uygun bir geri dönüşüm tesisine gönderilmelidir.
	AÇMA
	KAPAMA
	Elektrik fişini prizden çıkarın
	Sınıf II alet (Çift izolasyon)

**TEKNİK ÖZELLİKLER**

Model	UM 22VYST		UM 16VST2		UM 12VST2	
Voltaaj (bölgelere göre)*1	230 V ~					
Güç girişi*1	1800 W		1600 W		1200 W	
Hız değişimi	1	2	1	2	1	2
Yüksüz hız	150 – 300 min <sup>-1</sup>	300 – 650 min <sup>-1</sup>	150 – 300 min <sup>-1</sup>	300 – 650 min <sup>-1</sup>	150 – 300 min <sup>-1</sup>	300 – 650 min <sup>-1</sup>
Karıştırıcı kanat	220 mm (135 mm x 2)		160 mm		120 mm	
Ağırlık*2	6,4 kg		5,7 kg		5,4 kg	

\*1 Bu değer bölgeden bölgeye değişiklik gösterdiği için ürünün üzerindeki plakayı kontrol etmeyi unutmayın.

\*2 Ağırlık: EPTA-Prosedürü 01/2014'e göre

**Elektronik kontrol**

- Yumuşak başlangıç  
Başlatma sırasındaki devir sayısını yöneterek operatöre karşı geri tepmeyi azaltır.
- Sıfır Gerilim Yeniden Başlama Koruması  
0 gerilim yeniden başlama koruma özelliği, çalışma sırasında güç geçici olarak kesildikten sonra elektrikli aletin yeniden çalışmasını engeller.
- Değişken hız
- Aşırı yüklenme koruması  
Bu koruma özelliği, çalışma sırasında motorun aşırı yüklenmesi veya dönüş hızında belirgin bir düşüş olması durumunda motora giden gücü keser.  
Aşırı yüklenme koruma özelliği etkinleştirildiğinde motor durabilir.  
Böyle bir durumda aletin düğmesini serbest bırakın ve aşırı yüklenmenin sebeplerini ortadan kaldırın.  
Daha sonra aleti tekrar kullanabilirsiniz.

**NOT**

HiKOKI'nin sürekli araştırma ve geliştirme çalışmaları nedeniyle, burada belirtilen teknik özelliklerde önceden haber verilmeden değişiklik yapılabilir.

**STANDART AKSESUARLAR**

	UM 22VYST	UM 16VST2	UM 12VST2
Karıştırıcı kanat (mm)	Ø 135 x 2	Ø 160 x 1	Ø 120 x 1
Uzatma çubuğu (mm)	—	L185	—

Standart aksesuarlarda önceden bildirimde bulunulmadan değişiklik yapılabilir.

**UYGULAMALAR**

Harç, sıva, yapışkan gibi toz haline gelmiş yapı malzemelerinin yanı sıra çözücüsüz boya, vernik ve benzer maddeler.

## ALETİ KULLANMADAN ÖNCE

### 1. Güç kaynağı

Kullanılan güç kaynağının, ürünün üzerinde bulunan plakada belirtilen güç gerekliliklerine uygun olduğundan emin olun.

### 2. Tetik

Tetiğin OFF (KAPALI) konumunda olduğundan emin olun. Eğer tetik ON (AÇIK) konumunda iken fiş prize takılırsa, elektrikli alet hemen çalışmaya başlayarak ciddi bir kazaya neden olabilir.

### 3. Uzatma kablosu

Çalışma alanı güç kaynağından uzakta olduğunda, yeterli kalınlıkta ve belirtilen gücü kaldıracak bir uzatma kablosu kullanın. Uzatma kablosu olabildiğince kısa tutulmalıdır.

### 4. Karıştırıcı kanadın takılması ve sökülmesi (Şekil 2) İKAZ

Ciddi kazaları önlemek için tetiğin OFF (KAPALI) konumunda ve güç kaynağı bağlantısının kesik olduğundan emin olun. Şebeke fişi bağlantısını kesin!

- (1) Karıştırıcı kanadı milin üzerine vidalayın. Mili anahtarla yerinde tutturun ve karıştırıcı kanatı başka bir anahtarla (önden bakıldığında) saat yönünde döndürün. Emniyeti bir şekilde sıkın.

Aşağıdaki ölçülere sahip bir anahtar gereklidir.

UM 22VYST: 22 mm, 28 mm

UM 16VST2: 22 mm x 2, 19 mm (uzatma çubuğu için)

UM 12VST2: 22 mm x 2

- (2) Karıştırıcı kanat ters sırayla demonte edilir.

### 5. Yüksek hız/Düşük hız değiştirme

Hızı değiştirmeden önce, tetiğin OFF (KAPALI) konumunda olduğundan ve makinenin tam olarak durduğundan emin olun.

Hızı değiştirmek için vites değiştirme kadranını **Şekil 3**'teki okla gösterildiği gibi döndürün. Makinenin gövdesi üzerine işlenmiş olan "1" numarası düşük hızı, "2" numarası yüksek hızı belirtir.

Vites değiştirme kadranını döndürmek zor ise, mili hafifçe her iki yönde döndürün ve sonrasında vites değiştirme kadranını yeniden döndürün.

## KULLANIMI

### 1. Düşmeyle çalıştırma (Şekil 4)

- Tetiğe basıldığında takım döner. Tetik serbest bırakıldığında alet durur.

- Tetiği çekip kilit ON (AÇIK) konumuna itildiğinde alet sürekli açık konumda kalır ve bu özellik, kesintisiz çalışma gereken durumlarda kullanışlıdır. Aleti kapatmak istediğinizde, ON (AÇIK) durumunda tutma kilidini devre dışı bırakmak için tetiği tekrar çekin.

### 2. Hızın ayarlanması (Şekil 5)

İstenilen dönüş hızı, hız kontrol kadranıyla önceden seçilebilir.

## BAKIM VE İNCELEME

Bakım ve temizlik işlemlerinden önce, ilk olarak fiş çıkarılmalıdır.

### 1. Saklama ve temizleme

Karıştırıcı kullanımda olmadığından, motor kısmı yukarı bakacak şekilde kuru bir yerde saklayın.

Karıştırıcıyı temizlerken, motor kısmına herhangi bir sıvı veya su girmesini önleyin.

### 2. Montaj vidalarının incelenmesi:

Tüm montaj vidalarını düzenli olarak inceleyin ve sağlam şekilde sıkılı olduğundan emin olun. Gevşeyen vidaları derhal sıkın. Gevşemiş vidalar ciddi tehlikelere yol açabilir.

### 3. Motorun incelenmesi

Motor biriminin sargıları, bu ağır iş aletinin "kalbidir". Sargının hasar görmediğinden ve/veya yağ ya da su ile ıslanmadığından emin olun.

### 4. Kömürlerin Kontrol Edilmesi

Motor sürekli olarak, tüketilebilir parçalar olan kömürleri kullanır. Aşırı biçimde aşınmış karbon fırça motora zarar verebileceği için, karbon fırçaları aynı karbon fırça numarasına sahip yenileri ile değiştirin. Ayrıca, kömürlerin her zaman temiz olduğundan ve kömür tutucularının içinde rahatça kayabildiklerinden emin olun.

## İKAZ

Yeni karbon fırçaları değiştirirken, daima çizimde belirtilen numaraya sahip gerçek HiKOKI karbon fırçaları kullanın.

### 5. Kömürün Değiştirilmesi

Kömür kapaklarını düz uçlu bir tornavidayla çıkarın. Ardından kömür kolayca değiştirilebilir. Yeni karbon fırçalar satın almak için HiKOKI Yetkili Servis Merkezi ile iletişime kurun.

### 6. Elektrik kablosunun değiştirilmesi

Aletin besleme kablosu hasar görmüşse, kablunun değiştirilmesi için Alet HiKOKI Yetkili Servis Merkezine götürülmelidir.

Bağlantı kablosunun değiştirilmesi gerekirse, bu işlem güvenli risklerini önlemek amacıyla üretici veya temsilcisi tarafından üstlenilmelidir.

### 7. HiKOKI yetkili servis merkezi:

Adresler için <https://hikoki-powertools.eu> adresine bakın.

## İKAZ

Ağır iş aletlerinin kullanımı ve bakımı konusunda her ülkede yürürlükte olan güvenlik düzenlemelerine ve standartlarına uygun davranılmalıdır.

## GARANTİ

HiKOKI Elektrikli El Aletlerine ülkelere özgü hukuki düzenlemeler çerçevesinde garanti vermektetiz. Bu garanti, yanlış veya kötü kullanım, normal aşınma ve yıpranmadan kaynaklanan arıza ve hasarları kapsamamaktadır. Şikayet durumunda, Elektrikli El Aleti, sökülmemiş bir şekilde, bu kullanım kılavuzunun sonunda bulunan GARANTİ BELGESİYLE birlikte bir HiKOKI yetkili servis merkezine gönderilmelidir.

**Havadan yayılan gürültü ve titreşimle ilgili bilgiler**

Ölçülen değerlerin EN62841 ve ISO 4871'e uygun olduğu tespit edilmiştir.

Ölçülmüş A-ağırlıklı ses gücü seviyesi:

89,4 dB (A) (UM 12VST2)

93,6 dB (A) (UM 16VST2)

97,9 dB (A) (UM 22VYST)

Ölçülmüş A-ağırlıklı ses basınç seviyesi:

81,4 dB (A) (UM 12VST2)

85,6 dB (A) (UM 16VST2)

89,9 dB (A) (UM 22VYST)

Belirsizlik K: 3dB (A)

Kulak koruma cihazı takın.

EN62841'e göre belirlenen toplam vibrasyon değerleri (üç eksenli vektör toplamı).

Yüksüz:

Vibrasyon emisyon değeri  $a_h =$

2,0 m/s<sup>2</sup> K = 1,5 m/s<sup>2</sup> (UM 12VST2)

2,3 m/s<sup>2</sup> K = 1,5 m/s<sup>2</sup> (UM 16VST2)

2,3 m/s<sup>2</sup> K = 1,5 m/s<sup>2</sup> (UM 22VYST)

Belirsizlik K: = 1,5 m/s<sup>2</sup>

- Öngörülen toplam titreşim değerleri ve öngörülen gürültü emisyon değerleri standart bir test prosedürüne göre ölçülmüştür ve bir elektrikli aleti diğeriyle karşılaştırmak için kullanılabilir.
- Ön yük değerlendirmesi için öngörülen toplam titreşim değerleri ve öngörülen gürültü emisyon değerleri de kullanılabilir.

**DİKKAT**

- Elektrikli aletin fiili kullanımı sırasında ortaya çıkan titreşim ve gürültü emisyonları, elektrikli aletin kullanım şekline, özellikle de işlenmekte olan iş parçasının türüne bağlı olacağından belirtilen değerlerden farklılık gösterebilir.
- Titreşimlerden kaynaklanan yükü mümkün olduğunca düşük tutmaya çalışın. Aleti kullanırken eldiven giyilmesi ve çalışma süresinin kısıtlanması, titreşimleri azaltmak için alınabilecek önlemlere örneklerdir. Çalışma döngüsünün tüm bölümleri göz önünde bulundurulmalıdır (örn. elektrikli aletin kapalı olduğu zamanlar ve açıldığı, fakat yük olmadan çalıştığı zamanlar).

## AVERTISMENTE GENERALE PRIVIND SIGURANȚA SCULELOR ELECTRICE

### ⚠ AVERTISMENT

Citiți toate avertismentele de siguranță, instrucțiunile, ilustrațiile și specificațiile furnizate cu această sculă electrică.

Nerespectarea tuturor instrucțiunilor de mai jos poate avea ca efect producerea de șocuri electrice, incendii și/sau vătămări grave.

Păstrați toate avertismentele și toate instrucțiunile, pentru a le putea consulta pe viitor.

Termenul „sculă electrică” prezent în toate avertismentele de mai jos se referă la scula dumneavoastră electrică alimentată la priză (cu cablu de alimentare) sau la scula electrică alimentată cu acumulatori (fără cablu de alimentare).

#### 1) Siguranța în zona de lucru

- Păstrați zona de lucru curată și bine iluminată.**  
*Zonele de lucru dezordonate și întunecate predispun la accidente.*
- Nu utilizați sculele electrice în atmosferă explozivă, cum ar fi în prezența lichidelor, gazelor sau a prafurilor inflamabile.**  
*Sculele electrice produc scânteii care pot aprinde praful sau aburii.*
- Țineți copiii sau privitorii la distanță în timp ce utilizați scula electrică.**  
*Distragerea atenției vă poate face să pierdeți controlul asupra sculei.*

#### 2) Siguranța electrică

- Ștecărele sculelor electrice trebuie să corespundă prizelor în care sunt introduse. Nu modificați niciodată ștecărul în niciun fel. Nu folosiți niciun fel de adaptoare pentru ștecăr la sculele electrice cu împământare (legate la pământ).**  
*Ștecărele nemodificate și prizele corespunzătoare reduc riscul de șoc electric.*
- Evitați contactul corpului cu suprafețele împământate, cum ar fi conductele, radiatoarele, cuptoarele și frigiderele.**  
*În cazul în care corpul dvs. este împământat există un risc crescut de electrocutare.*
- Nu expuneți sculele electrice la ploaie și nu le lăsați în atmosferă umedă.**  
*Intrarea apei într-o sculă electrică mărește riscul de electrocutare.*
- Nu forțați cablul de alimentare. Nu folosiți niciodată cablul de alimentare pentru a transporta, a trage sau a scoate scula electrică din priză.**  
*Țineți cablul de alimentare departe de căldură, ulei, micii ascuțite și de piese în mișcare. Cablurile de alimentare deteriorate sau încălzite măresc riscul de șoc electric.*
- Atunci când folosiți o sculă electrică în aer liber, utilizați un prelungitor adecvat pentru utilizarea în exterior.**  
*Folosirea unui prelungitor adecvat pentru exterior reduce riscul de șoc electric.*
- Dacă utilizarea într-o zonă umedă nu poate fi evitată, folosiți o sursă de alimentare cu întrerupător de protecție la curent rezidual (RCD).**  
*Folosirea dispozitivelor RCD reduce riscul producerii șocurilor electrice.*

#### 3) Siguranța personală

- Atunci când folosiți o sculă electrică fiți vigilent, fiți atent la ceea ce faceți și acționați conform bunului simț.**  
**Nu folosiți scule electrice atunci când sunteți obosit sau vă aflați sub influența drogurilor, a alcoolului sau a medicamentelor.**  
*Un moment de neatenție în timpul utilizării unei scule electrice poate provoca vătămări personale grave.*
  - Folosiți echipament de protecție personală. Purtați întotdeauna protecție pentru ochi.**  
*Echipamentele de protecție, cum ar fi măștile pentru praf, încălțăminte anti-alunecare, căștile sau protecțiile auditive, folosite în situațiile corespunzătoare vor reduce vătămările personale.*
  - Preveniți pornirea neintenționată. Înainte de a conecta scula la priză și / sau la setul de acumulatori și înainte de a ridica sau transporta scula, asigurați-vă că întrerupătorul este pe poziția oprit.**  
*Transportarea sculelor electrice cu degetul pe întrerupător sau introducerea în priză a sculelor electrice care au întrerupătorul pe poziția pornit sunt situații ce predispun la accidente.*
  - Înainte de a pune scula electrică în funcțiune, îndepărtați toate cheile de reglare și orice alte chei.**  
*O cheie sau o cheie de reglare rămase atașate de piesa rotativă a sculei electrice poate provoca vătămări personale.*
  - Evitați dezechilibrarea. Mențineți permanent un contact corect al piciorului și un bun echilibru.**  
*Acest lucru permite un mai bun control al sculei electrice în situații neașteptate.*
  - Purtați haine corespunzătoare. Nu purtați haine largi și nici bijuterii. Țineți-vă părul și hainele la distanță de piesele în mișcare.**  
*Hainele largi, bijuteriile și părul lung pot fi prinse în piesele în mișcare.*
  - Dacă sunt prevăzute dispozitive de conectare la sisteme de extragere și colectare a prafului, asigurați-vă că acestea sunt conectate și sunt folosite corespunzător.**  
*Utilizarea acestor dispozitive poate reduce pericolele legate de praf.*
  - Nu lăsați obișnuința dobândită din utilizarea frecventă a sculelor să vă facă să deveniți superficiali și să ignorați principiile de siguranță în folosirea sculei.**  
*O acțiune neglijentă poate provoca vătămări grave într-o fracțiune de secundă.*
- #### 4) Utilizarea și îngrijirea sculei electrice
- Nu forțați scula electrică. Folosiți scula adecvată pentru aplicația dvs.**  
*Scula potrivită va face treabă mai bună și mai sigură, la parametrii la care a fost proiectată.*
  - Nu folosiți scula electrică în cazul în care întrerupătorul nu își îndeplinește funcția de pornire și oprire.**  
*Sculele electrice care nu pot fi comandate prin intermediul întrerupătorului sunt periculoase și trebuie reparate.*
  - Înainte de a face orice fel de reglare, de a schimba accesoriile și de a depozita sculele electrice, scoateți ștecărul din priză și/sau scoateți setul de acumulatori din sculă, dacă este detașabil.**  
*Aceste măsuri preventive de siguranță reduc riscul pornirii accidentale a sculei electrice.*

- d) **Depozitați sculele electrice neutilizate departe de zona de acțiune a copiilor și nu lăsați persoanele care nu sunt familiarizate cu scula electrică sau cu prezentele instrucțiuni să folosească scula electrică.**  
*Sculele electrice sunt periculoase în mâinile utilizatorilor neinstruiți.*
- e) **Întrețineți sculele electrice și accesoriile.**  
 Verificați alinierea și prinderea pieselor mobile, ruperea pieselor precum și orice alte aspecte care ar putea să influențeze funcționarea sculelor electrice. Dacă scula electrică este deteriorată, înainte de a o utiliza, duceți-o la reparat.  
*Multe accidente sunt provocate de scule electrice întreținute necorespunzător.*
- f) **Păstrați elementele de tăiere curate și ascuțite.**  
 Elementele de tăiere bine întreținute și cu muchiile de tăiere bine ascuțite sunt mai ușor de controlat și este mai puțin probabil să se agațe.
- g) **Folosiți scula electrică, accesoriile și vârfurile etc. în conformitate cu prezentele instrucțiuni, luând în considerare condițiile de lucru și operațiunile ce urmează a fi efectuate.**  
*Folosirea sculei electrice pentru alte operațiuni decât cele prevăzute poate avea ca efect apariția unor situații periculoase.*
- h) **Mențineți mânerle și suprafețele de prindere uscate, curate și ferite de ulei și unsoare.**  
*Mânerle și suprafețele de prindere alunecoase nu permit manipularea și controlul sculei în condiții de siguranță în situații neașteptate.*
- 5) **Service**
- a) **Scula electrică trebuie reparată de o persoană calificată, folosind numai piese de schimb identice.**  
*Astfel se asigură menținerea siguranței sculei electrice.*

## PRECAUȚIE

**Țineți copiii și persoanele infirme la distanță.**

**Atunci când nu este folosită, scula electrică trebuie depozitată departe de zona de acțiune a copiilor și a persoanelor infirme.**

## INSTRUCȚIUNI DE SIGURANȚĂ MIXER

- a) **Țineți scula cu ambele mâini de mânerle desemnate. (Fig. 6)**  
*Pierderea controlului poate provoca vătămări personale.*
- b) **Asigurați-vă că există ventilație suficientă când amestecați materiale inflamabile pentru a evita vapori periculoși.**  
*Vaporii rezultați pot fi inhalati sau se pot aprinde de la scântele produse de scula electrică.*
- c) **Nu amestecați alimente.**  
*Sculele electrice și accesoriile acestora nu sunt concepute pentru prepararea alimentelor.*
- d) **Țineți cablul la distanță de zona de lucru.**  
*Cablul se poate încălci în tija mixerului.*
- e) **Așezați recipientul de amestecare într-un loc stabil și în siguranță.**  
*Un vas care nu este poziționat corespunzător se poate mișca în mod neașteptat.*
- f) **Asigurați-vă că lichidul nu stropește carcasa sculei electrice.**  
*Lichidul care pătrunde în scula electrică poate duce la deteriorarea acesteia și poate cauza electrocutare.*
- g) **Respectați instrucțiunile și avertismentele legate de materialele ce urmează a fi amestecate.**  
*Materialul care trebuie amestecat poate fi dăunător.*
- h) **În cazul în care scula electrică cade în materialul care urmează să fie amestecat, decuplați scula imediat și duceți scula electrică la o persoană calificată în reparații pentru a fi verificată.**  
*Încercarea de a ajunge la găleată cu scula încă în priză poate duce la șoc electric.*
- i) **Nu încercați să băgați mâna în recipientul de amestecare sau nu încercați să introduceți niciun alt obiect în timp ce amestecați.**  
*Contactul cu tija mixerului poate duce la vătămări foarte grave.*
- j) **Porniți și opriți scula numai în recipientul de amestecare.**  
*Tija mixerului se poate îndoi sau se poate roti într-un mod necontrolat.*

## MĂSURI DE PRECAUȚIE ÎN TIMPUL UTILIZĂRII

- Nu folosiți utilajul pentru materiale explozive (ex. Solvenți ușor inflamabili).**  
 Utilajul produce scântei care pot provoca aprinderea vaporilor.
- În cazul în care utilajul cade în materialul care urmează să fie amestecat, decuplați imediat firul de alimentare și mergeți cu utilajul la un service post-vânzare.**  
 Materialul care a penetrat utilajul poate cauza avarii și poate duce la apariția unui șoc electric.
- Țineți întotdeauna cu fermitate utilajul cu ambele mâini în timp ce lucrați pentru a asigura o mai bună stabilitate.**  
 Utilajul este mai bine controlat dacă este susținut cu ambele mâini.
- Nu lucrați cu materiale care conțin asbest.**  
 Asbestul este considerat cancerigen.
- Luati-vă măsuri de protecție în ceea ce privește praful eliberat în timpul lucrului; praful este dăunător sănătății, combustibilului și explozivului.**  
 Ex. Unele prafuri sunt cancerigene. Purtați o mască de praf și lucrați cu dispozitivul de colectare a prafului conectat.
- Așteptați întotdeauna până când mașina este oprită complet înainte de a o lăsa din mână.**  
 Accesoriul încorporat poate apăsa și duce la pierderea controlului utilajului.
- Nu folosiți niciodată mașina dacă este deteriorat cablul de alimentare. Nu atingeți cablul deteriorat și deconectați cablul deteriorat atunci când acesta este deteriorat în timpul lucrului.**  
 Cablul avariat crește riscul apariției șocului electric.
- Când lucrați cu mixerul în materiale lichide, evitați stropirea părții în care este amplasat motorul.**
- Conectați utilajele folosite prin intermediul unui întrerupător de siguranță (DRC).**

## NUMELE PĂRȚILOR (Fig. 1 – Fig. 6)

①	Capac perie	⑨	Piuliță (L)
②	Reglaj electronic	⑩	Piuliță (R)
③	Blocați pentru PORNIȚ	⑪	Bara extensibilă (18,5 mm)
④	Intrerupator	⑫	Contra piulita de blocare
⑤	Piulita de amestacare	⑬	Piulita de fixare (19 mm)
⑥	Schimbator de viteze	⑭	Piulita de fixare (22 mm)
⑦	Amestecător (L)	⑮	Piulita de fixare (28 mm)
⑧	Amestecător (R)		

## SIMBOLURI

### AVERTISMENT

În cele ce urmează sunt prezentate simbolurile folosite pentru mașină. Înainte de utilizare, asigurați-vă că înțelegeți semnificația acestora.

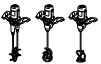
	UM 22VYST / UM 16VST2 / UM 12VST2: Mixerul
--	---

## SPECIFICAȚII

Model	UM 22VYST		UM 16VST2		UM 12VST2	
Tensiune de alimentare (pe zone)*1	230 V ~					
Putere instalată*1	1800 W		1600 W		1200 W	
Viteza	1	2	1	2	1	2
Viteză fără sarcină	150 – 300 min <sup>-1</sup>	300 – 650 min <sup>-1</sup>	150 – 300 min <sup>-1</sup>	300 – 650 min <sup>-1</sup>	150 – 300 min <sup>-1</sup>	300 – 650 min <sup>-1</sup>
Paleta de mestecare	220 mm (135 mm x 2)		160 mm		120 mm	
Greutate*2	6,4 kg		5,7 kg		5,4 kg	

\*1 Verificați plăcuța cu specificații a produsului, deoarece acesta poate diferi de la o zonă la alta.







\*2 Greutate: În conformitate cu Procedura EPTA 01/2014

### Control electronic

- Pornire ușoară  
Reduce reculul împotriva operatorului prin gestionarea numărului de rotații în timpul pornirii.
- Protecție restartare voltaj 0  
Protecția restartare voltaj 0 împiedicădemararea dispozitivului dupădeconectarea temporarăa sursei de curent în timpul operării.
- Viteză variabilă
- Protecție împotriva suprasolicității  
Această caracteristică de protecție întrerupe alimentarea motorului în cazul unei suprasarcini a motorului sau a depistării reducerii vitezei de rotație în timpul operării.  
Când caracteristica de protecție la suprasolicitare a fost activată, motorul se poate opri.  
În acest caz, eliberați întrerupătorul sculei și îndepărtați cauza suprasolicității.  
După aceasta, o puteți folosi din nou.

### NOTĂ

Ca urmare a programului continuu de cercetare și dezvoltare derulat de HiKOKI, prezentele specificații pot fi modificate fără notificare prealabilă.

	Pentru a reduce riscul de accidente, utilizatorul trebuie să citească manualul de utilizare.
	Numai pentru țările membre UE Nu aruncați această sculă electrică împreună cu deșeurile menajere! În conformitate cu Directiva Europeană 2012/19/UE referitoare la deșeurile reprezentând echipamente electrice și electronice și la implementarea acesteia în conformitate cu legislațiile naționale, sculele electrice care au ajuns la finalul duratei de folosire trebuie colectate separat și duse la o unitate de reciclare compatibilă cu mediul înconjurător.
	Pornire
	Oprire
	Deconectați ștecărul de la priză
	Sculă clasa II (Izolație dublă)

## ACCESORII STANDARD

	UM 22VYST	UM 16VST2	UM 12VST2
Piulița de amestecare (mm)	Ø 135 x 2	Ø 160 x 1	Ø 120 x 1
Bara extensibilă (mm)	—	L185	—

Accesoriile standard pot fi schimbate fără notificare prealabilă.

## APLICAȚII

Utilajul este destinat amestecării materialelor de construcții pulverulente ca mortarul, tencuielile, adezivii, cat ai a vopselelor, lacurilor și altor substanțe asemănătoare.

## ÎNAINTE DE UTILIZARE

- Sursa de alimentare cu energie electrică**  
Asigurați-vă de faptul că sursa de alimentare cu energie electrică ce urmează a fi folosită este conformă cu cerințele indicate pe plăcuța indicatoare a produsului.
- Declanșator**  
Asigurați-vă că declanșatorul este în poziția OPRIT. Dacă ștecărul este conectat la priză în timp ce declanșatorul este în poziția PORNIT, scula electrică va intra în funcțiune imediat, ceea ce ar putea produce accidente grave.
- Cablul prelungitor**  
Atunci când zona de lucru este departe de sursa de alimentare, folosiți un cablu prelungitor de o grosime suficientă și cu parametri corespunzători. Cablul prelungitor trebuie să fie cât mai scurt posibil.
- Montarea și demontarea paletelor de amestecare (Fig. 2)**

### PRECAUȚIE

Pentru a evita accidente grave, asigurați-vă că declanșatorul se află în poziția OPRIT și sursa de alimentare este deconectată. Scoateți ștecărul principal din priză!

- Strângeți paleta de amestecare cu contrapiulița de fixare. Țineți contrapiulița pe loc cu ajutorul cheii și rotiți paleta de amestecare cu o altă cheie în sensul acelor de ceasornic (vedere din față). Strângeți bine.  
Este necesară o cheie cu măsurătorile de mai jos.  

UM 22VYST: 22 mm, 28 mm
UM 16VST2: 22 mm x 2, 19 mm (pentru bara extensibilă)
UM 12VST2: 22 mm x 2

- Paletele de amestecare se demontează prin mișcări inverse celor de montare.

### 5. Schimbarea vitezei

Înainte de a modifica viteza, asigurați-vă că declanșatorul este pe poziția OPRIT, iar mașina s-a oprit complet. Pentru a schimba viteza, rotiți schimbătorul de viteze astfel cum este indicat în Fig. 3. Numărul „1” gravat pe corpul mașinii reprezintă viteza întâi a mașinii, iar numărul „2” este viteza a doua a acesteia. Dacă este dificil de rotit schimbătorul de viteze, rotiți contrapiulița în una dintre direcții, apoi rotiți schimbătorul de viteze din nou.

## INSTRUCȚIUNI DE UTILIZARE

### 1. Utilizarea întrerupătorului (Fig. 4)

- Când întrerupătorul este apăsat, utilajul se rotește. Când întrerupătorul este eliberat, utilajul se oprește.
- Apăsarea declanșatorului și împingerea butonului de blocare la PORNIT, menține starea pornit ce corespunde funcționării continue. La oprire, butonul de blocare pentru PORNIT poate fi deconectat prin apăsarea din nou pe declanșator.

### 2. Ajustarea vitezei (Fig. 5)

Viteza de rotație dorită se poate preselecția cu ajutorul schimbătorului de viteze.

## MENTENANȚĂ ȘI INSPECȚIE

Înainte de a efectua operații de întreținere și de curățare ștecărul trebuie scos din priză.

### 1. Depozitarea și curățarea

Atunci când nu utilizați utilajul, păstrați-l într-un loc uscat cu motorul orientat în sus.

Când curățați motorul evitați pătrunderea lichidelor în motor.

### 2. Verificarea șuruburilor de montare

Verificați regulat toate șuruburile de montare și asigurați-vă că acestea sunt strânse corespunzător. Dacă vreunul din șuruburi este slăbit, strângeți-l imediat. Nerespectarea acestei indicații poate duce la pericole grave.

### 3. Întreținerea motorului

Bobinajul motorului este inima motorului.

Fiți foarte atenți să nu deteriorați bobinajul și să nu îl expuneți la ulei sau la apă.

### 4. Inspecția periiilor de carbon

Motorul utilizează perii de carbon ca piese consumabile. Încălzirea excesivă a periiilor de carbon poate dăuna motorului, așa că înlocuiți vechea pereche de perii cu una nouă. Păstrați întotdeauna curate periele și asigurați-vă că acestea alunecă liber în interiorul suportului de perii.

### PRECAUȚIE

Când înlocuiți periele, folosiți întotdeauna perii originale HiKOKI, urmând codul din schema mașinii.

### 5. Înlocuirea periiilor de carbon

Demontați capacul periei cu o șurubelniță cu capul drept. Periele pot fi apoi înlăturate cu ușurință. Contactați centrul de service autorizat HiKOKI când cumpărați alte perii de cărbune.

### 6. Înlocuirea cablului de alimentare

Dacă cablul de alimentare al sculei este deteriorat, scula trebuie returnată către Centrul de Service autorizat de HiKOKI pentru înlocuirea lui.

Dacă este necesară înlocuirea cablului de conectare, acest lucru trebuie realizat de producător sau de reprezentantul acestuia pentru a evita orice riscuri în materie de siguranță.

### 7. Centru de service autorizat HiKOKI:

Consultați <https://hikoki-powertools.eu> pentru adrese.

### PRECAUȚIE

Pe durata folosirii și a operațiilor de întreținere a mașinii trebuie respectate reglementările și standardele naționale privind securitatea.

## GARANȚIE

Garantăm sculele electrice HIKOKI în conformitate cu reglementările statutare/specifice țării. Această garanție nu acoperă defectele sau daunele provocate de utilizarea necorespunzătoare, abuz sau de uzura și deteriorarea normale. În cazul în care aveți reclamații, vă rugăm să trimiteți scula electrică nedemontată, împreună cu CERTIFICATUL DE GARANȚIE care se găsește la finalul prezentelor Instrucțiuni de utilizare, la o unitate service autorizată de HIKOKI.

### Informații privind zgomotele transmise prin aer și vibrațiile

Valorile măsurate au fost determinate în conformitate cu EN62841 și declarate în conformitate cu ISO 4871.

Nivelul tipic al presiunii zgomotului calculat A:

89,4 dB (A) (UM 12VST2)  
93,6 dB (A) (UM 16VST2)  
97,9 dB (A) (UM 22VYST)

Nivelul tipic al puterii zgomotului calculat A:

81,4 dB (A) (UM 12VST2)  
85,6 dB (A) (UM 16VST2)  
89,9 dB (A) (UM 22VYST)

Incertitudine K: 3 dB (A).

Purtați protecție auditivă.

Valorile totale pentru vibrații (sumă vectori triaxiali) conform EN62841.

Fără sarcină:

Valoare emiterie vibrații  $a_h =$

2,0 m/s<sup>2</sup> K = 1,5 m/s<sup>2</sup> (UM 12VST2)  
2,3 m/s<sup>2</sup> K = 1,5 m/s<sup>2</sup> (UM 16VST2)  
2,3 m/s<sup>2</sup> K = 1,5 m/s<sup>2</sup> (UM 22VYST)

Incertitudine K = 1,5 m/s<sup>2</sup>

- Valorile totale ale vibrațiilor și valorile emisiei de zgomot impuse au fost măsurate în conformitate cu o procedură standard de testare, iar acestea pot fi utilizate pentru a compara o sculă electrică cu alta.
- Valorile totale ale vibrațiilor și valorile emisiei de zgomot impuse pot fi utilizate și pentru o evaluare preliminară a sarcinii.

### AVERTISMENT

- Vibrațiile și emisiile de zgomot generate în cursul utilizării efective a sculei electrice pot fi diferite de valorile indicate, întrucât acestea vor depinde de modul în care este utilizată scula electrică, în special în ceea ce privește tipul piesei de prelucrat.
- Încercați să mențineți sarcina cauzată de vibrații la un nivel cât mai scăzut posibil. Purtarea mănușilor la utilizarea sculei și limitarea timpului de lucru reprezintă exemple de măsuri care trebuie luate pentru a reduce vibrațiile. Trebuie ținut cont de toate etapele ciclului de operare (de exemplu, perioadele în care scula electrică este oprită și cele în care este pornită, dar în care funcționează în gol).

## VŠEOBECNÉ BEZPEČNOSTNÉ VÝSTRAHY PRE ELEKTRICKÉ NÁRADIE

### ⚠ VÝSTRAHA

Prečítajte si všetky bezpečnostné varovania, pokyny, ilustrácie a technické parametre, ktoré boli dodané s týmto elektrickým náradím.

Nedodržanie výstrah a pokynov môže viesť k zasiahnutiu elektrickým prúdom, požiaru a/alebo vážnemu poraneniu.

Všetky výstrahy a pokyny uschovajte pre možnú potrebu v budúcnosti.

Výraz „elektrické náradie“, ktorý je uvedený na výstrahách, označuje vaše elektrické náradie napájané zo siete (so sieťovým káblom) alebo náradie napájané akumulátorom (bez sieťového kábla).

### 1) Bezpečnosť na pracovisku

a) Svoje pracovisko udržiavajte čisté a dobre osvetlené.

*Neporiadok a tmavé plochy zvyšujú pravdepodobnosť úrazov.*

b) Elektrické náradie nepoužívajte vo výbušnom prostredí, ako napríklad v prítomnosti horľavých kvapalín, plynov alebo prachu.

*Elektrické náradie vytvára iskry, ktoré môžu zapáliť prach alebo výpary.*

c) Počas práce s elektrickým náradím by sa mali okolostojáci a deti zdržiavať mimo elektrického náradia.

*Odvodenie pozornosti môže spôsobiť neschopnosť ovládania náradia.*

### 2) Elektrická bezpečnosť

a) Zástrčka elektrického náradia musí vyhovovať sieťovej zásuvke. Zástrčku nikdy a žiadnym spôsobom neupravujte. V spojení s uzemneným elektrickým náradím nepoužívajte žiadne rozbočovacie zásuvky.

*Neupravované zástrčky a správne vyhovujúce zásuvky znižujú riziko zasiahnutia elektrickým prúdom.*

b) Zabráňte telesnému kontaktu s uzemnenými povrchmi, akými sú trubky, radiátory, sporáky a chladničky.

*Existuje zvýšené riziko zasiahnutia elektrickým prúdom v prípade, ak je vaše telo uzemnené.*

c) Elektrické náradie nevystavujte účinkom dažďa alebo mokrého prostredia.

*Pri vniknutí vody do elektrického náradia sa zvyšuje riziko zasiahnutia elektrickým prúdom.*

d) Kábel nepoužívajte nesprávnym spôsobom. Kábel nikdy nepoužívajte na prenášanie, ťhanie a náradie neodpájajte od prívodu energie ťhaním za kábel.

*Kábel chráňte pred teplom, olejom, ostrými hranami alebo pohybujúcimi sa časťami.*

*Poškodené alebo zamotané káble zvyšujú riziko zasiahnutia elektrickým prúdom.*

e) Pri používaní elektrického náradia vonku používajte predlžovací kábel vhodný na použitie vonku.

*Používanie kábla vhodného na používanie vonku znižuje riziko zasiahnutia elektrickým prúdom.*

f) V prípade, ak je nevyhnutné používať elektrické náradie vo vlhkom prostredí, používajte prívod elektrického prúdu chránený zariadením pre zvyškový prúd (RCD).

*Používanie RCD znižuje riziko zasiahnutia elektrickým prúdom.*

### 3) Osobná bezpečnosť

a) Pri používaní elektrického náradia zostaňte pozorný, sústreďte sa na vykonávanú prácu a používajte vždy zmysly. Elektrické náradie nepoužívajte ak ste unavený, alebo ste pod vplyvom drog, alkoholu alebo liekov.

*Chvilka nepozornosti počas práce s elektrickým náradím môže spôsobiť vážne osobné poranenie.*

b) Používajte osobné ochranné pracovné prostriedky. Vždy si nasadte ochranu na oči.

*Ochranné prostriedky, akými sú protiprachová maska, protišmykové bezpečnostné topánky, ochranná prilba alebo chrániče sluchu, ktoré sa používajú pre patričné podmienky, znižujú vznik osobných poranení.*

c) Zabráňte neúmyselnému spusteniu. Pred pripojením k sieťovému zdroju a/alebo akumulátoru, uchopením alebo prenášaním náradia sa uistite, že vypínač je vo vypnutej polohe.

*Prenášanie náradia s prstom na vypínači alebo aktivovanie náradia elektrickým prúdom, keď je spínač v zapnutej polohe, privoláva úrazy.*

d) Pred zapnutím z elektrického náradia odstráňte všetky nastavovacie kľúče alebo skrutkovače.

*Skrutkovač alebo kľúč, ktorý zostal pripojený k otáčajúcej sa časti elektrického náradia môže spôsobiť osobné poranenie.*

e) Nepredkláňajte sa. Vždy si zachovajte správnu rovnováhu a zabezpečte správny postoj.

*Toto umožní lepšie ovládanie elektrického náradia v neočakávaných situáciách.*

f) Vhodne sa oblečte. Pri práci nenoste voľný odev alebo šperky. Udržujte svoje vlasy a oblečenie v dostatočnej vzdialenosti od pohybujúcich sa častí.

*Voľné oblečenie, šperky alebo dlhé vlasy sa môžu zachytiť do pohybujúcich častí.*

g) Ak je zariadenie vybavené na pripojenie vysávača alebo vrecka na zachytávanie prachu, pripojte ich k náradiu a pri práci ich správne používajte.

*Používanie zariadení na zachytávanie prachu môže znížiť riziká spôsobené prachom.*

h) Nedovoľte, aby ste sa vďaka skúsenostiam získaným častým používaním náradí stali príliš sebaistými a ignorovali zásady bezpečnosti.

*Neopatrné zaobchádzanie môže spôsobiť vážne zranenie v zlomku sekundy.*

### 4) Používanie a starostlivosť o elektrické náradie

a) Elektrické náradie nepreťažujte. Na prácu používajte vždy náradie, ktoré je na ňu určené.

*Správne elektrické náradie vykoná prácu, na ktorú je určené lepšie a bezpečnejšie.*

b) Náradie s poškodeným vypínačom, ktorý sa nedá zapnúť alebo vypnúť, nepoužívajte.

*Akékoľvek náradie, ktoré nemôže byť ovládané vypínačom je nebezpečné a musí sa opraviť.*

c) Predtým, ako vykonáte akékoľvek úpravy, výmenu príslušenstva alebo skôr, než elektrické náradie odložíte, odpojte ho od zdroja napájania a/alebo odpojte akumulátor, pokiaľ je odmatateľný.

*Tieto preventívne bezpečnostné opatrenia znižujú riziko náhodného spustenia elektrického náradia.*

- d) Nečinné elektrické náradie skladujte mimo dosahu detí a nedovoľte, aby toto elektrické náradie obsluhovali osoby, ktoré nie sú oboznámené s elektrickým náradím alebo s týmto návodom.  
*V rukách neškolených osôb je elektrické náradie nebezpečné.*
- e) **Vykonávajte údržbu elektrického náradia a príslušenstva.** Skontrolujte nesprávne centrovanie alebo zablokovanie pohyblivých častí, poškodenie častí, alebo akékoľvek iné okolnosti, ktoré by mohli ovplyvniť činnosť elektrického náradia. V prípade poškodenia musíte dať elektrické náradie pred ďalším použitím opraviť.  
*Mnohé nehody sú spôsobené práve nesprávne udržiavaným elektrickým náradím.*
- f) **Rezný nástroj udržiavajte ostrý a čistý.**  
*Správne udržiavaný rezný nástroj s ostrými brítmí je menej náchylný na zablokovanie a je ľahšie ovládateľný.*
- g) Elektrické náradie, príslušenstvo, brity náradia atď. používajte v súlade s týmito pokynmi a berte do úvahy pracovné podmienky a charakter vykonávanej práce.  
*Používanie elektrického náradia na iné, než určené činnosti môže viesť k vzniku nebezpečných situácií.*
- h) **Rukoväte a uchopovacie povrchy uchovávajte v suchu, čistote a neznečistené olejmi a mazivom.** Klzké rukoväte a uchopovacie povrchy neumožňujú bezpečnú manipuláciu a ovládanie náradia v neočakávaných situáciách.
- 5) **Servis**
- a) **Servis na svojom elektrickom náradí nechajte vykonávať len kvalifikovaným personálom a pri použití jedine originálnych náhradných dielov.**  
*Tým sa zabezpečí zachovanie bezpečnosti elektrického náradia.*
- BEZPEČNOSTNÉ OPATRENIA**  
Zabráňte prístupu detí a nezainteresovaných osôb. Keď náradie nepoužívate, mali by ste ho uložiť mimo dosahu detí a nezainteresovaných osôb.
- BEZPEČNOSTNÉ POKYNY PRE MIEŠADLO**
- a) **Držte nástroj oboma rukami na určených rukovätiach. (Obr. 6)**  
*Strata ovládania môže spôsobiť poranenie osôb.*
- b) **Zabezpečte dostatočné vetranie pri miešaní horľavých materiálov, aby ste sa vyhli nebezpečnému ovzdušiu.**  
*Vytvárajúce sa výpary môžete vdýchnuť alebo sa môžu zapáliť iskrami, ktoré elektrický nástroj produkuje.*
- c) **Nemiešajte potravu.**  
*Elektrické náradie a príslušenstvo nie sú určené na spracovanie potravín.*
- d) **Udržujte kábel mimo pracovného priestoru.**  
*Kábel sa môže zavadiť o košík miešadla.*
- e) **Uistite sa, že je zmiešavacia nádoba umiestnená v pevnej a bezpečnej polohe.**  
*Nádoba, ktorá nie je správne zaistená, sa môže neočakávane pohnúť.*
- f) **Dbajte na to, aby na kryt náradia nestriekala kvapalina.**  
*Preniknutie kvapaliny do elektrického náradia môže viesť k poškodeniu a môže spôsobiť zásah elektrickým prúdom.*
- g) **Dodržujte pokyny a upozornenia týkajúce sa miešania materiálu.**  
*Materiál, ktorý sa má zmiešavať, môže byť škodlivý.*
- h) **Ak náradie padne do materiálu, ktorý sa má zmiešavať, okamžite odpojte náradie a nechajte ho skontrolovať kvalifikovanou osobou.**  
*Siahnutím do vedra s nástrojom, ktorý je stále pripojený, môže dôjsť k úrazu elektrickým prúdom.*
- i) **Do zmiešavacej nádoby nesaiahajte rukami ani do nej nevkładajte žiadne iné predmety počas miešania.**  
*Kontakt s košom miešadla môže spôsobiť vážne zranenie osôb.*
- j) **Nástroj spúšťajte a zastavujte iba v zmiešavacej nádobe.**  
*Kôš miešadla sa môže ohýbať alebo otáčať nekontrolovaným spôsobom.*
- BEZPEČNOSTNÉ POKYNY PRE POUŽÍVANIE ZARIADENIA**
- Nepoužívajte elektrické zariadenie pre výbušné materiály (napr. ľahko vznetlivé rozpúšťadlá).**  
Elektrické nástroje vytvárajú iskry, ktoré môžu zapáliť tvoriace sa výpary.
  - V prípade, že elektrické zariadenie by malo spadnúť do miešaného materiálu, okamžite vypnite napájanie a nechajte zariadenie skontrolovať servisnému agentovi.**  
Materiál, ktorý vstúpil do elektrického zariadenia môže spôsobiť poškodenie a viesť k elektrickému šoku.
  - Pri práci s elektrickým zariadením ho pevne držte oboma rukami a vždy stojte pevne na zemi udržiavajúc si dostatočný odstup.**  
Elektrické zariadenie sa lepšie ovláda pri použití oboch rúk.
  - Nepracujte s materiálom obsahujúcim azbest.**  
Azbest je považovaný za karcinogénny.
  - Vykonajte bezpečnostné opatrenia v prípade, že prašné prostredie môže ohroziť zdravie, spôsobiť zápalné alebo výbušné prostredie.**  
Príklad: Niektoré z prašných prostredí sú považované za karcinogénne. Noste respirátor a v prípade, že je to možné, pracujte s odsávačom prachu.
  - Vždy čakajte kým sa zariadenie kompletne nezastaví, pred tým, než bude položené na zem.**  
Časť zariadenia sa môžu zablokovať alebo zlomiť a spôsobíť tak stratu kontroly nad elektrickým zariadením.
  - Nikdy nepoužívajte zariadenie s poškodeným káblom. Nedotýkajte sa poškodeného kábla a vytiahnite ho z elektrickej siete, ak sa takýto kábel poškodí pri práci.**  
Poškodené káble zvyšujú riziko elektrického šoku.
  - Počas práce s miešadlom sa vyhňte vyšplechnutiu mokrého materiálu do oblasti motora zariadenia.**
  - Zapojte zariadenia, ktoré sa používajú na ochranu zvyškového prúdu (RCD).**

**NÁZVY DIELOV (Obr. 1 – Obr. 6)**

①	Kryt kotúča	⑨	Matica (L)
②	Ovládanie rýchlosti	⑩	Matica (R)
③	Zámok pre zapnutie	⑪	Predlžovacia lišta (18,5 mm)
④	Spúšť	⑫	Hriadel'
⑤	Lopatka miešadla	⑬	Kľúč (19 mm)
⑥	Menič prevodových stupňov	⑭	Kľúč (22 mm)
⑦	Miešadlo (L)	⑮	Kľúč (28 mm)
⑧	Miešadlo (R)		

**SYMBOLY****VÝSTRAHA**

Nižšie sú zobrazené symboly, ktoré sa v prípade strojného zariadenia používajú. Pred použitím náradia sa oboznámte s významom týchto symbolov.

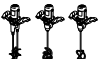
	UM 22VYST / UM 16VST2 / UM 12VST2: Miešadlo
--	--

**ŠPECIFIKÁCIE**

Model	UM 22VYST		UM 16VST2		UM 12VST2	
Napätie (regionálne závislé)*1	230 V ~					
Príkon*1	1800 W		1600 W		1200 W	
Zmena rýchlosti	1	2	1	2	1	2
Voľnobežné otáčky	150 – 300 min <sup>-1</sup>	300 – 650 min <sup>-1</sup>	150 – 300 min <sup>-1</sup>	300 – 650 min <sup>-1</sup>	150 – 300 min <sup>-1</sup>	300 – 650 min <sup>-1</sup>
Lopatka miešadla	220 mm (135 mm x 2)		160 mm		120 mm	
Hmotnosť*2	6,4 kg		5,7 kg		5,4 kg	

\*1 Skontrolujte štítk s menovitými hodnotami na výrobku, pretože tieto údaje podliehajú zmenám.







\*2 Hmotnosť: V súlade s postupom EPTA 01/2014

**Elektronické ovládanie**

- Pozvoľný rozbeh  
Znižuje odskočenie proti operátorovi tým, že riadi počet otáčok počas spúšťania.
- Ochrana pred spustením pri 0 napätí  
Ochrana pred spustením pri nulovom napätí zabráni spusteniu elektrického nástroja po krátkodobom prerušení napájania počas pracovnej operácie.
- Variabilná rýchlosť
- Ochrana proti preťaženiu  
Táto ochranná funkcia vypne napájanie motora v prípade preťaženia motora alebo pri nápadnom spomalení rýchlosti otáčok počas prevádzky.  
Ak bola funkcia proti preťaženiu aktivovaná, motor sa môže zastaviť.  
V takomto prípade uvoľnite vypínač na náradí a odstráňte príčinu preťaženia.  
Následne ho budete môcť opäť použiť.

**POZNÁMKA**

Vzhľadom na pokračujúci program výskumu a vývoja v spoločnosti HiKOKI si vyhradzuje právo zmien tu uvedených technických parametrov bez predchádzajúceho upozornenia.

	Aby sa znížilo riziko zranenia, musí si užívateľ prečítať návod na obsluhu.
	Iba pre krajiny EÚ Elektrické náradie nelikvidujte spolu s domácim odpadom! Aby ste dodržali ustanovenia európskej smernice 2012/19/EÚ o odpadových elektrických a elektronických zariadeniach a jej implementáciu v zmysle národnej legislatívy, je potrebné elektrické náradie po uplynutí jeho doby životnosti separovať a doručiť na environmentálne prijateľné miesto recyklovania.
	Zapnutie
	Vypnutie
	Odpojte zástrčku od elektrickej zásuvky
	Náradie triedy II (Dvojitá izolácia)

**STANDARDNÉ PRÍSLUŠENSTVO**

	UM 22VYST	UM 16VST2	UM 12VST2
Lopatka miešadla (mm)	Ø 135 × 2	Ø 160 × 1	Ø 120 × 1
Predlžovacia lišta (mm)	—	L185	—

Štandardné príslušenstvo podlieha zmenám bez predchádzajúceho oznámenia.

**POUŽITIE**

Zmiešanie práškových stavebných materiálov ako malta, omietky, lepidlá ako aj farieb bez obsahu rozpúšťadiel, náterov a podobných zložiek

**PRED PREVÁDZKOVANÍM****1. Sieťový zdroj**

Presvedčte sa, že sieťový zdroj, ktorý budete používať vyhovuje požiadavkám na napájanie, ktoré sú uvedené na štítku s menovitými hodnotami na náradí.

**2. Spúšť**

Skontrolujte, či je spúšť v polohe OFF (VYP.). Ak pripojíte zástrčku do zásuvky a spúšť je v polohe ON (ZAP.), elektrické náradie začne okamžite fungovať, čo môže viesť k vážnym nehodám.

**3. Predlžovací kábel**

Pokiaľ je pracovisko od zdroja napájania vzdialené, použite predlžovací kábel vhodnej hrúbky a s patričnými menovitými hodnotami. Predlžovací kábel by mal byť podľa možnosti čo najkratší.

**4. Nasadenie a odobratie lopatky miešadla (Obr. 2)****UPOZORNENIE**

Aby ste sa vyhli vážnej nehode, zaistíte, aby spúšť bola v polohe OFF (VYP.) a zdroj napájania odpojený. Odpojte sieťovú zástrčku!

- (1) Naskrutkujte lopatku miešadla na hriadeľ a točte druhým kľúčom v smere hodinových ručičiek (z predného pohľadu). Pevne ju utiahnite.

Vyžaduje sa kľúč s nižšie uvedenými rozmermi.

UM 22VYST: 22 mm, 28 mm
UM 16VST2: 22 mm × 2, 19 mm
(pre predlžovaciu lištu)
UM 12VST2: 22 mm × 2

- (2) Odskrutkujte lopatku miešadla opačným spôsobom.

**5. Vysoko rýchlostný/ nízko rýchlostný stupeň**

Pred zmenou rýchlosti sa uistite, že je spúšť v polohe OFF (VYP.) a zariadenie sa úplne zastavilo.

Pre zmenu rýchlosti pootočte páčku pre zmenu prevodových stupňov ako je uvedené na **Obr. 3**. Číslo "1" uvedené na zariadení udáva pomalý rýchlostný stupeň, číslo "2" udáva rýchly rýchlostný stupeň.

Ak je ťažké prepnutie prevodového stupňa, potiahnite lopatku mierne v ľubovoľnom smere a znovu skúste prepnúť.

**POUŽÍVANIE****1. Spustenie (Obr. 4)**

- Ak je miešadlo zatlačené, zariadenie rotuje. Ak je spúšť uvoľnená, zariadenie sa zastaví.
- Potiahnutím spúšte a zatlačením zámku do polohy ON (ZAP.) sa zabezpečí zapnutý stav, ktorý je vhodný pre nepretržitý chod. Pri vypínaní môžete zapnutý zámkov vypnúť opätovným stlačením spúšte.

**2. Nastavenie rýchlosti (Obr. 5)**

Požadovaná rýchlosť rotácie môže byť predvolená pomocou ovládania rýchlosti.

**ÚDRŽBA A KONTROLA**

Pred údržbou a čistením sa musí najprv vytriahnuť zástrčka z elektrickej zásuvky.

**1. Čistenie a skladovanie**

- Ak je miešadlo nepoužívané, skladujte ho v suchých priestoroch uložené motorom nahor. Pri čistení miešadla sa vyhnite vstupu vody alebo inej kvapaliny do oblasti motora zariadenia.

**2. Prehliadka montážnych skrutiek**

- Pravidelne kontrolujte montážne skrutky a zabezpečte, aby boli vždy správne utiahnuté. Pokiaľ sa niektoré skrutky uvoľnia, okamžite ich utiahnite. Pokiaľ tak neurobíte, môže to mať za následok vážne riziko.

**3. Údržba motora**

- Vinutie jednotky motora je samotným (srdcom) elektrického náradia. Aby ste predišli poškodeniu vinutia a/alebo jeho zvlhnutiu od oleja alebo vody, vykonávajte predpísanú povinnú starostlivosť.

**4. Kontrola uhlíkových kefiiek**

- Motor zapája uhlíkové kefiiky, ktoré sú spotrebným materiálom. Keďže výnimočne opotrebované uhlíkové kefiiky môžu poškodiť motor, vymeňte ich za nové, pričom použijete identické výrobné číslo uhlíkových kefiiek. Okrem toho, vždy udržiavajte uhlíkové kefiiky čisté a uistite sa, že sa voľne pohybujú v rámci držiakov uhlíkov.

**UPOZORNENIE**

- Pri výmene nových uhlíkových kefiiek vždy použite originálne HiKOKI uhlíkové kefiiky s výrobným číslom uvedeným na výkrese.

**5. Výmena uhlíkových kefiiek**

- Odstráňte čiapočky uhlíkových kefiiek pomocou skrutkovača. Uhlíkové kefiiky je potom možné jednoducho vybrať. Pri výmene uhlíkových kefiiek kontaktujte autorizované servisné stredisko HiKOKI.

**6. Výmena napájacieho kábla**

- Ak dôjde k poškodeniu prívodného kábla, je potrebné náradie zaslať späť do autorizovaného servisného strediska spoločnosti HiKOKI na výmenu kábla.

Ak je potrebné vymeniť spojovací kábel, musí to vykonať výrobca alebo jeho zástupca, aby sa predišlo akýmkoľvek bezpečnostným rizikám.

**7. Autorizované servisné stredisko spoločnosti HiKOKI:**

Pozrite si adresy na <https://hikoki-powertools.eu>.

**UPOZORNENIE**

V rámci prevádzkovania alebo údržby elektrického náradia je nutné dodržiavať bezpečnostné nariadenia a normy platné v patričnej krajine.

---

## ZÁRUKA

---

Naša spoločnosť garantuje, že elektrické náradie značky HiKOKI vyhovuje zákonným/národným nariadeniam. Táto záruka sa nevzťahuje na chyby alebo poškodenia v dôsledku nesprávneho používania, zlého zaobchádzania alebo štandardného opotrebovania a poškodenia. V prípade reklamácie doručte elektrické náradie v nezrobrovanom stave spolu so ZÁRUČNÝM LISTOM, ktorý nájdete na konci tohto návodu na obsluhu autorizovanému servisnému stredisku spoločnosti HiKOKI.

---

### Informácie ohľadne vzduchom prenášaného hluku a vibrácií

Merané hodnoty boli stanovené podľa normy EN62841 a deklarované podľa ISO 4871.

Typická úroveň vázenej hladiny akustického tlaku A:

89,4 dB (A) (UM 12VST2)  
 93,6 dB (A) (UM 16VST2)  
 97,9 dB (A) (UM 22VYST)

Typická úroveň vázenej hladiny akustického výkonu A:

81,4 dB (A) (UM 12VST2)  
 85,6 dB (A) (UM 16VST2)  
 89,9 dB (A) (UM 22VYST)

Odchýlka K: 3 dB (A)

Používajte ochranu sluchu.

Výsledné celkové hodnoty pre vibrácie (suma pre trojosový vektor) stanovené podľa normy EN62841.

Bez zaťaženia:

Hodnota emisií vibrácií  $a_h =$

2,0 m/s<sup>2</sup> K = 1,5 m/s<sup>2</sup> (UM 12VST2)  
 2,3 m/s<sup>2</sup> K = 1,5 m/s<sup>2</sup> (UM 16VST2)  
 2,3 m/s<sup>2</sup> K = 1,5 m/s<sup>2</sup> (UM 22VYST)

Odchýlka K = 1,5 m/s<sup>2</sup>

---

- Stanovené celkové hodnoty vibrácií a stanovené hodnoty emisií hluku sa merali podľa štandardizovaného skúšobného postupu a môžu sa použiť na porovnanie jedného elektrického náradia s druhým.
- Stanovené celkové hodnoty vibrácií a stanovené hodnoty emisií hluku sa môžu použiť aj na predbežné určenie zaťaženia.

### VÝSTRAHA

- Emisie vibrácií a hluku vznikajúce pri skutočnom používaní elektrického náradia sa môžu líšiť od uvedených hodnôt, pretože budú závisieť od spôsobu použitia elektrického náradia, najmä s ohľadom na typ spracovávaného obrobku.
- Snažte sa udržať záťaž spôsobenú vibráciami na čo najnižšej úrovni. Používanie rukavíc pri použití náradia a obmedzenie pracovného času sú príkladmi opatrení, ktoré možno prijať na zníženie vibrácií. Do úvahy je potrebné vziať všetky časti prevádzkového cyklu (napr. časové intervaly, keď je náradie vypnuté a časové intervaly, keď je zapnuté, ale beží bez zaťaženia).

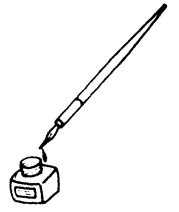

<p>English</p> <p><b><u>GUARANTEE CERTIFICATE</u></b></p> <ol style="list-style-type: none"> <li>① Model No.</li> <li>② Serial No.</li> <li>③ Date of Purchase</li> <li>④ Customer Name and Address</li> <li>⑤ Dealer Name and Address (Please stamp dealer name and address)</li> </ol>	<p>Čeština</p> <p><b><u>ZÁRUČNÍ LIST</u></b></p> <ol style="list-style-type: none"> <li>① Model č.</li> <li>② Série č.</li> <li>③ Datum nákupu</li> <li>④ Jméno a adresa zákazníka</li> <li>⑤ Jméno a adresa prodejce (Prosíme o razítko se jménem a adresou prodejce)</li> </ol>
<p>Deutsch</p> <p><b><u>GARANTIESCHEIN</u></b></p> <ol style="list-style-type: none"> <li>① Modell-Nr.</li> <li>② Serien-Nr.</li> <li>③ Kaufdatum</li> <li>④ Name und Anschrift des Kunden</li> <li>⑤ Name und Anschrift des Händlers (Bitte mit Namen und Anschrift des Handlers abstempeln)</li> </ol>	<p>Türkçe</p> <p><b><u>GARANTİ SERTİFİKASI</u></b></p> <ol style="list-style-type: none"> <li>① Model No.</li> <li>② Seri No.</li> <li>③ Satın Alma Tarihi</li> <li>④ Müşteri Adı ve Adresi</li> <li>⑤ Bayi Adı ve Adresi (Lütfen bayi adını ve adresini kaşe olarak basın)</li> </ol>
<p>Polski</p> <p><b><u>GWARANCJA</u></b></p> <ol style="list-style-type: none"> <li>① Model</li> <li>② Numer seryjny</li> <li>③ Data zakupu</li> <li>④ Nazwa klienta i adres</li> <li>⑤ Nazwa dealera i adres (Pieczęć punktu sprzedaży)</li> </ol>	<p>Română</p> <p><b><u>CERTIFICAT DE GARANȚIE</u></b></p> <ol style="list-style-type: none"> <li>① Model nr.</li> <li>② Nr. de serie</li> <li>③ Data cumpărării</li> <li>④ Numele și adresa clientului</li> <li>⑤ Numele și adresa distribuitorului (Vă rugăm aplicați ștampila cu numele și adresa distribuitorului)</li> </ol>
<p>Magyar</p> <p><b><u>GARANCIA BIZONYLAT</u></b></p> <ol style="list-style-type: none"> <li>① Típuszám</li> <li>② Sorozatszám</li> <li>③ A vásárlás dátuma</li> <li>④ A Vásárló neve és címe</li> <li>⑤ A Kereskedő neve és címe (Kérjük ide elhelyezni a Kereskedő nevének és címének pecsétjét)</li> </ol>	<p>Slovenčina</p> <p><b><u>ZÁRUČNÝ LISTA</u></b></p> <ol style="list-style-type: none"> <li>① Č. modelu</li> <li>② Sériové č.</li> <li>③ Dátum zakúpenia</li> <li>④ Meno a adresa zákazníka</li> <li>⑤ Názov a adresa predajcu (Pečiatka s názvom a adresou predajcu)</li> </ol>

# HIKOKI

①	
②	
③	
④	
⑤	



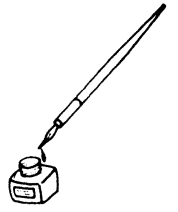

English	Čeština
<p><b>EC DECLARATION OF CONFORMITY</b></p> <p>We declare under our sole responsibility that Mixer, identified by type and specific identification code *1), is in conformity with all relevant requirements of the directives *2) and standards *3), Tim Sieberns who is authorized to compile the technical file is at *4) – See below. The declaration is applicable to the product affixed CE marking.</p>	<p><b>PROHLÁŠENÍ O SHODĚ S ES</b></p> <p>Prohlašujeme na svou výhradní zodpovědnost, že míchadlo, identifikované podle typu a specifického identifikačního kódu *1), je v souladu se všemi příslušnými požadavky směrnic *2) a norem *3), Tim Sieberns, jež je oprávněný k sestavení technické dokumentace, je v *4) - viz níže.</p> <p>Toto prohlášení platí pro výrobek označený značkou CE.</p>
Deutsch	Türkçe
<p><b>EG-KONFORMITÄTSEKTLÄRUNG</b></p> <p>Wir erklären in alleiniger Verantwortung, dass das durch den Typ und den spezifischen Identifizierungscode *1) identifizierte Mixgerät allen einschlägigen Bestimmungen der Richtlinien *2) und Normen *3) entspricht. Tim Sieberns, die für die Zusammenstellung der technischen Datei zuständig ist, ist unter *4) erreichbar – Siehe unten. Die Erklärung gilt für die an dem Produkt angebrachte CE-Kennzeichnung.</p>	<p><b>AT UYGUNLUK BEYANI</b></p> <p>Tip ve özel tanım koduyla *1) tanımlı Karıştırıcı'nın direktiflerin *2) ve standartların *3) tüm ilgili gereksinimlerine uygun olduğunu tamamen kendi sorumluluğumuz altında beyan ederiz. Teknik dosya derleme yetkisi olan Tim Sieberns *4) no.lu kısmdadır – Aşağıya bakın. Beyan, üzerinde CE işareti bulunan ürünler için geçerlidir.</p>
Polski	Română
<p><b>DEKLARACJA ZGODNOŚCI Z WE</b></p> <p>Oświadczamy na własną wyłączną odpowiedzialność, że Mikser podanego typu i oznaczony unikalnym kodem identyfikacyjnym *1) jest zgodny ze wszystkimi właściwymi wymogami dyrektyw *2) i norm *3). Tim Sieberns jest upoważniony do sporządzenia dokumentacji technicznej i jest dostępny pod adresem *4) – Patrz poniżej. Niniejsza deklaracja ma zastosowanie do produktu opatrzonego znakiem CE.</p>	<p><b>DECLARAȚIE DE CONFORMITATE CE</b></p> <p>Declarăm pe propria răspundere că Mixerul, identificat după tipul și codul de identificare specific *1), este în conformitate cu toate cerințele relevante ale directivelor *2) și ale standardelor *3). Tim Sieberns, persoana autorizată să întocmească dosarul tehnic, se află la *4) – Vezi mai jos.</p> <p>Declarația se referă la produsul pe care este aplicat semnul CE.</p>
Magyar	Slovenčina
<p><b>EK MEGFELELŐSÉGI NYILATKOZAT</b></p> <p>A kizárólagos felelősségünkre kijelentjük, hogy a Keверóгép, mely típus és egyedi azonosító kód *1) alapján azonosított, megfelel az irányelvek *2) és szabványok *3) vonatkozó követelményeinek. A műszaki fájl összeállítására jogosult Tim Sieberns elérhetősége itt található: *4) – Lásd alább.</p> <p>Jelen nyilatkozat a termékén feltüntetett CE jelzésre vonatkozik.</p>	<p><b>ES VYHLÁSENIE O ZHODE</b></p> <p>Týmto vyhlasujeme na vlastnú zodpovednosť, že výrobok Miešadlo identifikovaný podľa typu a špecifického identifikačného kódu *1) je v zhode so všetkými príslušnými požiadavkami smerníc *2) a noriem *3). Tim Sieberns, ktorý má oprávnenie na zostavovanie technickej dokumentácie, je uvedený v bode *4) – Pozrite nižšie.</p> <p>Toto vyhlásenie sa vzťahuje na výrobok označený značkou CE.</p>
<p>*1) UM 22VYST C353777R UM 16VST2 C353775R UM 12VST2 C353773R</p> <p>*2) 2006/42/EC, 2014/30/EU, 2011/65/EU</p> <p>*3) EN62841-1:2015+A11:2022 EN62841-2-10:2017 EN55014-1:2017 EN55014-2:2015 EN61000-3-2:2014 EN61000-3-3:2013</p>	
<p>*4) Representative office in Europe <b>Koki Holdings Europe GmbH</b> Metabo-Allee 1, 72622 Nuertingen, Germany</p> <p>Head office in Japan <b>Koki Holdings Co., Ltd.</b> Shinagawa Intercity Tower A, 15-1, Konan 2-chome, Minato-ku, Tokyo, Japan</p>	<p><b>CE</b> 30. 6. 2025</p>  <p>A. Yahagi General Manager of Validation/Service Division Koki Holdings Co., Ltd.</p>

# Koki Holdings Co., Ltd.