

# HIKOKI

## Finish Nailer Stauchkopf-Nagler Cloueur de finition Groppinatrice leggera Pneumatisch Spijkerapparaat Clavadora para Acabados Нейлер для отделочных работ

### NT 65MA4 (S)

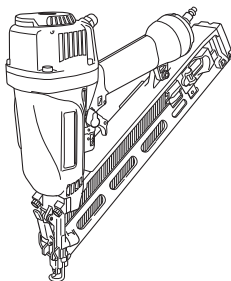

Read through carefully and understand these instructions before use.

Keep this Manual available for others before they use the Nailer.

Diese Anleitung vor Benutzung des Werkzeugs sorgfältig durchlesen und verstehen.

Halten Sie dieses Handbuch für andere Personen zur Verfügung, bevor diese den Nagler verwenden.

Lire soigneusement et bien assimiler ces instructions avant usage.

Laisser ce manuel disponible pour que les autres personnes puissent le consulter avant d'utiliser le cloueur.

Prima dell'uso leggere attentamente e comprendere queste istruzioni.

Rendere disponibile il presente manuale alle altre persone, prima che utilizzino la chiodatrice.

Deze gebruiksaanwijzing s.v.p voor gebruik zorgvuldig doorlezen.

Zorg dat deze gebruiksaanwijzing beschikbaar is voor iedereen die het spijkerapparaat gaat gebruiken.

Leer cuidadosamente y comprender estas instrucciones antes del uso.

Este manual deberá estar a disposición de todas las personas que van a utilizar el martillo neumático, para su lectura previa.

Перед использованием данного гвоздезабивного станка, ознакомьте пользователя с этой инструкцией.

Внимательно прочтите данную инструкцию по эксплуатации прежде чем пользоваться инструментом.

Handling instructions

Bedienungsanleitung

Mode d'emploi

Istruzioni per l'uso

Gebruiksaanwijzing

Instrucciones de manejo

Инструкция по эксплуатации

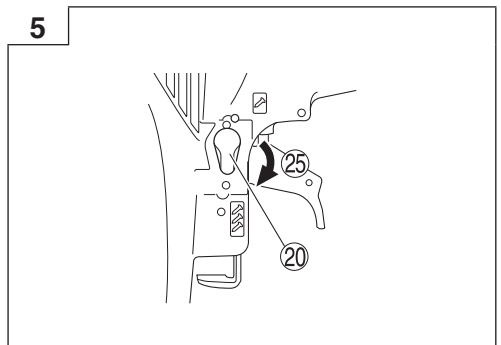
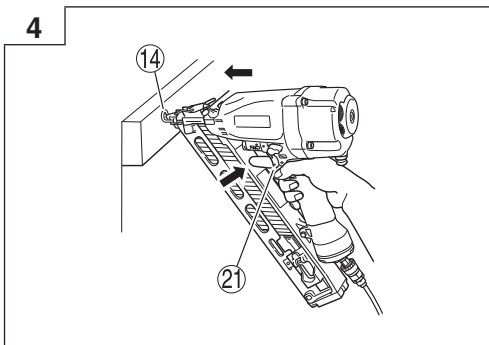
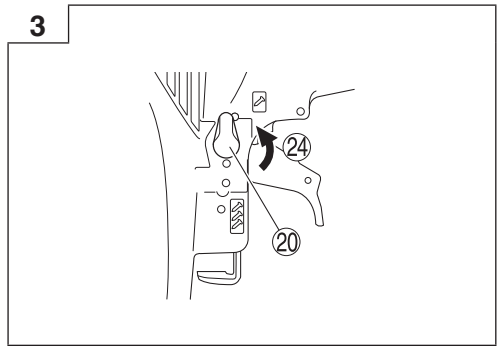
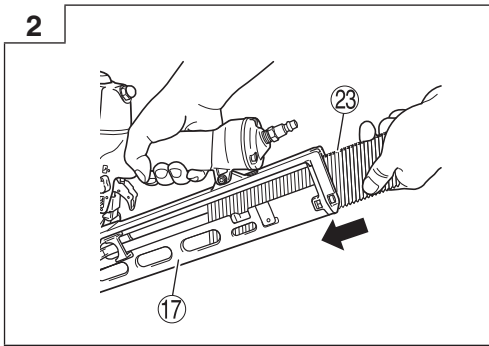
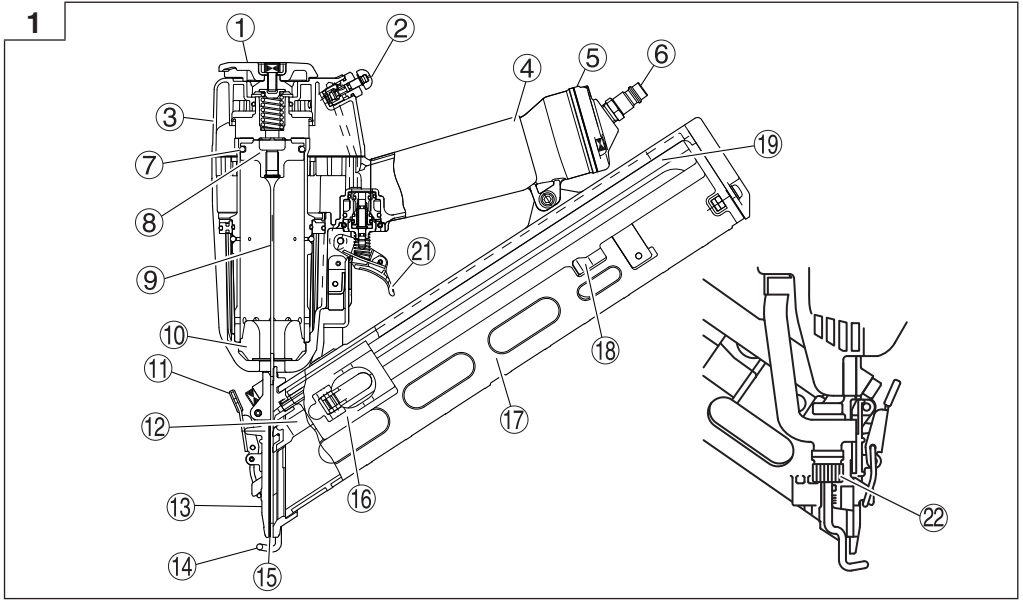

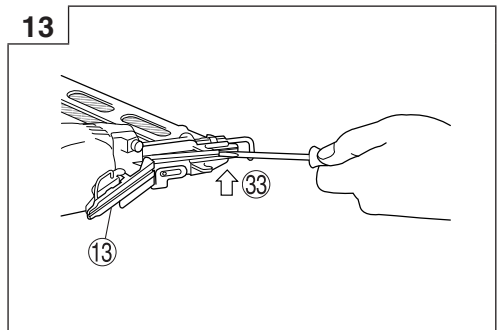
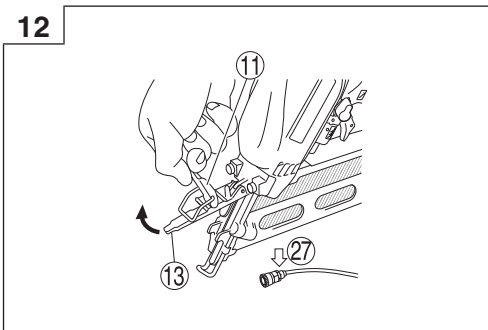
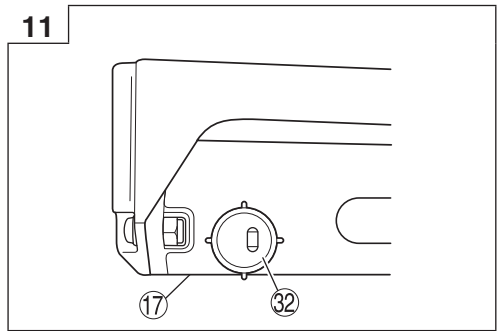
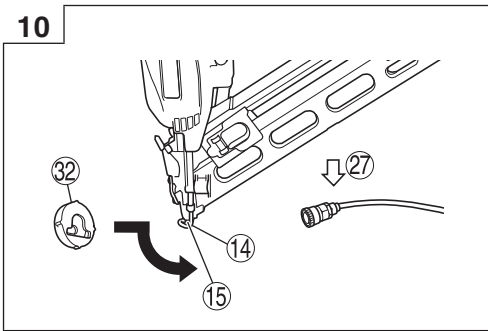
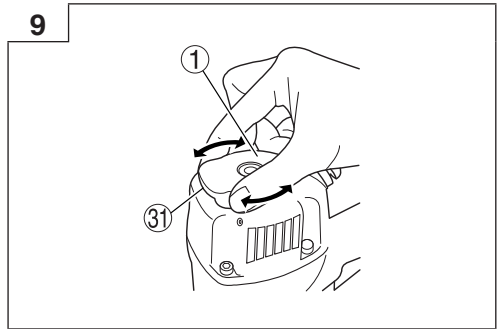
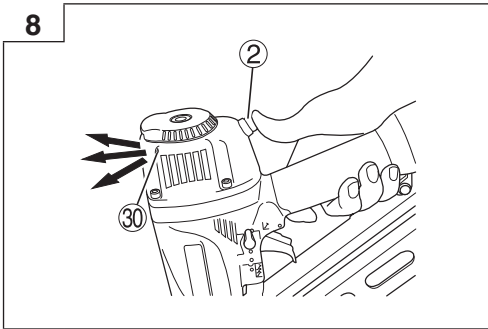
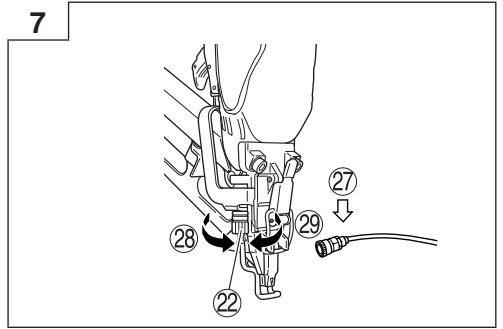
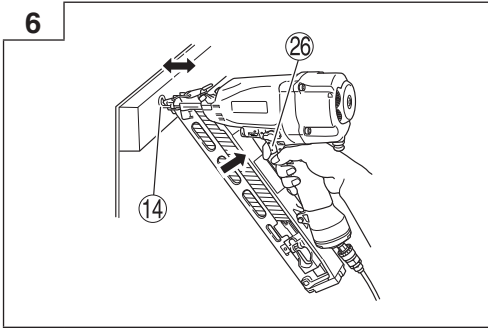

14

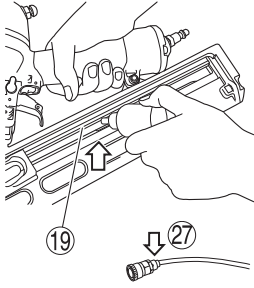

15

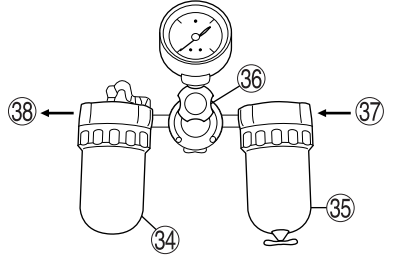

	English	Deutsch	Français	Italiano
①	Top cover	Obere Abdeckung	Couvercle supérieur	Coperchio superiore
②	Blow nozzle knob	Knopf der Gebläsedüse	Bouton du mandrin de soufflage	Manopola dell'ugello di aspirazione
③	Exhaust cover	Entlüftungsdeckel	Chapeau d'aération	Copertura scarico
④	Body	Körper	Corps	Corpo
⑤	Cap	Kappe	Capuchon	Coperchio
⑥	Air-plug	Luftanschluss	Bouchon d'air	Maschio per l'aria
⑦	Piston O-ring	Kolben-O-Ring	Joint torique de piston	O-ring del pistone
⑧	Piston	Kolben	Piston	Pistone
⑨	Driver blade	Schraubenzieherklinge	Lame d'entraînement	Lama
⑩	Piston bumper	Kolbenpuffer	Amortisseur piston	Respingente del pistone
⑪	Lock lever	Verriegelungshebel	Levier de verrouillage	Leva di blocco
⑫	Nail feeder (A)	Nagelschieber (A)	Alimenteur de clous (A)	Alimentatore chiodi (A)
⑬	Guide plate (A)	Führungsplatte (A)	Plaque de guidage (A)	Piastra di guida (A)
⑭	Push lever	Auslösesicherung	Bras. de contact	Leva di spinta
⑮	Firing head (Outlet)	Schusskopf (Auslass)	Tête de clouage (sortie)	Testata di sparo (uscita)
⑯	Nail feeder (B)	Nagelschieber (B)	Alimenteur de clous (B)	Alimentatore chiodi (B)
⑰	Magazine	Magazin	Magasin	Contentitore
⑱	Nail stopper	Nagelstopper	Coinceur de clous	Ferma chiodi
⑲	Nail rail	Nagelschiene	Rail à clous	Supporto chiodi
⑳	Switching device	Wechselvorrichtung	Dispositif de commutation	Dispositivo di commutazione
㉑	Trigger	Auslöser	Détente	Grilletto
㉒	Adjuster	Regler	Ajusteur	Regolatore
㉓	Nail strip	Nagelstreifen	Recharge de clous	Estrattore di chiodi
㉔	Upward position	Position Nach oben	Position relevée	Posizione superiore
㉕	Downward position	Position Nach unten	Position abaissée	Posizione inferiore
㉖	Previously pull the trigger	Zuvor den Auslöser betätigen	Au préalable, tirer sur la gâchette	Tirare il grilletto prima
㉗	Disconnect air hose	Luftschlauchanschluss	Débrancher le tuyau d'air	Scollegare il tubo dell'aria
㉘	Shallow side	Flache Seite	Côte peu profond	Lato basso
㉙	Deep side	Tiefe Seite	Côte profond	Lato profondo
㉚	Air outlet of blow nozzle	Luftauslass der Gebläsedüse	Sortie d'air du mandrin de soufflage	Uscita d'aria dell'ugello di aspirazione
㉛	Exhaust vent	Abluftöffnung	Event d'échappement	Apertura di scarico
㉜	Nose cap	Nasenkappe	Capuchon de bec	Tappo del naso
㉝	Slotted Screwdriver	Flacher Schraubenzieher	Tournevis plat	Cacciavite a fessura
㉞	Oiler	Oeler	Lubrificateurs	Oliatore
㉟	Filter	Filter	Filtre	Filtro
㊱	Reducing valve	Reduzier-Ventil	Valve réductrice	Valvola di riduzione
㊲	Compressor side	Kompressor-Seite	Côté compresseur	Lato compressore
㊳	Nailer side	Naglerseite	Côté cloueur	Lato chiodatrice

	Nederlands	Español	Русский
①	Bovenkap	Cubierta superior	Верхняя крышка
②	Knop van de blaastuut	Pomo de boquilla de soplado	Кнопка выпускного отверстия
③	Uitlaatdeksel	Cubierta de escape	Крышка выхлопа
④	Behuizing	Cuerpo	Корпус
⑤	Kap	Tapa	Крышка
⑥	Luchtplug	Toma de aire	Воздушная пробка
⑦	O-ring van zuiger	Anillo O del pistón	Кольцевая прокладка поршня
⑧	Zuiger	Pistón	Поршень
⑨	Aandrijfblad	Cuchilla impulsora	Лезвие привод
⑩	Zuigeraanslag	Tope del pistón	Бампер поршня
⑪	Vergrendelingshendel	Palanca de bloqueo	Запорный рычаг
⑫	Spijkertoevoer (A)	Alimentador de clavos (A)	Подающий механизм гвоздей (A)
⑬	Geleideplaat (A)	Placa de guía (A)	Направляющая планка (A)
⑭	Veiligheidshendel	Palanca de empuje	Рычаг-толкатель
⑮	Afvoerkop (uitlaat)	Cabezal de disparo (salida)	Головка выстрела (выход)
⑯	Spijkertoevoer (B)	Alimentador de clavos (B)	Подающий механизм гвоздей (B)
⑰	Magazijn	Cargador	Магазин
⑱	Spijkerstopper	Tapón de clavo	Стопорный механизм
⑲	Spijkerrail	Riel de clavos	Пружина подавателя гвоздей
⑳	Schakelinrichting	Dispositivo de conmutación	Приводной механизм
㉑	Trekker	Gatillo	Курок
㉒	Afsteller	Ajustador	Регулировка
㉓	Spijkerstrip	Ristra de puntas	Ряд гвоздей
㉔	Bovenstand	Posición hacia arriba	Верхнее положение
㉕	Onderstand	Posición hacia abajo	Нижнее положение
㉖	De trekker indrukken	Apriete primero el gatillo	Сначала нажать курок
㉗	Luchtslang loskoppelen	Desconecte la manguera de aire	Отсоединить шланг воздуха
㉘	Ondiepe kant	Lateral poco profundo	Мельче
㉙	Diepe kant	Lateral profundo	Глубже
㉚	Luchtuitlaat van de blaastuut	Salida de aire de boquilla de soplado	Выход воздуха из выпускного отверстия
㉛	Uitlaat	Salida del aire de escape	Выброс воздуха
㉜	Neuskap	Tapa para el morro	Крышка наконечника
㉝	Schroevendraaier met inkeping	Destornillador de punta plana	Отвёртка для круглых гаек со шлицем на торце
㉞	Zelfsmeernippel	Engrasador	Смазчик
㉟	Filter	Filtro	Фильтр
㊱	Reductieklep	Válvula de reducción	Редукционный клапан
㊲	Kant van de compressor	Lado del compresor	Сторона компрессора
㊳	Kant van het spijkerapparaat	Lado del clavadora	Сторона гвоздезабивателя

## GENERAL OPERATIONAL PRECAUTIONS

1. **Operate the power tool safely for correct uses.**  
Do not use the power tool for uses other than those specified in this instructions.
2. **For safe operation handle the power tool correctly.**  
Please follow the instructions given in this instruction manual and correctly handle this tool so as to ensure safe operation. Never let the tool be used by children or people who do not know enough to be able to handle it correctly, or let it be used by people who cannot operate it correctly.
3. **Confirm the safety of the workshop.**  
Keep unauthorized people away from the workshop. Especially children should be kept away.
4. **The right parts in the right places.**  
Do not remove any of the covers or screws. Keep them in place as they have their functions.  
Moreover, because it would be dangerous, never make modifications to the tool or use it after making modifications.
5. **Check the tool before using it.**  
Before using the tool, always check that no parts of it are broken, that all screws are completely tight, and that no parts are missing or rusty.
6. **Excessive work could cause accidents.**  
Do not make tools and accessories work beyond their abilities. Excessive work not only damages the power tool but also is dangerous in itself.
7. **Stop operation immediately if abnormalities are noticed.**  
Stop operation if you notice abnormalities, or if the power tool does not work properly; have the power tool inspected and serviced.
8. **Look after the power tool carefully.**  
If you drop or knock the power tool against things, the outer frame may be deformed and cracks or other kinds of damage may occur, so please handle it with sufficient care. Also, do not scratch or engrave signs on the power tool. Owing to high pressure air inside the tool, cracks in the surface are dangerous.  
Never use the power tool if a crack develops or if air is escaping from a crack.
9. **Take good care for a long life.**  
Always take good care of the power tool and keep it clean.
10. **Inspection at regular intervals is essential for safety.**  
Inspect the power tool at regular intervals so that the power tool can be operated safely and efficiently at all times.
11. **Consult an authorized service agent if repair or parts replacement is necessary.**  
Ensure that the power tool is serviced by authorized service agent only, and that only genuine replacement parts are used.
12. **Keep the power tool in a proper place.**  
When not in use, the power tool should be kept in a dry place out of the reach of children. Put into the body 5-10 drops oil through the hose joint to protect the tool from rust.
13. **The exploded assembly drawing on this handling instructions should be used only for authorized service center.**

## PRECAUTIONS ON USING NAILER

1. **Safe operation through correct usage**  
This tool was designed for driving nails into wood and similar materials. Use it for its intended purpose only.
2. **Make sure air pressure is within the rated range of air pressure.**  
Fastener driving tools operated by compressed air shall only be connected to compressed air lines where the maximum allowable pressure cannot be exceeded by a factor of more than 10% which can for example be achieved by a pressure reduction valve which includes a downstream safety valve.  
(For model NT65MA4(S), 110% of rated maximum allowable pressure is 9.1 bar = 130 psi)  
  
Fastener driving tools operated by compressed air should only be operated at the lowest pressure required for the work process at hand, in order to prevent unnecessarily high noise levels, increased wear and resulting failures.
3. **Never operate the equipment with high-pressure gases other than compressed air.**  
Never use carbon dioxide, oxygen or another gas from pressurized containers under any circumstances.
4. **Be careful of ignition and explosions.**  
Since sparks may fly during nailing, it is dangerous to use this tool near lacquer, paint, benzine, thinner, gasoline, gas, adhesives and similar inflammable substances as they may ignite or explode. Under no circumstances should this tool therefore be used in the vicinity of such inflammable material.
5. **Always wear eye protection (protective goggles).**  
When operating the power tool, always wear eye protection, and ensure that surrounding people wear eye protection too.  
The possibility of fragments of the nails that were not properly hit entering the eye is a threat to sight. Eye protection can be bought at any hardware store. Always wear eye protection while operating this tool. Use either eye protection or a wide vision mask over prescription glasses.  
Employers should always enforce the use of eye protection equipment.
6. **Protect your ears and head.**  
When engaged in nailing work please wear ear muffers and head protection. Also, depending on condition, ensure that surrounding people also wear ear muffers and head protection.
7. **Pay attention to those working close to you.**  
It would be very dangerous if nails that were not properly driven in should hit other people. Therefore, always pay attention to the safety of the people around you when using this tool. Always make sure that nobody's body, hands or feet are close to the nail outlet.
8. **Never point the nail outlet towards people.**  
Always assume the tool contains fasteners.  
If the nail outlet is pointed towards people, serious accidents may be caused if you mistakenly discharge the tool. When connecting and disconnecting the hose, during nail loading or similar operations, be sure the nail outlet is not pointed towards anyone (including yourself). Even when no nails are loaded at all, it is dangerous to discharge the tool while pointing it at someone, so never attempt to do so. No horseplay. Respect the tool as a working implement.

- 9. Before using the power tool, check the push lever.**  
Before using the power tool make sure to check that the push lever and valve operate properly. Without nails loaded into the power tool, connect the hose and check the following. If the sound of operation occurs this indicates a fault, so in such a case do not use the power tool until it has been inspected and repaired.
- If merely pulling the trigger causes operating sound of driver blade movement occur, the power tool is faulty.
  - If merely pushing the push lever against the material to be nailed causes the sound of driver blade movement to occur, the power tool is faulty. Furthermore, with regard to the push lever, please note that it must never be modified or removed.
- 10. Use specified nails only.**  
Never use nails other than those specified and described in these instructions.
- 11. Be careful when connecting the hose.**  
When connecting the hose and loading nails in order not to fire the tool by mistake, make sure of the followings.
- Do not touch the trigger.
  - Do not allow the firing head to contact with any surface.
  - Keep the firing head down.  
Strictly observe the above instructions, and always make sure that no part of the body, hands or legs is ever in front of the nail outlet.
- 12. Do not carelessly place your finger on the trigger.**  
Do not place your finger on the trigger except when actually nailing. If you carry this tool or hand it to someone while having your finger on the trigger, you may inadvertently discharge a nail and thus cause an accident.
- 13. Press the nail outlet firmly against the material to be nailed.**  
When driving in nails, press the nail outlet firmly against the material to be nailed. If the outlet is not applied properly, the nails may rebound.
- 14. Keep hands and feet away from the firing head when using.**  
It is very dangerous for a nail to hit the hands or feet by mistake.
- 15. Beware of the tool's kickback.**  
Do not approach the top of the tool with your head etc. during operation. This is dangerous because the tool may recoil violently if the nail currently being driven in comes into contact with a previous nail or a knot in the wood.
- 16. Take care when nailing thin boards or the corners of wood.**  
When nailing thin boards, the nails may pass right through, as may also be the case when nailing the corners of wood due to deviation of the nails. In such cases, always make sure that there is no one (and nobody's hands or feet; etc.) behind the thin board or next to the wood you are going to nail.
- 17. Simultaneous nailing on both sides of the same wall is dangerous.**  
Under no circumstances should nailing be performed on both sides of a wall at the same time. This would be very dangerous since the nails might pass through the wall and thus cause injuries.
- 18. Do not use the power tool on scaffoldings, ladders.**  
The power tool shall not be used for specific application for example:
- when changing one driving location to another involves the use of scaffoldings, stairs, ladders or ladder alike constructions, e.g. roof laths,
  - closing boxes or crates,
  - fitting transportation safety systems e.g. on vehicles and wagons
- 19. Do not disconnect the hose with your finger on the trigger.**  
If you disconnect the hose with your finger on the trigger, the next time the hose is connected, there is a danger that the power tool will fire a nail spontaneously, or operate incorrectly.
- 20. Disconnect the hose and take out any nails left in the magazine after use.**  
Disconnect tool from air before doing tool maintenance, cleaning a jammed fastener, leaving work area, moving tool to another location, or after use. It is very dangerous for a nail to be fired by mistake.
- 21. When removing a nail which has become stuck, make sure to first of all disconnect the hose and release compressed air.**  
When removing a nail which has become stuck in the nail outlet, first of all make sure to disconnect the hose and release compressed air inside the power tool. Accidental firing of the nail could be very dangerous.
- 22. A female plug (air socket) should not be used in the body.**  
If a female plug is installed in the body, the compressed air sometimes can not be drawn when the hose is disconnected so avoid this.  
The tool and air supply hose must have a hose coupling such that all pressure is removed from the tool when the coupling joint is disconnected.
- 23. When attaching and detaching the nose cap, disconnect the hose.**  
When attaching the accessory nose cap to the tip of the push lever and when detaching it, make sure to disconnect the hose beforehand. It is very dangerous for a nail to be fired by mistake.

**SPECIFICATIONS**

Type of power	Piston reciprocating
Air pressure (Gauge)	4.9 – 8.3 bar (70 – 120 psi.)
Applicable nails	ref. Fig.
Numbers of loadable nails	100 nails (1 strip)
Size	344 mm (L) x 304 mm (H) x 82 mm (W) (13-1/2" x 12" x 3-1/4")
Weight	1.9 kg (4.2 lbs)
Nail-feeding method	Spiral spring type
Hose (inside dia.)	6 mm (1/4")

**NAIL SELECTION**

Only nails shown in the Table below can be driven with this Nailer.

15 Gauge finish nails	Min	Max

Dimensions of nails

**STANDARD ACCESSORIES**

- (1) Case ..... 1
- (2) Eye protector ..... 1
- (3) Nose cap (mounted on tool) ..... 1

**APPLICATIONS**

- Manufactured Housing, On-site and Mobile Home Construction.
- Cabinets, Furniture, and Woodworking.

**PREPARATION PRIOR TO OPERATION**

**1. Prepare the hose**

Be sure to use the hose provided with minimum 6 mm (1/4") inside diameter.

**NOTE**

The air supply hoses must have a minimum working pressure rating of 10.4 bar (150 psi.) or 150 percent of the maximum pressure produced in the air supply system, whichever is higher.

**2. Check on safety CAUTION**

- Unauthorized persons (including children) must be kept away from the equipment.
- Wear eye protector.
- Check the retaining screws which fix the exhaust cover, etc. for tightness.  
Check the nailer for air leaks and defective or rusty parts.
- Check whether or not the push lever works correctly. Also check whether or not any dirt has adhered to the moving parts of the push lever.
- Recheck on operational safety.

---

## BEFORE USE

---

### 1. Check the air pressure

#### CAUTION

The air pressure must be constantly maintained at 4.9 – 8.3 bar (70 – 120 psi).

Adjust the air pressure between 4.9 to 8.3 bar (70 – 120 psi.) according to the diameters and length of nails and hardness of the wood being nailed. Pay special attention to the output pressure, capacity, and piping on the air compressor, so that air pressure does not exceed the specified limit. Note that excessive pressure may affect overall performance, service life, and safety.

### 2. Lubrication

(1) Prior to operating this nailer, be sure to provide an air set between the air compressor and this device. Lubrication through the air set offers smooth operation, extended service life, and anticorrosion.

Adjust the oiler so that a single drop of oil is supplied at intervals of 5 to 10 nailing cycles.

(2) It is recommended using the recommended oil (SHELL TONNA). Other applicable oils are listed. Never mix two or more types of different oils.

### 3. Load nails

#### CAUTION

○ When loading nails into Nailer,

- (1) do not depress trigger;
- (2) do not depress push lever; and
- (3) keep your face, hands feet and other body parts, as well as those of other persons away from the nose muzzle to avoid possible injury during usage and carrying.

(1) Insert nail strip into rear of magazine (See Fig. 2).

(2) Slide the nail strip forward in the magazine.

The nail strip should pass the nail stopper.

(3) Pull the nail feeder (B) back to engage the nail feeder (A) to the nail strip.

#### NOTE

○ Use nail strip of more than 5 nails.

The Nailer is now ready to operate.

Removing the nails:

① Depress the nail feeder (A) slightly and slowly slide the nail feeder (B) forward.

② Remove the nails from the nailer.

#### CAUTION

To prevent unintentional operation, never touch the trigger or place the top end of the push lever on a work bench on floor. Also, never face the nail outlet toward any part of a person.

---

## HOW TO USE THE NAILER

---

#### CAUTION

○ Never use the head or body of this device as a hammer.  
○ Take precautions to ensure the safety of persons in the vicinity during operation.

### 1. Nailing procedures

This HiKOKI nailer is equipped with a nailer operation switching device.

Use SINGLE SEQUENTIAL ACTUATION MECHANISM or CONTACT ACTUATION MECHANISM in accordance with the work to be performed.

(1) Intermittent nailing

Set the switching device to the upward position (to set to SINGLE SEQUENTIAL ACTUATION MECHANISM) (See Fig. 3).

Depress the nail outlet onto the desired point; then pull the trigger to drive a nail in a single shot (See Fig. 4).

After nailing once, nailing will not be possible again until the trigger is released and pressed again.

#### WARNING

A nail will fire each time the trigger is depressed as long as the push lever remains depressed.

#### CAUTION

If you do not pull the trigger quickly and crisply while in the single shot mode, the nailer will bounce and shoot several nails instead of just one. To avoid this, be sure to pull the trigger quickly and crisply.

(2) Push lever

When depressing the nail outlet, be sure to fully lift the push lever (See Fig. 4) to release the safety lock. Thus, nails cannot be driven without releasing the safety lock even though the trigger is pulled.

(3) Continuous nailing

Set the switching device to the downward position (to set to CONTACT ACTUATION MECHANISM) (See Fig. 5).

First, pull the trigger. Then depress the device onto the desired position to automatically drive nails (See Fig. 6).

The SINGLE SEQUENTIAL ACTUATION MECHANISM is for use where precision fastener placement is desired.

The SINGLE SEQUENTIAL ACTUATION MECHANISM may reduce the possibility of bodily injury to you or others in the work area compared to the CONTACT ACTUATION MECHANISM. **This is because it is less likely to drive an unwanted nail if you keep the trigger pulled and accidentally bump the push lever against yourself or others.**

The SINGLE SEQUENTIAL ACTUATION MECHANISM may also reduce the speed of operation compared to the CONTACT ACTUATION MECHANISM. The SINGLE SEQUENTIAL ACTUATION MECHANISM is recommended to inexperienced users.

#### CAUTION

○ Exercise care when nailing corners of lumber. When continuous nailing corners of lumber, a nail may go astray or break through the corner.

○ Do not drive a nail on another nail.

○ Do not drive a nail on metal parts.

#### NOTE

○ Precautions on no-load operation

Sometimes nailing will continue after driving in all nails previously contained in the magazine.

This is termed “no-load operation”. Such operation may deteriorate the damper, magazine, and nail feeder.

To avoid no-load operation, occasionally confirm the amount of remaining nails. On the other hand, all nails should be removed after using this nailer.

○ Always handle nails and package carefully. If nails are dropped, collating bond may be broken.

○ After nailing:

(1) disconnect air hose from the nailer;

(2) remove all nails from the nailer;

(3) supply 5 – 10 drops of HiKOKI pneumatic tool lubricant into the air plug on the nailer; and

(4) open the petcock on the air compressor tank to drain any moisture.

## 2. Adjusting the nailing depth (See Fig. 7)

To assure that each nail penetrates to the same depth, be sure that:

- (1) the air pressure to the nailer remains constant (regulator is installed and working properly), and
- (2) the nailer is always held firmly against the workpiece.

If nails are driven too deep or shallow into the workpiece, adjust the nailing in the following order.

- ① DISCONNECT AIR HOSE FROM NAILER.
- ② If nails are driven too deep, turn the adjuster to the shallow side.  
If nails are driven too shallow, turn the adjuster to the deep side.
- ③ Stop turning the adjuster when a suitable position is reached for a nailing test.
- ④ Connect the air hose.  
**ALWAYS WEAR EYE PROTECTOR.**  
Perform a nailing test.
- ⑤ DISCONNECT AIR HOSE FROM NAILER.
- ⑥ Choose a suitable position for the adjuster.

## 3. Using the blow nozzle

### CAUTION

- Be sure to release your finger from the trigger before using the blow nozzle.
- Do not point the air outlet at a person.
- Do not use the blow nozzle with the push lever left fit.

This Nailer has a blow nozzle that blows out wood shavings which occur during work.

Press the knob with your thumb to use the blow nozzle (See Fig. 8).

### NOTE

- When the blow nozzle is used for a long time, the nailing force may degrade temporarily. In this case, allows the air supply pressure to stabilize before starting work.
- Oil in the body or drained water from the compressor can sometimes spout out of the air outlet. It is recommended that you once conduct a test before use and see if such phenomenon happens at an environment where spouted oil will cause any inconvenience.

## 4. Changing the exhaust direction

The direction of the exhaust vent can be changed by turning the top cover (See Fig. 9).

## 5. Using the nose cap (See Fig. 10)

If you like to protect the surface of workpiece against scratches or markings made by the push lever, attach the accessory nose cap to the push lever.

- (1) DISCONNECT AIR HOSE FROM NAILER.
  - (2) Put in the nose cap in the direction of the arrow as shown in the diagram.
  - (3) The nose cap is marked to indicate the exit point of the nail, making alignment easier.
- Pull out the tip of the push lever in the reverse order of attachment.

When not using the nose cap, attach to the storage area in back of the magazine (See Fig. 11).

---

## INSPECTION AND MAINTENANCE

---

### CAUTION

Be sure to disconnect the hose during cleaning jams, inspection, maintenance and cleaning.

#### 1. Countermeasure for nail jamming

- (1) DISCONNECT AIR HOSE.
- (2) Remove all nails.
- (3) Release the lock lever and open guide plate (A) (See Fig. 12).

- (4) Remove the jammed nail with a slotted-head screwdriver (See Fig. 13).

- (5) Close guide plate (A) and latch.

- (6) In case of frequent jams, consult the Authorized Service Center from which you bought this machine.

## 2. Inspecting the magazine

Clean the magazine. Remove dust or wooden chips which may have accumulated in the magazine. Apply oil occasionally to the nail rail (See Fig. 14).

## 3. Check on mounting screws for each part

At regular intervals check every part for loose mounting screws and whether or not there are any air leaks. Retighten any loose screws. Operating the equipment with loose screws untightened will incur a hazard.

## 4. Inspecting the push lever

Check if the push lever can slide smoothly.

Clean up the sliding area of the push lever and use the provided oil for lubrication from time to time. Lubrication enables smooth sliding and simultaneously serves to prevent the formation of rust.

## 5. Storing

- When not in use for an extended period, apply a thin coat of the lubricant to the steel parts to avoid rust.
  - Do not store the Nailer in a cold weather environment. Keep the Nailer in a warm area.
  - When not in use, the Nailer should be stored in a warm and dry place.  
Keep out of reach of children.
- ## 6. HiKOKI Authorized Service Center:
- See <https://hikoki-powertools.eu> for addresses.

### CAUTION

In the operation and maintenance of power tools, the safety regulations and standards prescribed in each country must be observed.

---

## COMPRESSOR

---

### CAUTION

When the maximum, operating pressure of the air compressor exceeds 8.3 bar (120 psi.), be sure to provide a reducing valve between the air compressor and nailer. Then, adjust the air pressure within the operating range of 4.9 – 8.3 bar (70 – 120 psi.). If the air set is installed, lubrication is also possible, thus providing additional convenience.

---

## OILER-FILTER-REDUCING VALVE (Air Set)

---

So that the equipment can be operated under an optimum condition to ensure extended service life, it is recommended to use an oiler filter reducing valve. Please limit the length of the hose between the unit and the air set to within 10 m when using (See Fig. 15).

---

**APPLICABLE LUBRICANTS**

---

Type of lubricant	Name of lubricant
Recommended oil	SHELL TONNA
Motor oil	SAE10W, SAE20W
Turbine oil	ISO VG32 – 68 (#90 – #180)

---

**Noise Information**

Noise characteristic values in accordance with EN 792-13, JUNE, 2000:

The typical A-weighted single-event sound power level

$$L_{WA,1s,d} = 100 \text{ dB (A)}$$

The typical A-weighted single-event emission sound pressure level at work station

$$L_{pA,1s,d} = 90 \text{ dB (A)}$$

Uncertainty KpA: 2.5 dB (A)

These values are tool-related characteristic values and do not represent the noise development at the point of use. Noise development at the point of use will for example depend on the working environment, the workpiece, the workpiece support and the number of driving operations, etc.

Depending on the conditions at the workplace and the form of the workpiece, individual noise attenuation measures may need to be carried out, such as placing workpieces on sound-damping supports, preventing workpiece vibration by means of clamping or covering, adjusting to the minimum air pressure required for the operation involved, etc.

In special cases it is necessary to wear hearing protection equipment.

**Vibration Information**

The typical vibration characteristic value in accordance with EN 792-13, JUNE, 2000: 4.0 m/s<sup>2</sup>

Uncertainty K = 1.5 m/s<sup>2</sup>

This values is a tool-related characteristic value and does not represent the influence to the hand-arm-system when using the tool. An influence to the hand-arm-system when using the tool will for example depend on the gripping force, the contact pressure force, the working direction, the adjustment of energy supply, the workpiece, the workpiece support.

---

**GENERELLE VORSICHTSMASSNAHMEN****1. Benutzen Sie das Gerät sicher und für die richtige Verwendung.**

Benutzen Sie das Gerät nie für andere Verwendungszwecke als die in dieser Betriebsanleitung angegebenen.

**2. Behandeln Sie das Gerät korrekt für eine sichere Arbeitsweise.**

Beachten Sie die Anweisungen dieser Betriebsanleitung und behandeln Sie das Gerät korrekt, um eine sichere Arbeitsweise zu gewährleisten. Lassen Sie das Gerät niemals von Kindern oder von unerfahrenen Personen, die mit der Arbeitsweise des Gerätes nicht vertraut sind benutzen.

**3. Achten Sie auf Sicherheit des Arbeitsplatzes.**

Halten Sie unbefugte Personen vom Arbeitsplatz fern, insbesondere Kinder.

**4. Das richtige Teil am richtigen Platz.**

Entfernen Sie keine Deckel oder Schrauben. Lassen Sie sie dort, wo sie ihre Funktion erfüllen. Nehmen Sie keine Änderungen des Gerätes vor und benutzen Sie kein geändertes Gerät. Dies könnte gefährlich sein.

**5. Prüfen Sie das Gerät vor Gebrauch.**

Prüfen Sie vor der Benutzung des Gerätes, ob keine Teile gebrochen sind, ob alle Schrauben fest angezogen sind und ob keine Teile fehlen oder rostig sind.

**6. Ueberbeanspruchung kann Unfälle hervorrufen.**

Beanspruchen Sie das Gerät sowie die Zubehörteile nie stärker als vorgesehen. Ueberbeanspruchung zerstört nicht nur das Gerät sondern ist an sich gefährlich.

**7. Unterbrechen Sie die Arbeit sofort bei auftretenden Unregelmässigkeiten.**

Sobald Sie Unregelmässigkeiten bemerken, unterbrechen Sie unverzüglich die Arbeit und lassen Sie das Gerät prüfen und warten.

**8. Behandeln Sie das Gerät sorgfältig.**

Wenn Sie das Gerät fallen lassen oder gegen andere Gegenstände stossen, kann der Aussenkörper deformiert werden, brechen, oder anderweitig beschädigt werden. Behandeln Sie deshalb das Gerät mit Sorgfalt. Kratzen oder gravieren Sie keinerlei Zeichen auf das Gerät. Bedingt durch den hohen Innendruck sind Beschädigungen an der Oberfläche gefährlich.

Benutzen Sie das Gerät nicht, wenn sich Risse bilden oder Luft durch einen Riss entweicht.

**9. Gute Pflege garantiert eine lange Lebensdauer.**

Pflegen Sie das Gerät gut und halten Sie es sauber.

**10. Regelmässige Inspektionen sind für die Sicherheit wichtig.**

Nehmen Sie in regelmässigen Abständen Inspektionen vor, damit das Gerät stets sicher und wirksam benutzt werden kann.

**11. Wenden Sie sich für Reparatur oder Auswechseln von Teilen an einen autorisierten Agenten.**

Stellen Sie sicher, daß dieses Elektrowerkzeug nur von einem autorisierten Agenten gewartet wird und daß nur Originalersatzteile verwendet werden.

**12. Lagern Sie das Elektrowerkzeug an einem angemessenen Ort.**

Wenn es nicht verwendet wird, sollte das Elektrowerkzeug an einem trockenen Ort außerhalb der Reichweite von Kindern verwendet werden. Füllen Sie 5 bis 10 Tropfen Öl durch den Schlauchanschluß in den Körper des Werkzeugs ein, um das Gerät vor Rost zu schützen.

**13. Die Explosionszeichnung die der Bedienungsanleitung beigelegt ist, ist nur für autorisierte Service-Werkstätten bestimmt.****VORSICHTSMASSNAHMEN BEIM GEBRAUCH DES NAGELGERAETES****1. Sichere Arbeitsweise durch korrekten Gebrauch.**

Dieses Gerät wurde zum Eintreiben von Nägeln in Holz oder ähnliches Material entwickelt. Benutzen Sie es ausschliesslich für den vorgesehenen Verwendungszweck.

**2. Beachten Sie, dass der Luftdruck innerhalb der vorgeschriebenen Grenzen liegt.**

Druckluftbetriebene Werkzeuge dürfen nur an Druckluftleitungen angeschlossen werden, bei denen sichergestellt ist, dass der maximal zulässige Druck um nicht mehr als 10 % überschritten werden kann. Dies kann z. B. durch ein Druckminderungsventil mit Sicherheitsventil in der Zuleitung erreicht werden. (Bei Modell NT65MA4(S): 110 % des maximal zulässigen Nenndrucks entsprechen 9,1 bar = 130 psi).

Druckluftbetriebene Werkzeuge sollten lediglich mit dem für die jeweilige Tätigkeit ausreichenden Minimaldruck betrieben werden, um unnötige Lärmbelastigung, gesteigerten Verschleiß und daraus resultierende Ausfälle zu vermeiden.

**3. Benutzen Sie das Gerät niemals mit Hochdruck-Gas sondern ausschliesslich mit komprimierter Luft.**

Benutzen Sie unter keinen Umständen Kohlenstoffdioxyde, Sauerstoff oder andere Gase aus Druckbehältern.

**4. Schützen Sie sich vor Bränden und Explosionen.**

Da während des Nagelns Funken umherfliegen können ist es gefährlich, das Gerät in der Nähe von Lacken, Farben, Benzin, Verdünnern, Gasolinen, Gas, Klebstoffen oder ähnlichen brennbaren Substanzen zu benutzen, da diese sich entzünden oder explodieren können. Das Gerät darf aus diesem Grunde unter keinen Umständen in der Nähe solcher brennbaren Materialien benutzt werden.

**5. Schützen Sie Ihre Augen mit Schutzbrillen.**

Wenn Sie mit dem Gerät arbeiten tragen Sie stets eine Schutzbrille und achten Sie darauf, dass auch in Ihrer Umgebung Schutzbrillen getragen werden. Es können Teile von Nägeln, die nicht einwandfrei eingetrieben wurden, in die Augen eindringen und das Augenlicht zerstören.

Schutzbrillen sind in jedem Fachgeschäft erhältlich. Tragen Sie stets einen Sicherheits-Augenschutz, entweder eine Schutzbrille oder eine Weitwinkel-Schutzmaske mit den vorgeschriebenen Gläsern. Arbeitgeber sollten das Tragen von Augenschutz immer vorschreiben.

**6. Schützen Sie Ihre Ohren und Ihren Kopf.**

Tragen Sie während des Nagelns Lärmschutz und Sicherheitshelme. Abhängig von den Bedingungen sollten auch Personen in der Umgebung Lärmschutz und Sicherheitshelme tragen.

## 7. Achten Sie auf Personen, die in Ihrer Nähe arbeiten.

Es kann gefährlich werden wenn Nägel, die nicht richtig eingetrieben wurden andere Personen verletzen. Achten Sie aus diesem Grunde auf die Sicherheit der Sie umgebenden Personen wenn Sie dieses Gerät benutzen. Achten Sie darauf, dass die Mündung des Gerätes nicht in die Nähe von Personen, Händen oder Füßen kommt.

## 8. Richten Sie die Mündung des Gerätes nie gegen Personen.

Es können schwere Unfälle entstehen, wenn Sie das Gerät falsch entladen, während die Mündung auf eine Person gerichtet ist. Achten Sie darauf, dass die Mündung des Gerätes nie gegen eine Person gerichtet ist, auch nicht gegen Sie selbst, wenn Sie den Druckschlauch anschliessen, abkuppeln, Nägel einlegen oder ähnliche Arbeiten durchführen. Selbst wenn keine Nägel eingelegt wurden ist es gefährlich, das Gerät zu entladen während die Mündung gegen eine Person gerichtet ist. Tun Sie dies also niemals.

## 9. Prüfen Sie die Auslösesicherung, bevor Sie das Gerät benutzen.

Achten Sie darauf, dass die Auslösesicherung und das Ventil richtig funktionieren, bevor Sie das Gerät benutzen. Schliessen Sie den Schlauch an, ohne dass sich Nägel im Gerät befinden und überprüfen Sie folgendes: Tritt ein Arbeitsgeräusch auf, so zeigt dies einen Fehler an. Benutzen Sie in diesem Fall das Gerät nicht, bevor es inspiziert und repariert wurde.

- Tritt ein Arbeitsgeräusch beim bloßen Ziehen des Auslösers auf oder bewegt sich dabei die Schlagklinge, ist das Gerät nicht in Ordnung.
- Ist beim bloßen Andrücken der Auslösesicherung an das zu nagelnde Material das Geräusch der sich bewegenden Schlagklinge zu hören, ist das Gerät nicht in Ordnung. Bitte beachten Sie außerdem, dass die Auslösesicherung niemals verändert oder entfernt werden darf.

## 10. Benutzen Sie ausschliesslich die vorgeschriebenen Nägel.

Es dürfen ausschliesslich die in der Betriebsanleitung bezeichneten Befestigungsmittel verarbeitet werden.

## 11. Schliessen Sie den Schlauch sorgfältig an.

Wenn Sie den Schlauch anschliessen und Nägel einführen, beachten Sie folgende Punkte, damit das Gerät nicht irrtümlich schießt:

- Berühren Sie auf keinen Fall den Auslöser.
- Achten Sie darauf, dass die Mündung nicht mit irgendeinem Gegenstand in Berührung kommt.
- Halten Sie die Mündung nach unten gerichtet. Beachten Sie unbedingt die obigen Anweisungen und sorgen Sie dafür, dass sich keine Körperteile, Hände oder Füße vor der Mündung des Gerätes befinden.

## 12. Berühren Sie niemals achtlos den Auslöser.

Berühren Sie den Auslöser mit dem Finger nur beim Nageln. Wenn Sie das Gerät tragen oder jemandem überreichen während Sie den Finger am Auslöser haben, können Sie unbeabsichtigt einen Schuss auslösen und so einen Unfall verursachen.

## 13. Drücken Sie die Mündung fest gegen das zu nagelnde Material.

Wenn Sie Nägel eintreiben, drücken Sie die Mündung fest gegen das zu nagelnde Material. Geschieht dies nicht sorgfältig, können die Nägel zurückschlagen.

## 14. Halten Sie Hände und Füße während des Arbeitens von der Mündung entfernt.

Es ist sehr gefährlich, wenn ein Nagel durch einen Fehler in die Hände oder Füße eindringt.

## 15. Schützen Sie sich vor dem Rückschlag des Gerätes.

Nähern Sie sich während des Arbeitens nicht mit dem Kopf oder anderen körperteilen dem Oberteil des Gerätes. Dies ist gefährlich, da das Gerät heftig zurückschlagen kann, wenn ein Nagel auf einen vorher eingetriebenen oder auf einen Knoten im Holz trifft.

## 16. Seien Sie vorsichtig beim Nageln von dünnen Brettern oder Holzkanten.

Beim Nageln von dünnen Brettern können die Nägel durchschlagen, wie dies auch beim Nageln von Holzkanten durch Querschläger geschehen kann. Achten Sie in solchen Fällen darauf, dass sich niemand (auch keine Hände, Füße etc.) hinter dem Brett oder in der Nähe des Holzes, das Sie gerade nageln befindet.

## 17. Gleichzeitiges Nageln auf beiden Seiten einer Wand ist gefährlich.

Unter keinen Umständen darf auf beiden Seiten derselben Wand gleichzeitig genagelt werden. Dies wäre gefährlich, da die Nägel durch die Wand schlagen könnten und so Verletzungen hervorrufen.

## 18. Verwenden Sie das Werkzeug nicht auf Gerüsten oder Leitern.

Das Werkzeug darf für bestimmte Anwendungen nicht verwendet werden, z.B.:

- wenn Änderung des Eintreibungsortes die Verwendung von Gerüsten, Treppen, Leitern oder leiterähnlichen Konstruktionen beinhaltet, z.B. Lattenwerk
- schließen von Kästen oder Kisten,
- angemessene Transportsicherheitsssysteme, z.B. auf Fahrzeugen und Wägen

## 19. Klemmen Sie den Druckschlauch nicht ab, während Sie den Finger am Auslöser halten.

Wenn Sie den Druckschlauch abklemmen, während Sie den Finger am Auslöser halten besteht die Gefahr, dass das Gerät beim nächsten Anschluss sofort einen Schuss abgibt oder unkorrekt arbeitet.

## 20. Klemmen Sie den Druckschlauch ab und entnehmen Sie aus dem Magazin sämtliche verbliebenen Nägel.

Klemmen Sie den Druckschlauch ab und entfernen Sie nach der Benutzung alle Nägel oder solche, die die Funktion stören. Klemmen Sie den Schlauch ab wenn Sie Teile ersetzen, eine verklemmten Nagel entfernen oder das Gerät inspizieren.

Es ist sehr gefährlich, wenn ein Nagel durch einen Fehler geschossen wird.

## 21. Klemmen Sie den Schlauch ab und lassen Sie die Druckluft entweichen, bevor Sie einen steckengebliebenen Nagel entfernen.

Bevor Sie einen in der Mündung verklemmten Nagel entfernen beachten Sie, dass Sie den Druckschlauch abklemmen und die Druckluft aus dem Gerät entweichen lassen. Ein fälschlich abgeschossener Nagel könnte sehr gefährlich sein.

## 22. Schliessen Sie die Schnellkupplung (Air Socket) nicht am Gerätekörper an.

Wenn die Schnellkupplung (Air Socket) direkt am Gerätekörper angeschlossen wird, kann manchmal die komprimierte Luft nicht entweichen wenn der Schlauch abgeklemmt wird. Vermeiden Sie dies aus diesem Grunde.

**23. Trennen Sie den Schlauch ab, bevor Sie die Nasenkappe anbringen oder entfernen.**

Trennen Sie den Schlauch ab, bevor Sie die Nasenkappe des Zubehörs an der Spitze des Druckhebels anbringen oder sie davon entfernen. Versehentliches Schießen eines Nagels kann sehr gefährlich sein.

**SPEZIFIKATIONEN**

Antrieb	Kolben, druckluftgetrieben
Luftdruck	4,9 – 8,3 bar
Nägel	siehe Abb.
Anzahl Nägel	100 Stück (1 Streife)
Geträteabmessungen	344 mm (L) x 304 mm (H) x 82 mm (W)
Gewicht	1,9 kg
Nagelführung	Schraubenfederart
Schlauch (Inner-φ)	6 mm

**AUSWAHL DER NAGEL**

Mit diesem Nagler dürfen nur die in der folgenden Tabelle gezeigten Nägel eingetrieben werden.

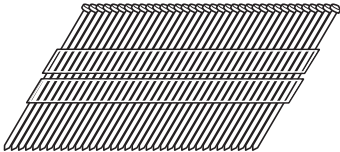
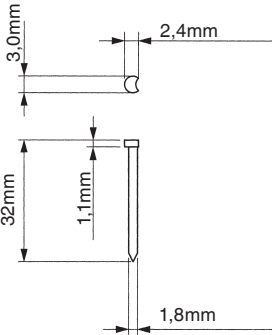
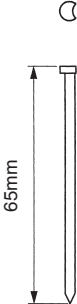
<p>15 Bereich Finish-Nägel</p> 	<p>Mind.</p> 	<p>Max.</p> 
	<p>Nagelabmessungen</p>	

**STANDARDZUBEHÖR**

- (1) Fach..... 1
- (2) Augenschutz ..... 1
- (3) Nasenkappe (montiert auf Werkzeug)..... 1

**ANWENDUNGEN**

- Bearbeitetes Gehäuse, Konstruktion vor Ort und für Mobile Homes.
- Schränke, Möbel und Holzverarbeitung.

**VORBEREITUNGEN VOR GEBRAUCH**

1. **Bereiten Sie den Schlauch vor**  
Achten Sie darauf, dass der Schlauch einen Innendurchmesser von min. 6 mm hat.

**HINWEIS**

Die Luftdruckschläuche müssen mit einem Mindestarbeitsdruck von 10,4 bar oder 150 Prozent des Maximaldrucks des Druckluftversorgungssystem belastet werden können (maßgeblich ist der jeweils höhere Wert).

## 2. Prüfen Sie die Sicherheit.

### ACHTUNG

- Unbefugte Personen (insbes. Kinder) müssen von dem Gerät ferngehalten werden.
- Tragen Sie Schutzbrillen.
- Prüfen Sie die Befestigungsschrauben, die den Entlüftungsschlauch halten, etc. auf sicheren Sitz. Untersuchen Sie das Gerät nach undichten Stellen defekter oder rostigen Teilen.
- Prüfen Sie, ob der Kontaktarm richtig arbeitet. Achten Sie darauf, dass kein Schmutz an den beweglichen Teilen des Kontaktarms haftet.
- Prüfen Sie nochmals die Funktionssicherheit.

## VOR INBETRIEBNAHME

### 1. Prüfen Sie den Luftdruck

#### ACHTUNG

Der Luftdruck muss konstant zwischen 4,9–8,3 bar gehalten werden.

Stellen Sie den Luftdruck entsprechend den Abmessungen und Längen der Nägel sowie der Härte des zu nagelnden Holzes zwischen 4,9 und 8,3 bar ein. Achten Sie besonders auf den Auslassdruck, die Kapazität und den Anschluss am Kompressor, damit der Druck das spezifizierte Limit nicht überschreitet. Zu hoher Druck kann die generelle Leistung, die Lebensdauer und die Sicherheit beeinträchtigen.

### 2. Oelen

- (1) Bevor Sie mit dem Gerät arbeiten, bringen Sie ein Air-Set zwischen dem Kompressor und dem Gerät an. Regeln Sie den Oeler so, dass ein Tropfen Oel pro 5–10 Nagelzyklen zugegeben wird.
- (2) Benutzen Sie das empfohlene Oel (SHELL TONNA). Andere verwendbare Öle sind am Ende angegeben. Mischen Sie niemals zwei oder mehrere verschiedene Arten von Oel.

### 3. Laden der Nägel

#### ACHTUNG

- Beim Einlegen von Nägeln in den Nagler
  - (1) nicht am Abzug ziehen
  - (2) nicht gegen den Druckhebel drücken
  - (3) die Mündung nicht auf Gesicht, Hände, Füße, andere Körperteile oder andere Personen richten, um mögliche Verletzungen während Verwendung und Transport zu verhindern.
- (1) Schieben Sie einen Nagelstreifen von hinten in das Magazin ein (Siehe **Abb. 2**).
- (2) Schieben Sie den Nagelstreifen im Magazin nach vorn. Der Nagelstreifen sollte den Nagelstopper passieren.
- (3) Ziehen Sie den Nagelschieber (B) nach hinten, um den Nagelschieber (A) mit dem Nagelstreifen in Eingriff zu bringen.

#### HINWEIS

- Verwenden Sie Nagelstreifen mit mehr als 5 Nägeln.

Der Nagler ist nun betriebsbereit.

Entfernen der Nägel:

- ① Drücken Sie den Nagelschieber (A). Schieben Sie den Nagelschieber (B) langsam nach vorne.
- ② Entfernen Sie die Nägel aus dem Nagler.

#### ACHTUNG

Um ein unbeabsichtigtes Schiessen zu verhindern, berühren Sie niemals den Abzug und legen Sie nie den Kontaktarm auf die Werkbank oder auf den Boden. Richten Sie nie die Mündung gegen eine Person.

## BEDIENUNGSANLEITUNG

### ACHTUNG

- Benutzen Sie niemals das Oberteil oder den Geräte-Körper als Hammer.
- Treffen Sie die nötigen Vorsichtsmaßnahmen, um die Sicherheit von Personen in der Nähe während der Arbeiten zu gewährleisten.

### 1. Verschiedene Arten des Nagelns

Dieser HIKOKI-Nagler ist mit einem Betriebsmodus-Umschalter ausgestattet.

Verwenden Sie je nach Art Ihrer Arbeit die EINZELFOLGEAUSLÖSUNG oder die KONTAKTAUSLÖSUNG.

- (1) Unterbrochenes Nageln  
Bringen Sie den Umschalter in die obere Position (um die EINZELFOLGEAUSLÖSUNG zu wählen) (Siehe **Abb. 3**).

Drücken Sie die Mündung gegen die gewünschte Stelle; dann ziehen Sie den Auslöser. Ein Nagel wird mit einem Schuss eingetrieben (Siehe **Abb. 4**).

Nach dem Einschlagen des ersten Nagels kann der nächste erst eingeschlagen werden, wenn der Auslöser zwischenzeitlich losgelassen wurde.

### WARNUNG

Solange der Hebel gedrückt bleibt, wird bei jeder Betätigung des Auslösers ein Nagel eingeschossen.

### ACHTUNG

Wenn Sie den Auslöser nicht schnell und kräftig ziehen, während auf Einzelschuss geschaltet ist, springt der Nagler zurück und schießt mehrere Nägel anstelle nur eines einzelnen aus. Um das zu vermeiden, immer den Auslöser schnell und kräftig ziehen.

- (2) Auslösesicherung

Achten Sie darauf, dass beim Andrücken der Mündung die Auslösesicherung völlig hochgedrückt wird, um den Sicherheitsmechanismus zu lösen (Siehe **Abb. 4**). Nur so ist garantiert, dass kein Nagel ohne Lösen des Sicherheitsmechanismus eingetrieben werden kann, auch wenn der Auslöser gezogen ist.

- (3) Kontinuierliches Nageln

Bringen Sie den Umschalter in die untere Position (um die KONTAKTAUSLÖSUNG zu wählen) (Siehe **Abb. 5**). Ziehen Sie zunächst den Auslöser, Drücken Sie danach das Gerät in die gewünschte Position um kontinuierlich zu nageln (Siehe **Abb. 6**).

Die EINZELFOLGEAUSLÖSUNG wird dann verwendet, wenn Befestigungselemente präzise gesetzt werden sollen.

Die EINZELFOLGEAUSLÖSUNG birgt im Vergleich zur KONTAKTAUSLÖSUNG eine geringere Verletzungsgefahr für Sie und andere im Arbeitsbereich. **Der Grund hierfür ist, dass Sie bei KONTAKTAUSLÖSUNG mit betätigtem Auslöser mit dem Betätigungshebel gegen sich oder andere stoßen und versehentlich einen Nagel einschließen könnten.**

Die EINZELFOLGEAUSLÖSUNG kann auch die Arbeitsgeschwindigkeit im Vergleich zu KONTAKTAUSLÖSUNG herabsetzen. Die EINZELFOLGEAUSLÖSUNG eignet sich vor allem für ungeübte Benutzer.

**ACHTUNG**

- Nageln Sie sorgfältig die Holzkanten. Bei kontinuierlichem Nageln von Holzkanten kann ein Nagel abrutschen oder durch die Kante brechen.
- Treiben Sie keine Nägel auf andere Nägel.
- Treiben Sie keine Nägel auf Metallteile.

**HINWEIS**

- Vorsichtsmaßnahmen gegen Leerschüsse  
Gelegentlich wird weiter genagelt, obwohl alle Nägel im Magazin verschossen sind.  
Dies nennt man "Leerschüsse". Leerschüsse können den Dämpfer, das Magazin und die Nagelzuführung zerstören. Überprüfen Sie deshalb von Zeit zu Zeit die Anzahl der sich noch im Magazin befindlichen Nägel, um Leerschüsse zu vermeiden. Nach Benutzung des Gerätes sollen alle Nägel entnommen werden.
- Handhaben Sie Nägel und Packungen immer sorgfältig. Wenn Nägel fallen gelassen werden, kann das Trägermaterial reißen.
- Nach dem Nageln:
  - (1) Trennen Sie den Luftschlauch vom Nagler ab.
  - (2) Entfernen Sie alle Nägel aus dem Nagler.
  - (3) Geben Sie 5 bis 10 Tropfen HiKOKI-Schmiermittel für Pneumatikwerkzeuge in den Luftanschluss am Nagler ein, und
  - (4) Öffnen Sie den Ablasshahn am Luftkompressortank, um alle Feuchtigkeit abzulassen.

**2. Einstellen der Nageltiefe (Siehe Abb. 7)**

- Achten Sie auf die folgenden Punkte, um sicherzustellen, dass jeder Nagel zur gleichen Tiefe eingetrieben wird:
- (1) Der Luftdruck zum Nagler muss konstant bleiben (ein Regler ist installiert und funktioniert normal).
  - (2) Der Nagler muss immer fest gegen das Werkstück gehalten werden.

Wenn Nägel zu tief oder nicht tief genug in das Werkstück eingetrieben werden, so stellen Sie den Nagler wie folgt ein.

- ① **TRENNEN SIE DEN LUFTSCHLAUCH VOM NAGLER AB.**
- ② Wenn Nägel zu tief eingetrieben werden, so drehen Sie die Einstellung zur tiefen Seite.  
Wenn Nägel nicht tief genug eingetrieben werden, so drehen Sie die Einstellung zur flachen Seite.
- ③ Drehen Sie die Einstellung nicht weiter, wenn eine angemessene Position für Probenageln erreicht worden ist.
- ④ Schließen Sie den Luftschlauch an.  
**TRAGEN SIE IMMER EINEN AUGENSCHUTZ.**  
Führen Sie Probenageln durch.
- ⑤ **TRENNEN SIE DEN LUFTSCHLAUCH VOM NAGLER AB.**
- ⑥ Wählen Sie eine angemessene Position für die Einstellung.

**3. Verwendung der Gebläsedüse****ACHTUNG**

- Achten Sie darauf, Ihren Finger vom Auslöser zu entfernen, bevor Sie die Gebläsedüse verwenden.
- Richten Sie den Luftauslass nicht auf eine Person.
- Verwenden Sie die Gebläsedüse nicht, wenn der Drückhebel noch befestigt ist.

Der Nagler hat eine Gebläsedüse, durch welche die anfallenden Holzspäne ausgeblasen werden.

Drehen Sie zum Gebrauch der Gebläsedüse den Knopf mit dem Daumen (Siehe **Abb. 8**).

**HINWEIS**

- Wird die Gebläsedüse über einen längeren Zeitraum verwendet, kann die Naglerkraft vorläufig nachlassen. In diesem Fall wird der Luftversorgungsdruck vor Beginn der Arbeit stabilisiert.
- Es ist möglich, dass im Gehäuse befindliches Öl oder aus dem Kompressor ausgetretenes Wasser aus dem Luftauslass ausströmt. Vor Verwendung wird daher die Durchführung eines Tests empfohlen. Hierbei muss geprüft werden, ob dieses Phänomen in einer Umgebung geschieht, in welchem ausgeströmtes Öl negative Auswirkungen haben kann.

**4. Ändern der Entlüftungsrichtung**

Die Abluftöffnung kann durch Drehen der oberen Abdeckung verstellt werden (Siehe **Abb. 9**).

**5. Verwendung der Nasenkappe (Siehe Abb. 10)**

Wenn Sie die Oberfläche des Arbeitsstücks gegen Kratzer oder Markierungen schützen möchten, die durch den Drückhebel verursacht werden, befestigen Sie eine Hilfsnasenkappe am Drückhebel.

- (1) **ENTFERNEN SIE DEN LUFTSCHLAUCH VOM NAGLER**
- (2) Setzen Sie die Nasenkappe in Pfeilrichtung wie im Diagramm abgebildet ein.
- (3) Die Nasenkappe ist markiert, um den Austrittspunkt des Nagels festzulegen und die Ausrichtung zu vereinfachen.
- Ziehen Sie die Spitze des Schubhebels in umgekehrter Reihenfolge heraus.

Wenn die Nasenkappe nicht verwendet wird, befestigen Sie diese im Lagerbereich im hinteren Bereich des Magazins. (Siehe **Abb. 11**)

**INSPEKTION UND WARTUNG****ACHTUNG**

Klemmen Sie den Druckschlauch bei der Reinigung, Inspektion und Wartung ab.

**1. Maßnahmen bei verklemmten Nägeln**

- (1) **TRENNEN SIE DEN LUFTSCHLAUCH AB.**
- (2) Alle Nägel entfernen.
- (3) Den Verriegelungshebel freigeben und das Führungsblech (A) öffnen (Siehe **Abb. 12**).
- (4) Den verklemmten Nagel mit einem Kreuzschlitz-Schraubenzieher entfernen (Siehe **Abb. 13**).
- (5) Das Führungsblech (A) schließen und einrasten lassen.
- (6) Bei häufigen Nagelklemmern wenden Sie sich bitte an das autorisierte Servicecenter, bei dem Sie das Gerät gekauft haben.

**2. Inspektion des Magazins**

Reinigen Sie das Magazin. Entfernen Sie Staub- oder Holzspäne, die sich im Magazin angesammelt haben können. Ölen Sie von Zeit zu Zeit die Nagelschiene (Siehe **Abb. 14**).

**3. Prüfen Sie die Befestigungsschrauben für jedes Teil**

Prüfen Sie in regelmäßigen Abständen jedes Teil nach lockeren Schrauben und undichten Stellen. Ziehen Sie lockere Schrauben wieder an. Die Benutzung des Gerätes mit nicht fest angezogenen Schrauben bedeutet Gefahr.

**4. Inspektion des Druckhebels**

Überprüfen Sie, ob der Druckhebel glatt gleiten kann. Reinigen Sie den Gleitbereich des Druckhebels und verwenden Sie das mitgelieferte Öl für Schmierung von Zeit zu Zeit. Schmierung ermöglicht glattes Gleiten und dient gleichzeitig zur Rostverhütung.

## 5. Aufbewahrung

- Wenn das Gerät längere Zeit nicht verwendet werden soll, so tragen Sie eine dünne Schicht Schmiermittel auf die Stahlteile auf, um Rosten zu verhüten.
  - Lagern Sie den Nagler nicht in einer kalten Umgebung. Bewahren Sie den Nagler in einem warmen Bereich auf.
  - Wenn der Nagler nicht verwendet wird, sollte er an einem warmen und trockenem Ort aufbewahrt werden. Halten Sie den Nagler außerhalb der Reichweite von Kindern.
6. **Autorisiertes HiKOKI-Kundendienstzentrum:**  
Siehe <https://hikoki-powertools.eu> für Adressen.

## ACHTUNG

Bei Betrieb und Wartung von Elektrowerkzeugen müssen die Sicherheitsvorschriften und Normen beachtet werden.

## KOMPRESSOR

### ACHTUNG

Wenn die maximale Arbeitsleistung des Kompressors 8,3 bar übersteigt, benutzen Sie ein Reduzier-Ventil zwischen dem Kompressor und dem Gerät. Regeln Sie anschließend den Luftdruck innerhalb des Arbeitsbereiches von 4,9–8,3 bar. Bei Installation eines Air-Sets ist ein gleichzeitiges Oelen möglich, eine zusätzliche Erleichterung.

## ÖL-FILTER-REDUZIERVENTIL (Air Set)

Es ist empfehlenswert, ein Öl-Filter-Reduzierventil zu benutzen, um optimale Bedingungen für eine lange Lebensdauer des Gerätes zu gewährleisten. Beschränken Sie die Länge des Druckschlauches zwischen dem Gerät und dem Air-Set auf 10 m max (Siehe **Abb. 15**).

## ANWENDBARE SCHMIERMITTEL

Type	Bezeichnung
Empfohlenes Öl	SHELL TONNA
Motor-Öl	SAE 10W, SAE 20W
Turbinen-Öl	ISO VG32-68 (90–180)

## Lärminformation

Lärmkennwerte entsprechend EN 792-13, Juni 2000:  
Typischer A-bewerteter Schallpegel für ein einzelnes Ereignis:  $L_{WA,1s,d} = 100 \text{ dB (A)}$   
Typischer A-bewerteter Schallpegel am Arbeitsplatz:  $L_{pA,1s,d} = 90 \text{ dB (A)}$   
Messunsicherheit KpA: 2,5 dB (A)

Diese Werte sind mit dem Werkzeug zusammenhängende Werte und stellen nicht die Lärmentwicklung am Verwendungspunkt dar. Die Lärmentwicklung am Arbeitsplatz hängt z.B. von der Arbeitsumgebung, dem Werkstück, der Werkstückunterstützung, der Anzahl der Nageleintreibungen usw. ab.

Abhängig von den Bedingungen am Arbeitsplatz und der Form des Werkstücks müssen möglicherweise individuelle Lärmverhütungsmaßnahmen durchgeführt werden, z.B. Aufstellung des Werkstücks auf einer schalldämpfenden Unterstützung, Verhüten von Werkstückvibration durch Festklemmen oder Abdecken, Einstellen auf den minimalen für den Betrieb erforderlichen Luftdruck usw.

In besonderen Fällen ist das Tragen von Gehörschutz erforderlich.

## Vibrationsinformation

Der typische Vibrationskennwert entsprechend EN 792-13, Juni 2000:  $4,0 \text{ m/s}^2$   
Messunsicherheit K =  $1,5 \text{ m/s}^2$

Dieser Wert ist ein mit dem Werkzeug zusammenhängender Wert und repräsentiert nicht den Einfluß des Hand-Arm-Systems bei Verwendung des Werkzeugs. Der Einfluß auf das Hand-Arm-System bei Verwendung des Werkzeugs hängt z.B. von der Greifkraft, der Kontaktdruckkraft, der Arbeitsrichtung, der Einstellung der Energieversorgung, dem Werkstück und der Werkstückunterstützung ab.

## AVERTISSEMENTS GENERAUX

1. **Utilisez l'appareil soigneusement et uniquement pour les applications prévues dans ce manuel.**
2. **Employez l'appareil correctement afin d'assurer un fonctionnement en sécurité.**  
Veuillez suivre les instructions du manuel et employer l'appareil correctement. Tenez l'appareil à l'écart des enfants et des personnes qui ne sont pas au courant du bon fonctionnement.
3. **Assurez la sécurité de l'atelier.**  
Tenez les personnes non-autorisées et spécialement les enfants en dehors de l'atelier.
4. **Les bonnes pièces sur les bonnes places.**  
Ne démontez ni les couvercles ni les vis puisqu'ils ont leur fonction précise. En plus, n'effectuez pas de modification à l'appareil et ne l'utilisez pas après une modification.
5. **Contrôlez l'appareil avant de l'utiliser.**  
Avant l'utilisation de l'appareil contrôlez toujours si aucune pièce n'est cassée, si tous les vis sont serrés et s'il n'y a pas de pièce qui manque ou qui est rouillée.
6. **Un travail continu excessif pourrait causer des accidents.**  
N'employez l'appareil pas au-delà de ses capacités. Un travail continu ne cause pas seulement des dommages à l'appareil mais doit être considéré comme danger en soi-même.
7. **Arrêtez le travail immédiatement si vous remarquez des anomalies.**  
Arrêtez le travail si vous remarquez des anomalies ou si l'appareil ne fonctionne pas correctement; faites-le inspecter et réparer.
8. **Soignez bien le cloueur.**  
Si vous heurtez ou laissez tomber votre appareil, des fissures ou d'autres dommages peuvent apparaître. Veuillez donc faire parvenir les soins nécessaires à votre cloueur. En plus, ne grattez ou gravez pas de signes sur l'appareil. Vu que le cloueur est destiné à un emploi sous haute pression, des fissures dans la surface pourraient devenir dangereuses. N'utilisez l'appareil jamais si des fissures apparaissent ou si l'air échappe par une fissure.
9. **Des bons soins assureront une longue vie.**  
Prenez toujours des bons soins du cloueur et gardez-le propre.
10. **Des inspections régulières sont essentielles pour garantir la sécurité.**  
Inspectez le cloueur à des intervalles réguliers afin qu'il puisse être utilisé en sécurité et de façon efficace à tout moment.
11. **Faites réparer et changer les pièces par un agent-service autorisé.**  
Les réparations ne peuvent être effectuées que par des agents-service agréés par le producteur sous respect des instructions indiquées dans le manuel de maintenance.  
Pour des réparations n'utilisez que des pièces d'origine HIKOKI.
12. **Gardez le cloueur dans un lieu adéquat.**  
S'il est hors usage, l'appareil doit être tenu dans un lieu sec hors portée des enfants. Pour protéger l'appareil contre la rouille, versez 5 à 10 gouttes d'huile par le raccord du tuyau.
13. **La vue éclatée contenue dans ce manuel d'instructions doit être utilisée seulement dans un centre de réparation agréé.**

## PRECAUTIONS A PRENDRE LORS DE L'USAGE DU CLOUEUR

1. **La manutention en sécurité est garantie par un usage correcte.**  
Cet appareil a été construit pour enfoncer des clous dans du bois ou des matériaux similaires. Utilisez-le seulement pour les emplois désignés.
2. **Assurez que la pression d'air soit endéans la gamme nominale de pression d'air prévue.**  
Les outils de serrage actionnés par air comprimé ne doivent être raccordés qu'à des lignes d'air comprimé où la pression maximum autorisée ne peut être excédée d'un facteur de plus de 10%, qui par exemple, peut être atteinte par une soupape de réduction de la pression équipée d'une soupape de sécurité en aval. (Pour le modèle NT65MA4(S), 110% de la pression nominale maximum autorisée est de 9,1 bar = 130 psi).  
  
Les outils de serrage actionnés par air comprimé ne doivent être utilisés qu'à la pression la plus basse requise pour travailler à la main, afin d'éviter les niveaux sonores inutilement élevés, l'usure accrue et les dysfonctionnements inhérents.
3. **N'utilisez jamais d'autres gaz haute-pression que de l'air comprimé.**  
N'utilisez jamais du dioxyde de carbone, de l'oxygène ou d'autres gaz conditionnés dans des conteneurs sous pression.
4. **Évitez les inflammations et les explosions.**  
Vu que des étincelles peuvent se produire, il est dangereux d'utiliser l'appareil à proximité de laques, de couleurs, d'essence, de diluants, de fuel, de gaz, de colles ou d'autres substances inflammables similaires. Dans aucun cas, l'appareil ne doit être utilisé proche de pareils produits inflammables.
5. **Protégez vos yeux à l'aide de lunettes de sécurité.**  
Portez toujours des lunettes de sécurité si vous utilisez l'appareil et assurez que les personnes qui vous entourent en portent aussi. La possibilité que des fragments de clous qui sont mal enfoncés n'endommagent les yeux est un danger pour la vue. Vous trouvez des lunettes de sécurité dans chaque quincaillerie. Portez toujours des lunettes de sécurité ou un masque de sécurité si vous utilisez le cloueur. Les employeurs doivent veiller à ce que l'équipement de protection soit toujours porté.
6. **Protégez vos oreilles.**  
Veuillez porter des oreillettes lors de chaque usage du cloueur et veillez à ce que les personnes qui vous entourent en portent aussi.
7. **Faites attention aux personnes qui travaillent proche de vous.**  
Des clous qui sont mal enfoncés représentent un danger pour les personnes qui vous entourent. Veillez toujours à ne pas trop rapprocher votre corps, vos mains ou vos pieds du déclencheur.
8. **Ne pointez jamais l'orifice de décharge en direction d'une personne.**  
Si l'orifice de décharge est pointé en direction d'une personne, des accidents sérieux peuvent se produire si vous pressez la détente. En branchant ou débranchant le tuyau, en chargeant les clous etc., évitez de pointer l'orifice de décharge en direction d'une personne (vous-même inclus).

## 9. Contrôlez le levier de détente avant d'utiliser le cloueur.

Assurez-vous que le levier de détente et la soupape fonctionnent correctement. Branchez le tuyau et contrôlez les points suivants sans charger le cloueur. Si le cloueur produit le même bruit que lorsque vous enfoncez un clou, ceci indique qu'il fonctionne mal et qu'il doit être inspecté et réparé.

- Si le simple appui de la détente entraîne un bruit de déplacement de la lame d'entraînement, le cloueur fonctionne mal.
- Si le simple appui de la détente contre le matériel à clouer entraîne un bruit de mouvement de la lame d'entraînement, le cloueur fonctionne mal. De plus, pour ce qui est du bras de contact, noter qu'il ne doit jamais être modifié ou retiré.

## 10. Utilisez seulement des clous spécifiés.

Utilisez exclusivement les produits de fixation indiqués dans le manuel de manutention.

## 11. Soyez prudents en branchant le tuyau.

Pour assurer qu'aucun clou n'est tiré lorsque vous branchez le tuyau ou chargez les clous,

- ne touchez pas la détente
  - évitez de toucher l'orifice de décharge
  - pointez l'orifice de décharge vers le bas.
- Respectez rigoureusement les instructions ci-dessus et ne placez jamais vos mains, jambes ou toute partie de votre corps en face de l'orifice de décharge.

## 12. Ne touchez pas imprudemment la détente.

Ne posez pas votre doigt sur la détente si vous ne clouez pas. Si vous portez l'appareil ou si vous le passez à une autre personne tout en gardant le doigt sur la détente, vous pouvez causer un accident.

## 13. Pressez l'orifice de décharge fortement contre le matériel à fixer.

En enfonçant des clous, pressez l'orifice de décharge fortement contre le matériel à fixer. Si l'orifice est mal-posé, les clous peuvent rebondir.

## 14. Tenez les mains et les pieds à l'écart de l'orifice de décharge.

Si vous recevez par erreur un clou dans la main ou le pied, cela pourrait être extrêmement dangereux pour vous.

## 15. Évitez les contrecoups du cloueur.

Évitez d'approcher le haut du cloueur avec la tête pendant que vous clouez. Ceci est dangereux puisque l'appareil peut reculer violemment touchant un ancien clou enfoncé ou un nœud dans le bois.

## 16. Soyez prudents en clouant des planches minces ou les bords du bois.

En clouant des planches minces ou les bords du bois, les clous peuvent passer à travers ou être déviés. Dans ces cas, assurez-vous qu'il n'y a personne derrière le panneau ou proche du bois que vous êtes en train de clouer.

## 17. Il est dangereux de clouer simultanément sur les deux côtés d'un mur.

Il faut absolument éviter de clouer en même temps sur les deux côtés d'un mur puisque les clous peuvent passer à travers et causer ainsi de blessures.

## 18. Ne pas utiliser l'outil électrique sur des échafaudages ou des échelles.

Ne pas utiliser l'outil pour des applications spécifiques, par exemple:

- lorsque le changement d'une position de clouage fait intervenir l'utilisation d'échafaudages, d'escaliers, d'échelles ou de toute autre construction de type échelle, par ex. des lattes de pied,
- la fermeture de boîtes ou de caisses
- la fixation de systèmes de sécurité, par ex. sur des véhicules ou des wagons

## 19. Ne débranchez pas le tuyau à air en gardant le doigt sur la détente.

Si vous débranchez le tuyau en gardant le doigt sur la détente, vous risquez que l'appareil éjecte spontanément un clou ou fonctionne mal lors du prochain usage.

## 20. Débranchez le tuyau à air et sortez tous les clous du chargeur après l'usage.

Débranchez le tuyau également pour remplacer des pièces, pour nettoyer et inspecter l'appareil.

## 21. Si vous sortez un clou qui a été coincé dans l'appareil, débranchez d'abord le tuyau et dégagez l'air comprimé.

Avant de sortir un clou qui est coincé dans l'orifice de décharge de l'appareil, débranchez le tuyau et dégagez l'air comprimé à l'intérieur du cloueur.

## 22. Ne branchez pas un raccord-rapide femelle directement sur l'appareil.

Si vous branchez un raccord-rapide femelle est monté directement sur l'appareil, l'air comprimé ne pourra sortir lors du débranchement et un clou peut être projeté si la détente est pressée.

## 23. Fixation et dépôt du moyen du bras de contact, retrait du tuyau.

Lors de la fixation du moyeu sur l'extrémité du bras de contact et lors de son retrait, ne pas oublier tout d'abord de retirer le tuyau. Il est très dangereux de projeter une pointe par mégarde.

## SPECIFICATIONS

Type	Piston réciproque
Pression d'air	4,9 – 8,3 bar
Clous applicables	voir fig.
Nombre de clous	100 clous (1 recharge)
Dimension/cloueur	344 mm (L) × 304 mm (H) × 82 mm (larg.)
Poids	1,9 kg
Méthode d'approvisionnement	Type ressort à spirale
Tuyau (dia. int.)	6 mm

## SELECTION DES CLOUS

Seuls les clous indiqués dans le tableau ci-dessous pourront être utilisés avec ce cloueur.

Clous de finition de calibre 15	Min.	Max.

Dimensions

### ACCESSOIRES STANDARDS

- (1) Boîtier ..... 1
- (2) Lunettes de protection ..... 1
- (3) Capuchon de bec (montée sur l'outil) ..... 1

### APPLICATIONS

- Maison préfabriquée, construction de maison sur site et mobile.
- Armoires, meubles, menuiserie.

### PREPARATIONS AVANT USAGE

#### 1. Préparez le tuyau

Assurez-vous que le tuyau utilisé a un diamètre intérieur minimal de 6 mm.

#### REMARQUE

Les tuyaux d'approvisionnement en air comprimé doivent fournir une pression minimale de 10,4 bars ou 150 pour cent de la pression maximale produite dans le système d'approvisionnement en air, selon la valeur la plus grande.

#### 2. Veillez à la sécurité.

##### ATTENTION

- Des personnes non-autorisées (enfants inclus) doivent être tenus à l'écart de l'équipement.
- Portez une protection des yeux.
- Contrôlez si le vis qui tient le chapeau d'aération est bien serré.  
Contrôlez s'il n'y a pas de fuite d'air ou de pièce défectueuse.
- Contrôlez si le levier-poussoir fonctionne correctement et si aucune crotte s'est posée sur les parties mobiles du bras.
- Veillez à la sécurité opérationnelle.

### AVANT USAGE

#### 1. Contrôlez la pression de l'air

##### ATTENTION

La pression d'air doit constamment être maintenue à 4,9 – 8,3 bar en relation avec le diamètre et la longueur du clou et la dûteté du bois utilisé. Veillez spécialement à la pression nominale, à la capacité et au tuyautage du compresseur de façon à ce que la pression ne dépasse pas la limite indiquée. Notez qu'une pression trop élevée peut porter préjudice à la performance, à la durée de vie et à la sécurité du cloueur.

#### 2. Graissage

- (1) Montez un filtre-régulateur-lubrificateur entre le compresseur et le cloueur avant d'utiliser l'appareil. Ceci permet une longue durée de vie et contribue à l'anticorrosion.  
Réglez le lubrificateur de façon à ce qu'il fournisse une seule goutte d'huile tous les 5 à 10 clouages.
- (2) Nous recommandons l'huile SHELL TONNA. Ne mélangez jamais deux ou plusieurs types et marques d'huile.

#### 3. Comment charger les clous

##### ATTENTION

- Lors du chargement des clous dans le cloueur,
  - (1) ne pas appuyer sur la gâchette ;
  - (2) ne pas actionner le levier-poussoir ; et
  - (3) pour éviter tout risque de blessures pendant l'utilisation et le transport, ne pas approcher le visage, les mains, les pieds ni aucune autre partie du corps, de l'opérateur ou des autres personnes, du bec de la buse.
- (1) Introduire la bande de clous par l'arrière du magasin à clous (Voir Fig. 2).
- (2) Faire coulisser la bande de clous vers l'avant dans le magasin.  
La bande de clous doit passer par la butée à clous.
- (3) Tirer le dispositif d'alimentation de clous (B) en arrière de manière à engager le dispositif d'alimentation de clous (A) sur la bande de clous.

## REMARQUE

- Utiliser des recharges de clous de plus de 5 clous.

Le cloueur est maintenant prêt à fonctionner.

Retrait des clous :

- ① Appuyer légèrement sur le dispositif d'alimentation de clouse (A) et faire coulisser lentement le dispositif d'alimentation de clous (B) en avant.

- ② Sortir les clous du cloueur.

## ATTENTION

Ne touchez pas la détente et ne placez le levier de détente pas sur le banc de travail ou sur le sol.

Ne pointez l'orifice de décharge jamais en direction d'une personne.

## COMMENT UTILISER LE CLOUEUR

### ATTENTION

- N'utilisez jamais la tête ou le corps de l'appareil comme marteau.
- Prenez soins des personnes qui vous entourent lorsque vous clouez.

### 1. Différentes méthodes de clouer

Ce cloueur HIKOKI est équipé d'un dispositif de commutation de l'opération de clouage.

Utiliser le MÉCANISME DE DÉCLENCHEMENT SÉQUENTIEL UNIQUE ou le MÉCANISME DE DÉCLENCHEMENT PAR CONTACT en fonction du travail à effectuer.

- (1) Clouage interrompu

Régler le dispositif de commutation sur la position relevée (pour le régler sur MÉCANISME DE DÉCLENCHEMENT SÉQUENTIEL UNIQUE) (Voir Fig. 3).

Pressez l'orifice de décharge sur le lieu désigné, puis tirez la détente pour enfoncer le clou) (Voir Fig. 4).

Quand un clou est enfoncé, il n'est plus possible d'enfoncer un autre clou tant que l'on n'a pas relâché la gâchette et appuyé à nouveau.

### AVERTISSEMENT

Un clou sera libéré chaque fois que la détente sera enfoncée, en autant que le lever-poussoir demeure enfoncé.

### ATTENTION

Si vous ne tirez pas rapidement d'un coup sec sur la détente quand vous utilisez le clouage unique, la machine risque de rebondir et d'éjecter plusieurs clous au lieu d'un seul. Pour éviter cet inconvénient, appuyez rapidement, d'un coup sec sur la détente.

- (2) Bras de contact

En pressant l'orifice de décharge vers le bas, assurez-vous que le bras de contact est levé suffisamment pour déclencher le verrou de sécurité (Voir Fig. 4). Sinon, il sera impossible de clouer.

- (3) Clouage continu

Régler le dispositif de commutation sur la position complètement abaissée (pour le régler sur MÉCANISME DE DÉCLENCHEMENT PAR CONTACT) (Voir Fig. 5).

Tirez d'abord la détente; puis placez l'orifice de décharge sur le lieu désigné et clouez automatiquement (Voir Fig. 6).

LE MÉCANISME DE DÉCLENCHEMENT SÉQUENTIEL UNIQUE est utilisé lorsqu'un placement précis des attaches est nécessaire.

Le MÉCANISME DE DÉCLENCHEMENT SÉQUENTIEL UNIQUE peut réduire les risques de blessures physiques pour l'opérateur et les autres personnes présentes sur l'aire de travail par rapport au MÉCANISME DE DÉCLENCHEMENT PAR CONTACT. **En effet, il risque moins d'enfoncer accidentellement un clou si l'on garde le doigt sur la gâchette et qu'on appuie accidentellement le levier-poussoir contre soi ou contre une autre personne.**

Le MÉCANISME DE DÉCLENCHEMENT SÉQUENTIEL UNIQUE peut également réduire la vitesse de fonctionnement par rapport au MÉCANISME DE DÉCLENCHEMENT PAR CONTACT. Il est conseillé aux opérateurs débutants d'utiliser LE MÉCANISME DE DÉCLENCHEMENT SÉQUENTIEL UNIQUE.

### ATTENTION

- Soyez prudents en clouant les bords. Lors du clouage continu, un clou risque d'être dévié et de dépasser le bois.
- Ne pas enfoncer deux clous l'un sur l'autre.
- Ne pas enfoncer de clous sur des pièces métalliques.

### REMARQUE

- Précautions à prendre lors du clouage à vide  
Il peut arriver que le clouage continue après que le magasin a été vidé. Ceci est appelé clouage à vide et peut endommager l'amortisseur, le magasin et le poussoir de clouage.

Pour éviter ceci, contrôlez le nombre de clous de temps en temps. Sortez toujours les clous non-utilisés si vous arrêtez le clouage.

- Toujours manier les clous et le paquet avec précaution. Si les clous tombent, le liant d'assemblage risque de se déchirer.

- Après le clouage :

- (1) débrancher le tuyau d'air du cloueur ;
- (2) sortir tous les clous du cloueur ;
- (3) mettre 5 ou 10 gouttes d'huile de machine pneumatique HIKOKI dans le bouchon d'air du cloueur ; et
- (4) ouvrir le robinet de purge du réservoir du compresseur d'air pour purger toute l'humidité.

### 2. Réglage de la profondeur de clouage (Voir Fig. 7)

Pour garantir que chaque clou pénètre à la même profondeur, bien s'assurer que:

- (1) la pression d'air du cloueur reste constante (le régulateur est installé et il fonctionne correctement), et

- (2) le cloueur est toujours tenu fermement contre la pièce.

Si les clous sont enfoncés trop ou pas assez profondément dans la pièce, régler le clouage en procédant dans l'ordre suivant.

- ① DÉBRANCHER LE TUYAU D'AIR DU CLOUEUR.
- ② Si les clous s'enfoncent trop profondément, tourner l'ajusteur sur le côté peu profond.

Si les clous s'enfoncent trop peu profondément, tourner l'ajusteur sur le côté profond.

- ③ Cesser de tourner lorsque l'ajusteur arrive à la bonne position à l'essai de clouage.

- ④ Raccorder le tuyau d'air.  
**TOUJOURS PORTER DES LUNETTES DE PROTECTION.**

Faire un essai de clouage.

- ⑤ DÉBRANCHER LE TUYAU D'AIR DU CLOUEUR.
- ⑥ Sélectionner la position qui convient pour l'ajusteur.

### 3. Utilisation de la buse de projection d'air

#### ATTENTION

- Retirer le doigt de la gâchette avant d'actionner la buse de projection d'air.
- Ne jamais diriger la lumière de refoulement d'air vers des personnes.
- Ne pas utiliser la buse de projection d'air alors que le levier-poussoir engagé.

Ce cloueur est équipé d'une buse de projection d'air refoulant les copeaux de bois qui sont pro-duits pendant des travaux de menuiserie.

Appuyer sur le bouton avec le pouce pour action-ner la buse de projection d'air en procédant de la façon (Voir Fig. 8).

#### REMARQUE

- Lorsque la buse de projection d'air est utilisée pendant de longs moments, la puissance du cloueur risque de diminuer provisoirement. Si toutefois, cela se produit, laisser la pression d'air s'équilibrer avant de reprendre les travaux.
- L'huile du corps ou l'eau vidangée du compresseur peut parfois s'échapper par l'arrivée d'air. Il est recommandé d'effectuer une marche d'essai pour voir si ce phénomène se produit dans un environnement où l'huile jaillie provoquera des inconvénients.

### 4. Modifier la direction d'aération

La direction de l'évent d'aération peut être modifiée en tournant le couvercle supérieur (Voir Fig. 9).

### 5. Utilisation du capuchon de bec (Voir Fig. 10)

Pour protéger la surface de la pièce de toute éraflure et de toutes les marques laissées par le levier-poussoir, fixer le capuchon de bec sur le levier-poussoir.

- (1) DISANCHER LE TUYAU D'AIR DU CLOUEUR.
- (2) Insérer le capuchon de bec dans la direction de la flèche, comme le montre le schéma.
- (3) Le capuchon de la buse est identifié de manière à indiquer le point de projection du clou, ce qui permet d'effectuer plus facilement l'alignement.
- Tirer sur le bout du bras de contact en inversant la séquence de l'attachement.

Quand le capuchon de bec ne sert pas, le fixer dans le rangement à l'arrière du magasin (Voir Fig. 11).

## INSPECTION ET MANUTENTION

#### ATTENTION

Débranchez toujours le tuyau d'air si vous nettoyez ou inspectez le cloueur.

### 1. Mesures à prendre lors d'un enrayement

- (1) DECONNEXION DU TUYAU A AIR.
- (2) Retirer tous les clous.
- (3) Desserrer le levier de blocage et écarter la plaque de guidage (A) (Voir Fig. 12).
- (4) Retirer le clou coincé avec un tournervis pour écrou à fente (Voir Fig. 13).
- (5) Rabattre la plaque de guidage (A) et le cliquet d'arrêt.
- (6) En cas d'enrayements fréquents, consulter le Centre de service agréé où vous avez acheté cet appareil.

### 2. Inspection du magasin

Nettoyer le magasin. Dépoussiérer ou éliminer les petits morceaux de bois qui ont pu s'accumuler dans le magasin. Appliquer occasionnellement de l'huile sur le rail du cloueur (Voir Fig. 14).

### 3. Contrôlez les vis de fixation pour chaque pièce

Il faut contrôler régulièrement s'il n'y a pas de vis desserrés ou de fuites d'air. Employer le cloueur avec des vis desserrés peut causer des accidents.

### 4. Vérifier si le levier-poussoir sans difficulté

Nettoyer la section coulissante du levier-poussoir et la graisser de temps en temps avec l'huile de graissage fournie.

Le graissage permet de faciliter le coulissement en même temps qu'il contribue à éviter la formation de rouille.

### 5. Rangement

- Quand on ne se sert pas de la cloueuse pendant une durée prolongée, enduire les pièces en acier d'une fine couche de graisse pour éviter qu'elles ne rouillent.
- Ne pas ranger la cloueuse dans un environnement froid. La laisser dans un endroit chaud.
- Quand on ne se sert pas de la cloueuse, la ranger dans un endroit chaud et sec.

Ranger hors de portée des enfants.

### 6. Service après-vente agréé HiKOKI:

Consultez <https://hikoki-powertools.eu> pour les adresses.

#### ATTENTION

Lors de l'utilisation et de l'entretien d'un outil électrique, respecter les règlements et les normes de sécurité en vigueur dans le pays en question.

## COMPRESSEUR

#### ATTENTION

Si la pression maximale du compresseur à air dépasse les 8,3 bar, il vous faut installer une valve réductrice entre le compresseur et la cloueuse. Puis, ajustez la pression d'air entre 4,9 et 8,3 bar.

L'installation d'un filtre-régulateur-lubrificateur assure un entretien permanent.

## FILTRE-REGULATEUR-LUBRIFICATEUR

Afin d'assurer un fonctionnement optimal et une longue durée de vie, il est conseillé d'installer un filtre-régulateur-lubrificateur.

Limitez la longueur du tuyau entre le filtre-régulateur-lubrificateur et le cloueur à 10 mètres (Voir Fig. 15).

## LUBRIFIANTS AUTORISES

TYPE	NOM
Huile recommandée	SHELL TONNA
Huile moteur	SAE 10 W, SAE 20 W
Huile turbine	ISO VG 32 – 68 (#90 – #180)

---

---

## Information sur le bruit

Valeurs des caractéristiques de bruit conformément à EN 792-13, juin 2000 :

Niveau type de puissance sonore de l'enfoncement d'un clou, pondéré A :  $L_{WA, A, s, d} = 100$  dB (A)

Niveau type de pression sonore d'émission de l'enfoncement d'un clou, pondéré A, au poste de travail :  $L_{pA, A, s, d} = 90$  dB (A)

Incertitude KpA: 2,5 dB (A)

Ces valeurs sont des valeurs caractéristiques relatives à l'outil et elles ne représentent pas la génération de bruit au point d'utilisation. La génération de bruit au point d'utilisation pourra dépendre par exemple de l'environnement de travail, de la pièce, du support de pièce, du nombre d'opérations de clouage, etc.

Selon les conditions du lieu de travail et la forme de la pièce, il faudra peut-être adopter des mesures individuelles d'atténuation du bruit, par exemple en plaçant les pièces sur des supports d'insonorisation, en supprimant la vibration des pièces au moyen de serrage ou de couvertures, en réglant l'outil à la pression d'air la plus faible possible pour l'opération en question, etc.

Dans certains cas spéciaux, il faudra porter des protections anti-bruit.

## Information sur le vibration

La valeur type des caractéristiques de vibrations conformément à EN 792-13, juin 2000: 4,0 m/s<sup>2</sup>

Incertitude K = 1,5 m/s<sup>2</sup>

Cette valeur est une valeur caractéristique relative à l'outil et elle ne représente pas l'influence sur le système main-bras lors du fonctionnement de l'outil. L'influence sur le système main-bras lors du fonctionnement de l'outil pourra dépendre par exemple de la force de saisie, de la force de la pression de contact, du sens de travail, du réglage de l'alimentation énergétique, de la pièce et du support de pièce.

---

---

## PRECAUZIONI GENERALI

- 1. Utilizzate l'utensile pneumatico in sicurezza e in modo appropriato.**  
Non usatelo per scopi diversi da quelli specificati in queste istruzioni.
- 2. Per un utilizzo in sicurezza, impugnate l'utensile correttamente.**  
Seguite le istruzioni contenute in questo manuale e impugnate correttamente questo utensile in modo da operare in sicurezza. Non lasciate mai che l'utensile venga usato da bambini o da persone che non lo conoscono abbastanza per poterlo usare correttamente, o che comunque non sono in grado di usarlo.
- 3. Rendete sicuro il luogo di lavoro.**  
Tenete le persone non autorizzate lontane dal luogo di lavoro. Specialmente i bambini dovrebbero tenersi lontani.
- 4. I pezzi giusti al posto giusto.**  
Non rimuovete tappi o viti. Teneteli al loro posto così che possano funzionare correttamente. Non fate mai modifiche all'utensile perché potrebbe essere molto pericoloso.
- 5. Controllate sempre l'utensile prima dell'uso.**  
Prima di utilizzare l'utensile, controllate sempre che vi siano delle Parti rotte, che tutte le viti siano completamente fissate, che non manchino dei pezzi o che non siano arrugginiti.
- 6. Un eccessivo prolungamento del lavoro può causare incidenti.**  
Non fate lavorare l'utensile e gli accessori oltre le loro possibilità. Un eccessivo prolungamento del lavoro potrebbe danneggiare non solo l'utensile, ma anche voi stessi.
- 7. Fermate immediatamente le operazioni se accade qualcosa di insolito**  
o se l'utensile non lavora in modo appropriato; fatelo controllare e fate fare la manutenzione.
- 8. Fate attenzione all'utensile dopo l'uso.**  
Se appoggiate o urtate l'utensile contro qualcosa, il telaio esterno potrebbe essere deformato e rompersi o potrebbe subire altri tipi di danni, quindi maneggiatelo con cura. Non graffiate e non incidete scritte sull'utensile. Lasciando l'aria ad alta pressione all'interno dell'utensile, le spaccature sulla superficie sarebbero pericolose. Non usate mai l'utensile se si verifica una spaccatura o se l'aria fuoriesce dalle spaccature.
- 9. Tenetelo con cura per una lunga durata.**  
Tenete sempre l'utensile in buone condizioni e pulito.
- 10. L'ispezione a intervalli regolari è indispensabile ai fini della sicurezza.**  
Controllate l'utensile a intervalli regolari in modo che questo possa operare sempre in sicurezza ed efficientemente.
- 11. Consultate un rivenditore autorizzato se dovete fare delle riparazioni o delle sostituzioni di pezzi.**  
Assicuratevi che la manutenzione venga fatta solo da un rivenditore autorizzato e che questo utilizzi soltanto parti di ricambio originali
- 12. Tenete l'utensile in un luogo appropriato.**  
Quando non lo usate, l'utensile dovrebbe essere tenuto in un luogo asciutto e lontano dalla portata dei bambini. Mettete nel serbatoio circa 2 cc di olio attraverso il tubo in modo da proteggere l'utensile dalla ruggine.

- 13. Gli esplosi per l'assemblaggio contenuti in queste istruzioni devono essere usati solo da un centro assistenza autorizzato.**

## PRECAUZIONI PER L'USO

- 1. Operazioni sicure grazie a un corretto uso**  
Questo utensile è stato progettato per inserire dei chiodi nel legno e in altri materiali simili. Usatelo solo a questo fine.
- 2. Assicuratevi che la pressione dell'aria si mantenga entro la portata.**  
Gli utensili di guida di fissaggio funzionanti tramite aria compressa devono essere solamente collegati a linee d'aria dove la massima pressione consentita non può essere superata da un fattore di oltre 10% che, per esempio, può essere ottenuto tramite una valvola di riduzione della pressione comprendente una valvola di sicurezza a valle.  
(Per il modello NT65MA4(S), 110% la massima pressione nominale consentita è 9,1 bar = 130 psi)
- Gli utensili di guida di fissaggio funzionanti tramite aria compressa devono essere adoperati solamente alla pressione più bassa richiesta per il processo di lavoro corrente, per prevenire livelli di rumore eccessivamente alti, un aumento dell'usura e conseguenti guasti.
- 3. Non usate l'equipaggiamento con gas in pressione diversi dall'aria compressa.**  
Non utilizzate mai biossido di carbonio, ossigeno o altri gas da contenitori pressurizzati.
- 4. Fate attenzione ad accensioni e ad esplosioni.**  
A causa delle scintille che potrebbero volare durante le operazioni, è pericoloso usare questo utensile vicino a lacca, vernice, benzina, solvente, gasolio, gas, adesivi e altre sostanze infiammabili simili che potrebbero infiammarsi ed esplodere. In nessuna circostanza questo utensile può essere utilizzato in prossimità di materiali infiammabili.
- 5. Indossate sempre una protezione per gli occhi (occhiali di protezione).**  
Quando usate questo utensile, indossate sempre gli occhiali di protezione, e assicuratevi che anche le persone intorno lo indossino.  
La possibilità che frammenti di cavo o di plastica che uniscono i chiodi o che chiodi non propriamente inseriti colpiscano gli occhi è da prevedere. Gli occhiali di protezione possono essere acquistati in qualsiasi negozio di ferramenta. Indossateli sempre durante l'uso dell'utensile. Usate gli occhiali di protezione o la mascherina ad ampia visuale su prescrizione.  
L'utilizzatore dovrebbe sempre preoccuparsi di utilizzare l'equipaggiamento di protezione.
- 6. Proteggete le vostre orecchie e la testa.**  
Quando siete impegnati nell'uso della chiodatrice, indossate sempre le protezioni per orecchie e testa. Inoltre, in base alla condizione, assicuratevi che anche le persone intorno indossino il para orecchie e la protezione per la testa.
- 7. Fate attenzione a quelli che lavorano vicino a voi.**  
Potrebbe essere molto pericoloso se i chiodi che non sono stati correttamente inseriti colpiscono altre persone. In ogni caso, fate sempre attenzione alla sicurezza delle persone attorno a voi quando state usando la chiodatrice. Assicuratevi che non ci sia il corpo di qualcuno, mani o piedi vicino all'uscita dei chiodi.

**8. Non puntate mai la chiodatrice in direzione delle persone.**

Tenete sempre chiusa la chiodatrice. Se l'apertura è puntata in direzione di persone, potrebbero verificarsi seri incidenti se per errore azionate la chiodatrice.

Quando connettete e sconnettete il tubo, durante il caricamento dell'utensile o altre operazioni, assicuratevi che l'apertura della chiodatrice non sia puntata in direzione di persone (inclusi voi stessi).

Se la chiodatrice non è caricata, è pericoloso scaricare l'utensile mentre è puntato verso qualcuno. Abbiate cura dell'utensile come uno strumento di lavoro.

**9. Prima di usare la chiodatrice, controllate la leva di espulsione.**

Prima di usare la chiodatrice assicuratevi di controllare la leva di espulsione e che la valvola funzioni correttamente. Senza chiodi caricati nell'utensile, collegate il tubo dell'aria e controllate ciò che segue.

Se dopo aver collegato il tubo l'utensile spara un colpo, ciò indica un difetto, quindi non usate la chiodatrice fino a quando questa non viene controllata e riparata.

○ Se la chiodatrice spara azionando la lama con il solo grilletto, l'utensile è danneggiato.

○ Se spara azionando la lama solamente quando premete la leva contro il materiale, la chiodatrice è danneggiata. Inoltre, riguardo alla leva di spinta, tenete presente che essa non deve mai essere rimossa o modificata.

**10. Usate solo chiodi specifici.**

Non usate mai chiodi diversi da quelli descritti in queste istruzioni.

**11. Fate attenzione quando connettete il tubo.**

Quando connettete il tubo e caricate i chiodi, per non sparare per errore

Con la chiodatrice, fate attenzione a quanto segue.

○ Non toccate il grilletto.

○ Non lasciate che l'estremità della chiodatrice tocchi alcuna superficie.

○ Tenete l'estremità della chiodatrice verso il basso. Seguite strettamente le istruzioni di cui sopra e assicuratevi sempre che non vi sia alcuna parte del vostro corpo o di quello di altre persone di fronte all'apertura della chiodatrice.

**12. Evitate di mettere il dito sul grilletto.**

Non mettete il dito sul grilletto eccetto quando dovete sparare i chiodi. Se porgete o consegnate l'utensile a qualcuno mentre avete il vostro dito appoggiato sul grilletto, potreste inavvertitamente sparare un chiodo e causare un incidente.

**13. Premete con forza l'apertura della chiodatrice contro il materiale interessato.**

Quando guidate un chiodo, premete con forza l'apertura dell'utensile contro il materiale da colpire. Se l'apertura non è correttamente premuta, i chiodi potrebbero rimbalzare.

**14. Tenete le mani e i piedi lontani dalla testa dell'utensile quando lo usate.**

E' molto pericoloso che la chiodatrice colpisca mani o piedi per errore.

**15. State attenti al contraccolpo.**

Non avvicinatevi all'estremità dell'utensile con il capo durante le operazioni. Sarebbe molto pericoloso perché l'utensile potrebbe subire un violento contraccolpo se il chiodo che state guidando, entra in contatto con uno già inserito o con un nodo del legno.

**16. Usate molta cautela quando inchiodate assi sottili o gli angoli del legno.**

Quando inchiodate assi sottili, i chiodi potrebbero trapassare, così come anche nel caso in cui dovete inchiodare gli angoli del legno a causa della deviazione dei chiodi. In questi casi assicuratevi sempre che non vi sia nessuno nelle vicinanze dietro l'asse o vicino al legno che dovete inchiodare.

**17. La chiodatura simultanea da ambo le parti della stessa parete è pericolosa.**

In nessun caso la chiodatura dovrebbe essere fatta allo stesso tempo sui due lati di una parete.

Questo potrebbe essere molto pericoloso perchè i chiodi possono passare attraverso la parete e causare seri incidenti.

**18. Non usare l'utensile pneumatico su scaffalature, scale.**

L'utensile pneumatico non va usato per applicazioni specifiche, come ad esempio:

- Quando il passaggio da un punto di chiodatura ad un altro prevede l'uso di scaffalature, gradini, scale o simili, come intelaiature,
- Chiusura di scatole o casse,
- Applicazione di sistemi di sicurezza per trasporto, ad esempio su veicoli o rimorchi

**19. Non sconnettete il tubo con le dita sul grilletto.**

Se sconnettete il tubo con le dita appoggiate sul grilletto, c'è il rischio che la volta successiva che connette il tubo dell'aria, l'utensile spari un colpo o funzioni scorrettamente.

**20. Disconnettete il tubo e togliete qualsiasi chiodo lasciato nel caricatore dopo l'uso.**

Disconnettete l'utensile dall'aria prima di effettuare la manutenzione, la pulizia da residui del materiale che lega i chiodi, di lasciare l'area di lavoro, di spostare l'utensile in un altro luogo, o dopo averlo usato.

E' molto pericoloso che un chiodo venga sparato per errore.

**21. Quando rimuovete un chiodo inceppato, assicuratevi prima di tutto.**

prima di tutto di disconnettere il tubo e di rilasciare l'aria compressa all'interno dell'utensile.

Lo sparo accidentale di un chiodo potrebbe essere molto pericoloso.

**22. Non usate mai un connettore aria femmina nel corpo macchina.**

Se nel corpo della chiodatrice è installata una spina femmina, l'aria compressa può talvolta non essere estratta quando il tubo è sconnesso, perciò evitate questo.

L'utensile e il foro di uscita dell'aria devono avere un attacco così che tutta la pressione sia rimossa dall'utensile quando la giunzione è sconnessa.

**23. Quando si applica o si rimuove il cappuccio anteriore, scollegare il tubo.**

Quando si applica il cappuccio anteriore in dotazione alla punta della leva di spinta e quando lo si toglie, assicurarsi di scollegare prima il tubo. E' molto pericoloso se un chiodo viene sparato per errore.

## SPECIFICHE

Tipo di potenza	Pistone alternativo
Pressione dell'aria	4,9 – 8,3 bar
Chiodi applicabili	ref. Fig.
Quantità chiodi caricabili	100 chiodi (1 stecca)
Misure	344 mm (Lu) × 304 mm (A) × 82 mm (La)
Peso	1,9 kg
Metodo di alimentazione	Tipo di molla a spirale
Foro (diametro interno)	6 mm

## SELEZIONE CHIODI

Con questa chiodatrice è possibile piantare soltanto i chiodi indicati nella Tabella qui sotto.

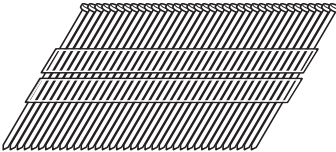
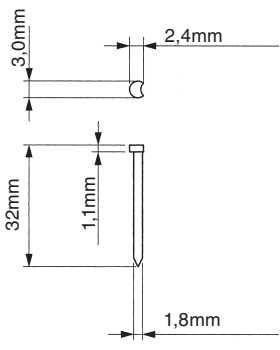
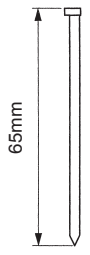
	Min.	Max.
<p>15 Indicatore chiodi di finitura</p> 		

Dimensioni dei chiodi

## ACCESSORI STANDARD

- (1) Custodia ..... 1  
 (2) Protezione occhi..... 1  
 (3) Tappo naso (montato sull'utensile) ..... 1

## APPLICAZIONI

- Produzione di alloggi, costruzioni di case mobili e in loco.
- Armadietti, Mobili, e Lavorazione del legno.

## PREPARAZIONE PRIMA DELL'UTILIZZO

### 1. Preparate il tubo

Assicuratevi di utilizzare un tubo con un diametro interno di almeno 6 mm.

### NOTA

I tubi dell'aria devono avere una pressione minima di 10,4 bar o 150 % della pressione massima prodotta dal sistema dell'aria.

### 2. Controllate la sicurezza

#### CAUTELA

- Le persone non autorizzate (inclusi i bambini) devono essere tenute lontane dall'equipaggiamento.
- Indossate la protezione per gli occhi.
- Controllate che le viti che fissano il coperchio dello scarico siano ben fissate.
- Controllate che la chiodatrice non abbia perdite d'aria o parti difettate o arrugginite.
- Controllate se la leva tastatore lavora correttamente.
- Controllate anche che non vi sia della polvere tra le parti in movimento della leva tastatore.
- Ricontrollate che le operazioni siano sicure.

## PRIMA DELL'USO

### 1. Controllate la pressione dell'aria

#### CAUTELA

La pressione dell'aria deve essere mantenuta costantemente a 4,9 – 8,3 bar.

Regolate la pressione dell'aria tra 4,9 to 8,3 bar in base al diametro e alla lunghezza dei chiodi e alla consistenza del legno che dovete inchiodare. Prestate particolare attenzione alla pressione in uscita, alla capacità, ed ai tubi del compressore aria, in modo che la pressione non superi il limite specificato. Notate che un'eccessiva pressione potrebbe provocare una diminuzione delle prestazioni, della durata della vita dell'utensile e della sicurezza.

### 2. Lubrificazione

(1) Prima di utilizzare la chiodatrice, assicuratevi di mettere un kit deumidificatore e lubrificatore tra il compressore e la macchina.

La lubrificazione attraverso questo kit offre un utilizzo scorrevole, di lunga durata, e protetto dal rischio di corrosione.

Regolate l'oliatore in modo che una singola goccia di olio sia fornita ad intervalli di 5 – 10 cicli di chiodatura.

(2) Vi preghiamo di usare l'olio raccomandato (SHELL TONNA).

Gli altri oli applicabili sono elencati. Non mescolate mai due o più tipi di oli diversi.

### 3. Carico dei chiodi

#### CAUTELA

○ Quando si caricano i chiodi nella chiodatrice,

- (1) non premere il grilletto;
- (2) non premere la leva di spinta e
- (3) tenere viso, mani, piedi e altri parti del corpo, vostre e delle altre persone, lontane dal naso dell'utensile per evitare lesioni durante l'uso o il trasporto.

(1) Inserire la striscia di chiodi nel retro del contenitore (Vedere Fig. 2).

(2) Far scorrere in avanti la striscia di chiodi nel contenitore. La striscia di chiodi deve passare il fermachiodi.

(3) Tirare indietro l'alimentatore chiodi (B) per agganciare l'alimentatore chiodi (A) alla striscia di chiodi.

#### NOTA

○ Usare una stecca contenente più di 5 chiodi.

La chiodatrice è pronta per l'uso.

Per togliere i chiodi:

① Premere l'alimentatore chiodi (A) leggermente e far scorrere lentamente l'alimentatore chiodi (B) in avanti.

② Togliere i chiodi dalla chiodatrice.

#### CAUTELA

Per prevenire operazioni involontarie, non toccate mai il grilletto e non appoggiate mai l'estremità finale della leva di espulsione su un piano di lavoro o su un pavimento. Inoltre non puntate mai il chiodo esterno in direzione di persone.

## COME USARE LA CHIODATRICE

#### CAUTELA

○ Non usate mai la testa o il corpo della chiodatrice come martello.

○ Prendete le precauzioni per salvaguardare la sicurezza delle persone nelle vicinanze delle operazioni.

### 1. Procedure per la chiodatur

Questa chiodatrice HIKOKI è munita di un dispositivo di commutazione per l'operazione di chiodatura. Utilizzare il MECCANISMO DI COMANDO SINGOLO IN SEQUENZA o IL MECCANISMO DI COMANDO A CONTATTO in base al tipo di lavoro da eseguire.

(1) Chiodatura intermittente

Impostare il dispositivo di commutazione in posizione ascendente (per impostare sul MECCANISMO DI COMANDO SINGOLO IN SEQUENZA) (Vedere Fig. 3). Premete la chiodatrice nel punto desiderato; poi tirate il grilletto per guidare il chiodo con un singolo sparo (Vedere Fig. 4).

Dopo aver eseguito la chiodatura una volta, non sarà più possibile eseguirla nuovamente finché il grilletto viene rilasciato e premuto nuovamente.

#### AVVERTENZA

Fintanto che la leva è premuta, un chiodo sarà sparato ogni volta che è premuto il grilletto.

#### CAUTELA

Se non tirate il grilletto rapidamente e con decisione nella modalità di singolo sparo, la chiodatrice rimbalzerà e sparerà diversi chiodi invece che solo uno. Per evitare questo, assicuratevi di tirare il grilletto in modo rapido e deciso.

(2) Leva tastatore

Quando premete fuori il chiodo, assicuratevi di sollevare la leva tastatore completamente (Vedere Fig. 4) per rilasciare il blocco. In questo modo i chiodi non possono essere guidati senza il rilascio della leva di blocco.

(3) Chiodatura continua

Impostare il dispositivo di commutazione in posizione discendente (per impostare sul MECCANISMO DI COMANDO A CONTATTO) (Vedere Fig. 5).

Prima premete il grilletto. Poi abbassate il dispositivo nella posizione desiderata per guidare automaticamente i chiodi (Vedere Fig. 6).

Il MECCANISMO DI ATTIVAZIONE SINGOLA IN SEQUENZA serve per le operazioni di precisione.

Il MECCANISMO DI ATTIVAZIONE SINGOLA IN SEQUENZA, se paragonato al MECCANISMO DI ATTIVAZIONE A CONTATTO, può ridurre il pericolo di lesioni all'operatore ed ai presenti nell'area di lavoro. **Questo perché non spara inavvertitamente i chiodi nel caso il grilletto sia premuto e si eserciti una pressione accidentale della leva.**

Il MECCANISMO DI ATTIVAZIONE SINGOLA IN SEQUENZA, se paragonato al MECCANISMO DI ATTIVAZIONE A CONTATTO, può anche ridurre la velocità operativa. Il MECCANISMO DI ATTIVAZIONE SINGOLA IN SEQUENZA è raccomandato per gli utenti inesperti.

#### CAUTELE

○ Operate con cura quando chiodate gli angoli dei flessibili. Se effettuate una chiodatura continua degli angoli di un flessibile, un chiodo può andare fuori strada o sfondare l'angolo.

- Non piantare un chiodo su un altro chiodo.
- Non piantare un chiodo su parti metalliche.

**NOTE**

- Precauzioni sul funzionamento a caricatore vuoto  
A volte la chiodatura continua dopo che sono stati sparati tutti i chiodi presenti nel contenitore. Questo si chiama ifunzionamento a caricatore vuoto. Tale operazione può danneggiare l'ammortizzatore, il contenitore e l'alimentatore chiodi.  
Per evitare il funzionamento a caricatore vuoto, controllare di tanto in tanto la quantità di chiodi rimanenti. D'altro canto, tutti i chiodi vanno rimossi dopo l'uso della chiodatrice.
- Trattare sempre con cautela i chiodi e il nastro. Se si fanno cadere i chiodi, il legame che li tiene insieme si potrebbe rompere.
- Dopo l'inchiodatura:
  - (1) scollegare il tubo dell'aria dalla chiodatrice;
  - (2) togliere tutti i chiodi dalla chiodatrice;
  - (3) applicare 5-10 gocce di lubrificante HiKOKI per utensili pneumatici nella presa dell'aria della chiodatrice e
  - (4) aprire il rubinetto di spurgo del serbatoio del compressore ad aria per eliminare l'umidità.

**2. Regolare la profondità di inchiodatura (Vedere Fig. 7)**

Per fare in modo che ogni chiodo penetri alla stessa profondità, assicurarsi che:

- (1) la pressione dell'aria nella chiodatrice rimanga costante (il regolatore installato e funziona correttamente) e
- (2) la chiodatrice sia sempre tenuta saldamente contro il pezzo da lavorare.

Se i chiodi penetrano troppo in profondità o troppo poco nel pezzo, regolare l'inchiodatura nel seguente ordine.

- ① **STACCARE IL TUBO DELL'ARIA DALLA CHIODATRICE.**
- ② Se i chiodi vengono inseriti troppo in profondità, ruotare il regolatore verso il lato meno profondo. Se i chiodi vengono inseriti troppo superficialmente, ruotare il regolatore verso il lato profondo.
- ③ Smettere di ruotare il regolatore quando si raggiunge una posizione adatta per una prova di inchiodatura.
- ④ Collegare il tubo dell'aria.  
**INDOSSARE SEMPRE PROTEZIONE PER GLI OCCHI.**  
Eseguire una prova di inchiodatura.
- ⑤ **STACCARE IL TUBO DELL'ARIA DALLA CHIODATRICE.**
- ⑥ Scegliere una posizione adatta per il regolatore.

**3. Utilizzo dell'ugello d'aspirazione****CAUTELA**

- Assicurarsi di rilasciare il dito dal grilletto prima di usare l'ugello di aspirazione.
- Non puntare l'uscita dell'aria alle persone.
- Non usare l'ugello d'aspirazione con la leva di spinta ancora inserita.

Questa Chiodatrice è dotata di un ugello di aspirazione che aspira via i trucioli di legno che si formano durante la lavorazione.

Premere la manopola con il pollice per usare l'ugello di aspirazione (Vedere Fig. 8).

**NOTE**

- Quando l'ugello di aspirazione viene usato per un tempo prolungato, la forza di chiodatura potrebbe degradarsi temporaneamente. In tal caso, lasciare che la pressione dell'aria si stabilizzi prima di iniziare la lavorazione.
- L'olio nel corpo o l'acqua proveniente dal compressore potrebbe talvolta fuoriuscire dall'uscita dell'aria. Si consiglia di effettuare una prova prima dell'uso e vedere se tale fenomeno si verifica in un ambiente dove la fuoriuscita di olio può causare degli inconvenienti.

**4. Cambiamento della direzione di scarico**

È possibile cambiare la direzione dell'apertura di scarico ruotando il coperchio superiore (Vedere Fig. 9).

**5. Utilizzo del tappo del naso (Vedere Fig. 10)**

Se si desidera proteggere la superficie del pezzo da lavorare dai graffi o dai segni lasciati dalla leva di spinta, fissare il tappo del naso accessorio alla leva di spinta.

- (1) **SCOLLEGARE IL TUBO DELL'ARIA DALLA CHIODATRICE.**
- (2) Inserire il tappo del naso in direzione della freccia come indicato nel diagramma.
- (3) Il tappo del naso è contrassegnato per indicare il punto di uscita del chiodo, facilitando l'allineamento.
- Estrarre la punta della leva di spinta nell'ordine inverso dell'attacco.

Quando non si utilizza il tappo del naso, fissare alla zona di immagazzinaggio sul retro del caricatore. (Vedere Fig. 11)

**ISPEZIONE E MANUTENZIONE****CAUTELA**

Assicurarsi di scollegare il tubo durante l'eliminazione di inceppamenti, l'ispezione, la manutenzione e la pulizia.

**1. Contromisure per l'inceppamento dei chiodi**

- (1) **SCOLLEGARE IL TUBO DELL'ARIA.**
- (2) Rimuovere tutti i chiodi.
- (3) Rilasciare la leva di blocco e aprire la piastra guida (A) (Vedere Fig. 12).
- (4) Rimuovere il chiodo inceppato con un cacciavite a testa fessa (Vedere Fig. 13).
- (5) Chiudere la piastra guida (A) e il fermo.
- (6) In caso di frequenti inceppamenti, consultate il Servizio Autorizzato Agenti dal quale avete comprato la chiodatrice.

**2. Ispezione del contenitore**

Pulire il contenitore. Rimuovere la polvere o i trucioli di legno che si sono accumulati nel contenitore. Applicare occasionalmente dell'olio al supporto chiodi (Vedere Fig. 14).

**3. Controllo delle viti di montaggio di ciascun pezzo**

A intervalli regolari controllare ogni parte per viti di montaggio allentate e eventuali perdite d'aria. Serrare di nuovo le viti allentate. L'uso dell'utensile con viti allentate che non sono state serrate crea pericoli.

**4. Ispezione della leva di spinta**

Controllare se la leva di spinta può scorrere bene. Pulire la parte scorrevole della leva di spinta e usare l'olio in dotazione per lubrificare di tanto in tanto. La lubrificazione permette un buono scorrimento e serve inoltre ad evitare la formazione di ruggine.

**5. Conservazione**

- Quando non si usa l'utensile per lunghi periodi, applicare un leggero strato di lubrificante alle parti in acciaio per evitare la formazione di ruggine.
- Non riporre la chiodatrice in luoghi freddi. Tenere la chiodatrice in luoghi caldi.
- Quando non se ne fa uso, la chiodatrice va tenuta in un luogo caldo e asciutto.

Tenere fuori della portata dei bambini.

**6. Centro di assistenza autorizzato HIKOKI:**

Vedi <https://hikoki-powertools.eu> per gli indirizzi.

**ATTENZIONE**

Nell'uso e nella manutenzione degli utensili elettrici devono essere osservate le normative di sicurezza e i criteri prescritti in ciascun paese.

**COMPRESSORE**

**CAUTELA**

Quando il massimo della pressione del compressore aria eccede 8,3 bar, assicuratevi di applicare una valvola riduttore tra il compressore aria e la chiodatrice. Poi, regolate la pressione dell'aria tra 4,9 e 8,3 bar. Se installate un set aria sarà possibile anche la lubrificazione. Provvedete così ad incrementare la convenienza.

**OLIATORE-FILTRO-VALVOLA DI RIDUZIONE (Set aria)**

Con una estesa durata della vita, è necessario usare un set aria.

Limitate la lunghezza del tubo tra l'unità e il set aria entro 10 mt. durante l'uso (Vedere Fig. 15).

**LUBRIFICANTI APPLICABILI**

Tipo di lubrificante	Nome del lubrificante
Olio raccomandato	SHELL TONNA
Olio motore	SAE 10W, SAE 20W
Olio turbina	ISO VG32 – 68 (#90 – #180)

**Informazioni sul rumore**

Le caratteristiche del rumore sono valutate in accordo con EN 792-13, GIUGNO, 2000:

Livello di potenza acustica per singolo colpo (tipo A)  
 $L_{WA}$ , 1s, d = 100 dB (A)

Livello di pressione acustica per singolo colpo (tipo A)  
 alla stazione di lavoro

$L_{pA}$ , 1s, d = 90 dB (A)

KpA incertezza: 2,5 dB (A)

Questi valori rappresentano i valori caratteristici dell'utensile e non il rumore che si sviluppa durante l'utilizzo.

Il rumore che si sviluppa durante l'uso dipende ad esempio dall'ambiente di lavoro, dal supporto e dal numero di operazioni.

Dipendono dalle condizioni dell'ambiente di lavoro e dai pezzi da lavorare, le misure individuali di attenuazione del rumore che potrebbe essere necessario eseguire, come disporre i pezzi da lavorare su dei supporti scarica-vibrazioni, in modo da prevenire le vibrazioni del pezzo tramite un fissaggio o una copertura, regolando il minimo della pressione dell'aria richiesta per le operazioni complesse, ecc.

In casi speciali è necessario indossare l'equipaggiamento di protezione per l'udito.

**Informazioni sulle vibrazioni**

I tipi di vibrazioni caratteristiche sono valutate in accordo con il EN 792-13, GIUGNO, 2000: 4,0 m/s<sup>2</sup>

Incertezza K = 1,5 m/s<sup>2</sup>

Questi valori rappresentano i valori caratteristici dell'utensile e non considerano l'influenza del sistema mani-braccia durante l'uso.

L'influenza del sistema mani-braccia durante l'utilizzo, dipende per esempio dalla forza con cui afferrate l'utensile, dalla pressione che applicate, dalla direzione del lavoro, dalla regolazione dell'energia applicata, dal pezzo da lavorare e dal supporto utilizzato.

## ALGEMENE VOORZORGEN VOOR HET GEBRUIK

1. **Gebruik dit pneumatisch gereedschap op een veilige manier en alleen voor geëide doelen.**  
Gebruik dit pneumatisch gereedschap niet voor andere doelen dan die in deze instructies gespecificeerd zijn.
2. **Ga op juiste en veilige wijze om met dit pneumatisch gereedschap.**  
Volgt u alstublieft de instructies in deze handleiding zorgvuldig op en hanteer dit pneumatisch gereedschap op de correcte manier om zorg te dragen voor uw en andermans veiligheid. Laat het pneumatisch gereedschap nooit in handen van kinderen komen of mensen die er niet genoeg van weten om er verantwoord mee om te kunnen gaan, of anderszins niet in staat zijn om het pneumatisch gereedschap op de juiste wijze te hanteren.
3. **Verzeker u ervan dat het pneumatisch gereedschap gebruikt wordt in een veilige werkomgeving.**  
Houd onbevoegden weg van de werkplaats. In het bijzonder behoren kinderen weggehouden te worden van de werkplaats.
4. **De juiste onderdelen op de juiste plaats.**  
Probeer niet een van de deksels of schroeven te verwijderen. Elk onderdeel heeft zijn eigen functie, dus laat alles op zijn plaats. Probeer bovendien nooit op eigen houtje veranderingen aan het apparaat aan te brengen, of het na zelf gefabriceerde modificaties nog te gebruiken.
5. **Controleer het pneumatisch gereedschap grondig voor u het gaat gebruiken.**  
Controleer voor gebruik altijd of er geen onderdelen ontbreken of gebroken, geroest of versleten zijn en of alle schroeven stevig op hun plaats zitten.
6. **Grenzen overschrijden kan tot ongelukken leiden.**  
Verg niet het uiterste van het pneumatisch gereedschap. Er zijn grenzen aan wat u ermee kunt doen. Als u teveel probeert te doen kunt u niet alleen het pneumatisch gereedschap beschadigen, maar loopt u zelf ook risico.
7. **Stop het werken met het pneumatisch gereedschap onmiddellijk als u iets abnormaals opmerkt.**  
Stop het werken met het apparaat direct als u iets abnormaals waarneemt, of wanneer het pneumatisch gereedschap niet naar behoren functioneert; laat het pneumatisch gereedschap nakijken en eventueel repareren.
8. **Zorg goed voor uw pneumatisch gereedschap.**  
Als u het apparaat laat vallen, of het tegen dingen stoot, kan het buitenframe vervormd raken en kunnen er barsten of andere vormen van schade optreden, dus wees alstublieft voorzichtig. Graveer of kras ook geen tekens op het pneumatisch gereedschap. Vanwege de hoge luchtdruk in het binnenste van het apparaat, kunnen barstjes in de buitenkant zeer gevaarlijk zijn. Gebruik het pneumatisch gereedschap nooit als zich een barst vormt, of wanneer lucht ontsnapt via een barst.
9. **Goede zorgen verlengen de levensduur.**  
Houd uw pneumatisch gereedschap mooi schoon en zorg er goed voor.
10. **Regelmatige inspectie is essentieel voor de veiligheid.**  
Kijk het apparaat regelmatig na zodat het pneumatisch gereedschap altijd veilig en doelmatig functioneert.

11. **Raadpleeg een officiële service-vertegenwoordiger wanneer reparatie of vervanging van onderdelen noodzakelijk zijn.**  
Let er op dat het pneumatisch gereedschap alleen door een erkende service-vertegenwoordiger wordt nagezien en gerepareerd en dat alleen officiële identieke vervangingsonderdelen worden gebruikt.
12. **Bewaar het pneumatisch gereedschap op een geschikte plaats.**  
Wanneer u het apparaat niet gebruikt, dient u het te bewaren op een droge plaats die onbereikbaar is voor kinderen. Om het pneumatisch gereedschap tegen roest te beschermen, kunt u 5-10 druppeltjes olie in de behuizing doen via de slang-aansluiting.
13. **De opengewerkte montageketening in deze handleiding is alleen bedoeld voor erkend service personeel.**

## VOORZORGEN VOOR HET GEBRUIK VAN HET SPIJKERAPPARAAT.

1. **Veiligheid door correct gebruik.**  
Dit pneumatisch gereedschap is ontworpen om spijkers in hout en vergelijkbare materialen te drijven. Gebruik het apparaat alleen voor dit doel.
  2. **Let er op dat de luchtdruk binnen het opgegeven bereik voor dit apparaat valt.**  
Spijkerapparaten die op perslucht werken mogen uitsluitend op persluchtleidingen worden aangesloten wanneer de maximaal toelaatbare druk niet met een factor van meer dan 10% overschreden kan worden. Dit kan bijvoorbeeld worden bereikt door een reduceerventiel met afgaand veiligheidsventiel. (Voor model NT65MA4(S), 110% van de nominale maximaal toelaatbare druk is 9,1 bar = 130 psi)
- Spijkerapparaten die op perslucht werken mogen uitsluitend op de laagst mogelijke druk worden gebruikt die nodig is om de werkzaamheden uit te voeren, tenzij overmatig lawaai, slijtage en defecten van de apparatuur te voorkomen.
3. **Gebruik het pneumatisch gereedschap nooit met andere gassen onder hoge druk dan gecompriëerde lucht.**  
Gebruik nooit en te nimmer, onder welke omstandigheden dan ook kooldioxide, zuurstof of andere gassen uit drukflessen o.i.d.
  4. **Wees beducht voor ontsteking- en ontploffingsgevaar.**  
Omdat tijdens het spijkeren vonken geslagen kunnen worden, is het gevaarlijk om dit pneumatisch gereedschap te gebruiken in de buurt van lak, verf, benzine, thinner, gasolie, gas, lijmsorten, en vergelijkbaar ontvlambare materialen die door de vonken zouden kunnen ontvlammen of exploderen. Onder geen enkele voorwaarde mag dit pneumatisch gereedschap daarom gebruikt worden in de nabijheid van dergelijke ontvlambare materialen.

- 5. Draag altijd uw oogbescherming (veiligheidsbril)**  
Draag altijd uw oogbescherming wanneer u met dit pneumatisch gereedschap werkt, en zorg ervoor dat de mensen in uw omgeving hetzelfde doen. De mogelijkheid dat rondvliegende spijkers die niet goed geraakt werden in uw oog terecht komen is een bedreiging voor uw gezichtsvermogen. Oogbescherming is verkrijgbaar in elke gereedschapswinkel. Draag altijd een vorm van oogbescherming wanneer u met dit apparaat werkt. Er zijn speciale maskers of veiligheidsbrillen die over uw bril passen.  
Werkgevers behoren er op toe te zien dat oogbescherming gedragen wordt op de werkplek.
- 6. Bescherm uw hoofd en uw oren.**  
Draagt u alstublieft een helm en oorbeschermers als u spijkerwerk doet. Let u er ook op dat de mensen rondom u, afhankelijk van de omstandigheden, hun helmen en oorbeschermers dragen.
- 7. Let op de mensen die dicht bij u werken.**  
Het zou bijzonder gevaarlijk kunnen zijn als spijkers die niet goed ingeslagen zijn anderen zouden kunnen raken. Let daarom ook altijd op de veiligheid van de mensen rondom u wanneer u met dit pneumatisch gereedschap werkt. Let er altijd op dat er niet iemands lichaam, hand of voet dichtbij de spijker-uitgang is.
- 8. Richt het spijkerapparaat nooit op iemand.**  
Ga er altijd van uit dat het apparaat geladen is. Als u het apparaat op iemand richt kunt u ernstige ongelukken veroorzaken wanneer u per abuis het apparaat aan zet. Let er goed op dat het apparaat niet op iemand (inclusief uzelf...) gericht is terwijl u de slang aan- of afkoppelt, terwijl u spijkers in het apparaat laadt, of gedurende soortgelijke handelingen. Zelfs wanneer er geen spijkers in het apparaat zitten is het gevaarlijk om het af te doen gaan terwijl het in de richting van een persoon wijst, dus probeer dat niet. Geen geintjes. Heb respect en ontzag voor het gereedschap waar u mee werkt.
- 9. Controleer de veiligheidshendel voor u het pneumatisch gereedschap gaat gebruiken.**  
Voor u het pneumatisch gereedschap gaat gebruiken moet u controleren of de veiligheidshendel en de afsluiter goed functioneren. Sluit de slang aan op het apparaat en controleer het volgende zonder dat er spijkers in het apparaat geladen zijn. Als het apparaat klinkt alsof het werkt, dan is dat een teken dat er iets fout is en dat u het pneumatisch gereedschap dus niet kunt gebruiken tot het nagekeken en eventueel gerepareerd is.
  - Als alleen het bewegen van de trekker het apparaat doet overgaan, als u dus hoort dat het aandrijfblad beweegt zoals het beweegt wanneer er gewoon gespikerd wordt, dan is het pneumatisch gereedschap defect.
  - Als alleen het drukken van de veiligheidshendel tegen het te spijkeren materiaal het apparaat doet overgaan, als u dus hoort dat het aandrijfblad beweegt zoals het beweegt wanneer er gewoon gespikerd wordt, dan is het pneumatisch gereedschap defect. Met betrekking tot de veiligheidshendel dient bovendien nog opgemerkt te worden dat deze nooit gewijzigd of verwijderd mag worden.
- 10. Gebruik alleen de voorgeschreven spijkers.**  
Gebruik nooit andere spijkers dan de in deze handleiding beschreven en gespecificeerde.

- 11. Wees voorzichtig wanneer u de slang aan- of afkoppelt.**  
Let op de volgende punten om te voorkomen dat het apparaat per ongeluk afgaat wanneer u de slang aan- of afkoppelt, of spijkers laadt.
  - Raak de trekker niet aan.
  - Laat de kop van het apparaat niet in contact komen met enig oppervlak.
  - Houd de kop van het apparaat naar beneden gericht.Volg bovenstaande instructies zorgvuldig op en let er altijd op dat er zich geen lichaamsdelen, handen of benen voor de spijker-uitgang bevinden.
- 12. Houd niet achteloos uw vinger aan de trekker.**  
Breng uw vinger alleen aan de trekker wanneer u inderdaad gaat spijkeren. Als u dit pneumatisch gereedschap draagt, of u geeft het aan iemand anders met uw vinger aan de trekker, kunt u per ongeluk een spijker afschieten en een ongeval veroorzaken.
- 13. Druk de spijker-uitgang stevig tegen het te spijkeren materiaal.**  
Druk de spijker-uitgang stevig tegen het te spijkeren materiaal wanneer u gaat spijkeren. De spijkers kunnen terugkaatsen als u de spijker-uitgang niet goed houdt.
- 14. Houd handen en voeten weg van de kop van het apparaat wanneer er gespikerd wordt.**  
Het kan ernstige gevolgen hebben wanneer een spijker per ongeluk een hand of voet raakt.
- 15. Wees bedacht op de terugslag van het pneumatisch gereedschap.**  
Breng uw hoofd of andere lichaamsdelen niet dicht bij de bovenkant van het apparaat terwijl het in werking is. Dit is gevaarlijk omdat het apparaat een krachtige terugslag kan geven als bijvoorbeeld de spijker die wordt ingedreven een oude spijker of een knoest in het hout raakt.
- 16. Wees voorzichtig wanneer u dun plaatmateriaal of de hoeken van een stuk hout gaat spijkeren.**  
Wanneer u dun plaatmateriaal spijkt, kunnen de spijkers er dwars doorheen vliegen, wat ook kan gebeuren als u de hoek van een stuk hout spijkt en de spijker afkfst. In dergelijke gevallen dient u ervoor te zorgen dat er zich niemand (en ook geen handen, voeten e.d.) achter het dunne plaatmateriaal of naast het hout dat u wilt spijkeren bevindt.
- 17. Tegelijkertijd spijkeren aan beide zijden van een wand is gevaarlijk.**  
Onder geen enkele voorwaarde mag u aan beide zijden van een wand samen met iemand anders staan te spijkeren. Dit kan bijzonder gevaarlijk zijn daar de spijkers door de wand kunnen dringen en zo verwondingen kunnen veroorzaken.
- 18. Gebruik het gereedschap niet op stellingen, ladders.**  
Het gereedschap mag niet worden gebruikt in bijvoorbeeld de volgende gevallen:
  - wanneer u van de ene spijkerplaats naar de andere moet via een steiger, trap, ladder of via dergelijke constructies, bijv. lattenwerk,
  - dichtmaken van dozen of kratten,
  - vastzetten van veiligheidssystemen voor het vervoer enz. op voertuigen en wagons
- 19. Koppel de slang niet af met uw vinger aan de trekker.**  
Als u de slang afkoppelt met uw vinger aan de trekker, bestaat het gevaar dat het apparaat spontaan een spijker afschiet wanneer u de volgende keer de slang aankoppelt, of anderszins niet naar behoren functioneert.

**20. Koppel de slang af en verwijder alle spijkers die nog in het magazijn zitten na gebruik.**

Koppel het pneumatisch gereedschap van de luchtdruk af voor u onderhoudswerkzaamheden uit gaat voeren, een vastzittende spijker gaat verwijderen, de werkplek gaat verlaten, het pneumatisch gereedschap naar een andere plaats gaat brengen, of nadat u het apparaat gebruikt hebt. Het is levensgevaarlijk de luchtdruk aangekoppeld te houden en het risico te lopen dat per ongeluk een spijker afgeschoten wordt.

**21. Wanneer u een spijker die vast is komen te zitten gaat verwijderen, moet u er allereerst op letten dat u de slang afkoppelt en gecompriëerde lucht die zich nog in het apparaat bevindt laat ontsnappen.**

Het kan zeer gevaarlijk zijn wanneer bijvoorbeeld de spijker opeens loskomt en dan alsnog afgeschoten wordt.

**22. Een 'vrouwelijke' aansluiting (pneumatische koppeling) mag niet in dit apparaat gebruikt worden.**

Als een dergelijke aansluiting is geïnstalleerd, is het soms niet mogelijk om de gecompriëerde lucht in het apparaat te laten ontsnappen wanneer de slang afgekoppeld wordt. Vermijd het gebruik hiervan dus. Het pneumatisch gereedschap en de slang voor de luchttoevoer moeten een koppeling hebben die toestaat dat de in het apparaat aanwezige gecompriëerde lucht weg kan wanneer de slang afgekoppeld wordt.

**23. Koppel de slang af voor u de neuskap aanbrengt of verwijdert.**

Wanneer u de accessoire neuskap aanbrengt op de tip van de druk-hefboom en wanneer u deze verwijdert, moet u van tevoren de slang loskoppelen. Het is uiterst gevaarlijk wanneer er bij deze handelingen per ongeluk een spijker zou worden afgevuurd.

**TECHNISCHE GEGEVENS**

Krachtbron	Reciprocerende zuiger
Luchtdruk (Drukmeter)	4,9 – 8,3 bar
Bruikbare spijkers	Zie Afb.
Aantal te laden spijkers	100 spijkers (1 strip)
Afmetingen	344 mm (L) × 304 mm (H) × 82 mm (W)
Gewicht	1,9 kg
Spijker toevoer methode	Type spiraalveer
Slang (binnen diameter)	6 mm

**SPIJKERSELECTIE**

Met dit spijkerapparaat kunnen alleen de volgende spijkers worden afgevuurd.

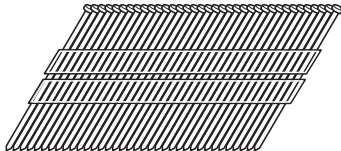
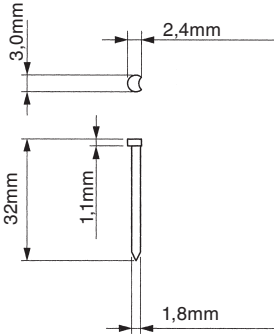
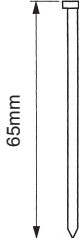
	Mind.	Max.
15 Gauge koploze spijkers 		

Afmetingen van de spijkers

**STANDAARD ACCESSOIRES**

- (1) Koffer ..... 1  
 (2) Oogbescherming ..... 1  
 (3) Neuskap (op gereedschap gemonteerd) ..... 1

**TOEPASSINGEN**

- Constructie van woningen en (sta)caravans.  
 Kasten, meubilair en houtbewerking.

## VOORBEREIDINGEN VOOR HET GEBRUIK

### 1. Leg de slang klaar.

Let er op dat de gebruikte slang een minimum binnen diameter heeft van 6 mm.

### OPMERKING

De slang voor de luchttoevoer moet een minimum werkdruk belasting hebben van 10,4 bar of 150 procent van de maximum luchtdruk die door het pneumatisch systeem geleverd kan worden, als dat een hogere belasting oplevert.

### 2. Veiligheidscontrole

#### VOORZICHTIG

- Onbevoegden (inclusief kinderen) moeten ver van dit pneumatisch gereedschap vandaan gehouden worden.
- Draag uw oogbescherming.
- Controleer of de schroeven die de uitlaat afdekking enz. vastzetten goed aangedraaid zijn. Controleer of het apparaat lekken vertoont en of er kapotte of verroeste onderdelen zijn.
- Controleer of de veiligheidshendel naar behoren functioneert. Controleer ook of de bewegende onderdelen van de veiligheidshendel niet vuil geworden zijn.
- Controleer nogmaals of het veilig is het pneumatisch gereedschap te gaan gebruiken.

## VOOR GEBRUIK

### 1. Controleer de luchtdruk.

#### VOORZICHTIG

De luchtdruk moet constant gehandhaafd blijven op 4,9 – 8,3 bar

Stel de luchtdruk bij in het bereik van 4,9 – 8,3 bar, al naar gelang de doorsnee en de lengte van de spijkers en de hardheid van het te spijkeren materiaal. Let speciaal op de uitgangsdruk, de capaciteit en de pijpen en aansluitingen op de compressor, zodat de luchtdruk niet de voorgeschreven grenzen overschrijdt. Wij wijzen u er op dat te hoge druk de prestaties van het apparaat, de levensduur en de veiligheid kan aantasten.

### 2. Smering

- (1) Voordat u dit spijkerapparaat gaat gebruiken moet u er op letten dat er tussen dit apparaat en de compressor een Luchttoevoer Set gemonteerd is. Smering door middel van de zelfsmeernippel uit de Set zorgt voor een soepele werking, langere levensduur en bescherming tegen roest. Stel de zelfsmeernippel zo af dat een enkele druppel olie wordt gegeven om de 5 a 10 spijkeracties.
- (2) Wij adviseren u de aanbevolen olie (SHELL TONNA) te gebruiken. Andere geschikte oliesoorten staan aangegeven. Meng nooit twee of zelfs meer verschillende soorten olie.

### 3. Laden van spijkers

#### VOORZICHTIG

- Spijkers in het spijkerapparaat laden
  - (1) druk niet de trekker in;
  - (2) druk niet de drukhefboom in; en
  - (3) houd uw gezicht, handen, voeten en andere lichaamsdelen, en ook die van andere personen, uit de buurt van de opening van het neussut, om letsel tijdens het gebruik en het dragen te voorkomen.
- (1) Steek de spijkerstrip in de achterkant van het magazijn (Zie **Afb. 2**).
- (2) Schuif de spijkerstrip naar voren in het magazijn. De spijkerstrip moet voorbij de spijkerstopper komen.
- (3) Trek spijkertoevoer (B) terug tot spijkertoevoer (A) de spijkerstrip raakt.

### OPMERKING

- Gebruik spijkerstrips met meer dan 5 spijkers.

Het spijkerapparaat is nu gereed voor gebruik.

Verwijderen van de spijkers:

- ① Druk de spijkertoevoer (A) lichtjes in en schuif de spijkertoevoer (B) langzaam naar voren.
- ② Verwijder de spijkers uit het spijkerapparaat.

### VOORZICHTIG

Om te voorkomen dat het apparaat per ongeluk afgaat, mag u nooit de trekker overhalen of de tip van de drukhefboom op de werkbank of de vloer laten rusten. Richt ook nooit of te nimmer de spijker-opening op een persoon of een lichaamsdeel.

## GEBRUIK VAN DE SPIJKERAPPARAAT

### VOORZICHTIG

- Gebruik de kop of de body van dit apparaat nooit als hamer.
- Neem voorzorgsmaatregelen om de veiligheid van personen in de buurt van de werkplek te waarborgen.

### 1. Spijkeren

Dit HIKOKI spijkerapparaat is voorzien van een schakelinrichting om de spijkers af te schieten. Gebruik het ENKELE SEQUENTIËLE AANDRIJVINGSMECHANISME of het CONTACT AANDRIJVINGSMECHANISME afhankelijk van het uitgevoerde werk.

#### (1) Enkelschot

Zet de schakelinrichting op de omhoogstand (om het apparaat op het ENKELE SEQUENTIËLE AANDRIJVINGSMECHANISME in te stellen (Zie **Afb. 3**).

Druk de spijker-opening op de de plek waar de spijker moet komen; haal vervolgens de trekker over om een enkele spijker af te vuren (Zie **Afb. 4**).

Nadat u één spijker heeft afgeschoten moet u de trekker loslaten en opnieuw indrukken voordat u opnieuw een spijker kunt afschieten.

### WAARSCHUWING

Telkens wanneer de trekker wordt overgehaald, wordt een spijker afgeschoten; dit gaat door zolang de drukhendel ingedrukt blijft.

### VOORZICHTIG

Als u in de enkel-schots stand de trekker niet snel en hard genoeg overhaalt zal het apparaat een terugslag geven en verschillende spijkers in plaats van een afschieten. Om dit te vermijden dient u de trekker altijd fluks en zonder dralen over te halen.

#### (2) Drukhefboom

Wanneer de spijker-opening tegen het werkstuk gedrukt wordt, moet u de drukhefboom helemaal omhoog doen komen (Zie **Afb. 4**) om de vergrendeling op te heffen. Op deze manier hoort het niet mogelijk te zijn een spijker af te vuren door alleen de trekker over te halen zonder de vergrendeling op te heffen.

#### (3) Continu spijkeren

Zet de schakelinrichting op de omlaagstand (om het apparaat op het CONTACT AANDRIJVINGSMECHANISME in te stellen) (Zie **Afb. 5**).

Haal eerst de trekker over. Druk vervolgens het apparaat in de gewenste positie om automatisch spijkers af te vuren (Zie **Afb. 6**).

Het ENKELE SEQUENTIËLE AANDRIJVINGSMECHANISME is bedoeld waar een nauwkeurige plaatsing van de bevestigingsmiddelen vereist is.

Het ENKELE SEQUENTIËLE AANDRIJVINGSMECHANISME kan de kans op lichamelijke letsel voor u en anderen in het werkgebied verminderen in vergelijking met het CONTACT AANDRIJVINGSMECHANISME. **Dat komt omdat de kans veel kleiner is dat u een ongewenste spijker plaatst als u de trekker ingedrukt houdt en per ongeluk met de druhandel tegen uzelf of anderen stoot.**

Het ENKELE SEQUENTIËLE AANDRIJFMECHANISME kan ook de verwerksnelheid verlagen vergeleken met het CONTACT AANDRIJFMECHANISME. Het ENKELE SEQUENTIËLE AANDRIJFMECHANISME wordt aanbevolen voor onervaren gebruikers.

### VOORZICHTIG

- Wees voorzichtig bij het spijkeren van hoeken. Bij het continu spijkeren op een hoek, is het mogelijk dat spijkers afketsen of door het hout heen breken.
- Probeer geen spijker op een andere spijker te slaan.
- Probeer geen spijker in metaal te slaan.

### OPMERKINGEN

- Voorzorgen bij onbelast draaien  
Soms zal het apparaat doorgaan met spijkeren nadat alle spijkers uit magazijn zijn opgebruikt. Dit is het zogenaamde "onbelast draaien". Dit kan een negatieve invloed hebben op de demper, het magazijn en de spijkertoevoer.  
Om onbelast draaien te voorkomen, dient u van tijd tot tijd te controleren hoeveel spijkers zich nog in het magazijn bevinden. U dient ook alle spijkers te verwijderen nadat u deze spijkerapparaat heeft gebruikt.
- Behandel de spijkers en het verbindingsplastic voorzichtig. Indien u de spijkers laat vallen is het mogelijk dat de verbindingshechting beschadigd raakt.
- Na het spijkeren:
  - (1) maak de luchtslang los van het spijkerapparaat;
  - (2) verwijder alle spijkers uit het spijkerapparaat;
  - (3) breng 5 - 10 druppels HiKOKI smeerolie voor pneumatische gereedschappen aan in de luchtplug van het spijkergereedschap; en
  - (4) open het kraantje van de luchtcompressortank om eventueel vocht te verwijderen.

### 2. Afstellen van de spijkerdiepte (Zie Afb. 7)

Neem de volgende punten in acht zodat alle spijkers even diep naar binnen worden gedreven:

- (1) de luchtdruk van het spijkerapparaat moet constant zijn (de drukregelaar is aangebracht en werkt correct), en
- (2) het spijkerapparaat moet altijd stevig tegen het werkstuk worden gedrukt.

Als de spijkers te diep of niet diep genoeg naar binnen worden gedreven, kunt u de spijkerdiepte als volgt afstellen.

- ① **KOPPEL DE LUCHTSLANG LOS VAN DE SPIJKERMACHINE.**
- ② Als de spijkers te diep worden ingedreven, draait u de afsteller naar de "ondiep" kant.  
Als de spijkers niet diep genoeg worden ingedreven, draait u de afsteller naar de "diep" kant.
- ③ Stop met afstellen als de juiste diepte is verkregen om een test uit te voeren.
- ④ Sluit de luchtslang aan.  
**DRAAG ALTIJD OOGBESCHERMING.**  
Voer een test uit.
- ⑤ **KOPPEL DE LUCHTSLANG LOS VAN DE SPIJKERMACHINE.**

- ⑥ Kies indien nodig een nieuwe afstelling.

### 3. Gebruik van de blaastuut

#### VOORZICHTIG

- Zorg dat u voordat u de blaastuut gebruikt uw vinger van de trekker haalt.
- Houdt de luchtuitvoer niet in de richting van een persoon.
- Gebruik de blaastuut niet wanneer de veiligheidshendel is ingedrukt.

Dit spijkerapparaat heeft een blaastuut waar tijdens gebruik van de machine zaagsel uitkomt.

Druk met uw duim op de knop om de blaastuut te gebruiken (Zie Afb. 8).

#### OPMERKING

- Wanneer de blaastuut gedurende lange tijd wordt gebruikt neemt de spijkerkracht mogelijk enige tijd af. Laat de luchtdruk in dit geval stabiliseren voordat het werk hervat wordt.
- Het is mogelijk dat er olie uit de machine of water uit de compressor uit de luchtuitvoer spuit. Het wordt aangeraden de machine vóór gebruik eenmalig te testen op dergelijke verschijnselen in een oliebestendige omgeving.

### 4. Het veranderen van de uitlaatricting

De richting van de uitlaat kan worden veranderd door de bovenkap te draaien (Zie Afb. 9).

### 5. De neuskap gebruiken (Zie Afb. 10)

Bevestig de neuskap aan de veiligheidshendel wanneer u het oppervlak van uw werkstuk wilt beschermen tegen krassen en afdrucken door de veiligheidshendel.

- (1) **MAAK DE LUCHTSLANG LOS VAN HET SPIJKERAPPARAAT.**
- (2) Plaats de neuskap in de richting van de pijl zoals op de tekening wordt afgebeeld.
- (3) De neuskap is gemarkeerd op de plek waar de spijker tevoorschijn komt, hetgeen het uitlijnen eenvoudiger maakt.
- Trek het uiteinde van de veiligheidshendel uit, in de omgekeerde volgorde die wordt gebruikt bij bevestiging.

Wanneer u de neuskap niet gebruikt kunt u hem in de opslagruimte achterin het magazijn bewaren. (Zie Afb. 11)

## INSPECTIE EN ONDERHOUD

### VOORZICHTIG

Let er op dat u de slang afkoppelt wanneer u vastzittende spijkers verwijderd, het apparaat schoonmaakt, inspecteert, of er onderhoud aan pleegt.

#### 1. Maatregel tegen vastzittende spijkers

- (1) **KOPPEL DE LUCHTSLANG LOS.**
- (2) Verwijder alle spijkers uit het apparaat.
- (3) Maak de vergrendeling los en open de geleideplaat (A) (Zie Afb. 12).
- (4) Verwijder de vastzittende spijker met een schroevendraaier met een sleuf erin (Zie Afb. 13).
- (5) Sluit de geleideplaat (A) en de vergrendeling.
- (6) Indien het apparaat vaak vastloopt dient u de erkende servicezaak waar u dit pneumatisch gereedschap gekocht heeft raad te plegen.

#### 2. Inspecteren van het magazijn

Maak het magazijn schoon. Verwijder stof of houtspaan die zich in het magazijn kunnen hebben opgehoopt. Smeer de spijkerrail zo nu en dan in met olie (Zie Afb. 14).

**3. Controleer de schroeven waar alle onderdelen mee vast zitten.**

Controleer regelmatig of er ergens een schroef los zit en of er geen lekken zijn. Draai eventueel losse schroeven weer vast. Het is gevaarlijk om het apparaat te gebruiken als er schroeven los zitten.

**4. Inspecteren van de veiligheidshendel.**

Controleer of de veiligheidshendel soepel kan bewegen.

Maak de bewegende delen van de veiligheidshendel schoon en smeer ze geregeld met de meegeleverde smeeroilie. Door geregeld schoon te maken en te smeren zorg u ervoor dat de veiligheidshendel soepel blijft functioneren en gaat u de vorming van roest tegen.

**5. Opslag**

○ Wanneer u het apparaat voor langere tijd niet zult gebruiken, kunt u het beste een dunne laag machineolie aanbrengen op de stalen onderdelen van het apparaat om roest tegen te gaan.

○ Bewaar dit spijkerapparaat niet in een koude omgeving. Bewaar het op een warme plek.

○ Wanneer u het spijkerapparaat niet gebruikt, dient u het op te slaan op een warme, droge plek. Buiten bereik van kinderen houden.

**6. Erkend HIKOKI onderhoudscentrum:**

Zie <https://hikoki-powertools.eu> voor adressen.

**LET OP**

Bij gebruik en onderhoud van elektrisch gereedschap dienen de in het land waar u zich bevindt geldende veiligheidsregelgeving en veiligheidsstandaarden strikt te worden opgevolgd.

**COMPRESSOR**

**VOORZICHTIG**

Wanneer de maximum luchtdruk van de compressor de 8,3 bar overschrijdt, dient u er voor te zorgen dat er een reductieklep tussen de compressor en dit pneumatisch gereedschap is aangebracht. Vervolgens stelt u de aan het spijkerapparaat geleverde luchtdruk bij tot deze binnen het bereik van 4,9 - 8,3 bar valt. Als ook de Luchttoevoer Set gemonteerd is, is het ook mogelijk de smering van het apparaat op zeer gemakkelijke wijze uit te voeren.

**ZELFSMEERNIPPEL-FILTER-REDUCTIEKLEP (Luchttoevoer set)**

Wij bevelen aan het spijkerapparaat altijd met deze set, bestaande uit een zelfsmeeernippel, een filter en een reductieklep, te gebruiken zodat u het apparaat altijd onder de meest gunstige omstandigheden kunt gebruiken. Let u er alstublieft op dat de slang tussen de set en het spijkerapparaat niet langer mag zijn dan 10 m (Zie **Afb. 15**).

**GESCHIKTE SMEERMIDDELEN**

Type smeermiddel	Naam van het smeermiddel
Aanbevolen olie	SHELL TONNA
Motorolie	SAE 10W, SAE 20W
Turbine olie	ISO VG32 – 68 (#90 – #180)

**Geluidsinformatie**

Geluidskarakteristiek-waarden in overeenstemming met EN 792-13, JUNI, 2000:

Het typische A-zwaarte enkele geluidsstrekeniveau  
 $L_{WA, 1s, d} = 100 \text{ dB (A)}$   
 Het typische A-zwaarte enkele geluidsdrukniveau op de werkplek  
 $L_{pA, 1s, d} = 90 \text{ dB (A)}$   
 Onzekerheid KpA: 2,5 dB (A)

Deze waarden zijn gereedschap-gerelateerde karakteristieke waarden en geven niet het geproduceerde geluid op het moment van daadwerkelijk gebruiken van het apparaat weer. Het geproduceerde geluid tijdens het werken met het apparaat hangt bijvoorbeeld ook af van de werkomgeving, het stuk waaraan gewerkt wordt, hoe dat stuk ondersteund wordt, het aantal spijkers dat ingeslagen wordt enz.

Afhankelijk van de omstandigheden op de werkplek en de vorm van het stuk waaraan gewerkt wordt, is het nodig om persoonlijke beschermingsmiddelen toe te passen, zoals het plaatsen van het werkstuk op een geluiddempende ondergrond, voorkomen van vibratie van het werkstuk door het vast te klemmen of te bedekken, minimaliseren van de benodigde luchtdruk enz.

In speciale gevallen zal het nodig zijn om oorbeschermers te dragen.

**Trillingsinformatie**

De typische vibratie karakteristieke waarde in overeenstemming met EN 792-13, JUNI, 2000: 4,0 m/s<sup>2</sup>  
 Onzekerheid K = 1,5 m/s<sup>2</sup>

Deze waarde is een gereedschap-gerelateerde karakteristieke waarde en geeft niet de invloed op het hand-arm-systeem op het moment van daadwerkelijk gebruiken van het apparaat weer. De invloed op het hand-arm-systeem bij het gebruiken van dit apparaat hangt bijvoorbeeld ook af van de kracht waarmee men het apparaat beet houdt, van de kracht waarmee het apparaat tegen het werkkoppervlak gedrukt wordt, de richting waarin gespijkerd wordt, de afstelling van de luchttoevoer, het stuk waaraan gewerkt wordt, hoe dat ondersteund is enz.

## PRECAUCIONES PARA LAS OPERACIONES EN GENERAL

1. **Opere la herramienta eléctrica de forma segura y correctamente.**  
No la emplee para otros usos que no sean los especificados en este manual de instrucciones.
2. **Para llevar a cabo una operación segura, maneje la herramienta eléctrica correctamente.**  
Siga las instrucciones dadas en este manual de instrucciones y emplee la herramienta de la forma indicada para asegurar una operación segura. Nunca permita su uso a niños o personas que no conozcan la herramienta y su funcionamiento ni a personas que no puedan emplearla correctamente.
3. **Confirme la seguridad del lugar de trabajo.**  
Mantenga alejadas del lugar de trabajo a las personas no autorizadas.  
Especialmente deben mantenerse alejados a los niños.
4. **Coloque las partes correspondientes en sus lugares de forma correcta.**  
No extraiga ninguna de las cubiertas ni los tornillos. Manténgalos en su lugar puesto que tienen sus funciones.  
Además, puesto que podría ser peligroso, no efectúe nunca modificaciones en la herramienta ni la emplee después de haber hecho modificaciones.
5. **Compruebe la herramienta antes de usarla.**  
Antes de usar la herramienta, compruebe que ninguna de sus partes esté rota, que todos los tornillos estén bien apretados y que no haya partes perdidas ni oxidadas.
6. **El trabajo excesivo puede causar accidentes.**  
No haga funcionar la herramienta y sus accesorios más allá de sus capacidades. El trabajo excesivo no solamente dañará la herramienta eléctrica sino que la convertirá en un aparato peligroso.
7. **Detenga la operación inmediatamente si nota alguna anomalía.**  
Pare la operación si se da cuenta de alguna anomalía o si la herramienta eléctrica no funciona correctamente. Haga que le inspeccionen y reparen la herramienta si es necesario.
8. **Trate bien y con cuidado la herramienta eléctrica.**  
Si se le cae o golpea la herramienta eléctrica contra algo, el bastidor exterior podría deformarse y agrietarse, o podrían ocurrir otro tipo de daños, por lo tanto manéjela siempre con mucho cuidado. Tampoco no raye ni grabe nada en la herramienta eléctrica. Debido al aire a alta presión que hay dentro de la herramienta, las grietas en su superficie pueden resultar peligrosas.  
No utilice nunca la herramienta eléctrica si encuentra alguna grieta y si hay fugas de aire.
9. **Cuide bien la herramienta para que tenga una vida de servicio larga.**  
Cuide siempre la herramienta eléctrica y manténgala limpia.
10. **Efectúe una inspección a intervalos regulares puesto que es esencial para la seguridad.**  
Inspeccione la herramienta eléctrica a intervalos regulares para poder operarla con seguridad y eficientemente en todo momento.
11. **Lleve la herramienta a un agente de servicio autorizado si es necesario efectuar alguna reparación o reemplazo de alguna parte.**  
Asegúrese de que la herramienta eléctrica es revisada solamente por un agente de servicio autorizado y que solamente se emplean partes de reemplazo idénticas autorizadas.

12. **Mantenga la herramienta eléctrica en un lugar apropiado.**

Cuando no la utilice, deberá guardarla en un lugar seco fuera del alcance de los niños. Vierta en el cuerpo de la herramienta unas 5 a 10 gotas de aceite a través de la junta de la manguera para protegerla contra la oxidación.

13. **El plano de montaje detallado de este manual de instrucciones debe ser utilizado solamente por el agente de servicio autorizado.**

## PRECAUCIONES SOBRE EL USO DEL MARTILLO CON RISTRA DE CLAVOS

1. **Emplee la herramienta correctamente para que la operación sea segura.**

Esta herramienta ha sido diseñada para clavar clavos en madera y materiales similares. Empléela solamente para los propósitos indicados.

2. **Asegúrese de que la presión de aire se encuentra dentro del valor nominal de presión de aire.**

Las herramientas de sujeción operadas por aire comprimido deben conectarse sólo a líneas de aire comprimido donde la presión máxima permitida no pueda ser superada por un factor superior al 10%, que por ejemplo puede obtenerse mediante una válvula de reducción de presión que incluya una válvula de seguridad descendente.

(Para el modelo NT65MA4(S), la presión nominal máxima permitida es de 9,1 bar = 130 psi)

Las herramientas de sujeción operadas por aire comprimido deben utilizarse sólo a presión más reducida requerida para el proceso de trabajo a mano, con el fin de evitar niveles elevados de ruido innecesarios, un mayor desgaste y fallos.

3. **No opere nunca el equipo con gases a alta presión que no sean aire comprimido.**

No utilice nunca dióxido de carbono, oxígeno u otro gas sellado en un contenedor a presión bajo ninguna circunstancia.

4. **Tenga cuidado para evitar fuegos y explosiones.**

Puesto que pueden salir disparadas chispas durante la operación de clavado, es muy peligroso emplear la herramienta cerca de lacas, pinturas, bencinas, disolventes, gasolina, adhesivos y sustancias inflamables similares puesto que podrían encenderse o explotar. Bajo ninguna circunstancia deberá emplear esta herramienta en la vecindad de tales materiales inflamables.

5. **Protéjase siempre los ojos (con unas gafas protectoras).**

Cuando opere la herramienta eléctrica, siempre protéjase los ojos y asegúrese de que las personas que puedan encontrarse en los alrededores también se los hayan protegido.

Existe una gran posibilidad de que salgan disparados fragmentos de los clavos lo que es una amenaza para los ojos. Protéjase siempre los ojos mientras opera la herramienta. Puede protegerse los ojos con unas gafas protectoras o también ponerse una máscara de visión amplia encima de gafas graduadas si es que las lleva. Los encargados deben siempre hacer obligatorio el empleo de protección para los ojos.

## 6. Protéjase los oídos y la cabeza.

Cuando tenga que efectuar un trabajo de clavado póngase orejeras y protección en la cabeza. También, dependiendo de las condiciones, asegúrese de que las personas que pueda haber en los alrededores también lleven orejeras y protección en la cabeza.

## 7. Ponga mucha atención en los que trabajan cerca de usted.

Sería muy peligroso si los clavos que no son clavados correctamente golpearan a otras personas. Por lo tanto, ponga siempre mucha atención a la seguridad de las personas que pueda haber en los alrededores cuando emplee la herramienta. Asegúrese siempre de que el cuerpo, manos o pies de ninguna persona estén cerca de la salida de los clavos.

## 8. No dirija nunca la salida de los clavos hacia ninguna persona.

Piense que la herramienta siempre está cargada con clavos.

Si dirige la salida de los clavos hacia alguna persona, podría causar accidentes muy serios si por error se descargara la herramienta. Cuando conecte y desconecte la manguera, durante la recarga de clavos u operaciones similares, asegúrese de que la salida de los clavos no está encarada hacia ninguna persona (incluido usted mismo). Incluso cuando sabe que no hay ningún clavo en la herramienta es peligroso descargarla mientras la dirige hacia alguien, por lo tanto no lo haga nunca. No se suba encima de la herramienta. Respétela como herramienta de trabajo que es.

## 9. Antes de emplear la herramienta eléctrica, compruebe la palanca de empuje.

Antes de emplear la herramienta asegúrese de que la palanca de empuje y la válvula operan correctamente. Sin clavos cargados en la herramienta, conecte la manguera y compruebe lo siguiente. Si se escucha sonido de operación indica una falla, por lo tanto no emplee la herramienta hasta que haya sido inspeccionada y reparada.

- Si al pulsar meramente el gatillo se escucha el sonido de operación del movimiento de la cuchilla de impulsión, la herramienta está defectuosa.
- Si al pulsar meramente la palanca de empuje contra el material donde va a efectuar el clavado se escucha el sonido del movimiento de la cuchilla de impulsión, la herramienta está defectuosa. Además, con respeto a la palanca de empuje, tenga en cuenta que no debe nunca modificarse ni extraerse.

## 10. Emplee solamente los clavos especificados.

No emplee nunca otros clavos que no sean los especificados y descritos en este manual de instrucciones.

## 11. Tenga cuidado cuando conecte la manguera.

Cuando conecte la manguera y cargue los clavos, asegúrese de lo siguiente para no accionar la herramienta por error.

- No toque el gatillo.
- No permita que el cabezal de disparo se ponga en contacto con ninguna superficie.
- Mantenga el cabezal de disparo hacia abajo. Observe estrictamente las instrucciones de arriba y asegúrese siempre de que ninguna parte de su cuerpo, manos o pies se encuentra delante de la salida de los clavos.

## 12. No coloque descuidadamente el dedo en el gatillo.

No coloque el dedo en el gatillo excepto cuando vaya a efectuar la operación de clavado. Si transporta la herramienta o se la pasa a alguien teniendo usted el dedo en el gatillo, podría descargar inadvertidamente un clavo causando un accidente serio.

## 13. Presione firmemente la salida de los clavos contra el material donde vaya a efectuar el clavado.

Cuando clave clavos, presione firmemente la salida de los clavos contra el material donde vaya a efectuar el clavado. Si la salida no está correctamente colocada, los clavos rebotarán.

## 14. Mantenga las manos y pies alejados del cabezal de disparo durante la operación.

Es muy peligroso si un clavo se clavase en una mano o pie por error.

## 15. Tenga en cuenta el retorno de la herramienta.

No acerque la parte superior de la herramienta a su cabeza, etc., durante la operación. Es muy peligroso puesto que la herramienta podría retroceder violentamente si el clavo que está siendo clavado contactara con otro clavo o grapa que ya estuviera clavado en la madera.

## 16. Tenga cuidado cuando efectúe el clavado en tableros delgados o en las esquinas de la madera.

Cuando efectúe el clavado en tableros delgados, los clavos pueden traspasarlos, así como también cuando clave las esquinas de madera debido a la desviación de los clavos. En tales casos, asegúrese siempre de que no haya nadie (ni ninguna mano, pie, etc., de nadie) detrás del tablero o cerca de la madera que vaya a clavar.

## 17. El clavado simultáneo en ambos lados de la misma pared es peligroso.

Bajo ninguna circunstancia deberá clavar en ambos lados de una pared a la vez. Podría ser muy peligroso puesto que los clavos podrían pasar a través de la pared y causar daños personales.

## 18. No utilice la herramienta eléctrica sobre andamios o escaleras.

La herramienta eléctrica no deberá utilizarse para aplicaciones específicas, como por ejemplo:

- cuando el cambio de un sitio de clavado a otro implica el uso de andamiaje, escalones, escaleras, construcciones similares a una escalera, como por ejemplo, listones,
- cierre de cajas o huacales,
- fijación de sistemas de seguridad para el transporte, por ej., en vehículos y vagones,

## 19. No desconecte la manguera con el dedo en el gatillo.

Si desconecta la manguera con el dedo en el gatillo, la siguiente vez que conecte la manguera existirá el peligro de que la herramienta dispare un clavo espontáneamente o que opere incorrectamente.

## 20. Desconecte la manguera y saque los clavos que hayan quedado en el cartucho después del uso.

Desconecte el aire de la herramienta antes de efectuar el mantenimiento, extraer un clavo atascado, abandonar el lugar de trabajo, mover la herramienta a otro lugar o después de usarla. Es muy peligroso dejar clavos en la herramienta puesto que podrían ser disparos por accidente.

**21. Cuando extraiga un clavo que se ha atascado, asegúrese de desconectar primero la manguera y de liberar el aire comprimido.**

Cuando extraiga un clavo que se ha atascado, primero asegúrese de desconectar la manguera y liberar el aire comprimido que hay dentro de la misma.

El disparo accidental de un clavo puede resultar muy peligroso.

**22. En el cuerpo de la herramienta no debe emplearse una clavija hembra (enchufe de aire).**

Si instala una clavija hembra en el cuerpo de la herramienta, a veces el aire comprimido no podrá ser dirigido cuando la manguera está desconectada, por lo tanto evítelo.

La herramienta y la manguera de suministro de aire deben tener un acoplamiento de manguera para extraer toda la presión de la herramienta al desconectar la junta del acoplamiento.

**23. Desconecte la manguera cuando coloque o retire la tapa de nariz.**

Asegúrese de desconectar previamente la manguera antes de colocar o de retirar la tapa de nariz opcional en o del extremo de la palanca de empuje. Puede resultar sumamente peligroso que el clavo se dispare accidentalmente.

## ESPECIFICACIONES

Tipo motorizado	Pistón alternativo
Presión de aire (medidor)	4,9 – 8,3 barías
Clavos aplicables	Consultar la Fig.
Cantidad de clavos a cargar	100 clavos (1 tira)
Tamaño	344 mm (L) × 304 mm (Al) × 82 mm (An)
Peso	1,9 kg
Método de alimentación de los clavos	Tipo resorte espiral
Manguera (diámetro interior)	6 mm

## SELECCIÓN DE LOS CLAVOS

Con este martillo neumático solamente podrán utilizarse los clavos indicados en la tabla siguiente.

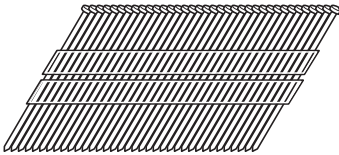
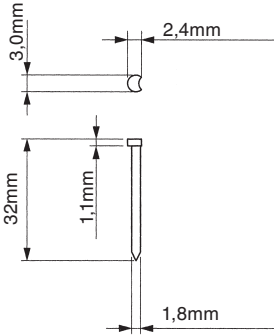
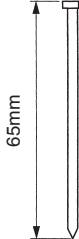
	Min.	Max.
Clavos de acabado de calibre 15 		

Dimensiones de los clavos

## ACCESORIOS ESTÁNDAR

- (1) Caja ..... 1  
 (2) Protector ocular..... 1  
 (3) Tapa para el morro (montada en la herramienta) ..... 1

## APLICACIONES

- Viviendas fabricadas, construcción de casas en el sitio y móviles.  
 Cajas, muebles, y piezas de madera.

## PREPARACIÓN PARA ANTES DE LA OPERACIÓN

### 1. Prepare la manguera.

Asegúrese de emplear una manguera con un diámetro interior mínimo de 6 mm.

### NOTA

Las mangueras de suministro de aire deben tener un margen de presión de trabajo mínima de 10,4 barías o el 150 por ciento de la presión máxima producida en el sistema de suministro de aire, lo que sea mayor.

### 2. Comprobación de la seguridad.

#### PRECAUCIÓN

- Las personas no autorizadas (incluyendo niños) deberán mantenerse alejadas del equipo.
- Póngase el protector para los ojos.
- Compruebe los tornillos de retención que fijan la cubierta de escape, etc., para ver si están bien apretados.  
Compruebe el martillo con ristra de clavos para ver si hay fugas de aire o si alguna de sus partes está defectuosa u oxidada.
- Compruebe si la palanca de empuje funciona correctamente.  
También compruebe si se ha adherido suciedad en las partes móviles de la palanca de empuje.
- Vuelva a comprobar la seguridad operacional.

## ANTES DEL EMPLEO

### 1. Compruebe la presión de aire.

#### PRECAUCIÓN

La presión de aire debe mantenerse constantemente a 4,9 - 8,3 barías.

Ajuste la presión de aire entre 4,9 a 8,3 barías de acuerdo con el diámetro y longitud de los clavos y la dureza de la madera que vaya a ser clavada. Ponga especial atención a la presión de salida, capacidad y tubería del compresor de aire, para que la presión no exceda del límite especificado. Tenga en cuenta que la presión excesiva podría afectar el rendimiento total, la vida de servicio y la seguridad.

### 2. Lubricación

- (1) Antes de operar este martillo con ristra de clavos, asegúrese de proporcionar un equipo de aire entre el compresor de aire y el aparato.  
La lubricación a través del equipo de aire ofrece una operación suave, una vida de servicio más larga y anticorrosión.  
Ajuste el engrasador de forma que se suministre una sola gota de aceite a intervalos de 5 a 10 ciclos de clavado.
- (2) Se recomienda el uso del aceite recomendado (SHELL TONNA). Pueden también usarse los aceites listados más adelante. No mezcle nunca dos o más tipos de aceite.

### 3. Cargue los clavos

#### PRECAUCIÓN

- Cuando cargue los clavos en el martillo neumático,
  - (1) no apriete el gatillo,
  - (2) no apriete la palanca de empuje, y
  - (3) para evitar posibles lesiones durante el uso y el transporte, tenga la precaución de mantener la cara, pies, y otras partes de su cuerpo o de otras personas alejadas del morro.
- (1) Inserte la tira de clavos en la parte posterior del cargador (Véase Fig. 2).
- (2) Deslice la tira de clavos hacia el cargador.  
La tira de clavos deberá pasar el tope de clavos.

- (3) Tire del alimentador de clavos (B) hacia atrás para acoplar el alimentador de clavos (A) en la tira de clavos.

#### NOTA

- Utilice una ristra de más de 5 clavos.

El martillo neumático habrá quedado listo para funcionar.

Extracción de los clavos:

- ① Presione el alimentador de clavos (A) un poco y deslice lentamente el alimentador de clavos (B) hacia delante.
- ② Retire los clavos del alimentador de clavos.

#### PRECAUCIÓN

Para evitar una operación involuntaria, no toque nunca el gatillo ni ponga el extremo superior de la palanca de empuje sobre un banco de trabajo o el piso. Asimismo, nunca dirija la boca de salida de los clavos hacia las personas.

## COMO USAR LA CLAVADORA

### PRECAUCIÓN

- No utilice nunca la cabeza o el cuerpo de esta herramienta como martillo.
- Tome las medidas de precaución necesarias para garantizar la seguridad de las personas presentes durante la operación.

### 1. Procedimiento de clavado

Este clavador HiKOKI está equipado con un dispositivo de conmutación para la operación de clavado.

Utilice el MECANISMO DE ACTUACIÓN SECUCIONAL SIMPLE o el MECANISMO DE ACTUACIÓN POR CONTACTO de acuerdo con la tarea que se va a realizar.

#### (1) Clavado intermitente

Ajuste el dispositivo de conmutación a la posición superior (para ajustar a MECANISMO DE ACTUACIÓN SECUCIONAL SIMPLE) (Véase Fig. 3).

Presione la boca de salida de clavos sobre el punto deseado y seguidamente apriete el gatillo para introducir el clavo de un solo disparo (Véase Fig. 4).

Una vez que se introduzca un clavo, no se podrá volver a clavar hasta que suelte el gatillo y lo vuelva a presionar.

### ADVERTENCIA

Se dispara un clavo cada vez que se presiona el gatillo, siempre que la palanca de empuje permanezca presionada.

### PRECAUCIÓN

Si no acciona el gatillo rápidamente y con firmeza durante el modo de un solo disparo, el martillo con ristra de clavos rebotará y disparará varios clavos en lugar de uno sólo. Para evitarlo, asegúrese de disparar el gatillo rápidamente y con firmeza.

#### (2) Palanca de empuje

Cuando presione la boca de salida de clavos, asegúrese de levantar completamente la palanca de empuje (Véase Fig. 4) para liberar el bloqueo de seguridad. De este modo, los clavos no podrán clavarse aunque apriete el gatillo si no está liberado el bloqueo de seguridad.

#### (3) Clavado continuo

Ajuste el dispositivo de conmutación a la posición hacia abajo (para ajustar al MECANISMO DE ACTUACIÓN POR CONTACTO.) (Véase Fig. 5).

En primer lugar, apriete el gatillo. Luego presione la herramienta sobre el lugar deseado para clavar automáticamente los clavos (Véase Fig. 6).

El MECANISMO DE ACTUACIÓN SECUENCIAL SIMPLE se usa para colocar los fijadores con gran precisión.

El MECANISMO DE ACTUACIÓN SECUENCIAL SIMPLE puede disminuir la ocurrencia de lesiones en el área de trabajo en comparación con el MECANISMO DE ACTUACIÓN DE CONTACTO. **Esto se debe a que hay menos posibilidades de lanzar un clavo de forma no intencional a alguna persona si continúa presionando el gatillo y presiona la palanca de manera accidental.**

El MECANISMO DE ACTUACIÓN SECUENCIAL SIMPLE puede también reducir la velocidad de funcionamiento en comparación con el MECANISMO DE ACTUACIÓN DE CONTACTO. Se recomienda que los usuarios con poca experiencia usen el MECANISMO DE ACTUACIÓN SECUENCIAL SIMPLE.

### PRECAUCIÓN

- Proceda con cuidado cuando clava en las esquinas de la madera. Cuando efectúa el clavado continuo en las esquinas de la madera, el clavo podría no entrar correctamente o romperse en la esquina.
- No introduzca un clavo sobre otro clavo.
- No introduzca un clavo sobre las partes de metal.

### NOTA

- Precauciones sobre la operación sin carga  
Algunas veces, puede suceder que la operación de clavado continúe aun después de haber introducido todos los clavos contenidos en el cargador. Esto se denomina "operación sin carga". Esta operación puede dañar al amortiguador, al cargador y al alimentador de clavos.

Para evitar la operación sin carga, confirme de vez en cuando la cantidad de clavos restantes. Por otra parte, saque todos los clavos después de usar la clavadora.

- Maneje con cuidado el paquete de clavos. Si los clavos se cayesen, la juntura de la ristra podría romperse.
- Después de haber clavado el clavo:
  - (1) desconecte la manguera de aire del martillo neumático,
  - (2) extraiga todos los clavos del martillo neumático,
  - (3) aplique 5 - 10 gotas de lubricante para herramientas neumáticas HIKOKI a la entrada de aire del martillo neumático, y
  - (4) abra la llave de escape del depósito del compresor de aire para drenar la humedad que pueda existir.

### 2. Ajuste de la profundidad de clavado (Véase Fig. 7)

Para tener la seguridad de que cada clavo penetra hasta la misma profundidad, compruebe que:

- (1) la presión de aire de la clavadora permanece constante (con el regulador instalado y funcionando correctamente), y
- (2) la clavadora está firmemente sujeta contra la pieza de trabajo.

Si los clavos penetran de forma excesiva o insuficiente en la pieza de trabajo, ajuste el clavado en el orden siguiente.

- ① **DESCONECTE LA MANGUERA DE AIRE DE LA CLAVADORA.**
- ② Si los clavos están metidos en exceso, gire el ajustador hacia el lado superficial.  
Si los clavos están metidos sólo superficialmente, gire el ajustador hacia el lado profundo.
- ③ Deje de girar el ajustador al llegar a una posición adecuada para la prueba de clavado.
- ④ Conecte la manguera de aire.  
**UTILICE SIEMPRE GAFAS PROTECTORAS.**  
Realice la prueba de clavado.
- ⑤ **DESCONECTE LA MANGUERA DE AIRE DE LA CLAVADORA.**
- ⑥ Escoja una posición adecuada para el ajustador.

### 3. Empleo de la boquilla de sople

#### PRECAUCIÓN

- Re Asegúrese de sacar el dedo del disparador antes de emplear la boquilla de sople.
- No oriente la salida de aire a ninguna persona.
- No emplee la boquilla de sople con la palanca de empuje accionada.

Este clavador tiene una boquilla de sople que sopla los residuos de madera que se producen durante el trabajo.

Presione la perilla con el dedo pulgar para emplear la boquilla de sople (Véase Fig. 8).

#### NOTA

- Cuando se emplea la boquilla de sople durante mucho tiempo, es posible que se degrade temporalmente la fuerza de clavado. En este caso, deje que se establezca la presión de suministro antes de comenzar el trabajo.
- Algunas veces, puede suceder que el aceite contenido en el cuerpo o el agua drenada del compresor goteen por la salida de aire. Se recomienda realizar una prueba antes del uso y confirmar si tal fenómeno se produce en un entorno donde el aceite filtrado puede constituir un problema.

### 4. Cambiar la dirección de escape

La dirección del conducto de escape puede cambiarse girando la tapa superior (Véase Fig. 9).

### 5. Utilización de la tapa para el morro (Véase Fig. 10)

Si desea proteger la superficie de la pieza de trabajo contra rascaduras o marcas de la palanca de empuje, instale la tapa para el morro accesoria en dicha palanca.

- (1) **DESCONECTE LA MANGUERA DE AIRE DEL CLAVADOR.**
- (2) Coloque la tapa para el morro en la dirección de la flecha indicada en el diagrama.
- (3) La tapa para el morro está marcada para indicar el punto de salida de la palanca, facilitando así la alineación.
- Saque la punta de la palanca de empuje en el orden inverso al de la fijación.

Cuando no utilice la tapa para el morro, colóquela en el área de almacenamiento en la parte trasera del depósito (Véase Fig. 11).

## INSPECCIÓN Y MANTENIMIENTO

### PRECAUCIÓN

Asegúrese de desconectar la manguera durante la limpieza de atascos, inspección, mantenimiento y limpieza.

#### 1. Contramedidas para el atasco de clavos

- (1) **DESCONECTE LA MANGUERA DE AIRE**
- (2) Extraiga todas las puntas.
- (3) Suelte la palanca de bloqueo y abra la placa guía (A) (Véase Fig. 12).
- (4) Extraiga la punta atascada con un destornillador de punta plana (Véase Fig. 13).
- (5) Cierre la placa guía (A) y enganche.
- (6) En caso de atascos frecuentes, consulte al agente de servicio autorizado donde compró la herramienta.

#### 2. Inspección del cargador

Limpie el cargador. Quite el polvo o las astillas de madera que puedan haberse acumulado en el cargador. Aplique aceite ocasionalmente en el riel de clavos (Véase Fig. 14).

#### 3. Compruebe los tornillos de montaje de cada parte.

A intervalos regulares, compruebe cada parte para ver si hay tornillos de montaje flojos y si hay fugas de aire. Vuelva a apretar los tornillos flojos que encuentre. La operación con tornillos flojos sin apretar es peligrosa.

#### 4. Inspeccione la palanca de empuje.

Compruebe si la palanca de empuje puede deslizarse con suavidad.

Limpie el área deslizante de la palanca de empuje y emplee el aceite proporcionado para lubricarla de tanto en tanto.

La lubricación permitirá un deslizamiento suave sirviendo a la vez como medida de prevención contra el óxido.

#### 5. Almacenaje

○ Cuando no utilice la herramienta durante mucho tiempo, aplique una ligera capa de lubricante en las partes de acero para evitar oxidación.

○ No guarde el martillo con ristra de clavos en lugares fríos. Guarde el martillo con ristra de clavos en lugares cálidos.

○ Cuando no emplee la herramienta, deberá guardarla en un lugar seco y cálido.

Manténgala fuera del alcance de los niños.

#### 6. Centro de servicio autorizado de HiKOKI:

Consulte <https://hikoki-powertools.eu> para las direcciones.

### PRECAUCIÓN

En el manejo y el mantenimiento de las herramientas eléctricas, se deberán observar las normas y reglamentos vigentes en cada país.

## COMPRESOR

### PRECAUCIÓN

Quando la presión de operación máxima del compresor de aire exceda de 8,3 barías asegúrese de proporcionar una válvula de reducción entre el compresor de aire y el martillo con ristra de clavos. Luego, ajuste la presión de aire dentro del margen de operación de 4,9 – 8,3 barías. Si hay un equipo de aire instalado, también será posible efectuar la lubricación, lo que será además una gran conveniencia.

## VÁLVULA DE REDUCCIÓN DEL FILTRO DEL ENGRASADOR (Equipo de aire)

Para que el equipo pueda operar en unas buenas condiciones y asegurar una larga vida de servicio, se recomienda emplear una válvula de reducción del filtro del engrasador. Durante su operación, limite la longitud de la manguera entre la unidad y el equipo de aire a 10 m como máximo (Véase Fig. 15).

## LUBRICANTES APLICABLES

Tipo de lubricante	Nombre del lubricante
Aceite recomendado	SELL TONNA
Aceite de motor	SAE10W, SAE20W
Aceite de turbina	ISO VG32 – 68 (N.º 90 – N.º 180)

### Información sobre el ruido

Valores de la característica de ruido de acuerdo con la norma EN 792-12, junio, 2000:

Nivel de potencia de sonido de un evento de ponderación A típica  $L_{WA,1s,d} = 100 \text{ dB (A)}$

Nivel de presión de sonido de emisión de un evento de ponderación A típica en el lugar de trabajo

$L_{pA, 1s,d} = 90 \text{ dB (A)}$

Incertidumbre KpA: 2,5 dB (A)

Estos valores son los valores característicos relacionados con la herramienta y no representan el desarrollo del ruido en el lugar de empleo. El desarrollo de ruido en el lugar de empleo dependerá del ambiente de trabajo, pieza de trabajo, soporte de la pieza, número de operaciones de clavado, etc.

Dependiendo de las condiciones del lugar de trabajo y de la forma de la pieza de trabajo, deberán llevarse a cabo medidas de atenuación de ruido individuales, tales como la colocación de las piezas de trabajo en soportes amortiguadores de ruido, prevención de vibraciones de la pieza de trabajo mediante sujeción o cobertura, ajuste de la presión de aire mínima requerida para la operación a ejecutar, etc.

En casos especiales será necesario llevar puesto un equipo de protección en los oídos.

### Información sobre las vibraciones

El valor característico de vibraciones típico de acuerdo con la norma EN 792-13, junio, 2000: 4,0 m/s<sup>2</sup>

Incertidumbre K = 1,5 m/s<sup>2</sup>

Estos valores son valores característicos relacionados con la herramienta y no representan la influencia en el sistema de armado a mano cuando se emplea la herramienta. La influencia en el sistema de armado a mano al emplear la herramienta dependerá de la fuerza de sujeción, fuerza de presión de contacto, dirección del trabajo, ajuste de suministro de energía, pieza de trabajo, soporte de la pieza de trabajo, etc.

## ГЛАВНЫЕ МЕРЫ ПРЕДОСТОРОЖНОСТИ ПРИ РАБОТЕ

- Для правильного использования электроприбора соблюдайте осторожность при работе с ним.**  
Не используйте электроприбор для целей, отличных от тех, которые указаны в данной инструкции.
- Для безопасной работы обращайтесь с этим электроприбором, надлежащим образом.**  
Соблюдайте инструкции, представленные в этом руководстве и правильно обращайтесь с этим прибором с целью обеспечения безопасной работы. Ни в коем случае не разрешайте пользоваться этим инструментом детям или людям, не обладающим достаточными знаниями, или которые не могут управлять им надлежащим образом.
- Убедитесь в невозможности доступа к мастерской.**  
Не пускайте в мастерскую посторонних. Детей следует особо оградить от доступа к этому инструменту.
- Все нужные детали в нужных местах.**  
Не снимайте крышки и не откручивайте шурупы. Все они выполняют свои определённые функции. Более того, в связи с возможной опасностью, ни в коем случае не вносите изменения в инструмент, а также не пользуйтесь им после его изменения.
- Проверьте инструмент перед его использованием.**  
Каждый раз перед использованием прибора проверьте, чтобы ни одна из деталей не была повреждена, чтобы все шурупы были туго закручены, чтобы все детали на месте и без ржавчины.
- Слишком длительная работа может привести к поломкам.**  
Не выполняйте инструментами и их аксессуарами работ, для которых они не предназначены. Слишком длительная работа может не только повредить электроприбор, но и сама по себе несёт опасность.
- В случае обнаружения отклонений, немедленно прекратите работу.**  
Прекратите работу, если вы обнаружили отклонения или когда электроприбор не работает надлежащим образом; проверьте электроприбор и почините его.
- Надлежащим образом следите за электроприбором.**  
Падение электроприбора или его удар о какие-либо предметы может привести к деформации и образованию трещин или иного рода повреждений, поэтому обращайтесь с ним с надлежащей осторожностью. Также не выцарапывайте и не вырезайте надписи на электроприборе. В связи с высоким давлением воздуха внутри инструмента, трещины на поверхности опасны. Никогда не используйте электроприбор, если трещина увеличивается, или когда из трещины выходит воздух.
- Для обеспечения длительного срока работы инструмента, берегите его надлежащим образом.**  
Всегда надлежащим образом следите за инструментом и держите его в чистоте.

- Для безопасности, инструмент необходимо постоянно проверять.**

Проверяйте электроприбор регулярно с целью обеспечения безопасной работы электроприбора и его эффективности в любое время.

- В случае необходимости проведения ремонта или замены деталей, обратитесь к уполномоченному обслуживающему агенту.**  
Обязательно обращайтесь только на фирменную станцию обслуживания электроприбора, а также проследите, чтобы детали заменялись только на оригинальные.
- Электроприбор храните в надлежащем месте.**  
Если вы не пользуетесь электроприбором - храните его в сухом месте, вне досягаемости детей. акапайте 5-10 капель масла в корпус через отверстие шланга для того, чтобы защитить прибор от ржавления.
- Схема разобранного прибора в этой инструкции должна быть использована только центром обслуживания.**

## МЕРЫ ПРЕДОСТОРОЖНОСТИ ПРИ ИСПОЛЬЗОВАНИИ ГВОЗДЕЗАБИВНОГО СТАНКА

- Безопасная работа посредством правильного использования**  
Этот инструмент спроектирован с целью забивания гвоздей в дерево и похожие материалы. Используйте его только по назначению.
- Убедитесь в том, что давление воздуха находится в пределах, определённых для давления воздуха.**  
Приводные инструменты с креплением, приводимые в действие сжатым воздухом, должны присоединяться к нагнетательным линиям воздуха, не превышающим максимально допустимый уровень давления более чем на 10%, который, к примеру, можно достичь клапаном регулировки давления, включающим нижний предохранительный клапан.  
(Для модели NT65MA4(S), 110% максимального допустимого давления составляет 9,1 бар = 130 psi)

Приводные инструменты с креплением, приводимые в действие сжатым воздухом, должны работать при самом низком давлении, необходимом для работы, с целью предотвращения ненужного шума.

- Ни в коем случае не работайте с инструментом на газах высокого давления кроме как на сжатом воздухе.**  
Никогда и ни при каких обстоятельствах не используйте углекислый газ, кислород или другой газ, в ёмкостях под давлением.
- Остерегайтесь воспламенения и взрыва.**  
Поскольку во время забивания гвоздя могут возникнуть искры - существует опасность использования данного инструмента вблизи лаков, красок, бензина, растворителей, топлива, газа, клея и иных легковоспламеняющихся веществ, поскольку они могут загореться или взорваться. Таким образом, данным инструментом нельзя пользоваться вблизи этих легковоспламеняющихся материалов.

**5. Всегда защищайте глаза (одевайте защитные очки).**

При работе с данным электроприбором, всегда одевайте защитные очки и убедитесь в том, что окружающие тоже их одели.

Вероятность того, что частицы гвоздей, по которым производится неверный удар, попадут в глаз, создаёт угрозу зрению. Защитные очки можно приобрести в любом хозяйственном магазине. Всегда одевайте защитные очки при работе с этим инструментом. Одевайте защитные очки или широкую маску поверх обычных очков.

Рабочие обязаны всегда одевать защитные очки.

**6. Защищайте свои уши и голову.**

Во время работы с гвоздезабивным станком одевайте наушники и шлем. Также, в зависимости от условий, проследите за тем, чтобы окружающие также одели наушники и шлемы.

**7. Особое внимание обращайте на работающих в непосредственной близости к вам.**

Существует значительная опасность в случае попадания в людей частей гвоздя при неправильном его забивании. Поэтому, всегда обращайтесь внимание на безопасность людей, находящихся возле вас при пользовании этим инструментом. Ни в коем случае не направляйте сопло выхода гвоздей на тело, руки или ноги находящихся возле вас людей.

**8. Ни при каких обстоятельствах не направляйте сопло выхода гвоздей на людей.**

Данный инструмент должен быть обязательно оснащён защёлками.

Если сопло выхода гвоздей направлено в сторону людей, они могут получить серьезные травмы при случайном срабатывании инструмента. При присоединении и отсоединении шланга, во время загрузки гвоздей или подобных операций, убедитесь в том, что сопло выхода гвоздей направлено в сторону от находящихся возле вас (включая себя). Даже если в магазине инструмента нет гвоздей, запрещается направлять его на людей и спускать курок, поэтому, никогда не пробуйте делать этого. Не балуйтесь им. Относитесь к данному инструменту с должным уважением.

**9. Проверьте курок перед использованием этого электроприбора.**

Перед работой с электроприбором, проверьте нормальную работу курка и клапана. Подсоедините шланг и проверьте следующее с пустым магазином гвоздей: Если слышны звуки срабатывания прибора – это обозначает поломку, поэтому, в таких случаях не пользуйтесь данным электроприбором до его проверки и починки.

○ Если при лёгком нажатии на курок слышен звук движения лезвия привода – это обозначает поломку прибора.

○ Если при лёгком нажатии на курок, когда инструмент прижат к материалу, в который должен быть забит гвоздь, слышен звук движения лезвия привода – это обозначает поломку прибора. Кроме того, что касается курка, обращаем ваше особое внимание на то, что его нельзя вращать или снимать.

**10. Используйте только специальные гвозди.**

Ни в коем случае не используйте гвозди, отличные от тех, описанных в данной инструкции.

**11. Соблюдайте осторожность при подключении шланга.**

Чтобы не включить прибор случайным образом, при подсоединении шланга и при загрузке гвоздей, соблюдайте следующие правила:

- Не притрагивайтесь к курку.
- Не допускайте контакта сопла с какой-либо поверхностью.
- Держите сопло головкой вниз.

Соблюдайте инструкции, указанные выше и не в коем случае не направляйте сопло выхода гвоздей на тело, руки или ноги находящихся возле вас людей.

**12. Не кладите палец на курок по неосторожности.**

Не притрагивайтесь к курку, кроме случаев, когда вам действительно необходимо забить гвозди. Если вы несёте этот инструмент в руках, или передаёте его кому-либо и при этом держите свой палец на курке - вы можете случайно выстрелить гвоздём, что может привести к травмированию.

**13. Надёжно примите сопло выхода гвоздей к тому материалу, который вы собираетесь соединить гвоздями.**

При забивке гвоздей, прижмите сопло выхода гвоздей к тому материалу, который вы собираетесь соединить гвоздями. Если сопло не прижато надлежащим образом – гвозди могут вызвать отдачу.

**14. При работе держите руки и ноги вдали от головки выброса.**

При случайном попадании гвоздя в руку или ногу, существует возможность серьезного травмирования.

**15. Остерегайтесь отдачи инструмента.**

Во время работы, держите голову как можно дальше от инструмента. Это опасно, поскольку инструмент может дать отдачу от гвоздя, ударившегося о предыдущий гвоздь или сук.

**16. Будьте внимательны при забивании гвоздей в тонкие доски или углы дерева.**

При забивании гвоздей в доски, гвозди могут забить их насквозь, тоже самое может произойти при забивании в углы дерева из-за прогибания гвоздей. В таких случаях обязательно проверьте, чтобы за тонкими досками или деревом не было никого (ничья рука или нога и т.д.) когда вы собираетесь забить гвоздь.

**17. Одновременное забивание гвоздей с обеих сторон опасно.**

Ни в коем случае нельзя забивать гвозди в одну и ту же стену по обе стороны. Это может представлять опасность, поскольку существует опасность того, что гвозди пройдут сквозь стену и травмируют рабочего.

**18. Не пользуйтесь электроприбором на лесах и на стремянках.**

Этим электроприбором нельзя пользоваться для особых целей, к примеру:

- если при смене места забивания необходимо пользоваться лесами, ступенями, стремянками или схожими конструкциями, к примеру, планка крыши.
- при закрытии коробок или ящиков,
- при креплении систем безопасности при транспортировке, к примеру, на машинах или трейлерах

**19. Не отсоединяйте шланг при этом держа палец на курке.**

Если вы отсоединяете шланг и держите палец на курке – существует опасность того, что при следующем подсоединении шланга электроприбор самопроизвольно выстрелит гвоздём или будет неправильно работать.

**20. После работы, отсоедините шланг и выньте оставшиеся гвозди из магазина.**

Отсоедините инструмент от воздушной линии перед его ремонтом, освобождением застопоренного зажима, при уходе с места работы, при переходе на другое место работы или после окончания работы. Ошибочное забивания гвоздей может быть особо опасно.

**21. При попытке достать застрявший гвоздь, прежде всего, убедитесь в том, что шланг отсоединён и, что сжатый воздух стравлен.**

При попытке достать застрявший гвоздь в сопле выхода гвоздя, прежде всего, убедитесь в том, что шланг отсоединён и, что сжатый воздух стравлен в инструмент.

Случайный выстрел гвоздя может быть очень опасен.

**22. Охватывающий зажим (гнездо подсоединения воздуха) нельзя надевать на корпус.**

Если на корпус надет охватывающий зажим, тогда сжатый воздух может иногда не поступать, когда шланг отключён, поэтому не допускайте такой ситуации.

Сам инструмент и шланг подачи воздуха должны быть снабжены муфтой, которая стравливает воздух при её отсоединении.

**23. При насадке и снятии крышки наконечника, отсоедините шланг.**

Прежде чем надеть на конец рычага толкателя или снять с него дополнительную крышку наконечника, обязательно отсоедините шланг. Ошибочное забивания гвоздей может быть особо опасно.

**ХАРАКТЕРИСТИКИ**

Тип электроэнергии	Ход поршня
Давление воздуха (манометр)	4,9 – 8,3 бар
Используемые гвозди	базовый Рис.
Количество загружаемых гвоздей	100 гвоздей (1 лента)
Размер	344 мм (длина) × 304 мм (высота) × 82 мм (ширина)
Вес	1,9 кг
Способ подачи гвоздей	Спиральный пружинный тип
Шланг (внутренний диаметр)	6 мм

**ВЫБОР ГВОДЕЙ**

Данным гвоздезабивным станком можно забивать только гвозди, указанным в таблице ниже.

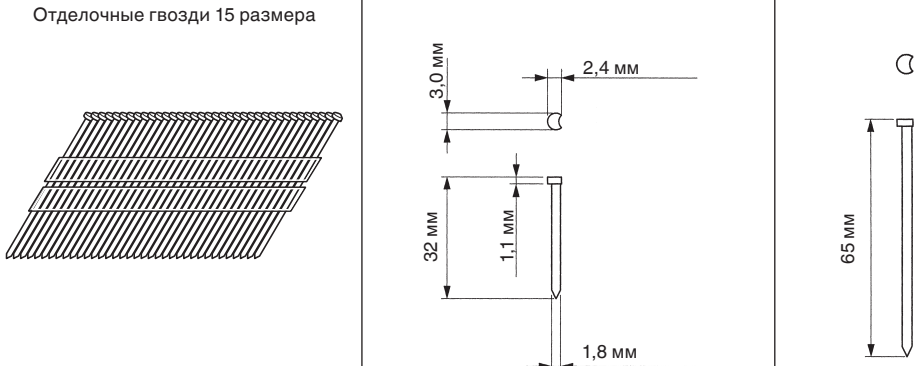
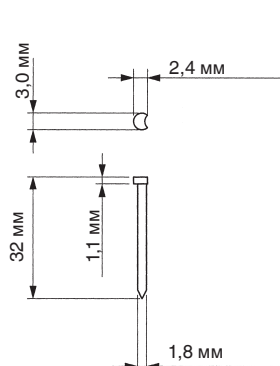
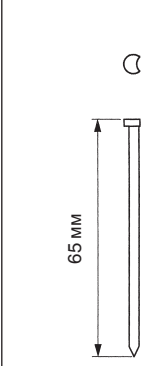
	Мин.	Макс.
<p>Отделочные гвозди 15 размера</p> 		

Измерения гвоздей

## СТАНДАРТНЫЕ ПРИСПОСОБЛЕНИЯ

- |   |   |
|---|---|
| (1) Корпус .....  | 1 |
| (2) Защита для глаз .....                                 | 1 |
| (3) Крышка наконечника<br>(одевается на инструмент) ..... | 1 |

## ПРИМЕНЕНИЕ

- Промышленные дома, строительство домов на местах и передвижных домов.
- Шкафы, мебель и столярные работы.

## ПОДГОТОВКА К РАБОТЕ

### 1. Подготовка шланга

Убедитесь в том, что внутренний диаметр шланга минимум 6 мм.

### ПРИМЕЧАНИЕ

Шланги подачи воздуха должны быть рассчитаны на 10,4 бар рабочего давления или 150 процентов максимального давления, производимого в системе подачи воздуха, в зависимости от того, который из них выше.

### 2. Проверьте безопасности

#### ПРЕДОСТЕРЕЖЕНИЯ

- Посторонних (включая детей) не допускать к оборудованию.
- Одевайте защитные очки.
- Проверьте стопронные болты, фиксирующие крышки выходов и т.д. на прочность затяжки. Проверьте гвоздезабивочный станок на предмет утечек или ржавчины.
- Проверьте работает ли курок надлежащим образом. Также проверьте не забиты ли движимые детали курка грязью.
- Повторно проверьте безопасности работы.

## ПЕРЕД РАБОТОЙ

### 1. Проверьте давление воздуха

#### ПРЕДОСТЕРЕЖЕНИЯ

Давление необходимо постоянно удерживать на уровне 4,9 – 8,3 бар.

Отрегулируйте давление воздуха в пределах от 4,9 до 8,3 бар в соответствии с диаметрами и длиной гвоздей и твёрдости дерева в которое будут забиваться гвозди. Особое внимание обратите на давление на выходе, объём и трубную обвязку воздушного компрессора, с тем, чтобы давление воздуха не превышало указанные пределы. Помните, что излишнее давление может оказать негативное влияние на общую работу, срок службы и безопасность инструмента.

### 2. Смазка

- (1) Перед началом работы с этим гвоздезабивным станком, убедитесь в наличии переводника от воздушного компрессора и этим инструментом. Смазка, производимая через воздушный переводник обеспечивает нормальную работу, длительный срок службы и отсутствие коррозии. Настройте маслёнку таким образом, чтобы масло поступало с интервалом от 5 до 10 циклов подачи гвоздей.
- (2) Рекомендуется пользоваться маслом (SHELL TONNA). В перечне указаны другие рекомендованные масла. Ни в коем случае не смешивайте два или более разных типов масел.

### 3. Загрузка гвоздей

#### ПРЕДОСТЕРЕЖЕНИЯ

- При загрузке гвоздей в станок,
  - (1) не нажимайте на курок;
  - (2) не нажимайте на курок; и
  - (3) во время работы и переноски инструмента, не подставляйте своё лицо, руки и ноги, а также других людей под насадки сопла во избежании возможного травмирования.

(1) Вставьте гвоздевую ленту в хвостовую часть магазина (см. **Рис. 2**).

(2) Протяните гвоздевую ленту в торец магазина.

(3) Оттяните подающий механизм (B) назад, чтобы сцепить подающий механизм (A) с гвоздевой лентой.

#### ПРИМЕЧАНИЕ

○ Вставьте полоску гвоздей, состоящих из более чем 5 гвоздей.

Сейчас гвоздезабивной станок готов к работе.

Выемка гвоздей:

① Отпустите слегка подающий механизм гвоздей (A) и медленно подвиньте подающий механизм гвоздей (B) вперед.

② Выньте гвозди со станка.

#### ПРЕДОСТЕРЕЖЕНИЯ

Чтобы предотвратить неумышленное срабатывание, ни в коем случае не прикасайтесь к курку и не ложите верхний край курка на верстак или пол. Также, никогда не направляйте сопло выхода гвоздей, ни на какие части тела человека.

## КАК ПОЛЬЗОВАТЬСЯ

### ГВОЗДЕЗАБИВОЧНЫМ СТАНКОМ

#### ПРЕДОСТЕРЕЖЕНИЯ

○ Никогда не пользуйтесь головкой или корпусом этого прибора в качестве молотка.

○ Соблюдайте меры предосторожности с целью обеспечения безопасности людей, находящихся вблизи проведения работ.

### 1. Процедуры забивания гвоздей

Гвоздезабивной станок NIKOI оснащён переключающимся механизмом с функцией забивания гвоздей.

В зависимости от планируемой работы, выберите МЕХАНИЗМ ОДИНОЧНОГО ПОСЛЕДОВАТЕЛЬНОГО ДЕЙСТВИЯ или МЕХАНИЗМ КОНТАКТНОГО ПУСКА.

#### (1) Периодическое забивание гвоздей

Поставьте переключатель в верхнее положение (чтобы выбрать МЕХАНИЗМ ОДИНОЧНОГО ПОСЛЕДОВАТЕЛЬНОГО ДЕЙСТВИЯ) (См. **Рис. 3**). Прижмите сопло выхода гвоздей к нужному месту и нажмите курок, чтобы забить гвоздь одним выстрелом (См. **Рис. 4**).

После первого забивания гвоздя, следующая операция не будет возможной до тех пор пока курок будет отпущен и нажат снова.

#### ПРЕДУПРЕЖДЕНИЕ

Гвоздь выстреливается при каждом нажатии пускового крючка и только при прижатом прижимном рычаге.

#### ПРЕДОСТЕРЕЖЕНИЯ

Если в режиме одиночного выстрела вы не нажмёте курок быстро и решительно, тогда станок может подпрыгнуть и выстрелить несколько гвоздей вместо одного. Во избежании этого, убедитесь в том, что курок нажимается быстро и решительно.

- (2) Нажмите рычаг. При прижимании сопла выхода гвоздей, обязательно полностью поднимите рычаг-толкатель (См. Рис. 4) снять предохранитель. Таким образом, гвозди невозможно забить без того, чтобы снять предохранитель, даже если нажимать курок.
- (3) Бесперывное забивание гвоздей. Поставьте переключатель в нижнее положение (чтобы выбрать МЕХАНИЗМ КОНТАКТНОГО ПУСКА) (См. Рис. 5). Прежде всего, нажмите курок. Потом прижмите прибор в необходимое положение для автоматического забивания гвоздей (См. Рис. 6).

МЕХАНИЗМ ОДИНОЧНОГО ПОСЛЕДОВАТЕЛЬНОГО ДЕЙСТВИЯ используется, если требуется точное забивание гвоздя.

МЕХАНИЗМ ОДИНОЧНОГО ПОСЛЕДОВАТЕЛЬНОГО ДЕЙСТВИЯ снижает опасность нанесения телесных повреждений работающему и другим лицам в рабочей зоне по сравнению с МЕХАНИЗМОМ КОНТАКТНОГО ПУСКА. Это происходит благодаря тому, что устраняется возможность выстреливания непредусмотренного гвоздя при нажатом пусковом крючке и случайном прижатии прижимного рычага к себе или другому лицу.

МЕХАНИЗМ ОДИНОЧНОГО ПОСЛЕДОВАТЕЛЬНОГО ДЕЙСТВИЯ также снижает скорость работы по сравнению с МЕХАНИЗМОМ КОНТАКТНОГО ПУСКА. МЕХАНИЗМ ОДИНОЧНОГО ПОСЛЕДОВАТЕЛЬНОГО ДЕЙСТВИЯ рекомендуется для использования неопытными пользователями.

#### ПРЕДОСТЕРЕЖЕНИЯ

- Проявляйте осторожность при забивании гвоздей в углы дерева. При бесперывном забивании гвоздей в углы дерева, гвоздь может соскочить или пробить угол насквозь.
- Не вбивайте гвоздь в другой гвоздь.
- Не вбивайте гвоздь в металлические части.

#### ПРИМЕЧАНИЯ

- Меры предосторожности при срабатывании без загрузки. Иногда, забивание гвоздей будет продолжаться после забивания всех гвоздей, ранее содержащихся в магазине. Это и обозначает термин “срабатывание без загрузки”. Такое срабатывание может повредить амортизатор, магазин и подаватель гвоздей. Во избежание срабатывания без загрузки, постоянно проверяйте количество оставшихся гвоздей. Другими словами, все гвозди необходимо вынимать после использования гвоздезабивного станка.
- Всегда обращайтесь с осторожностью с гвоздями и пакетом. При падении гвоздей может поломаться подборка соединений.
- После забивания гвоздей:
  - (1) отсоедините шланг от гвоздезабивного станка;
  - (2) выньте все гвозди из гвоздезабивного станка;
  - (3) закапайте 5 – 10 капель смазки пневматического инструмента NI-KOKI в воздушную пробку гвоздезабивного станка; и
  - (4) откройте сливную кран ёмкости воздушного компрессора, чтобы слить жидкость.

#### 2. Настройка глубины забивания гвоздей (См. Рис. 7)

Для того, чтобы обеспечить забивание гвоздей на одинаковую глубину, проверьте, чтобы:

- (1) давление воздуха на гвоздезабивной станок постоянно (регулятор установлен и работает надлежащим образом, а также
- (2) гвоздезабивной станок всегда твёрдо упирается в изделие.

Если гвозди забиваются слишком глубоко или мелко в изделия, настройте забивку гвоздей в следующем порядке.

- ① **ОТСОЕДИНИТЕ ШЛАНГ ВОДУХА ОТ ГВОЗДЕЗАБИВНОГО СТАНКА**
- ② Если гвозди забиваются слишком глубоко, поверните регулятор в сторону уменьшения. Если гвозди забиваются слишком мелко, поверните регулятор в сторону увеличения.
- ③ При достижении подходящего положения, для испытания забивки гвоздей, прекратите регулировку.
- ④ Подсоедините шланг воздуха **ВСЕГДА ОДЕВАЙТЕ ЗАЩИТНЫЕ ОЧКИ.** Произведите пробное забивание гвоздя
- ⑤ **ОТСОЕДИНИТЕ ШЛАНГ ВОДУХА ОТ ГВОЗДЕЗАБИВНОГО СТАНКА**
- ⑥ Подберите необходимое положение для регулятора.

#### 3. Использование выпускного отверстия ПРЕДОСТЕРЕЖЕНИЯ

- Уберите палец со спускового курка до того как использовать выпускное отверстие.
- Не направляйте струю исходящего воздуха на человека.
- Не используйте выпускное отверстие со спусковым рычагом на старте.

Данный гвоздезабивной станок оборудован выпускным отверстием для выброса опилок во время работы.

Для использования отверстия нажмите кнопку большим пальцем (См. Рис. 8).

#### ПРИМЕЧАНИЕ

- При использовании выпускного отверстия на протяжении длительного времени, сила забивание гвоздей может временно ослабевать. В этом случае подождите, пока давление подачи воздуха стабилизируется перед началом работы.
- Иногда сквозь отверстие для воздуха может сочиться масло из корпуса или вода из компрессора. Поэтому перед началом работы рекомендуется провести тест и проверить, не приведет ли такое вытекание к неудобствам при использовании.

#### 4. Изменение направления выхода

Направление выхода воздуха можно изменить поворотом верхней крышки (См. Рис. 9).

#### 5. Используйте крышку наконечника (См. Рис. 10)

Чтоб защитить поверхность деревянного изделия от царапин и пометок, сделанных рычагом-толкателем, наденьте на него крышку наконечника.

- (1) **ОТСОЕДИНИТЕ ВОЗДУШНЫЙ ШЛАНГ ОТ ГВОЗДЕЗАБИВНОГО СТАНКА.**
  - (2) Вложите крышку наконечника в направлении, указанном на схеме.
  - (3) Маркировка на крышке наконечника обозначает точку выхода гвоздя, облегчая тем самым выравнивание.
- Отсоедините верхушку рычага-толкателя в направлении, противоположном присоединению.

Если вы не пользуетесь крышкой наконечника, положите её в место хранения сзади магазина (См. **Рис. 11**).

## ПРОВЕРКА И УХОД

### ПРЕДОСТЕРЕЖЕНИЯ

Обязательно отсоедините шланг при очистке заедания, проверке, уходе и очистке.

#### 1. Меры предосторожности от заедания гвоздей

- (1) **ОТСОЕДИТЕ ШЛАНГ ВОЗДУХА**
- (2) Выньте все гвозди.
- (3) Отпустите зажим и откройте направляющую пластину (А) (См. **Рис. 12**).
- (4) Удалите зажатый гвоздь отвёрткой с долбёжной головкой (См. **Рис. 13**).
- (5) Закройте направляющую планку (А) и защёлку.
- (6) В случаях частого заедания, обратитесь в авторизированный центр обслуживания где вы купили этот механизм.

#### 2. Проверьте магазин

Очистите магазин. Удалите пыль или щепки дерева, которые могут накопиться в магазине. Время от времени добавляйте масло в пружину подавателя гвоздей (См. **Рис. 14**).

#### 3. Проверьте крепёжные винты каждой части

Постоянно проверяйте каждую деталь на предмет ослабления крепёжных винтов, а также вероятную утечку. Закрепляйте ослабленные винты. Работа инструментом с ослабленными винтами может привести к травмированию.

#### 4. Проверка пускового рычага

Проверьте, если пусковой рычаг легко двигается. Очищайте участок скольжения пускового рычага и время от времени пользуйтесь маслом для смазывания. Смазка обеспечивает гладкое скольжение и одновременно служит для предохранения от образования ржавчины.

#### 5. Хранение

- В случае длительного хранения, нанесите тонкий слой самки на железные части с целью предотвращения ржавчины.
- Не храните гвоздезабивной станок в холоде. Держите гвоздезабивной станок в тепле.
- Если гвоздезабивной станок не используется – храните его в тёплом, сухом месте. Держите его вдали от детей.

## ОСТОРОЖНО

При использовании или техобслуживании инструмента всегда следите за выполнением всех правил и норм безопасности.

## КОМПРЕССОР

### ПРЕДОСТЕРЕЖЕНИЯ

Если рабочее давление воздушного компрессора превышает 8,3 бар, убедитесь в наличии регулирующего клапана между воздушным компрессором и гвоздезабивным станком. Потом, отрегулируйте давление воздуха в пределах рабочего диапазона 4,9 – 8,3 бар. Если воздушная компоновка установлена, смазывание также становится возможным, что гарантирует дополнительное удобство.

## СМАЗЫВАЮЩИЙ-ФИЛЬТРАЦИОННЫЙ-РЕДУКЦИОННЫЙ КЛАПАН (Воздушная Компоновка)

С тем, чтобы это оборудование могло работать в оптимальных условиях и с целью увеличения срока службы, рекомендуется использовать смазывающе-фильтрационный редукционный клапан. Ограничьте длину шланга между инструментом и воздушной компоновкой до 10 м во время работы (См. **Рис. 15**).

## ИСПОЛЬЗУЕМЫЕ ЛУБРИКАНТЫ

Тип лубриканта	Название лубриканта
Рекомендуемое масло	SHELL TONNA
Моторное масло	SAE10W, SAE20W
Турбинное масло	ISO VG32 – 68 (#90 – #180)

## Информация по шуму

Величины шумовых характеристик соответствуют EN 792-13, июнь, 2000:

Типичный А-весомый единичный шумовой уровень силы  $L_{WA,1s,d} = 100 \text{ dB (A)}$   
 Типичный А-весомый единичный шумовой исходящий уровень на рабочей станции  $L_{PA,1s,d} = 90 \text{ dB (A)}$

Погрешность  $K_{PA} = 2,5 \text{ dB (A)}$

Эти величины относятся к характеристикам инструмента и не представляют развитие звука во время использования. Развитие звука во время использования будет, к примеру, зависеть от окружающей среды работы, материала, опоры материала и количества забиваний и т.д.

В зависимости от состояния рабочего места и формы рабочего материала, возможно осуществление индивидуальных способов уменьшения шума, таких как расположение рабочего материала на звуковибрационные подставки, предохраняющие вибрацию материала посредством фиксации или покрытия, настроив на минимальное давление необходимое для проведения данной работы и т.д.

В особых случаях необходимо одеть защитные наушники.

## Информация по вибрации

Типичные величины вибрационных характеристик соответствуют EN 792-13, июнь, 2000:  $4,0 \text{ m/s}^2$   
 Погрешность  $K = 1,5 \text{ m/s}^2$

Эти величины относятся к характеристикам инструмента и не представляют влияние на руки при использовании данного инструмента. Влияние на руки, при использовании инструмента будет зависеть, к примеру, от усилия захватывания, силы давления при контакте, направления работы, настройки подачи энергии, рабочего материала и подставки под материал.

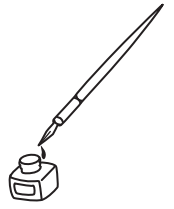

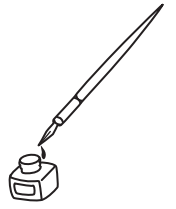



<p>English</p> <p><b>EC DECLARATION OF CONFORMITY</b></p> <p>We declare under our sole responsibility that Finish Nailer, identified by type and specific identification code *1), is in conformity with all relevant requirements of the directives *2) and standards *3). Tim Sieberns who is authorized to compile the technical file is at *4) – See below. The declaration is applicable to the product affixed CE marking.</p>	<p>Nederlands</p> <p><b>EC VERKLARING VAN CONFORMITEIT</b></p> <p>Wij verklaren onder onze eigen verantwoordelijkheid dat Spijkerapparaat voor platte nagels, geïdentificeerd door het type en de specifieke identificatiecode*1), voldoet aan alle relevante bepalingen van de richtlijnen*2) en normen*3). Tim Sieberns die gemachtigd is om het technische dossier samen te stellen is bij *4) – Zie onder. Deze verklaring is van toepassing op producten voorzien van de CE-markeringen.</p>
<p>Deutsch</p> <p><b>EG-KONFORMITÄTSERKLÄRUNG</b></p> <p>Wir erklären in alleiniger Verantwortung, dass der durch den Typ und den spezifischen Identifizierungscode *1) identifizierte Senkkopfnagler allen einschlägigen Bestimmungen der Richtlinien *2) und Normen *3) entspricht. Tim Sieberns, die für die Zusammenstellung der technischen Datei zuständig ist, ist unter *4) erreichbar – Siehe unten. Die Erklärung gilt für die an dem Produkt angebrachte CE-Kennzeichnung.</p>	<p>Español</p> <p><b>DECLARACIÓN DE CONFORMIDAD DE LA CE</b></p> <p>Declaramos bajo nuestra única responsabilidad que el Martillo neumático para acabado, identificado por tipo y por código de identificación específico *1), está en conformidad con todas las disposiciones correspondientes de las directivas *2) y de las normas *3). Tim Sieberns, quien está autorizado a compilar el archivo técnico está en *4) – Ver a continuación. La declaración se aplica al producto con marcas de la CE.</p>
<p>Français</p> <p><b>DECLARATION DE CONFORMITE CE</b></p> <p>Nous déclarons sous notre entière responsabilité que le Cloueur de finition, identifié par le type et le code d'identification spécifique *1) est en conformité avec toutes les exigences applicables des directives *2) et des normes *3). Tim Sieberns, personne autorisée à constituer le dossier technique, est à *4) – Voir ci-dessous. Cette déclaration s'applique aux produits désignés CE.</p>	<p>Русский</p> <p><b>ДЕКЛАРАЦИЯ СООТВЕТСТВИЯ ЕС</b></p> <p>Мы заявляем под свою исключительную ответственность, что нейлер для отделочных работ, идентифицируемый по типу и соответствующему идентификационному коду *1), отвечает всем соответствующим требованиям директив *2) и стандартов *3). Тим Зибернс (Tim Sieberns), уполномоченный составлять технический файл, находится по адресу *4) – см. ниже. Данная декларация относится к изделиям, на которых имеется маркировка CE.</p>
<p>Italiano</p> <p><b>DICHIARAZIONE DI CONFORMITÀ CE</b></p> <p>Dichiariamo sotto la nostra esclusiva responsabilità che la spillatrice, identificata dal tipo e dal codice identificativo specifico *1), è conforme a tutti i requisiti pertinenti delle direttive *2) e degli standard *3). Tim Sieberns, autorizzato a compilare il file tecnico, è al numero *4) – Vedere sotto. La dichiarazione è applicabile ai prodotti cui sono applicati i marchi CE.</p>	
<p>*1) NT65MA4(S) C337598B *2) 2006/42/EC *3) EN792-13:2000+A1:2008</p>	
<p>*4) Representative office in Europe <b>Koki Holdings Europe GmbH</b> Metabo-Allee 1, 72622 Nuertingen, Germany</p> <p>Head office in Japan <b>Koki Holdings Co., Ltd.</b> Shinagawa Intercity Tower A, 15-1, Konan 2-chome, Minato-ku, Tokyo, Japan</p>	<p><b>CE</b> 30. 9. 2025</p> <p></p> <p>A. Yahagi General Manager of Validation/Service Division Koki Holdings Co., Ltd.</p>

**Koki Holdings Co., Ltd.**