

HIKOKI

Blower

เครื่องเป่าลม

RB 40SA · RB 40VA

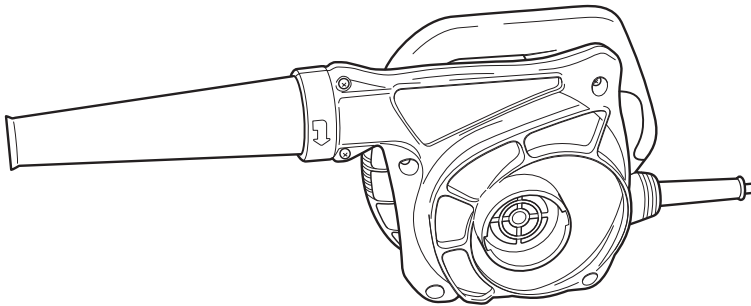

Read through carefully and understand these instructions before use.

โปรดอ่านโดยละเอียดและทำความเข้าใจก่อนใช้งาน



Handling instructions

คู่มือการใช้งาน

1

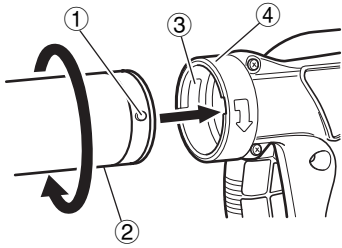

2

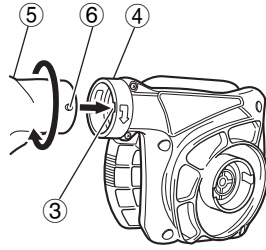

3

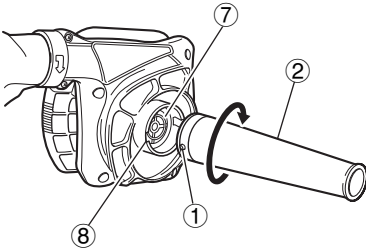

4

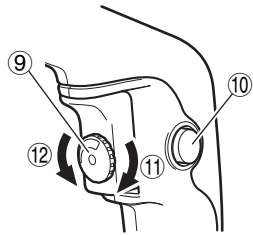

5

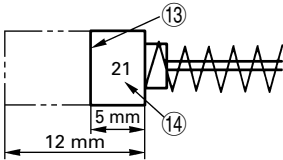

	English	ไทย
①	Pin	สลัก
②	Nozzle	หัวเป่า
③	Notch	ร่องบาก
④	Blast port	ช่องเป่า
⑤	Dust bag	ถุงตักฝุ่น
⑥	Pin	สลัก
⑦	Suction port	ช่องดูด
⑧	Notch	สลัก
⑨	Speed control dial	หน้าปรับควบคุมความเร็ว
⑩	Stopper	สต๊อปเปอร์
⑪	High speed	ความเร็วสูง
⑫	Low speed	ความเร็วต่ำ
⑬	Wear limit	ขอบเขตระยะสึกหรอ
⑭	No. of carbon brush	จำนวนแปรงถ่าน

GENERAL SAFETY RULES

WARNING!

Read all instructions

Failure to follow all instructions listed below may result in electric shock, fire and/or serious injury.

The term "power tool" in all of the warnings listed below refers to your mains operated (corded) power tool or battery operated (cordless) power tool.

SAVE THESE INSTRUCTIONS

1) Work area

- a) **Keep work area clean and well lit.**
Cluttered and dark areas invite accidents.
- b) **Do not operate power tools in explosive atmospheres, such as in the presence of flammable liquids, gases or dust.**
Power tools create sparks which may ignite the dust of fumes.
- c) **Keep children and bystanders away while operating a power tool.**
Distractions can cause you to lose control.

2) Electrical safety

- a) **Power tool plugs must match the outlet. Never modify the plug in any way. Do not use any adapter plugs with earthed (grounded) power tools.**
Unmodified plugs and matching outlets will reduce risk of electric shock.
- b) **Avoid body contact with earthed or grounded surfaces such as pipes, radiators, ranges and refrigerators.**
There is an increased risk of electric shock if your body is earthed or grounded.
- c) **Do not expose power tools to rain or wet conditions.**
Water entering a power tool will increase the risk of electric shock.
- d) **Do not abuse the cord. Never use the cord for carrying, pulling or unplugging the power tool. Keep cord away from heat, oil, sharp edges or moving parts.**
Damaged or entangled cords increase the risk of electric shock.
- e) **When operating a power tool outdoors, use an extension cord suitable for outdoor use.**
Use of a cord suitable for outdoor use reduces the risk of electric shock.

3) Personal safety

- a) **Stay alert, watch what you are doing and use common sense when operating a power tool. Do not use a power tool while you are tired or under the influence of drugs, alcohol or medication.**
A moment of inattention while operating power tools may result in serious personal injury.
- b) **Use safety equipment. Always wear eye protection.**
Safety equipment such as dust mask, non-skid safety shoes, hard hat, or hearing protection used for appropriate conditions will reduce personal injuries.
- c) **Avoid accidental starting. Ensure the switch is in the off position before plugging in.**
Carrying power tools with your finger on the switch or plugging in power tools that have the switch on invites accidents.

- d) **Remove any adjusting key or wrench before turning the power tool on.**

A wrench or a key left attached to a rotating part of the power tool may result in personal injury.

- e) **Do not overreach. Keep proper footing and balance at all times.**
This enables better control of the power tool in unexpected situations.
 - f) **Dress properly. Do not wear loose clothing or jewellery. Keep your hair, clothing and gloves away from moving parts.**
Loose clothes, jewellery or long hair can be caught in moving parts.
 - g) **If devices are provided for the connection of dust extraction and collection facilities, ensure these are connected and properly used.**
Use of these devices can reduce dust related hazards.
- #### 4) Power tool use and care
- a) **Do not force the power tool. Use the correct power tool for your application.**
The correct power tool will do the job better and safer at the rate for which it was designed.
 - b) **Do not use the power tool if the switch does not turn it on and off.**
Any power tool that cannot be controlled with the switch is dangerous and must be repaired.
 - c) **Disconnect the plug from the power source before making any adjustments, changing accessories, or storing power tools.**
Such preventive safety measures reduce the risk of starting the power tool accidentally.
 - d) **Store idle power tools out of the reach of children and do not allow persons unfamiliar with the power tool or these instructions to operate the power tool.**
Power tools are dangerous in the hands of untrained users.
 - e) **Maintain power tools. Check for misalignment or binding of moving parts, breakage of parts and any other condition that may affect the power tools operation. If damaged, have the power tool repaired before use.**
Many accidents are caused by poorly maintained power tools.
 - f) **Keep cutting tools sharp and clean.**
Properly maintained cutting tools with sharp cutting edges are less likely to bind and are easier to control.
 - g) **Use the power tool, accessories and tool bits etc., in accordance with these instructions and in the manner intended for the particular type of power tool, taking into account the working conditions and the work to be performed.**
Use of the power tool for operations different from intended could result in a hazardous situation.
- #### 5) Service
- a) **Have your power tool serviced by a qualified repair person using only identical replacement parts.**
This will ensure that the safety of the power tool is maintained.

PRECAUTION

Keep children and infirm persons away. When not in use, tools should be stored out of reach of children and infirm persons.

CAUTIONS WHEN USING BLOWER

- Use only the voltage shown on the nameplate to supply power.**
Using a voltage higher than shown will increase the rotation speed abnormally and can cause injuries.
- Do not put your hands or face near the blower opening during use.**
Doing so might lead to injuries.
- Remove this unit a safe distance away from electrical conductors when cleaning sections carrying electrical power such as the electrical panel.**
- Do not block the blower opening or intake.**
Blocking the blower opening will cause an increase in the motor rotation speed abnormally and might damage the vanes on the inner section of the unit or cause injuries. The motor might also overheat and cause a fire.
- Do not use in locations where inflammable materials such as lacquer, paint, benzene, thinner or gasoline are present. Also do not let items such as lighted cigarette butts be suctioned inside at such locations.**
Explosion or fires might result.
- Do not use in environments subject to heavy doses of chemicals, etc.**
Plastic sections such as the vanes on the inner section of the unit might weaken and break, and injuries might occur.

- If you notice the unit is operating poorly or making abnormal noises, immediately stop using and shut off the power switch. Request an inspection and repair from the dealer where you purchased the unit or a HiKOKI Authorized Service Center.**
Continuing to use while operating abnormally might cause injuries.
- If the unit is mistakenly dropped or strikes another object, make a thorough check of the unit for cracks, breakage or deformation, etc.**
Injuries might occur if the unit has cracks, breakage or deformation.
- Do not use near objects generating high heat such as stoves.**
Fires might occur if used near such locations.
- Make a thorough inspection if using the blower to blow or clean viscous powder or dust particles.**
Powder or dust particles might be suctioned in and adhere internally, causing the vanes to break or injuries to occur.
- Do not leave on locations such as benches or floors while still rotating.**
Injuries might occur.

SPECIFICATIONS

Model	RB40SA	RB40VA
Voltage (by areas)*	(110 V, 220 V, 230 V, 240 V) ~	
Power Input	550 W*	
No-load speed	16000 min ⁻¹	0 – 16000 min ⁻¹
Air pressure	5.5 kPa	0 – 5.5 kPa
Air volume	3.8 m ³ / min	0 – 3.8 m ³ / min
Weight (without cord)	1.7 kg	

*Be sure to check the nameplate on product as it is subject to change by areas.

STANDARD ACCESSORIES

- Dust bag.....1
- Standard accessories are subject to change without notice.

APPLICATIONS

- Cleaning facilities and equipment in lumbermills, cigarette-making plants, spinning mills, etc.
- Cleaning devices and equipment in repair shops.
- Blowing operation.

PRIOR TO OPERATION

- Power source**
Ensure that the power source to be utilized conforms to the power requirements specified on the product nameplate.
- Power switch**
Ensure that the power switch is in the OFF position. If the plug is connected to a receptacle while the power switch is in the ON position, the power tool will start operating immediately, which could cause a serious accident.

- Extension cord**
When the work area is removed from the power source, use an extension cord of sufficient thickness and rated capacity. The extension cord should be kept as short as practicable.
- Mounting the nozzle and dust bag**

MOUNTING AND DISMOUNTING THE NOZZLE AND DUST BAG

- Mounting the Nozzle**
Insert the pin located outside the nozzle into the notch provided on the blast port, and fully turn the nozzle in the direction indicated by the arrow in **Fig. 1**.
To dismount the nozzle, follow the above procedures in reverse.
- When using the Blower for dust collection**
 - Mounting the Dust Bag**
Mount the dust bag on the blast port, following the same procedure described above for mounting of the nozzle (**Fig. 2**).
 - Mounting the nozzle**
Insert the pin located on the outside of the nozzle into the notch provided on the suction port, and fully turn the nozzle in the direction indicated by the arrow in **Fig. 3**.

HOW TO USE THE BLOWER

1. By pulling the trigger and pushing the stopper, the switch will remain in the ON position even when the trigger is released, promoting efficient, continuous operation. By pulling the trigger again, the stopper is disengaged and the switch is turned OFF when the trigger is released.
2. On the RB40VA, the pulling force on the switch changes the amount of blow force. The maximum amount of blow force can be adjusted with the speed control dial (Fig. 4).
3. An excessively large volume of dust in the dust bag will reduce the dust collecting efficiency of the blower. Frequently empty the dust bag to ensure maximum dust collecting efficiency.

MAINTENANCE AND INSPECTION

1. Inspecting the mounting screws

Regularly inspect all mounting screws and ensure that they are properly tightened. Should any of the screws be loose, retighten them immediately. Failure to do so could result in serious hazard.

2. Inspecting the carbon brushes (Fig. 5)

The motor employs carbon brushes which are consumable parts. Since an excessively worn carbon brush can result in motor trouble, replace the carbon brush with a new one having the same carbon brush No. shown in the figure when it becomes worn to or near the "wear limit". In addition, always keep carbon brushes clean and ensure that they slide freely within the brush holders.

3. Replacing carbon brushes

Disassemble the brush cap with a screwdriver. The carbon brush can then be easily removed.

4. Maintenance of the motor

The motor unit winding is the very "heart" of the power tool. Exercise due care to ensure the winding does not become damaged and/or wet with oil or water.

5. Service parts list

A: Item No.
B: Code No.
C: No. Used
D: Remarks

CAUTION

Repair, modification and inspection of HiKOKI Power Tools must be carried out by a HiKOKI Authorized Service Center.

This Parts List will be helpful if presented with the tool to the HiKOKI Authorized Service Center when requesting repair or other maintenance.

In the operation and maintenance of power tools, the safety regulations and standards prescribed in each country must be observed.

MODIFICATIONS

HiKOKI Power Tools are constantly being improved and modified to incorporate the latest technological advancements.

Accordingly, some parts (i.e. code numbers and/or design) may be changed without prior notice.

NOTE

Due to HiKOKI's continuing program of research and development, the specifications herein are subject to change without prior notice.

กฎความปลอดภัยโดยทั่วไป

คำเตือน!

โปรดอ่านคำแนะนำทั้งหมด

ถ้าไม่ปฏิบัติตามคำแนะนำทั้งหมด อาจถูกไฟฟ้าดูด เกิดไฟไหม้ และ/หรือบาดเจ็บสาหัสก็ได้

คำว่า "เครื่องมือไฟฟ้า" ในคำเตือนต่อไปนี้ทั้งหมดหมายถึงเครื่องมือที่คุณใช้งานกับปลั๊กไฟฟ้า (มีสายไฟ) หรือใช้งานกับแบตเตอรี่ (ไร้สาย)

โปรดปฏิบัติตามคำแนะนำต่อไปนี้

1) พื้นที่ทำงาน

- รักษาพื้นที่ทำงานให้สะอาดและมีแสงสว่างเพียงพอ
สิ่งทีเกะกะและความมืดทำให้เกิดอุบัติเหตุได้
- อย่าใช้เครื่องมือไฟฟ้าในบรรยากาศที่อาจระเบิด เช่น มีของเหลวไวไฟ แก๊สหรือฝุ่น
เครื่องมือไฟฟ้าอาจเกิดประกายไฟที่อาจทำให้ฝุ่นและไอติดไฟได้
- ใช้งานเครื่องมือไฟฟ้าให้ไกลจากเด็กและคนเฝ้าชม
คนที่วอกแวกทำให้คุณขาดสมาธิในการทำงานได้

2) ความปลอดภัยทางไฟฟ้า

- ปลั๊กของเครื่องมือไฟฟ้าต้องเหมาะกับเต้าเสียบ
อย่าตัดแปลงปลั๊ก
อย่าใช้ปลั๊กของตัวปรับแรงดันไฟฟ้ากับเครื่องมือไฟฟ้าชนิดที่ต่อลงดิน
ปลั๊กกับเต้าเสียบที่ไม่พอดีกันอาจทำให้คุณถูกไฟฟ้าดูด
- อย่าใช้ตัวคุณสัมผัสกับพื้นผิวที่ต่อลงดิน เช่นท่อโลหะ
เครื่องทำความร้อน เตารีด ตู้เย็น เป็นต้น
อาจถูกไฟฟ้าดูดถ้าร่างกายของคุณต้องจจรลงดิน
- อย่าให้เครื่องมือไฟฟ้าถูกกับน้ำหรือความเปียกชื้น
น้ำที่เข้าไปในเครื่องมือไฟฟ้าจะเพิ่มความเสี่ยงที่จะถูกไฟฟ้าดูด
- อย่าใช้สายไฟฟ้าในงานอื่น อย่าใช้สายเพื่อหิ้ว ดึงหรือ เสียบ
เครื่องมือไฟฟ้า ให้สายไฟอยู่ห่างจากความร้อน น้ำมัน ขอบ
แหลมคมหรือชิ้นส่วนที่เคลื่อนไหว
สายที่ชำรุดหรือดึงอาจทำให้คุณถูกไฟฟ้าดูดได้ง่าย
- เมื่อใช้งานเครื่องมือไฟฟ้าในอาคาร
ใช้สายพวงชนิดที่ใช้กับนอกอาคารเมื่อใช้สายที่เหมาะสมจะลด
ความเสี่ยงที่จะถูกไฟฟ้าดูด

3) ความปลอดภัยส่วนบุคคล

- ระวังตัว ดูล่วงที่จุดกำลังทำงาน ใช้สามัญสำนึกเมื่อใช้เครื่องมือ
ไฟฟ้า อย่าใช้เครื่องมือไฟฟ้าเมื่อคุณอ่อนแอลงหรือกินยา สุรา
หรือยาเสพติด
การขาดสติชั่วขณะเมื่อใช้เครื่องมือไฟฟ้าอาจทำให้คุณบาดเจ็บ
สาหัส
- ใช้อุปกรณ์นิรภัย สวมแว่นตาป้องกันเสมอ
อุปกรณ์ป้องกันเช่นหมวกกันน็อก รองเท้ากันลื่น หมวกนิรภัย
หรือจุกอุดหูที่เหมาะสมจะเสี่ยงการบาดเจ็บของร่างกายได้

- ระวังเครื่องทำงานโดยไม่ตั้งใจ ให้สวิทช์อยู่ในตำแหน่งปิด ก่อน
เสียบปลั๊ก
เมื่อจับเครื่องมือไฟฟ้าเมื่อนิ้วอยู่ที่ตัวสวิทช์ หรือเมื่อเสียบปลั๊ก
ขณะเปิดสวิทช์ไว้อาจทำให้เกิดอุบัติเหตุ
 - เอาสลับปรับแต่งหรือปรับแรงออกก่อนเปิดสวิทช์ไฟฟ้า
สลับหรือประแจที่ติดกับส่วนหมุนของเครื่องมือไฟฟ้าอาจทำให้
คุณบาดเจ็บได้
 - อย่าเอื้อมตัว ยืนให้มั่นคงและสมดุลตลอดเวลา
ทำให้ควบคุมเครื่องมือไฟฟ้าได้ดีขึ้นเมื่อมีเหตุที่ไม่คาดฝัน
 - แต่งตัวให้รัดกุม อย่าสวมเสื้อผ้าหลวมหรือใช้เครื่องประดับ ให้
ผม เสื้อผ้าและถุงมืออยู่ห่างจากชิ้นส่วนที่เคลื่อนที่
เสื้อผ้าหลวม เครื่องประดับหรือผมยาวอาจขั้้นส่วนหมุนรั้ง
เข้าไป
 - ถ้าออกแบบเครื่องมือไฟฟ้าไว้ให้ต่อกับชุดดูดฝุ่นหรือ เศษวัสดุ ให้
เชื่อมต่อและใช้งานอย่างถูกต้อง
เมื่อใช้กับชุดอุปกรณ์เหล่านี้ จะลดอันตรายจากฝุ่น
- 4) การใช้และบำรุงรักษาเครื่องมือไฟฟ้า
- อย่าใช้เครื่องมือไฟฟ้าโดยฝืนกำลัง ใช้เครื่องมือที่ถูกต้องกับ
งานของคุณ
เครื่องมือไฟฟ้าที่ถูกต้องจะทำงานได้ดีกว่าและปลอดภัยกว่า ใน
อัตราตามที่ออกแบบไว้แล้ว
 - อย่าใช้เครื่องมือไฟฟ้าถ้าสวิทช์ปิดเปิดไม่ได้
เครื่องมือไฟฟ้าที่ควบคุมด้วยสวิทช์ไม่ได้จะมีอันตรายและ
ต้องซ่อมเสีย
 - ถอดปลั๊กจากแหล่งไฟฟ้าก่อนปรับแต่ง เปลี่ยนอะไหล่ หรือ
เก็บรักษา
มาตรการป้องกันเช่นนี้จะลดความเสี่ยงของอุบัติเหตุที่เครื่องมือ
ไฟฟ้าจะเริ่มทำงานโดยไม่ตั้งใจ
 - เก็บเครื่องมือไฟฟ้าให้ห่างจากเด็ก และอย่ายอมให้ผู้ที่ไม่เคยชิน
กับเครื่องมือไฟฟ้าหรือคำแนะนำเหล่านี้ให้ใช้เครื่องมือไฟฟ้า
เครื่องมือไฟฟ้าเป็นสิ่งที่มีอันตรายมากเมื่ออยู่ในมือของคนที่ไม่
ชำนาญ
 - บำรุงรักษาเครื่องมือไฟฟ้า ตรวจสอบศูนย์เคลื่อน ส่วนบิตงอ ชำรุด
หรือสภาพอื่นๆ ที่มีผลต่อการทำงานของเครื่องมือไฟฟ้า
หากชำรุด ให้ซ่อมแซมเสียก่อนใช้งาน
อุบัติเหตุจำนวนมากเกิดจากเครื่องมือไฟฟ้าที่บำรุงรักษาไม่ดีพอ
 - ให้เครื่องมือตัดมีความคมและสะอาด
เครื่องมือตัดที่บำรุงรักษาอย่างถูกต้องและมีขอบคมจะไม่ค่อย
บิตงอ และควบคุมได้ง่ายกว่า
 - ใช้เครื่องมือไฟฟ้า ส่วนประกอบและปลายเครื่องมือตัดตาม
คำแนะนำเหล่านี้ และตามที่ออกแบบไว้ โดยพิจารณาสภาพงาน
และสิ่งที่จะใช้งาน
ถ้าใช้เครื่องมือไฟฟ้ากับงานที่ไม่ได้ออกแบบไว้อาจเกิดความ
เสียหายได้

5) การซ่อมบำรุง

- a) ให้ช่างซ่อมที่ชำนาญเป็นผู้ซ่อม และเปลี่ยนอะไหล่ที่เป็น ของแท้ ทำให้เครื่องมือไฟฟ้ามีความปลอดภัย

คำเตือน

เก็บให้พ้นมือเด็กและผู้ไม่ชำนาญ

หากไม่ได้ใช้ ควรเก็บให้พ้นมือเด็กและผู้ไม่ชำนาญ

ข้อควรระวังเมื่อใช้เครื่องเป่าลม

1. ใช้แรงดันไฟฟ้าตามแผ่นป้ายเพื่อจ่ายไฟให้ ถ้าใช้แรงดันสูงเกินไป รอบหมุนจะผิดปกติและอาจทำให้บาดเจ็บได้
2. อย่าให้มือหรือหน้าเข้าใกล้เครื่องเป่าลมขณะที่ใช้งาน เพราะอาจทำให้บาดเจ็บได้
3. เมื่อทำความสะอาดชิ้นส่วนที่มีกระแสไฟ เช่น แผงไฟฟ้า ถอดเครื่องนี้ให้ห่างไกลจากสายไฟฟ้า
4. อย่าปิดช่องเปิดหรือช่องดูดของเครื่องเป่าลม เมื่อปิดช่องเปิดของเครื่องเป่าลม ทำให้มอเตอร์หมุนเร็วผิดปกติ และอาจทำให้ใบพัดที่อยู่ด้านในชำรุด หรือคุณบาดเจ็บได้ มอเตอร์ยังอาจร้อนจัดและเกิดไฟได้

รายละเอียดจำเพาะ

รุ่น	RB40SA	RB40VA
แรงดันไฟฟ้า (ตามท้องที่ใช้งาน)*	(110 โวลท์, 220 โวลท์, 230 โวลท์, 240 โวลท์) ∪	
กำลังไฟฟ้า	550 วัตต์*	
ความเร็วอิสระ	16000 นาที ⁻¹	0 — 16000 นาที ⁻¹
ความดันอากาศ	5.5 kPa	0 — 5.5 kPa
ปริมาณอากาศ	3.8 ลบ.ม. / นาที	0 — 3.8 ลบ.ม. / นาที
น้ำหนัก (ไม่รวมสายไฟฟ้า)	1.7 กก.	

* โปรดตรวจดูป้ายที่ตัวเครื่องไฟฟ้า เพราะแตกต่างกันไปตามท้องที่ใช้งาน

อุปกรณ์มาตรฐาน

- ถุงตักฝุ่น..... 1
- อาจเปลี่ยนแปลงอุปกรณ์มาตรฐานได้โดยไม่ต้องแจ้งล่วงหน้า

การใช้งาน

- ซุดและอุปกรณ์ทำความสะอาดในโรงเลื่อย โรงงานบุหรี โรงทอ เป็นต้น
- ซุดและอุปกรณ์ทำความสะอาดในโรงซ่อม
- ลักษณะการเป่า

5. อย่าใช้ในตำแหน่งที่มีวัสดุติดไฟ เช่นแลคเกอร์ สี เบนซิน ทินเนอร์ น้ำมันเบนซิน และอย่าดูดสิ่งของบางอย่าง เช่นกันบูหรี่ที่มีไฟ ติดอยู่ เพราะอาจระเบิดหรือเกิดไฟได้
6. อย่าใช้ในสภาพแวดล้อมที่ใช้สารเคมีมาก เป็นต้น เพราะชิ้นส่วนพลาสติก เช่นใบพัดด้านในของเครื่องเป่าลมอ่อนแอ อาจแตกและคุณอาจบาดเจ็บได้
7. ถ้าสังเกตว่าเครื่องเป่าลมทำงานไม่ดีหรือมีเสียงผิดปกติ หยุดใช้ทันที แล้วปิดสวิทซ์ไฟฟ้าเสีย แจ้งตรวจสอบต่อผู้ขาย หรือศูนย์บริการที่ HiKOKI รับรอง เมื่อใช้งานต่อไปขณะที่ยังผิดปกติ อาจทำให้คุณบาดเจ็บได้
8. ถ้าทำให้เครื่องเป่าลมตกหรือกระทบกับสิ่งอื่นๆ ตรวจสอบให้รอบคอบว่ามีส่วนแตก ร้าว หรือบิดงอบ้างหรือไม่ คุณอาจบาดเจ็บเมื่อเครื่องเป่าลมแตก ร้าว หรือบิดงอ
9. อย่าใช้งานใกล้สิ่งที่เกิดความร้อนสูง เช่นเตาไฟ เพราะอาจทำให้ไฟลุกก็ได้
10. ตรวจสอบให้รอบคอบ เมื่อใช้เครื่องเป่าลมมาเป่าหรือทำความสะอาดผงหนืดหรือฝุ่นละออง ผงหรือฝุ่นละอองอาจถูกดูดและจับตัวอยู่ภายใน ทำให้ใบพัดแตกหรือคุณอาจบาดเจ็บได้
11. อย่าวางไว้ในที่หนึ่งหรือพื้น เมื่อเครื่องเป่าลมกำลังหมุน เพราะคุณอาจบาดเจ็บได้

คำแนะนำก่อนการใช้งาน

1. แหล่งไฟฟ้า ตรวจสอบให้แหล่งไฟฟ้าที่จะใช้ตรงกับรายละเอียดจำเพาะบนแผ่นป้ายของเครื่องไฟฟ้า
2. สวิทซ์ไฟฟ้า ตรวจสอบให้สวิทซ์ไฟฟ้าอยู่ในตำแหน่ง OFF ถ้าเสียบปลั๊กเข้ากับเต้าเสียบเมื่อสวิทซ์อยู่ในตำแหน่ง ON เครื่องใช้ไฟฟ้าจะทำงานทันที และทำให้เกิดอุบัติเหตุที่ร้ายแรงได้
3. สายไฟฟ้าพ่วง เมื่อพื้นที่ทำงานอยู่ห่างจากแหล่งจ่ายไฟ ให้ใช้สายพ่วงที่โตและมีความจุไฟฟ้ามากพอ ควรพยายามให้สายพ่วงสั้นที่สุดเท่าที่จะทำได้
4. การติดตั้งหัวเป่าและถุงตักฝุ่น

การติดตั้งและถอดหัวเป่าและถุงดักฝุ่น

1. การติดตั้งหัวเป่า

สอดสลักทางด้านนอกของหัวเป่าเข้าในร่องบากที่ช่องเป่า และหมุนให้เต็มทิศทางการตามลูกศรในรูปที่ 1

ถอดหัวเป่า โดยปฏิบัติในลำดับตรงกันข้าม

2. เมื่อใช้เครื่องเป่าลมเพื่อดูดฝุ่น

(1) ติดตั้งถุงดักฝุ่น

ติดตั้งถุงดักฝุ่นในช่องเป่า ใช้ขั้นตอนเดียวกับการติดตั้งหัวเป่า (รูปที่ 2)

(2) การติดตั้งหัวเป่า

สอดสลักทางด้านนอกของหัวเป่าเข้าในร่องบากที่ช่องเป่า และหมุนให้เต็มทิศทางการตามลูกศรในรูปที่ 3

วิธีใช้เครื่องเป่าลม

- เมื่อตั้งไถและกดสตัดเปิดแอร์ สวิตช์จะยังอยู่ในตำแหน่ง ON แม้ปล่อยไถ ทำให้ทำงานได้อย่างต่อเนื่อง และมีประสิทธิภาพ เมื่อตั้งไถอีกครั้ง สตัดเปิดแอร์จะหลุดและสวิตช์ไปที่ตำแหน่ง OFF เมื่อปล่อยไถ
- ในรุ่น RB40VA แรกดทที่สวิตช์จะเปลี่ยนระดับแรงเป่า อาจตั้งแรงเป่าสูงสุดได้ด้วยหน้าปัดควบคุมความเร็ว (รูปที่ 4)
- ถ้ามีฝุ่นมากในถุงดักฝุ่น เครื่องเป่าลมจะลดประสิทธิภาพในการดูดฝุ่น ให้เทฝุ่นในถุงออกบ่อยๆ เพื่อให้มีประสิทธิภาพสูงสุดในการดูดฝุ่น

การบำรุงรักษาและการตรวจสอบ

1. การตรวจสอบสกปรก

ให้ตรวจสอบสกปรกเสมอ และให้ชื้นไว้อย่างถูกต้อง ถ้าสกปรกหลวมให้ชื้นเสียใหม่โดยทันที มิฉะนั้นอาจเกิดอันตรายมาก

2. การตรวจสอบแปร่งถ่าน (รูปที่ 5)

มอเตอร์มีแปร่งถ่าน ซึ่งเป็นชิ้นส่วนที่สิ้นเปลือง เนื่องจากแปร่งถ่านที่สึกหรอมากจะทำให้มอเตอร์ขัดข้องได้ โปรดเปลี่ยนแปร่งถ่านเสียใหม่ด้วยชนิดที่มีหมายเลขเดียวกับตามรูป เมื่อแปร่งถ่านสึกหรองจนถึงหรือใกล้ระดับ "ขอบเขตระยะสึกหรอ" นอกจากนี้ รักษาแปร่งถ่านให้สะอาดเสมอ และตรวจสอบให้เลื่อนได้โดยอิสระในบล็อกแปร่ง

3. การเปลี่ยนแปร่งถ่าน

ถอดฝาแปร่งถ่านด้วยไขควงปากแบน ต่อมาจะถอดแปร่งถ่าน ออกได้โดยง่ายตาย

4. การบำรุงรักษามอเตอร์

การขดลวดของมอเตอร์เป็นหัวใจสำคัญของเครื่องมือไฟฟ้า ให้ใช้ความระมัดระวังเพื่อไม่ให้ขดลวดของมอเตอร์ชำรุดและ/หรือ เปียกน้ำหรือน้ำมัน

5. รายการอะไหล่ซ่อม

- A: หมายเลขอะไหล่
- B: หมายเลขรหัส
- C: จำนวนที่ใช้
- D: หมายเหตุ

คำเตือน

ศูนย์บริการที่ได้รับอนุญาตของ HiKOKI เท่านั้นเป็นผู้ซ่อม ัดแปลง และตรวจสอบเครื่องมือไฟฟ้าของ HiKOKI รายการอะไหล่ซ่อมนี้จะเป็นประโยชน์เมื่อส่งให้ศูนย์บริการที่ได้รับอนุญาตของ HiKOKI เท่านั้นเพื่อแจ้งซ่อมหรือบำรุงรักษา ต้องปฏิบัติตามระเบียบและมาตรฐานความปลอดภัยของแต่ละประเทศ ในการใช้งานและบำรุงรักษาเครื่องมือไฟฟ้า

การแก้ไข

มีการปรับปรุงและแก้ไขเครื่องมือไฟฟ้าของ HiKOKI เสมอ เพื่อให้สอดคล้องกับความก้าวหน้าล่าสุดทางเทคโนโลยี ดังนั้น จึงอาจเปลี่ยนแปลงชิ้นส่วนบางอย่าง (คือ หมายเลขรหัสและ/หรือรุ่น) ได้โดยไม่ต้องแจ้งล่วงหน้า

หมายเหตุ

เนื่องจาก HiKOKI มีแผนงานวิจัยและพัฒนาอย่างต่อเนื่อง รายละเอียดจำหน่ายจึงอาจเปลี่ยนแปลงได้โดยไม่ต้องแจ้งล่วงหน้า

RB40SA

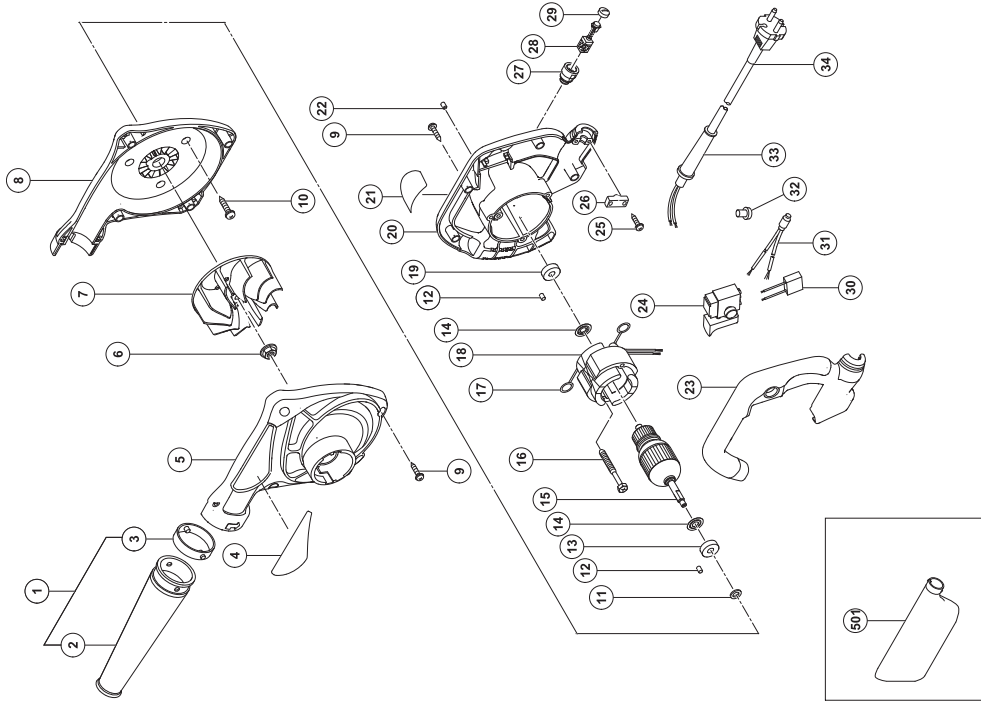

A	B	C	D
1	323-582	1	"2, 3"
2	_____	1	
3	323-583	1	
4	_____	1	
5	323-573	1	M6
6	323-572	1	
7	323-571	1	
8	323-570	1	
9	301-653	10	D4×20
10	305-507	3	D5×30
11	930-079	1	
12	931-701	2	
13	608-DDW	1	608DDW
14	982-631	2	
15-1	360-683C	1	110V
15-2	360-683E	1	220V-230V
15-3	360-683F	1	240V
16	980-864	2	D5×40
17	930-630	2	
18-1	340-602K	1	110V "17"
18-2	340-602H	1	220V-230V "17"
18-3	340-602E	1	220V-230V "17" "ITA, AUT, CHN"
18-4	340-602F	1	240V "17"
19	608-DDW	1	608DDW
20	323-577	1	"22, 27"
21	_____	1	
22	938-477	2	M5×8
23	323-574	1	
24	323-575	1	
25	984-750	2	D4×16 "VEN"
26	960-266	1	"VEN"
27	957-571	2	
28	999-021	2	
29	931-266	2	
30	994-273	1	
31	303-837	2	"ITA, AUT, VEN, CHN"
32	959-141	2	
33	307-217	1	D7.2
34	_____	1	
501	323-587	1	

RB40VA

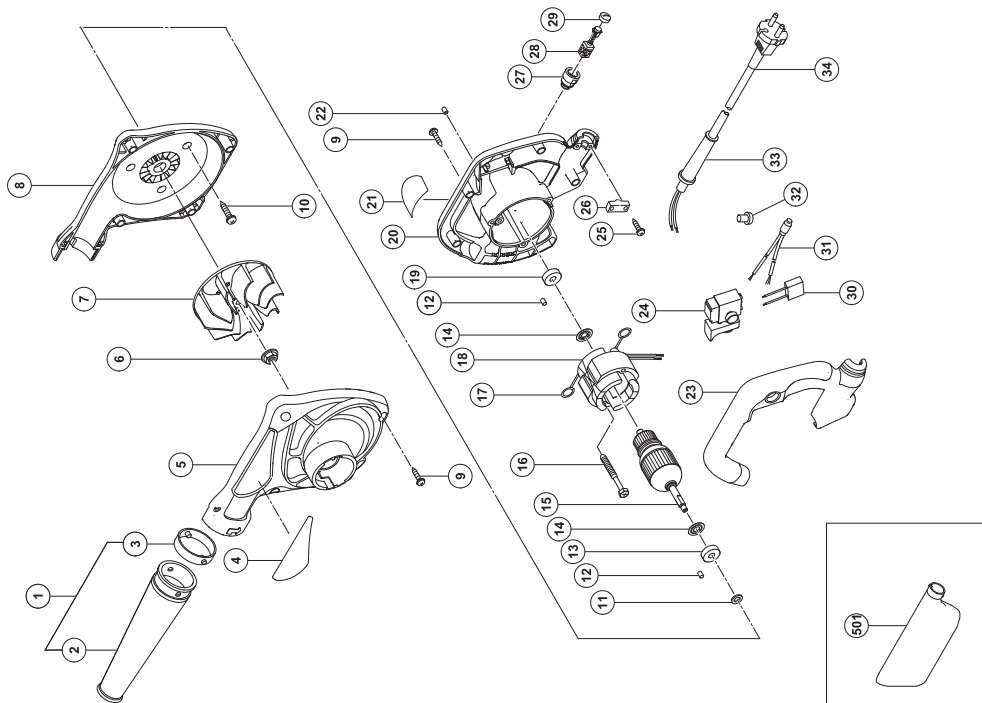

A	B	C	D
1	323-582	1	"2, 3"
2	_____	1	
3	323-583	1	
4	_____	1	
5	323-573	1	M6
6	323-572	1	
7	323-571	1	
8	323-570	1	
9	301-653	10	D4×20
10	305-507	3	D5×30
11	930-079	1	
12	931-701	2	
13	608-DDW	1	608DDW
14	982-631	2	
15-1	360-683C	1	110V
15-2	360-683E	1	220V-230V
15-3	360-683F	1	240V
16	980-864	2	D5×40
17	930-630	2	
18-1	340-602K	1	110V "17"
18-2	340-602E	1	220V-230V "17"
18-3	340-602H	1	230V "17" "GBR, SAF, EUROPE, AUT, SUJ"
18-4	340-602J	1	240V "17"
19	608-DDW	1	608DDW
20	323-577	1	"22, 27"
21	_____	1	
22	938-477	2	M5×8
23	323-574	1	
24	323-086	1	
25	984-750	2	D4×16
26	960-266	1	
27	957-571	2	
28	999-021	2	
29	931-266	2	
30	930-039	1	"ITA, AUT, VEN, CHN"
31	303-837	2	
32	959-141	2	
33	307-217	1	D7.2
34	_____	1	
501	323-587	1	

Koki Holdings Co., Ltd.

806
Code No. C99133851 G
Printed in China