

HIKOKI

Compound Miter Saw
Kapp-und Gehrungssäge
Φαλτσοκόπτης με σπαστή κεφαλή
Pilarka
Gérvágó
Kombinovaná pila
Gönye kesme
Торцовочная пила

C 12LCH · C12LC · C 12FCH

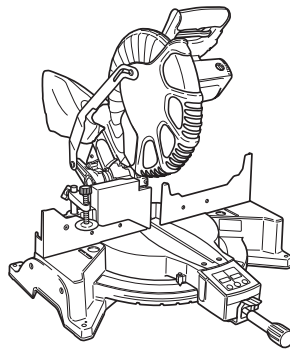

Read through carefully and understand these instructions before use.

Diese Anleitung vor Benutzung des Werkzeugs sorgfältig durchlesen und verstehen.

Διαβάστε προσεκτικά και κατανοήστε αυτές τις οδηγίες πριν τη χρήση.

Przed użytkowaniem należy dokładnie przeczytać niniejszą instrukcję i zrozumieć jej treść.

Használat előtt olvassa el figyelmesen a használati utasítást.

Před použitím si pečlivě přečtěte tento návod a ujistěte se, že mu dobře rozumíte.

Aletti kullanmadan önce bu kılavuzu iyice okuyun ve talimatları anlayın.

Внимательно прочтите данную инструкцию по эксплуатации прежде чем пользоваться инструментом.



Handling instructions

Bedienungsanleitung

Οδηγίες χειρισμού

Instrukcja obsługi

Kezelési utasítás

Návod k obsluze

Kullanım talimatları

Инструкция по эксплуатации

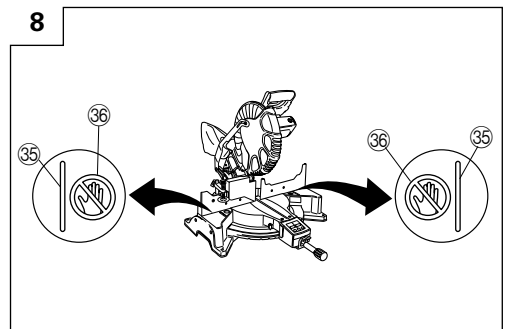
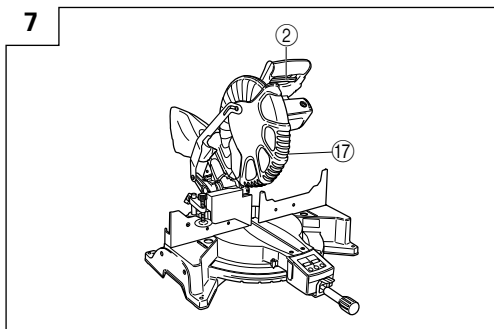
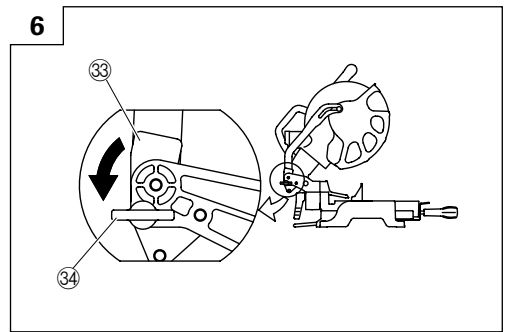
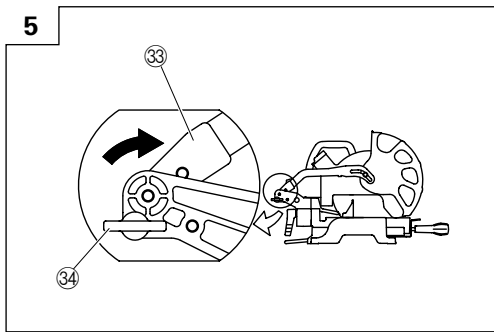
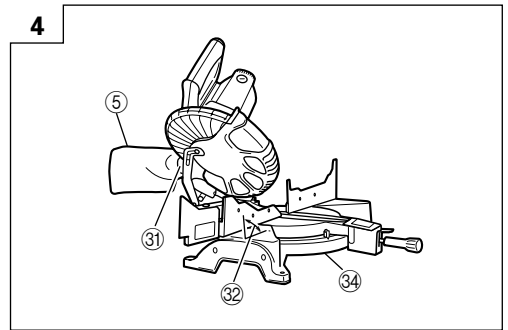
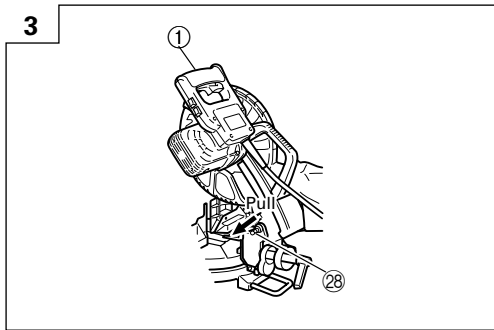
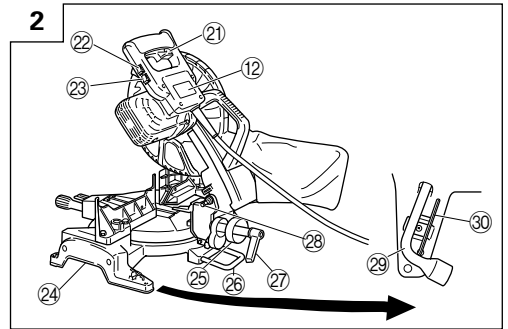
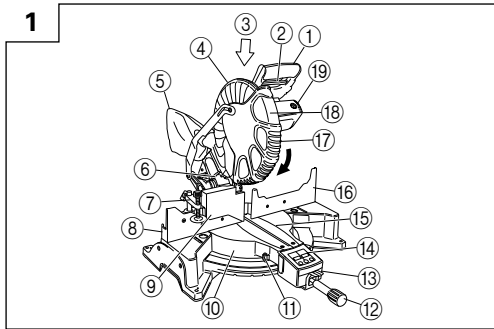

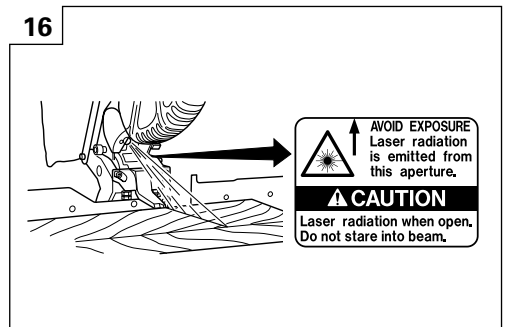
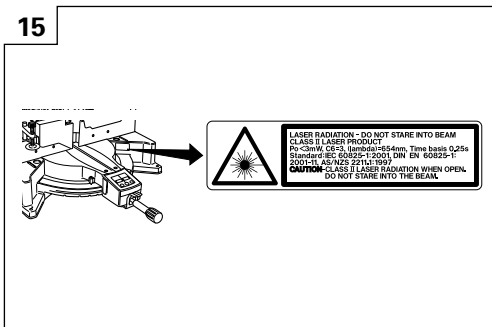
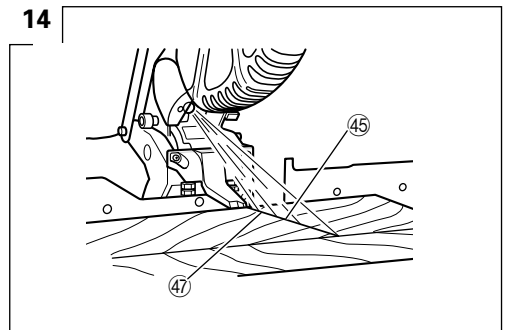
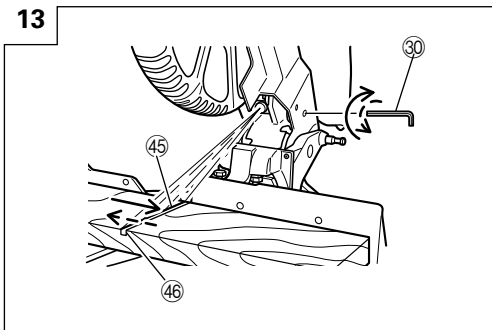
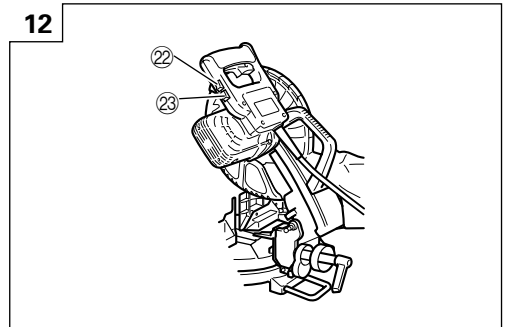
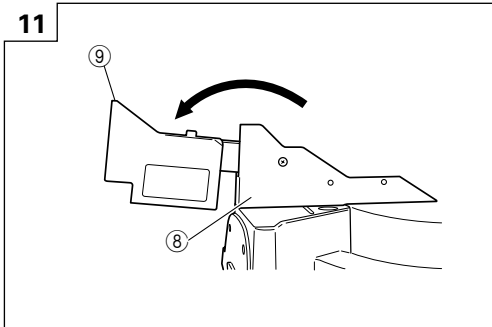
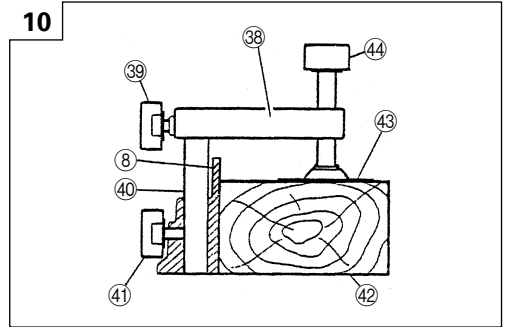
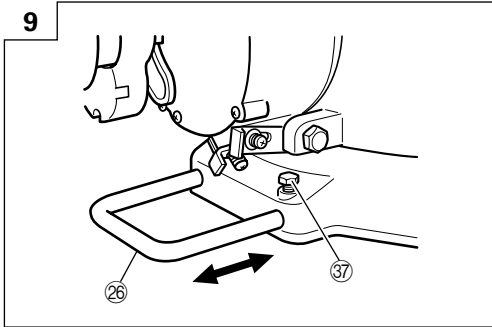

17

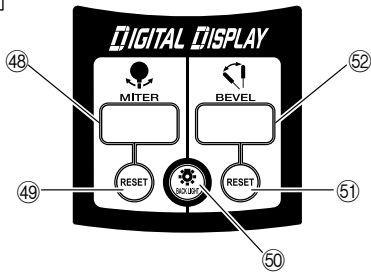

18

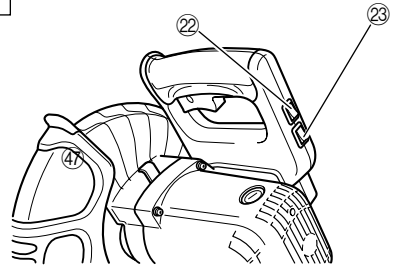

19

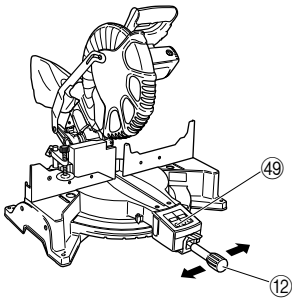

20

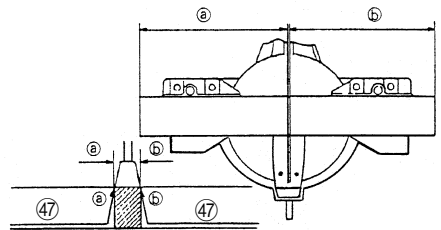

21

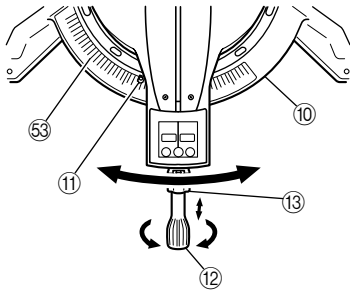

22

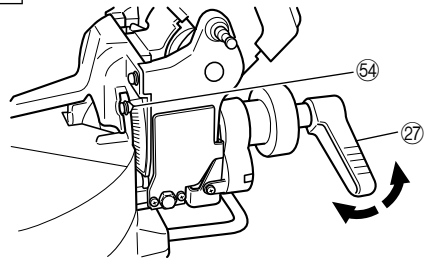

23

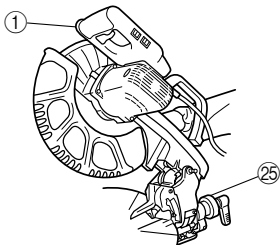

24

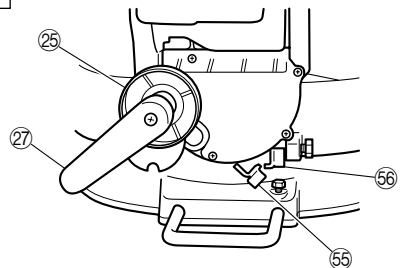

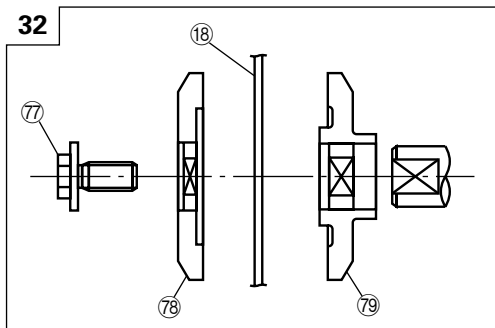
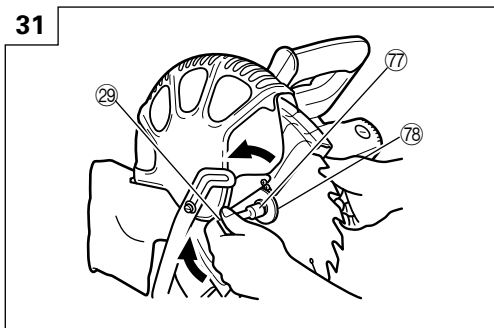
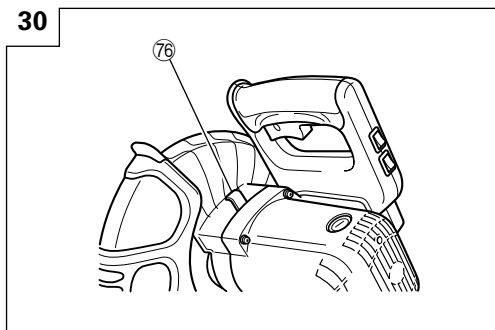
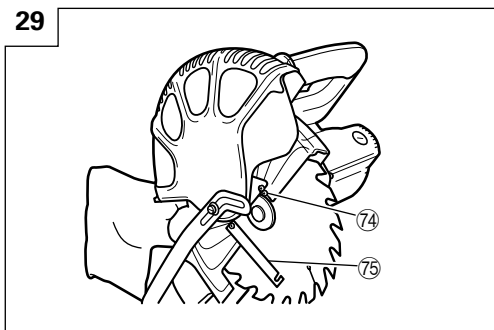
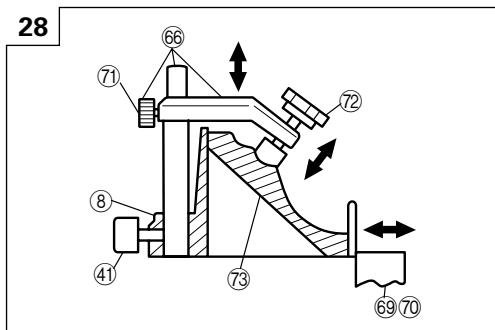
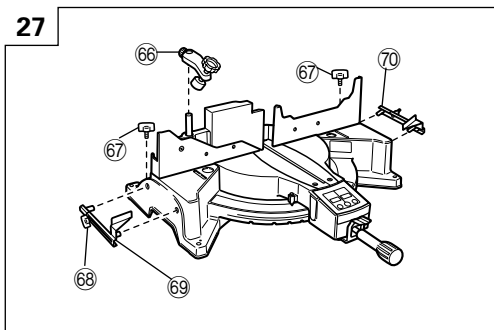
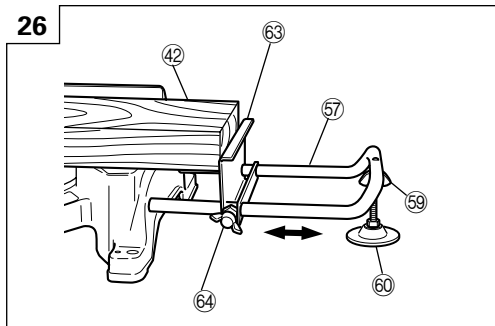
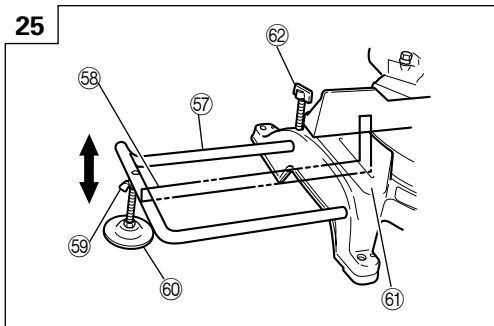

33

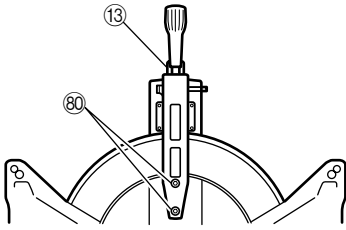

34

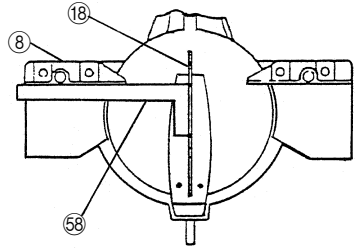

35

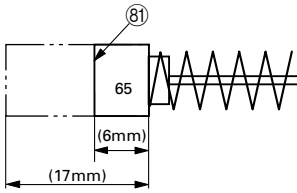

36

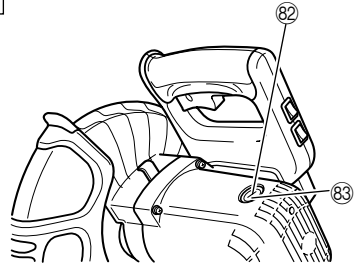

	English	Deutsch	Ελληνικά
①	Handle	Griff	Χερούλι
②	Lock lever (D)	Sperrhebel (D)	Μοχλός ασφάλισης (D)
③	Motor Head	Motorkopf	Κεφαλή Μοτέρ
④	Gear Case	Getriebegehäuse	Θήκη Ταχυτήτων
⑤	Dust Bag	Staubbeutel	Σακούλα Σκόνης
⑥	Laser Marker (Only C12LCH/C12FCH)	Lasermarkierer (Nur C12LCH/C12FCH)	Δείκτης λέιζερ (Μόνο για το C12LCH/C12FCH)
⑦	Vise Assembly	Schraubstocksatz	Συγκρότημα Μέγγενης
⑧	Fence (B)	Gitter (B)	Οδηγός (B)
⑨	Sub Fence	Hilfsführung	Δευτερεύον Οδηγός
⑩	Turntable	Drehbühne	Περιστροφική Πλάκα
⑪	Indicator (A) (For miter scale)	Zeiger (A) (Für Gehrungsskala)	Δείκτης (A) (Για την κλίμακα λοξοτομής)
⑫	Side Handle	Seitengriff	Πλευρικό Χερούλι
⑬	Lever	Hebel	Μοχλός
⑭	Digital Display (Only C12LCH/C12LC)	Digitalanzeige (nur C12LCH/C12LC)	Ψηφιακή οθόνη (Μόνο για τα C12LCH/C12LC)
⑮	Table Insert	Tischeinsatz	Τεμάχιο τροφοδοσίας
⑯	Fence (A)	Gitter (A)	Οδηγός (A)
⑰	Lower Guard	Unterer Schutz	Κάτω προφυλακτήρας
⑱	Saw Blade	Sägeblatt	Πριονωτή Λάμα
⑲	Motor	Motor	Μοτέρ
⑳	Nameplate	Typenschild	Πινακίδα
㉑	Trigger Switch	Auslöserschalter	Σκανδάλη Διακόπτης
㉒	Switch (For laser marker) (Only C12LCH/C12FCH)	Schalter (Für Lasermarkierer) (Nur C12LCH/C12FCH)	Διακόπτης (Για το δείκτη λέιζερ) (Μόνο για το C12LCH/C12FCH)
㉓	Switch (For Digital Display) (Only C12LCH/C12LC)	Schalter (für Digitalanzeige) (nur C12LCH/C12LC)	Διακόπτης (για ψηφιακή οθόνη) (Μόνο για τα C12LCH/C12LC)
㉔	Base	Grundplatte	Βάση
㉕	Knob (A)	Knopf (A)	Κουμπί (A)
㉖	Holder (B)	Halter (B)	Στήριγμα (B)
㉗	Clamp Lever	Klemmhebel	Μοχλός Σύσφιξης
㉘	Locking Pin	Verriegelungsstift	Περόνη Ασφαλείας
㉙	17 mm Box Wrench	17 mm Steckschüssel	17 mm Κοίλο Κλειδί
㉚	4 mm Hex. Bar Wrench	4 mm-Sechskantschlüssel	4 mm εξαγωνικό κλειδί
㉛	Duct	Kanal	Αγωγός
㉜	Right Angle	Rechter Winkel	Ορθή γωνία
㉝	Link (C)	Verbindungsstück (C)	Σύνδεσμος (C)
㉞	6 mm Wing Bolt	6 mm-Flügelschraube	6 mm Φτερωτό Μπουλόνι
㉟	Line	Linie	Γραμμή
㊱	Warning Sign	Warnsymbol	Προειδοποιητικό σήμα
㊲	6 mm Bolt	6 mm-Schraube	6 mm Μπουλόνι
㊳	Screw Holder	Schraubenhalter	Στήριγμα Βίδας
㊴	6 mm Wing Bolt (B)	6 mm-Flügelschraub (B)	6 mm Φτερωτό Μπουλόνι (B)
㊵	Vise Shaft	Schraubstockachse	Άξονας μέγγενης
㊶	6 mm Wing Bolt (A)	6 mm-Flügelschraub (A)	6 mm Φτερωτό Μπουλόνι (A)
㊷	Workpiece	Werkstück	Αντικείμενο εργασίας
㊸	Vise Plate	Schraubstockbacke	Πλάκα Μέγγενης
㊹	Knob	Knopf	Κουμπί

















	English	Deutsch	Ελληνικά
45	Laser line	Laserlinie	Γραμμή λέιζερ
46	Groove	Nut	Αυλάκωση
47	Marking (pre-marked)	Markierung (vor-gekennzeichnet)	Σημάδι (προσημειωμένο)
48	Miter angle window	Gehrungswinkelanzeige	Παράθυρο γωνίας λοξοτομής
49	Miter angle reset button	Gehrungswinkel-Rückstelltaste	Κουμπί επαναφοράς γωνίας λοξοτομής
50	Back light ON/OFF	Hintergrundbeleuchtung EIN/AUS	Οπίσθιος φωτισμός ON/OFF
51	Bevel angle reset button	Schrägschnittwinkel-Rückstelltaste	Κουμπί επαναφοράς γωνίας κλίσης
52	Bevel angle window	Schrägschnittwinkelanzeige	Παράθυρο γωνίας κλίσης
53	Miter Scale	Gehrungsskala	Κλίμακα Λοξοτομής
54	Indicator (B) (For bevel scale)	Anzeiger (B) (Für Schrägschnittsskala)	Δείκτης (B) (Για επίπεδη κλίμακα)
55	Plate (B)	Platte (B)	Πλάκα (B)
56	Plate (A)	Platte (A)	Πλάκα (A)
57	Holder (Optional accessory)	Halter (Sonderzubehör)	Στήριγμα (Προαιρετικό εξάρτημα)
58	Steel Square	Stahlwinkel	Ατσαλένιος Γνώμονας
59	6 mm Wing Nut (Optional accessory)	Flügelschraube, 6 mm (Sonderzubehör)	6 mm Φτερωτό Παξιμάδι (Προαιρετικό εξάρτημα)
60	Height Adjustment Bolt 6 mm (Optional accessory)	Höheneinstellschraube, 6 mm (Sonderzubehör)	Μπουλόνι Ρύθμισης Ύψους 6 mm (Προαιρετικό εξάρτημα)
61	Base Surface	Grundfläche	Επιφάνεια Βάσης
62	6 mm Wing Bolt (Optional accessory)	6 mm-Flügelschraube (Sonderzubehör)	6 mm Φτερωτό μπουλόνι (Προαιρετικό εξάρτημα)
63	Stopper (Optional accessory)	Anschlag (Sonderzubehör)	Αναστολέας (Προαιρετικό εξάρτημα)
64	6 mm Wing Bolt (Optional accessory)	6 mm-Flügelschraube (Sonderzubehör)	6 mm Φτερωτό Μπουλόνι (Προαιρετικό εξάρτημα)
65	6 mm Wing Bolt	6 mm-Flügelschraube	6 mm Φτερωτό Μπουλόνι
66	Crown Molding Vise Ass'y (Optional accessory)	Schraubstocksatz für Kronenform (Sonderzubehör)	Συγκρότημα Μέγγενης για τη Διαμόρφωση Κορνίζας (Προαιρετικό εξάρτημα)
67	6 mm Wing Bolt	6 mm-Flügelschraube	6 mm Φτερωτό Μπουλόνι
68	6 mm Wing Bolt	6 mm-Flügelschraube	6 mm Φτερωτό Μπουλόνι
69	Crown Molding Stopper (L) (Optional accessory)	Kronenformanschlag (L) (Sonderzubehör)	Αναστολέας Διαμόρφωσης Κορνίζας (L) (Προαιρετικό εξάρτημα)
70	Crown Molding Stopper (R) (Optional accessory)	Kronenformanschlag (R) (Sonderzubehör)	Αναστολέας Διαμόρφωσης Κορνίζας (R) (Προαιρετικό εξάρτημα)
71	6 mm Knob Bolt	6 mm-Knopfschraube	6 mm Κουμπί-Μπουλόνι
72	Knob	Knopf	Κουμπί
73	Crown molding	Kronenform	Διαμόρφωση Κορνίζας
74	5 mm Machine Screw	5 mm-Maschinenschraube	5 mm Κοχλίας
75	Spindle Cover	Spindelabdeckung	Κάλυμμα Άξονα
76	Spindle Lock	Spindelhebel	Ασφάλεια Άξονα
77	Bolt	Schraube	Μπουλόνι
78	Washer (D)	Unterlegscheibe (D)	Ροδέλα (D)
79	Washer (C)	Unterlegscheibe (C)	Ροδέλα (C)
80	Hex.Head Bolt	Sechskantschraube	Εξαγωνική κεφαλή μπουλονιού
81	Wear limit line	Verschleißgrenze	Όριο φθοράς
82	Groove for Driver	Aussparung für Schraubendreher	Αυλάκωση για τον οδηγό
83	Brush Cap	Bürstenkappe	Καπάκι για καρβουνάκι

	Polski	Magyar	Čeština
①	Rączka	Markolat	Rukojeť
②	Dźwignia blokady (D)	Rögzítőkar (D)	Blokovací páka (D)
③	Głowica silnika	Motorfej	Hlava motoru
④	Obudowa przekładni	Hajtásház	Převodová skříň
⑤	Worek pyłowy	Porzsák	Sáček na prach
⑥	Znacznik laserowy (Tylko C12LCH/C12FCH)	Lézeres jelölő (Csak C12LCH/C12FCH)	Laserový značkovač (Pouze C12LCH/C12FCH)
⑦	Imadło	Satuszerelvény	Sestava svěráku
⑧	Ogranicznik (B)	Vezetőléc (B)	Stavítko (B)
⑨	Podogranicznik	Alsó vezetőléc	Menší stavítko
⑩	Podstawa obrotowa	Forgatóasztal	Otočný stůl
⑪	Wskaźnik (A) (Dla skali uciosu)	Jelző (A) (Sárollesztési skálához)	Indikátor (A) (Pro stupnici pokosu)
⑫	Rączka boczna	Oldalsó markolat	Boční rukojeť
⑬	Dźwignia	Kar	Páčka
⑭	Wyświetlacz cyfrowy (Tylko C12LCH/C12LC)	Digitális kijelző (csak C12LCH/C12LC)	Digitální displej (pouze C12LCH/C12LC)
⑮	Wkładka stołowa	Asztalbetét	Vložka stolu
⑯	Ogranicznik (A)	Vezetőléc (A)	Stavítko (A)
⑰	Oslona dolna	Alsó védőburkolat	Spodní ochranný kryt
⑱	Ostrze piły	Fűrészlap	Pilový kotouč
⑲	Silnik	Motor	Motor
⑳	Tabliczka znamionowa	Névtábla	Typový štítek
㉑	Wyłącznik spustowy	Indítókapcsoló	Spouštěcí spínač
㉒	Przełącznik (Dla znacznika laserowego) (Tylko C12LCH/C12FCH)	Kapcsoló (Lézeres jelölőhöz) (Csak C12LCH/C12FCH)	Vypínač (Pro laserový značkovač) (Pouze C12LCH/C12FCH)
㉓	Wyłącznik (wyświetlacza cyfrowego) (Tylko C12LCH/C12LC)	Kapcsoló (digitális kijelzőhöz) (Csak C12LCH/C12LC)	Vypínač (digitálního displeje) (Pouze C12LCH/C12LC)
㉔	Podstawa	Alap	Základová deska
㉕	Pokrętło (A)	Gomb (A)	Knoflík (A)
㉖	Uchwyt (B)	Tartó (B)	Držák (B)
㉗	Dźwignia zaciskowa	Leszorító kar	Páčka svorky
㉘	Kołek blokujący	Rögzítőcsapszeg	Blokovací kolík
㉙	Klucz nasadowy 17 mm	17 mm-es dugókulcs	17 mm nástrčný klíč
㉚	Klucz sześciokątny 4 mm	4 mm-es imbusz kulcs	4 mm šestiúhelníkový klíč
㉛	Oslona pierścieniowa	Csővezeték	Potrubí
㉜	Kąt prawy	Egyenes szög	Pravý úhel
㉝	Element połączeniowy (C)	Csukló (C)	Táhló (C)
㉞	Śruba skrzydełkowa 6 mm	6 mm szárnyascsavar	6 mm křídlový šroub
㉟	Linia	Vonal	Přímka
㊱	Znak ostrzegawczy	Figyelmeztető bűgás	Varovný znak
㊲	Śruba 6 mm	6 mm csavar	6 mm šroub
㊳	Uchwyt śruby	Csavartartó	Držák šroubu
㊴	Śruba skrzydełkowa 6 mm (B)	6 mm-es szárnyascsavar (B)	6 mm křídlový šroub (B)
㊵	Wał imadła	Satutengely	Hřídel svěráku
㊶	Śruba skrzydełkowa 6 mm (A)	6 mm-es szárnyascsavar (A)	6 mm křídlový šroub (A)
㊷	Przedmiot obrabiany	Munkadarab	Obrobek
㊸	Tabliczka imadła	Satutábla	Deska svěráku

	Polski	Magyar	Čeština
44	Gałka	Gomb	Knoflík
45	Linia lasera	Lézervonal	Linie laseru
46	Rowek	Horony	Drážka
47	Oznaczenie	Jelölés (előre megjelölt)	Značka
48	Okienko kąta piłowania na ucios	Gérvágási szög ablak	Displej úhlu pokosu
49	Przycisk zerowania kąta piłowania na ucios	Gérvágási szög visszaállítása gomb	Nulovací tlačítko úhlu pokosu
50	Wyłącznik podświetlania	Hátrafelé világító jelzőfény BE/KI	Zapnutí/vypnutí podsvětlení
51	Przycisk zerowania kąta piłowania skośnego	Ferde szög visszaállítása gomb	Nulovací tlačítko úhlu úkosu
52	Okienko kąta piłowania skośnego	Ferde szög ablak	Displej úhlu úkosu
53	Skala uciosu	Sarokillesztési skála (előre jelölt)	Stupnice pokosu
54	Wskaźnik (B) (Dla skali cięcia ukośnego)	Jelző (B) (Ferde illesztési skálához)	Indikátor (B) (Pro stupnice úkosu)
55	Płyta (B)	Lemez (B)	Deska (B)
56	Płyta (A)	Lemez (A)	Deska (A)
57	Uchwyt (Akcesorium opcjonalne)	Tartó (Opcionális tartozék)	Držák (Doplňkové příslušenství)
58	Kątownik stalowy	Acél négyzet	Ocelový úhelník
59	Nakrętka motylkowa 6 mm (Akcesorium opcjonalne)	6 mm-es szárnyas anya (Opcionális tartozék)	6 mm křídlový šroub (Doplňkové příslušenství)
60	Śruba regulacji wysokości 6 mm (Akcesorium opcjonalne)	Magasságállító csavar 6 mm (Opcionális tartozék)	Šroub pro nastavení výšky 6 mm (Doplňkové příslušenství)
61	Powierzchnia podstawy	Alapfelület	Povrch základové desky
62	Śruba skrzydełkowa 6 mm (Akcesorium opcjonalne)	6 mm-es szárnyascsavár (Opcionális tartozék)	6 mm křídlový šroub (Doplňkové příslušenství)
63	Ogranicznik (Akcesorium opcjonalne)	Megállító (Opcionális tartozék)	Zarážka (Doplňkové příslušenství)
64	Śruba skrzydełkowa 6 mm (Akcesorium opcjonalne)	6 mm-es szárnyascsavár (Opcionális tartozék)	6 mm křídlový šroub (Doplňkové příslušenství)
65	Śruba skrzydełkowa 6 mm	6 mm-es szárnyascsavár	6 mm křídlový šroub
66	Imadło do form wypukłych (Akcesorium opcjonalne)	Koronás öntvény satuszerelvény (Opcionális tartozék)	Svěrák zvonovnicového článku (Doplňkové příslušenství)
67	Śruba skrzydełkowa 6 mm	6 mm-es szárnyascsavár	6 mm křídlový šroub
68	Śruba skrzydełkowa 6 mm	6 mm-es szárnyascsavár	6 mm křídlový šroub
69	Ogranicznik do form wypukłych (L) (Akcesorium opcjonalne)	Koronás öntvény megállító (L) (Opcionális tartozék)	Zarážka zvonovnicového článku (L) (Doplňkové příslušenství)
70	Ogranicznik do form wypukłych (R) (Akcesorium opcjonalne)	Koronás öntvény megállító (R) (Opcionális tartozék)	Zarážka zvonovnicového článku (R) (Doplňkové příslušenství)
71	Śruba gałkowa 6 mm	6 mm gombos csavar	6 mm knoflíkový šroub
72	Gałka	Gomb	Knoflík
73	Forma wypukła	Koronás öntvény	Zvonovnicový článek
74	Wkręt z rowkiem 5 mm	5 mm-es gépcsavár	5 mm šroub stroje
75	Pokrywa wrzeciona	Tengelyfedél	Kryt vřetena
76	Blokada wrzeciona	Tengelyrögzítő	Blokování vřetena
77	Śruba	Csavár	Šroub
78	Podkładka (D)	Alátét (D)	Podložka (D)
79	Podkładka (C)	Alátét (C)	Podložka (C)
80	Śruba z główką sześciokątną	Hatlapfejű csavar	Šestiúhelníkový šroub
81	Linia dopuszczalnego zużycia	Kopási határvonal	Čára limitu opotřeбенí
82	Rowek do członu napędowego	Csavarhúzó hornya	Drážka pro hnací mechanismus
83	Nasadka na szczotkę	Kefesapka	Uzávěr kartáče

	Türkçe	Russkii
①	Sap	Рукоятка
②	Kilit kolu (D)	Блокировочный рычаг (D)
③	Motor Başlığı	Головка двигателя
④	Dişli kutusu	Корпус привода
⑤	Toz Torbası	Пылесборник
⑥	Lazer İşaretleyici (Sadece C12LCH/C12FCH)	Лазерный указатель (Только C12LCH/C12FCH)
⑦	Mengene Takımı	Узел тисков
⑧	Siper (B)	Ограждение (B)
⑨	Alt Siper	Вспомогательное ограждение
⑩	Döner Taban	Поворотный стол
⑪	Gösterge (A) (Şev ölçëğine göre)	Индикатор (A) (Для шкалы резания при повороте)
⑫	Yan Sap	Боковая рукоятка
⑬	Kol	Рычаг
⑭	Sayısal Gösterge (Sadece C12LCH/C12LC)	Цифровой дисплей (Только модель C12LCH/C12LC)
⑮	Masa Eklemesi	Вставка стола
⑯	Siper (A)	Ограждение (A)
⑰	Alt Korumucu	Нижнее предохранительное приспособление
⑱	Testere bıçağı	Полотно пилы
⑲	Motor	Мотор
⑳	Marka Tabelası	Паспортная табличка
㉑	Açma/Kapama Anahtarı	Пусковой переключатель
㉒	Anahtar (Lazer işaretleyici için) (Sadece C12LCH/C12FCH)	Переключатель (Для лазерного указателя) (Только C12LCH/C12FCH)
㉓	Anahtar (Sayısal Gösterge için) (Sadece C12LCH/C12LC)	Переключатель (для цифрового дисплея) (Только модель C12LCH/C12LC)
㉔	Taban/Alt kısım	Основание
㉕	Tokmak (A)	Головка (A)
㉖	Tutamaç (B)	Фиксатор (B)
㉗	Mengene Kolu	Зажимной рычаг
㉘	Kilit İğnesi	Стопорная шпилька
㉙	17 mm Lokma Anahtarı	17 мм накидной ключ
㉚	4 mm Altıgen Çubuk Anahtarı	4 мм шестигранный торцевой гаечный ключ
㉛	Kanal	Короб
㉜	Dik Aç	Прямой угол
㉝	Mafsal (C)	Шарнир (C)
㉞	6 mm Kelebek Cıvata	6 мм барашковый болт
㉟	Çizgi	Метка
㊱	Uyarı İşareti	Предупреждающий знак
㊲	6 mm Cıvata	6 мм болт
㊳	Vida Tutamacı	Винтовой фиксатор
㊴	6 mm Kelebek Cıvata (B)	6 мм барашковый болт (B)
㊵	Mengene Mili	Вал тисков
㊶	6 mm Kelebek Cıvata (A)	6 мм барашковый болт (A)
㊷	İş parçası	Заготовка
㊸	Mengene Tabanı	Пластина тисков
㊹	Tokmak Düğmesi	Рукоятка

	Türkçe	Russkij
45	Lazer çizgisi	Линия лазера
46	Oluk	Паз
47	İşaret	Маркировка
48	Şev aç penceresi	Окно угла резания при повороте
49	Şev açısını yeniden ayarlama düğmesi	Кнопка сброса угла резания при повороте
50	Arka ışığı AÇIK/KAPALI (ON/OFF)	Задняя подсветка ON(ВКЛ)/OFF(ВЫКЛ)
51	Eğim açısını yeniden ayarlama düğmesi	Кнопка сброса угла резания при наклоне
52	Eğim açısı penceresi	Окно угла резания при наклоне
53	Şev Ölçeği	Шкала резания при повороте
54	Gösterge (B) (Eğimli açı ölçüğüne göre)	Индикатор (B) (Для шкалы резания при наклоне)
55	Taban (B)	Пластина (B)
56	Taban (A)	Пластина (A)
57	Tutamaç (İsteğe bağlı gelen aksesuar)	Фиксатор (Дополнительная принадлежность)
58	Çelik Kare	Стальной угольник
59	6 mm Kelebek Cıvata (İsteğe bağlı gelen aksesuar)	6 mm барашковая гайка (Дополнительная принадлежность)
60	Yükseklik Ayar Cıvatası 6 mm (İsteğe bağlı gelen aksesuar)	6 mm болт регулировки высоты (Дополнительная принадлежность)
61	Taban Yüzey	Опорная поверхность
62	6 mm Kelebek Cıvata (İsteğe bağlı gelen aksesuar)	6 mm барашковый болт (Дополнительная принадлежность)
63	Durdurucu (İsteğe bağlı gelen aksesuar)	Стопор (дополнительная принадлежность)
64	6 mm Kelebek Cıvata (İsteğe bağlı gelen aksesuar)	6 mm барашковый болт (Дополнительная принадлежность)
65	6 mm Kelebek Cıvata	6 mm барашковый болт
66	Taç Kalıp Mengene Takımı (İsteğe bağlı gelen aksesuar)	Узел тисков опрессовки венца (Дополнительная принадлежность)
67	6 mm Kelebek Cıvata	6 mm барашковый болт
68	6 mm Kelebek Cıvata	6 mm барашковый болт
69	Taç Kalıp Durdurucu (L) (İsteğe bağlı gelen aksesuar)	Стопор опрессовки венца (L) (Дополнительная принадлежность)
70	Taç Kalıp Durdurucu (R) (İsteğe bağlı gelen aksesuar)	Стопор опрессовки венца (R) (Дополнительная принадлежность)
71	6 mm Tokmak Cıvata	6 mm шаровой болт
72	Kontrol Düğmesi	Рукоятка
73	Taç kalıp	Опрессовка венца
74	5 mm Makine Vidası	5 mm винт станка
75	Mil kapağı	Чехол шпинделя
76	Kilit iğnesi	Защелка шпинделя
77	Cıvata	Болт
78	Rondela (D)	Промыватель (D)
79	Rondela (C)	Промыватель (C)
80	Altıgen Baş Cıvata	Шестигранный передний болт
81	Yıpranma limiti çizgisi	Линия предельного износа
82	Uça göre oluk	Паз для привода
83	Kömür Kapağı	Колпачок щетки

	Symbols  WARNING The following show symbols used for the machine. Be sure that you understand their meaning before use.	Symbole  WARNUNG Die folgenden Symbole werden für diese Maschine verwendet. Achten Sie darauf, diese vor der Verwendung zu verstehen.	Σύμβολα  ΠΡΟΣΟΧΗ Τα παρακάτω δείχνουν τα σύμβολα που χρησιμοποιούνται στο μηχανήμα. Βεβαιωθείτε ότι κατανοείτε τη σημασία τους πριν τη χρήση.	Symbole  OSTRZEŻENIE Następujące oznaczenia to symbole używane w instrukcji obsługi maszyny. Uważaj na nie, ze zrozumieniem ich znaczenie zanim użyjesz narzędzia.
	Read all safety warnings and all instructions. Failure to follow the warnings and instructions may result in electric shock, fire and/or serious injury.	Lesen Sie sämtliche Sicherheitshinweise und Anweisungen durch. Wenn die Warnungen und Anweisungen nicht befolgt werden, kann es zu Stromschlag, Brand und/oder ernsthaften Verletzungen kommen.	Διαβάστε όλες τις προειδοποιήσεις ασφαλείας και όλες τις οδηγίες. Η μη τήρηση των προειδοποιήσεων και οδηγιών μπορεί να προκαλέσει ηλεκτροπληξία, πυρκαγιά και/ή σοβαρό τραυματισμό.	Należy dokładnie zapoznać się ze wszystkimi ostrzeżeniami i wskazówkami bezpieczeństwa. Nieprzestrzeganie ostrzeżeń oraz wskazówek bezpieczeństwa może spowodować porażenie prądem elektrycznym, pożar i/lub odniesienie poważnych obrażeń.
	Always wear eye protection.	Tragen Sie immer einen Augenschutz.	Φοράτε πάντα τον κατάλληλο εξοπλισμό για την προστασία των ματιών.	Zawsze nosić okulary ochronne.
	Always wear hearing protection.	Stets Gehörschutz tragen.	Φοράτε πάντα προστατευτικά ακοής.	Zawsze nosić słuchawki ochronne.
	Only for EU countries Do not dispose of electric tools together with household waste material! In observance of European Directive 2002/96/EC on waste electrical and electronic equipment and its implementation in accordance with national law, electric tools that have reached the end of their life must be collected separately and returned to an environmentally compatible recycling facility.	Nur für EU-Länder Werfen Sie Elektrowerkzeuge nicht in den Hausmüll! Gemäss Europäischer Richtlinie 2002/96/EG über Elektro- und Elektronik- Altgeräte und Umsetzung in nationales Recht müssen verbrauchte Elektrowerkzeuge getrennt gesammelt und einer umweltgerechten Wiederverwertung zugeführt werden.	Μόνο για τις χώρες της ΕΕ Μην πετάτε τα ηλεκτρικά εργαλεία στον κάδο οικιακών απορριμμάτων! Σύμφωνα με την ευρωπαϊκή οδηγία 2002/96/ΕΚ περί ηλεκτρικών και ηλεκτρονικών συσκευών και την ενσωμάτωσή της στο εθνικό δίκαιο, τα ηλεκτρικά εργαλεία πρέπει να συλλέγονται ξεχωριστά και να επιστρέφονται για ανακύκλωση με τρόπο φιλικό προς το περιβάλλον.	Dotyczy tylko państw UE Nie wyrzucaj elektronarzędzi wraz z odpadami z gospodarstwa domowego! Zgodnie z Europejską Dyrektywą 2002/96/WE w sprawie zużytego sprzętu elektrotechnicznego i elektronicznego oraz dostosowanego jej do prawa krajowego, zużyte elektronarzędzia należy posegregować i zutylizować w sposób przyjazny dla środowiska.
	Jelölések  FIGYELEM Az alábbiakban a géphez alkalmazott jelölések vannak felsorolva. A gép használatá előtt feltétlenül ismerje meg ezeket a jelöléseket.	Symbole  UPOZORNĚNÍ Následující text obsahuje symboly, které jsou použity na zařízení. Ujistěte se, že rozumíte jejich obsahu před tím, než začnete zařízení používat.	Simgeler  DIKKAT Aşağıda, bu alet için kullanılan simgeler gösterilmiştir. Aleti kullanmadan önce bu simgelerin ne anlama geldiğini anlamadığınızdan emin olun.	Символы  ПРЕДУПРЕЖДЕНИЕ Ниже приведены символы, используемые для машины. Перед началом работы обязательно убедитесь в том, что Вы понимаете их значение.
	Olvasson el minden biztonsági figyelmeztetést és minden utasítást. A figyelmeztetések és utasítások be nem tartása áramütést, tüzet és/vagy súlyos sérülést eredményezhet.	Prčte si všechna varování týkající se bezpečnosti a všechny pokyny. Nedodržení těchto varování a pokynů může mít za následek elektrický šok, požár a/nebo vážné zranění.	Tüm güvenlik uyarılarını ve tüm talimatları okuyun. Uyarıları ve talimatları uygulamaması elektrik çarpmasına, yangına ve/veya ciddi yaralanmaya neden olabilir.	Прочтите все правила безопасности и инструкции. Не выполнение правил и инструкций может привести к поражению электрическим током, пожару и/или серьезной травме.
	Mindig viseljen védőszemüveget.	Vždy noste ochranu očí.	Daima koruyucu gözlük takın.	Всегда надевайте средства защиты глаз.
	Mindig viseljen a hallást védő védőfelszerelést.	Vždy používejte chrániče sluchu.	Daima koruyucu kulaklık takın.	Всегда надевайте средства защиты органов слуха.
	Csak EU-országok számára Az elektromos kéziszerszámokat ne dobja a háztartási szemétké! A használt villamos és elektronikai készülékekről szóló 2002/96/EK irányelv és annak a nemzeti jogba való átültetése szerint az elhasznált elektromos kéziszerszámokat külön kell gyűjteni, és környezetbarát módon újra kell hasznosítani.	Jen pro státy EU Elektrické nářadí nevyhazujte do komunálního odpadu! Podle evropské směrnice 2002/96/EG o nakládání s použitými elektrickými a elektronickými zařízeními a odpovídajících ustanovení právních předpisů jednotlivých zemí se použité elektrické nářadí musí sbírat odděleně od ostatního odpadu a podrobit ekologicky šetrnému recyklování.	Sadece AB ülkeleri için Elektrikli el aletlerini evdeki çöp kutusuna atmayınız! Kullanılmış elektrikli aletleri, elektrik ve elektronikleri eski cihazlar hakkındaki 2002/96/EC Avrupa yönergelerine göre ve bu yönergeler ulusal hukuk kurallarına göre uyarılanarak, ayrı olarak toplamanız ve çevre şartlarına uygun bir şekilde tekrar değerlendirilirmeye gönderilmelidir.	Только для стран ЕС Не выкидывайте электроприборы вместе с обычным мусором! В соответствии с европейской директивой 2002/96/EG об утилизации старых электрических и электронных приборов и в соответствии с местными законами электроприборы, бывшие в эксплуатации, должны утилизироваться отдельно безопасным для окружающей среды способом.

GENERAL OPERATIONAL PRECAUTIONS

WARNING! When using electric tools, basic safety precautions should always be followed to reduce the risk of fire, electric shock and personal injury, including the following.

Read all these instructions before operating this product and save these instructions.

For safe operations:

1. Keep work area clean. Cluttered areas and benches invite injuries.
2. Consider work area environment. Do not expose power tools to rain. Do not use power tools in damp or wet locations. Keep work area well lit. Do not use power tools where there is risk to cause fire or explosion.
3. Guard against electric shock. Avoid body contact with earthed or grounded surfaces (e.g. pipes, radiators, ranges, refrigerators).
4. Keep children and infirm persons away. Do not let visitors touch the tool or extension cord. All visitors should be kept away from work area.
5. Store idle tools. When not in use, tools should be stored in a dry, high or locked up place, out of reach of children and infirm persons.
6. Do not force the tool. It will do the job better and safer at the rate for which it was intended.
7. Use the right tool. Do not force small tools or attachments to do the job of a heavy duty tool. Do not use tools for purposes not intended; for example, do not use circular saw to cut tree limbs or logs.
8. Dress properly. Do not wear loose clothing or jewelry, they can be caught in moving parts. Rubber gloves and non-skid footwear are recommended when working outdoors. Wear protecting hair covering to contain long hair.
9. Use eye protection. Also use face or dust mask if the cutting operation is dusty.
10. Connect dust extraction equipment. Cutting operation by this compound miter saw may produce considerable amount of dust from extraction duct on fixed guard. (Dust material: Wood or Aluminium)
If devices are provided for the connection of dust extraction and collection facilities ensure these are connected and properly used.
11. Do not abuse the cord. Never carry the tool by the cord or yank it to disconnect it from the receptacle. Keep the cord away from heat, oil and sharp edges.
12. Secure work. Use clamps or a vise to hold the work. It is safer than using your hand and it frees both hands to operate tool.
13. Do not overreach. Keep proper footing and balance at all times.
14. Maintain tools with care. Keep cutting tools sharp and clean for better and safer performance. Follow instructions for lubrication and changing accessories. Inspect tool cords periodically and if damaged, have it repaired by authorized service center. Inspect extension cords periodically and replace, if damaged. Keep handles dry, clean, and free from oil and grease.
15. Disconnect tools. When not in use, before servicing, and when changing accessories such as blades, bits and cutters.
16. Remove adjusting keys and wrenches. Form the habit of checking to see that keys and adjusting wrenches are removed from the tool before turning it on.
17. Avoid unintentional starting. Do not carry a plugged-in tool with a finger on the switch. Ensure switch is off when plugging in.

18. Use outdoor extension leads. When tool is used outdoors, use only extension cords intended for outdoor use.
19. Stay alert. Watch what you are doing. Use common sense. Do not operate tool when you are tired.
20. Check damaged parts. Before further use of the tool, a guard or other part that is damaged should be carefully checked to determine that it will operate properly and perform its intended function. Check for alignment of moving parts, free running of moving parts, breakage of parts, mounting and any other conditions that may affect its operation. A guard or other part that is damaged should be properly repaired or replaced by an authorized service center unless otherwise indicated in this handling instructions. Have defective switches replaced by an authorized service center. Do not use the tool if the switch does not turn it on and off.
21. Warning
The use of any accessory or attachment, other than those recommended in this handling instructions, may present a risk of personal injury.
22. Have your tool repaired by a qualified person. This electric tool is in accordance with the relevant safety requirements. Repairs should only be carried out by qualified persons using original spare parts. Otherwise this may result in considerable danger to the user.

PRECAUTIONS ON USING COMPOUND MITER SAW

1. Keep the floor area around the machine level. Well maintained and free of loose materials e.g. chips and cut-offs.
2. Provide adequate general or localized lighting.
3. Do not use power tools for applications other than those specified in the handling instructions.
4. Repairing must be done only by authorized service facility. Manufacturer is not responsible for any damages and injuries due to the repair by the unauthorized persons as well as the mishandling of the tool.
5. To ensure the designed operational integrity of power tools, do not remove installed covers or screws.
6. Do not touch movable parts or accessories unless the power source has been disconnected.
7. Use your tool at lower input than specified on the nameplate; otherwise, the finish may be spoiled and working efficiency reduced due to motor overload.
8. Do not wipe plastic parts with solvent. Solvents such as gasoline, thinner, benzene, carbon tetrachloride, alcohol, may damage and crack plastic parts. Do not wipe them with such solvent. Clean plastic parts with a soft cloth lightly dampened with soapy water.
9. Use only original HiKOKI replacement parts.
10. This tool should only be disassembled for replacement of carbon brushes.
11. The exploded assembly drawing on this handling instructions should be used only for authorized service facility.
12. Never cut ferrous metals or masonry.
13. Adequate general or localized lighting is provided. Stock and finished workpieces are located close to the operators normal working position.
14. Wear suitable personal protective equipment when necessary, this could include:
Hearing protection to reduce the risk of induced hearing loss.
Eye protection to reduce the risk of injuring an eye.
Respiratory protection to reduce the risk of inhalation of harmful dust.

- Gloves for handling saw blades (saw blades shall be carried in a holder wherever practicable) and rough material.
15. The operator is adequately trained in the use, adjustment and operation of the machine.
 16. Refrain from removing any cut-offs or other parts of the workpiece from the cutting area whilst the machine is running and the saw head is not in the rest position.
 17. Never use the compound miter saw with its lower guard locked in the open position.
 18. Ensure that the lower guard moves smoothly.
 19. Do not use the saw without guards in position, in good working order and properly maintained.
 20. Use correctly sharpened saw blades. Observe the maximum speed marked on the saw blade.
 21. Do not use saw blades which are damaged or deformed.
 22. Do not use saw blades manufactured from high speed steel.
 23. Use only saw blades recommended by HiKOKI. Use of saw blade comply with EN847-1.
 24. The saw blades should be from 290 mm to 305 mm external diameter ranges.
 25. Select the correct saw blade for the material to be cut.
 26. Never operate the compound miter saw with the saw blade turned upward or to the side.
 27. Ensure that the workpiece is free of foreign matter such as nails.
 28. Replace the table insert when worn.
 29. Do not use the saw to cut other than aluminium, wood or similar materials.
 30. Do not use the saw to cut other materials than those recommended by the manufacturer.
 31. Blade replacement procedure, including the method for repositioning and a warning that this must be carried out correctly.
 32. Connect the compound miter saw to a dust collecting device when sawing wood.
 33. Take care when slotting.
 34. When transporting or carrying the tool, do not grasp the holder. Grasp the handle instead of the holder.
 35. Start cutting only after motor revolution reaches maximum speed.
 36. Promptly cut OFF the switch when abnormality observed.
 37. Shut off power and wait for saw blade to stop before servicing or adjusting tool.
 38. During a miter or bevel cut the blade should not be lifted until it has stopped rotation completely.
 39. Take all the possibility of residual risks in cutting operation into your consideration, such as the laser radiation to your eyes, the inadvertent access to moving parts on slide mechanical parts on machine and so on.

SPECIFICATIONS

Max. Cutting Capacity Height × Width	0°	61.5 mm × 200 mm or 96 mm × 155 mm		
	Miter 45°	61.5 mm × 140 mm		
	Bevel Left 45°	40 mm × 200 mm		
	Compound (Bevel Left 45°, Miter 45°)	40 mm × 140 mm		
Saw Blade Dimensions (oD × iD × Thickness)		305 mm × 30 mm × 2.3 mm		
Miter Cutting Angle		Right and Left 0° – 52°		
Bevel Cutting Angle		Left –3° – 48°		
Compound Cutting Angle		Miter (Right and Left) 0° – 45° Bevel (Left) 0° – 45°		
Voltage (by areas)*		(110 V, 230 V) ∪		
Power Input*		1520 W		
No-Load Speed		4000 min ⁻¹		
Machine Dimensions (Width × Depth × Height)		625 mm × 775 mm × 610 mm		
Model		C12LCH	C12LC	C12FCH
Weight (Net)		19.5 kg	19 kg	
Digital Display	Precision ±0.5°	Yes	Yes	No
Laser Marker		Yes	No	Yes
	Maximum output (lambda)	Po<3 mW Class II Laser Product 654 nm		
	Laser medium	Laser Diode		

* Be sure to check the nameplate on product as it is subject to change by areas.

STANDARD ACCESSORIES

- (1) 305 mm TCT Saw blade (mounted on tool) 1
 - (2) Dust bag 1
 - (3) 17 mm Box wrench 1
 - (4) Vise Assembly 1
 - (5) 4 mm Hex.bar wrench (only C12LCH/C12FCH) 1
- Standard accessories are subject to change without notice.

OPTIONAL ACCESSORIES (SOLD SEPARATELY)

- (1) Extension Holder and Stopper
 - (2) Crown molding Vise Ass'y (Include Crown molding Stopper (L))
 - (3) Crown molding Stopper (L)
 - (4) Crown molding Stopper (R)
- Optional accessories are subject to change without notice.

APPLICATION

- Cutting various types of aluminium sash and wood.

UNPACKING

- Carefully unpack the power tool and all related items (standard accessories).
- Check carefully to make certain all related items (standard accessories) are present.

PRIOR TO OPERATION

1. Power source

Ensure that the power source to be utilized conforms to the power requirements specified on the product nameplate.

2. Power switch

Ensure that the power switch is in the OFF position. If the plug is connected to a receptacle while the trigger switch is in the ON position, the power tool will start operating immediately, inviting serious accident.

3. Extension cord

When the work area is removed from the power source, use an extension cord of sufficient thickness and rated capacity. The extension cord should be kept as short as practicable.

4. When the power tool is prepared for shipping, its main parts are secured by a locking pin

Move the handle slightly so that the locking pin can be disengaged.

CAUTION

- Set for transport

Lock the locking pin into the gear case (Fig. 3). Remove a 6 mm wing bolt. Turn the link (C) as the Fig. 5, and fix it again with the 6 mm wing bolt.

Lower guard cover the teeth of the blade to the front of the machine.

- Cutting work

Move the handle slightly so that the locking pin can be disengaged.

Remove a 6 mm wing bolt. Turn the link (C) as Fig. 6, and fix it again with the 6 mm wing bolt.

5. Attach the dust bag to the main unit (Fig. 1)

- (1) When the dust bag has become full of sawdust, dust will be blown out of the dust bag when the saw blade rotates.

Check the dust bag periodically and empty it before it becomes full.

- (2) During bevel and compound cutting, attach the dust bag at a right angle to the base surface as shown in Fig. 4.

CAUTION

- Empty the dust bag frequently to prevent the duct and the safety cover from becoming clogged. Sawdust will accumulate more quickly than normal during level cutting.

6. Installation

Ensure that the machine is always fixed to bench. Attach the power tool to a level, horizontal work bench. Select 8 mm diameter bolts suitable in length for the thickness of the work bench.

Bolt length should be at least 35 mm plus the thickness of the work bench.

For example, use 8 mm × 60 mm bolts for a 25 mm thick work bench.

ADJUSTING THE POWER TOOL PRIOR TO USE

CAUTION

Make all necessary adjustments before inserting the plug in the power source.

1. Check to see that the lower guard operates smoothly

CAUTION

- This compound miter saw is equipped with a saw head lock as safety device.

- To lower the saw head to cut, the lock must be released by pressing the lock lever (D) with your thumb.

- (1) When you push down the handle while pushing the lock lever (D), check that the lower guard revolves smoothly (Fig. 7).

- (2) Next, check that the lower guard returns to the original position when the handle is raised.

PRACTICAL APPLICATIONS

WARNING

- To avoid personal injury, never remove or place a workpiece on the table while the tool is being operated.

- Never place your limbs inside of the line next to warning sign while the tool is being operated. This may cause hazardous conditions (see Fig. 8).

CAUTION

- It is dangerous to remove or install the workpiece while the saw blade is turning.

- When sawing, clean off the shavings from the turntable.

- If the shavings accumulate too much, the saw blade from the cutting material will be exposed. Never subject your hand or anything else to go near the exposed blade.

1. Tightly secure the material by vise assembly to be cut so that it does not move during cutting

2. Switch operation

Pulling the trigger turns the switch on. Releasing the trigger turns the switch off.

3. Holder (B) adjustment (Fig. 9)

Loosen the 6 mm bolt with the supplied 10 mm box wrench. Adjust the holder (B) until its bottom surface contacts the bench or the floor surface.

4. Using the Vise Assembly (Standard accessory) (Fig. 10)

- (1) The vise assembly can be mounted on either the left fence (Fence (B)) or the right fence (Fence (A)) by loosening the 6 mm wing bolt (A).

- (2) The screw holder can be raised or lowered according to the height of the workpiece by loosening the 6 mm wing bolt (B). After the adjustment, firmly tighten the 6 mm wing bolt (B) and fix the screw holder.
- (3) Turn the upper knob and securely fix the workpiece in position.

WARNING

- Always firmly clamp or vise to secure the workpiece to the fence; otherwise the workpiece might be thrust from the table and cause bodily harm.

CAUTION

- Always confirm that the motor head does not contact the vise assembly when it is lowered for cutting. If there is any danger that it may do so, loosen the 6 mm wing bolt and move the vise assembly to a position where it will not contact the saw blade.

5. Confirmation for use of sub fence (Fig. 11)

This power tool is equipped with a sub fence. In the case of direct angle cutting use the sub fence. Then, you can realize stable cutting of the material with a wide back face. In the case of left bevel cutting, raise the sub fence up as illustrated in Fig. 11 and then turn it counterclockwise.

WARNING

- In the case of left bevel cutting, turn the sub fence counterclockwise (Fig. 8). Unless it is turned counterclockwise, the main body or saw blade may contact the sub fence, resulting in an injury.

6. Using an ink line

Upon lowering the motor section, the lower guard is raised and the saw blade appears.

Align the ink line with the saw blade.

CAUTION

Never lift the lower guard while the saw blade is rotating.

The sub fence will not only make contact and adversely affect cutting accuracy, this could also result in damage to the guard.

7. Position adjustment of laser line (Only Model C12LCH/C12FCH)

Ink lining can be easily made on this tool to the laser marker. A switch lights up the laser marker (Fig. 12). Turning on the laser marker switch while the digital display switch is on, light up the laser marker. (On the C12FCH, only the laser marker switch.)

Depending upon your cutting choice, the laser line can be aligned with the left side of the cutting width (saw blade) or the ink line on the right side.

The laser line is adjusted to the width of the saw blade at the time of factory shipment. Adjust the positions of the saw blade and the laser line taking the following steps to suit the use of your choice.

- (1) Light up the laser marker and make a groove of about 5 mm deep on the workpiece that is about 38 mm in height and 89 mm in width. Hold the grooved workpiece by vise as it is and do not move it.
- (2) Then insert a 4 mm hex. bar wrench in the 12 diameter hole on the side of the gear case, turn the hex. socket set screw to move the laser line. (If you turn the Hex. socket screw clockwise, the laser line will shift to the right and if you turn it counterclockwise, the laser line will shift to the left.) When you work with the ink line aligned with the left side of the saw blade, align the laser line with the left end of the groove (Fig. 13). When you align it with the right side of the saw blade, align the laser line with the right side of the groove.

- (3) After adjusting the position of the laser line, draw a right-angle ink line on the workpiece and align the ink line with the laser line. When aligning the ink line, slide the workpiece little by little and secure it by vise at a position where the laser line overlaps with the ink line. Work on the grooving again and check the position of the laser line. If you wish to change the laser line's position, make adjustments again following the steps from (1) to (3).

WARNING (Fig. 15 and Fig. 16)

- Make sure before plugging the power plug into the receptacle that the main body and the laser marker are turned off.
- Exercise utmost caution in handling a switch trigger for the position adjustment of the laser line, as the power plug is plugged into the receptacle during operation. If the switch trigger is pulled inadvertently, the saw blade can rotate and result in unexpected accidents.
- Do not remove the laser marker to be used for other purposes.

CAUTION

- Laser radiation - Do not stare into beam.
- Laser radiation on work table. Do not stare into beam. If your eye is exposed directly to the laser beam, it can be hurt.
- Do not dismantle it.
- Do not give strong impact to the laser marker (main body of tool); otherwise, the position of a laser line can go out of order, resulting in the damage of the laser marker as well as a shortened service life.
- Keep the laser marker lit only during a cutting operation. Prolonged lighting of the laser marker can result in a shortened service life.
- Use of controls or adjustments or performance of procedures other than those specified herein may result in hazardous radiation exposure.

NOTE

- Perform cutting by overlapping the ink line with the laser line.
- When the ink line and the laser line are overlapped, the strength and weakness of light will change, resulting in a stable cutting operation because you can easily discern the conformity of lines. This ensures the minimum cutting errors.
- In outdoor or near-the-window operations, it may become difficult to observe the laser line due to the sunlight. Under such circumstances, move to a place that is not directly under the sunlight and engage in the operation.
- Do not tug on the cord behind the motor head or hook your finger, wood and the like around it; otherwise, the cord may come off and the laser marker may not be lit up.
- Check and make sure on a periodic basis if the position of the laser line is in order. As regards the checking method, draw a right-angle ink line on the workpiece with the height of about 38 mm and the width of 89 mm, and check that the laser line is in line with the ink line [The deviation between the ink line and the laser line should be less than the ink line width (0.5 mm)] (Fig. 14).

8. Digital display panel (for C12LCH and C12LC) (Fig. 17 and Fig. 18)

- (1) Turning on the digital display switch shows 0° for both miter and bevel angle, regardless of main unit angle.

- (2) Align the main unit angle with the tilt angle (0°) and miter angle (0°) and hold down their reset buttons for at least 0.2 second.
- (3) Turning on the laser marker switch while the digital display switch is on, lights up the laser marker. (On the C12FCH, only the laser marker switch.)

CAUTION

- When operating the digital panel, have the motor head section at the top limit position and the blade stopped.
- If the figure shown on the miter angle digital display is different from the positive stop angle (for example, 45.0° → 45.5°, 31.6° → 32.0°) then the positive stop has probably deviated slightly from its correct position. If this happens, do as follows.
 - (1) Move the turntable left and right with the side handle loosened, and set the turntable to the correct position.
 - (2) If the figures on the display and positive stop still do not match, then return the turntable to the 0° position. Next move the turntable left and right with the side handle loosened as shown in **Fig. 19**. After setting it to the correct position 0°, press the reset button again.

NOTE

- Before starting to cut, align the main unit to the miter angle 0° and the bevel angle 0° and hold down the reset buttons for at least 0.2 second. If you press the digital display switch to ON without aligning the main unit to 0°, then the figures appearing on the digital display and the main unit angle will not match.
- The laser marker will not light up if the digital display switch is turned off. (only on C12LCH)
- Do not use the main unit near equipment that generates electrical noise such as generators. Electrical noise might cause faulty readings or operation on the digital display.

9. Cutting operation

- (1) As shown in **Fig. 20** the width of the saw blade is the width of the cut. Therefore, slide the workpiece to the right (viewed from the operator's position) when length **ⓑ** is desired, or to the left when length **ⓐ** is desired.

(Only Model C12LCH/C12FCH)

- If a laser marker is used, align the laser line with the left side of the saw blade, and then align the ink line with the laser line.
- (2) Once the saw blade reaches maximum speed, slowly push down the handle while pushing the lock lever (D) and bring the saw blade in the vicinity of the material to be cut.
 - (3) Once the saw blade contacts the workpiece, push the handle down gradually to cut into the workpiece.
 - (4) After cutting the workpiece to the desired depth, turn the power tool OFF and let the saw blade stop completely before raising the handle from the workpiece to return it to the full retract position.

CAUTION

- For maximum dimensions for cutting, refer to "SPECIFICATIONS" table.
- Increased pressure on the handle will not increase the cutting speed. On the contrary, too much pressure may result in overload of the motor and/or decreased cutting efficiency.
- Confirm that the trigger switch is turned OFF and the power plug has been removed from the receptacle whenever the tool is not in use.

- Always turn the power off and let the saw blade stop completely before raising the handle from the workpiece. If the handle is raised while the saw blade is still rotating, the cut-off piece may become jammed against the saw blade causing fragments to scatter about dangerously.
- Every time one cutting of deep-cutting operation is finished, turn the switch off, and check that the saw blade has stopped. Then raise the handle, and return it to the full retract position.
- Be absolutely sure to remove the cut material from the top of the turntable, and then proceed to the next step.

10. Miter cutting procedures

- (1) Loosen the side handle and push the lever for angle stoppers. Then, adjust the turntable until the indicator aligns with desired setting on the miter scale (**Fig. 21**).
- (2) Re-tighten the side handle to secure the turntable in the desired position.

NOTE

- Positive stops are provided at the right and left of the 0° center setting, at 15°, 22.5°, 31.6° and 45° settings. Check that the miter scale and the tip of the indicator are properly aligned.
- Operation of the saw with the miter scale and indicator out of alignment, or with the side handle not properly tightened, will result in poor cutting precision.

CAUTION

- Never remove the side handle; use of the tool without it would be hazardous.
To prevent an accident or personal injury always firmly tighten the miter handle.

11. Bevel cutting procedures (Fig. 22)

- (1) Loosen the clamp lever and bevel the saw blade to the left.
- (2) Adjust the bevel angle to the desired setting while watching the bevel angle scale and indicator, then secure the clamp lever.

WARNING

- When the workpiece is secured on the left or right side of the blade, the short cut-off portion will come to rest on the right or left side of the saw blade. Always turn the power off and let the saw blade stop completely before raising the handle from the workpiece.
If the handle is raised while the saw blade is still rotating, the cut-off piece may become jammed against the saw blade causing fragments to scatter about dangerously.
- When stopping the bevel cutting operation halfway, start cutting after pulling back the motor head to the initial position.
Starting from halfway, without pulling back, causes the safety cover to be caught in the cutting groove of the workpiece and to contact the saw blade.

12. Bevel angle fine adjustment (Fig. 23 and Fig. 24)

- (1) Grip the handle on the motor head and position it at the bevel angle you need. Temporarily tighten the clamp lever.

CAUTION

- If not tightened firmly enough the motor head might suddenly move or slip, causing injuries. Be sure to tighten the motor head section enough so it will not move.
- (2) Make fine adjustments to the bevel angle by gripping the handle and moving the knob (A).

NOTE

- Turning knob (A) clockwise, allows fine adjustment of the main unit to the left (as seen from front).

Turning knob (A) counterclockwise, allows fine adjustment of the main unit to the right (as seen from front).

If you tilt the main unit in the direction that does not place a load on plate (A) and pull plate (A), the contact position changes and the right slope angle becomes 3°.

If you tilt the main unit in the direction that does not place a load on plate (B) and pull plate (B), the contact position changes and the right slope angle becomes 48°.

- (3) After adjusting to the desired angle, tighten the clamp lever and clamp the motor head.

CAUTION

- Always check that the clamp lever is secured and the motor head is clamped. If you attempt angle cutting without clamping the motor head, then the motor head might shift unexpectedly causing injuries.

13. Compound cutting procedures

Compound cutting can be performed by following the instructions in 10 and 11 above. For maximum dimensions for compound cutting, refer to "SPECIFICATIONS" table.

CAUTION

- Always secure the workpiece with the right hand side for compound cutting. Never rotate the table to the right for compound cutting, because the saw blade might then contact the clamp or vise that secures the workpiece, and cause personal injury or damage.

14. Cutting long materials

When cutting long materials, use an auxiliary platform which is the same height as the holder (optional accessory) and base of the special auxiliary equipment.

Capacity: wooden material (W × H × L)
200 mm × 50 mm × 1400 mm

15. Installing the holders (Optional accessory)

The holders help keep longer workpieces stable and in place during the cutting operation.

- (1) As indicated in **Fig. 25**, use a steel square for aligning the upper edge of the holders with the base surface. Loosen the 6 mm wing nut. Turn a height adjustment bolt 6 mm, and adjust the height of the holder.
- (2) After adjustment, firmly tighten the wing nut and fasten the holder with the 6 mm knob bolt (optional accessory). If the length of Height Adjustment Bolt 6 mm is insufficient, spread a thin plate beneath. Make sure the end of Height Adjustment Bolt 6 mm does not protrude from the holder.

16. Stopper for precision cutting (Stopper and holder are optional accessory)

The stopper facilitates continuous precision cutting in lengths of 280 mm to 450 mm.

To install the stopper, attach it to the holder with the 6 mm wing bolt as shown in **Fig. 26**.

17. Confirmation for use Crown molding vise, Crown molding Stopper (L) and (R) (Optional accessory)

- (1) Crown molding Stopper (L) and (R) (optional accessories) allow easier cuts of crown molding without tilting the saw blade. Install them in the base both-sides side to be shown in **Fig. 27**. After inserting tighten the 6 mm knob bolts to secure the Crown molding Stoppers.

- (2) The crown molding vise (B) (Optional accessory) can be mounted on either the left fence (Fence (B)) or the right fence (Fence (A)). It can unite with the slope of the crown molding and vise can be pressed down.

Then turn the upper knob, as necessary, to securely attach the crown molding in position. To raise or lower the vise assembly, first loosen the 6 mm wing bolt.

After adjusting the height, firmly tighten the 6 mm wing bolt; then turn the upper knob, as necessary, to securely attach the crown molding in position (See **Fig 28**).

Position crown molding with its WALL CONTACT EDGE against the guide fence and its CEILING CONTACT EDGE against the Crown molding Stoppers as shown in **Fig. 28**. Adjust the Crown molding Stoppers according to the size of the crown molding. Tighten the 6 mm wing bolt to secure the Crown molding Stoppers.

WARNING

- Always firmly clamp or vise to secure the crown molding to the fence; otherwise the crown molding might be thrust from the table and cause bodily harm. Do not bevel cutting. The main body or saw blade may contact the sub fence, resulting in an injury.

CAUTION

- Always confirm that the motor head (see **Fig. 1**) does not contact the crown molding vise assembly when it is lowered for cutting. If there is any danger that it may do so, loosen the 6 mm knob bolt and move the crown molding vise assembly to a position where it will not contact the saw blade.

MOUNTING AND DISMOUNTING SAW BLADE**WARNING**

- To prevent an accident or personal injury, always turn off the trigger switch and disconnect the power plug from the receptacle before removing or installing a blade. If cutting work is done in a state where the bolt is not sufficiently tightened, the bolt can get loose, the blade can come off, and the lower guard can get damaged, resulting in injuries.

Also, check that the bolts are properly tightened before plugging the power plug into the receptacle.

- If the bolts are attached or detached using tools other than the 17 mm box wrench (standard accessory), excessive or improperly tightening occurs, resulting in injury.

1. Mounting the saw blade (Fig. 29, Fig. 30, Fig. 31 and Fig. 32)

- (1) Rotate the lower guard (plastic) to the top position.
- (2) Use the driver to loosen the 5 mm screw fastening the spindle cover and then remove the spindle cover.
- (3) Press in spindle lock and loosen bolt with 17 mm box wrench (standard accessory).
Since the bolt is left-hand threaded, loosen by turning it to the right as show in **Fig. 31**.

NOTE

- If the spindle lock cannot be easily pressed in to lock the spindle, turn the bolt with 17 mm box wrench (standard accessory) while applying pressure on the spindle lock.
The saw blade spindle is locked when the spindle lock is pressed inward.
- (4) Remove the bolt and washer (D).
- (5) Lift the lower guard and mount the saw blade.

WARNING

When mounting the saw blade, confirm that the rotation indicator mark on the saw blade and the rotation direction of the gear case (see **Fig. 1**) are properly matched.

- (6) Thoroughly clean washer (D) and the bolt, and install them onto the saw blade spindle.
- (7) Press in the spindle lock and tighten the bolt by turning it to the left by standard accessories wrench(17 mm box wrench) as indicated in **Fig. 31**.

CAUTION

- Confirm that the spindle lock has returned to the retract position after installing or removing the saw blade.
- Tighten the bolt so it does not come loose during operation.
Confirm that the bolt has been properly tightened before the power tool is started.

2. Dismounting the saw blade

Dismount the saw blade by reversing the mounting procedures described in paragraph 1 above.
The saw blade can easily be removed after lifting the lower guard.

CAUTION

- Never attempt to install saw blades except 290 mm – 305 mm in diameter.

MAINTENANCE AND INSPECTION

WARNING

To avoid an accident or personal injury, always confirm the trigger switch is turned OFF and that the power plug has been disconnected from the receptacle before performing any maintenance or inspection of this tool.

1. Inspecting the saw blade

Always replace the saw blade immediately upon the first sign of deterioration or damage.
A damaged saw blade can cause personal injury and a worn saw blade can cause ineffective operation and possible overload to the motor.

CAUTION

- Never use a dull saw blade. When a saw blade is dull, its resistance to the hand pressure applied by the tool handle tends to increase, making it unsafe to operate the power tool.
2. **Inspecting the lever (Fig. 33 and Fig. 34)**
If the M8 hexagonal head bolts (2) are loose, align the sides of the fence and saw blade with the steel square. After adjusting the saw blade and fence to a ninety-degree angle, tighten the lever securing hexagonal head bolts (2).
 3. **Inspecting the carbon brushes (Fig. 35 and Fig. 36)**
The carbon brushes in the motor are expendable parts. If the carbon brushes become excessively worn, motor trouble might occur.
Therefore, inspect the carbon brushes periodically and replace them when they have become worn to the wear limit line as shown in **Fig. 35**.
Also, keep the carbon brushes clean so that they will slide smoothly within the brush holders.
The carbon brushes can easily be removed after removal of the brush caps (see **Fig. 36**) with a slotted (minus) screwdriver.

4. About Handling the Motor (see Fig. 1)

Winding of the motor is said to be the heart of this tool. Exercise utmost caution not to damage the winding by exposing it to wash oil or water.

NOTE

- Accumulation of dust and the like inside the motor can result in a malfunction.
After using the motor for 50 hours or so, carry out no-load running, and blow in the dry air from a wind hole at the motor's rear. Such action is effective to discharge dust and the like.
5. **Inspecting the screws**
Regularly inspect each component of the power tool for looseness.
Re-tighten screws on any loose part.

WARNING

- To prevent personal injury, never operate the power tool if any components are loose.
6. **Inspecting the lower guard for proper operation**
Before each use of the tool, test the lower guard (see **Fig. 7**) to assure that it is in good condition and that it moves smoothly.
Never use the tool unless the lower guard operates properly and it is in good mechanical condition.

7. Storage

After operation of the tool has been completed, check that the following has been performed:

- (1) Trigger switch is in OFF position,
- (2) Power plug has been removed from the receptacle,
- (3) When the tool is not in use, keep it stored in a dry place out of the reach of children.

8. Lubrication

Lubricate the following sliding surfaces once a month to keep the power tool in good operating condition for a long time (**Fig. 1** and **Fig. 2**).
Use of machine oil is recommended.

Oil supply points:

- * Rotary portion of hinge
- * Rotary portion of vise assembly

9. Cleaning

Periodically remove chips, dust and other waste material from the surface of the power tool, especially from the inside of the lower guard with a damp, soapy cloth. To avoid a malfunction of the motor, protect it from contact with oil or water.

(Only Model C12LCH/C12FCH)

If the laser line becomes invisible due to chips and the like adhered onto the window of the laser marker's light-emitting section, wipe and clean the window with a dry cloth or a soft cloth moistened with soapy water, etc.

10. Service parts list

- A : Item No.
- B : Code No.
- C : No. Used
- D : Remarks

CAUTION

Repair, modification and inspection of HiKOKI Power Tools must be carried out by a HiKOKI Authorized Service Center.

Especially laser device should be maintained by the authorised agent by laser manufacturer.

Always assign the repair of laser device to HiKOKI Authorised Service Center.

This Parts List will be helpful if presented with the tool to the HiKOKI Authorized Service Center when requesting repair or other maintenance.

In the operation and maintenance of power tools, the safety regulations and standards prescribed in each country must be observed.

MODIFICATIONS

HiKOKI Power Tools are constantly being improved and modified to incorporate the latest technological advancements.

Accordingly, some parts (i.e. code numbers and/or design) may be changed without prior notice.

GUARANTEE

We guarantee HiKOKI Power Tools in accordance with statutory/country specific regulation. This guarantee does not cover defects or damage due to misuse, abuse, or normal wear and tear. In case of complaint, please send the Power Tool, undismantled, with the GUARANTEE CERTIFICATE found at the end of this Handling instruction, to a HiKOKI Authorized Service Center.

NOTE

Due to HiKOKI's continuing program of research and development the specifications herein are subject to change without prior notice.

Information concerning airborne noise and vibration

The measured values were determined according to EN61029.

The typical A-weighted sound pressure level: 95 dB (A)

The typical A-weighted sound power level: 108 dB (A)

Wear ear protection.

The typical weighted root mean square acceleration value: 2.6 m/s².

Information for power supply system to be used with electric tools provided with rated voltage 230 V~

Switching operations of electric apparatus cause voltage fluctuations.

The operation of this electric tool under unfavorable mains conditions can have adverse effects to the operation of other electric apparatus.

With a mains impedance equal or less than 0.29 Ohms there will probably be no negative effects.

Usually, the maximum permissible mains impedance will not be exceeded when the branch to the power outlet is fed from a junction box with a service capacity of 25 ampere or higher.

In case of power failure, or when the power plug is pulled out, immediately return the switch to OFF position. This prevents an uncontrolled restart.

ALLGEMEINE VORSICHTSMASSNAHMEN

WARNUNG! Bei der Verwendung von Elektrowerkzeugen müssen immer die grundlegenden Vorsichtsmaßnahmen befolgt werden, um das Risiko von Feuer, elektrischem Schlag und persönlicher Verletzung und den nachfolgenden Punkten zu vermeiden. Lesen Sie diese Anweisungen völlig, bevor Sie dieses Erzeugnis verwenden, und bewahren Sie diese Anweisungen auf.

Für sicheren Betrieb:

1. Der Arbeitsplatz sollte sauber gehalten werden. Unaufgeräumte Arbeitsplätze und Werkbänke erhöhen die Unfallgefahr.
2. Die Betriebsbedingungen beachten. Elektrowerkzeuge sollten nicht dem Regen ausgesetzt werden. Ebenfalls sollten Sie nicht an feuchten oder nassen Plätzen gebraucht werden. Der Arbeitsplatz sollte gut beleuchtet sein.
Verwenden Sie Elektrowerkzeuge nicht an Orten, an denen die Gefahr von Feuer oder Explosion besteht.
3. Schutzmaß nahmen gegen elektrische Schläge treffen. Darauf achten, daß das Gehäuse nicht in Kontakt mit geerdeten Flächen kommt (z.B. Rohre, Radiatoren, Elektroherde, Kühlschränke).
4. Kinder und gebrechliche Personen sollten vom Gerät ferngehalten werden. Andere Personen nicht mit dem Werkzeug oder dem Verlängerungskabel in Kontakt kommen lassen. Besucher sollten vom Arbeitsbereich ferngehalten werden.
5. Nicht benutzte Werkzeuge sollten sicher aufbewahrt werden. Sie sollten an einem trockenen und hochgelegenen oder verschließbaren Ort aufbewahrt werden, außerhalb der Reichweite von Kindern und gebrechlichen Personen.
6. Werkzeuge sollten nicht mit übermäßiger Gewalt verwendet werden. Ihre Leistung ist besser und sicherer, wenn sie mit der vorgeschriebenen Geschwindigkeit verwendet werden.
7. Nur die korrekten Werkzeuge verwenden. Niemals ein kleineres Werkzeug oder Zusatzgerät für Arbeiten verwenden, die Hochleistungsgeräte erfordern. Nur Werkzeuge verwenden, die dem Verwendungszweck entsprechen, d.h. niemals eine Kreissäge zum Sägen von Ästen oder Baumstämmen verwenden.
8. Die richtige Kleidung tragen. Keine lose Kleidung oder Schmuck tragen, da sich lose Kleidungsstücke in den bewegenden Teilen verfangen können. Bei Arbeiten im Freien sollten Gummihandschuhe und rutschfeste Schuhe getragen werden. Tragen Sie eine schützende Haarabdeckung, um langes Haar zurückzuhalten.
9. Es sollte eine Sicherheitsbrille getragen werden. Bei Arbeiten mit Staubentwicklung sollte eine Gesichtssoder Staubmaske getragen werden.
10. Schließen Sie eine Staubabsaugvorrichtung an. Sägen mit dieser Verbundsäge kann eine beträchtliche Menge Staub aus dem Auslass am fixierten Schutz verursachen.
(Staubmaterial: Holz oder Aluminium)
Wenn Vorrichtungen für den Anschluß von Staubabsaug- und -sammelvorrichtungen vorhanden sind, so stellen Sie sicher, daß diese angeschlossen sind und richtig verwendet werden.
11. Niemals das Kabel mißbrauchen. Ein Werkzeug niemals am Kabel tragen oder bei Abtrennung

- von der Steckdose das Kabel herausreißen. Das Kabel sollte gegen Hitze, Öl und scharfe Kanten geschützt werden.
12. Den Arbeitsplatz gut absichern. Zwingen oder einen Schraubstock zur Befestigung des Werkstücks verwenden. Das ist sicherer als die Benutzung der Hände und macht beide Hände zur Bedienung des Werkzeugs frei.
13. Sich niemals weit überbeugen. Immer einen festen Stand und ein sicheres Gleichgewicht bewahren.
14. Die Werkzeuge sollten sorgfältig behandelt werden. Für einen einwandfreien und sicheren Betrieb sollten sie stets scharf sein und saubergehalten werden. Die Anleitungen für Schmierung und Austausch des Zuehørs unbedingt einhalten. Die Kabel der Geräte regelmäßig überprüfen und bei Beschädigung durch eine autorisierte Kundendienststelle reparieren lassen. Ebenfalls die Verlängerungskabel regelmäßig überprüfen und bei Beschädigung auswechseln. Die Handgriffe sollten stets trocken und sauber sein, sowie keine Öl- oder Schmierfett stellen aufweisen.
15. Werkzeuge vom Netz trennen, wenn sie nicht benutzt werden, vor Wartungsarbeiten und beim Austausch von Zubehörteilen wie z.B. Blätter, Bohrer und Messer.
16. Alle Stellkeile und Schraubenschlüssel entfernen. Vor Einschaltung des Gerätes darauf achten, daß alle Stellkeile und Schraubenschlüssel entfernt worden sind.
17. Ein unbeabsichtigtes Einschalten sollte vermieden werden. Niemals ein angeschlossenes Werkzeug mit dem Finger am Schalter tragen. Vor Anschluß überprüfen, ob das Gerät ausgeschaltet ist.
18. Im Freien ein Verlängerungskabel verwenden. Nur ein Verlängerungskabel verwenden, das für die Verwendung im Freien markiert ist.
19. Den Arbeitsvorgang immer unter Kontrolle haben. Das Gerät niemals in einem abgespannten Zustand verwenden.
20. Beschädigte Teile überprüfen. Vor Benutzung des Werkzeugs sollten beschädigte Teile oder Schutzvorrichtungen sorgfältig überprüft werden, um festzustellen, ob sie einwandfrei funktionieren und die vorgesehene Funktion erfüllen, Ausrichtung, Verbindungen sowie Anbringung sich bewogender Teile überprüfen. Ebenfalls überprüfen, ob Teile gebrochen sind. Teile oder Schutzvorrichtungen, die beschädigt sind, sollten, wenn in dieser Bedienungsanleitung nichts anderes erwähnt ist, durch eine autorisierte Kundendienststelle ausgetauscht oder repariert werden. Dasselbe gilt für defekte Schalter. Wenn sich das Werkzeug nicht mit dem Schalter einoder ausschalten läßt, sollte das Werkzeug nicht verwendet werden.
21. Warnung
Die Verwendung von anderem Zubehör oder anderen Zusätzen als in dieser Bedienungsanleitung empfohlen kann das Risiko einer Körperverletzung einschließen.
22. Lassen Sie Ihr Werkzeug durch qualifiziertes Personal reparieren.
Dieses Elektrowerkzeug entspricht den zutreffenden Sicherheitsanforderungen. Reparaturen sollten nur von qualifiziertem Personal unter Verwendung von Originalersatzteilen durchgeführt werden, da sonst beträchtliche Gefahr für den Benutzer auftreten kann.

SICHERHEITSHINWEISE ZUR NUTZUNG DER KAPP- UND GEHRUNGSSÄGE

1. Halten Sie den Boden um die Maschine herum eben, gut gewartet und frei von losem Material wie z.B. Sägespäne und abgesägten Stücken.
2. Sorgen Sie für ausreichende allgemeine und örtliche Beleuchtung.
3. Elektrowerkzeuge nur für die in der Bedienungsanleitung angeführten Anwendungen verwenden. Reparaturen dürfen nur durch autorisierte Wartungseinrichtungen durchgeführt werden. Der Hersteller ist nicht verantwortlich für Beschädigungen oder Verletzungen, die durch Reparatur durch nicht autorisierte Personen oder durch Mißbrauch des Werkzeugs verursacht werden.
5. Zur Sicherstellung der Betriebsintegrität von Elektrowerkzeugen niemals installierte Abdeckungen oder Schrauben entfernen.
6. Bewegliche Teile und Zubehör nur berühren, wenn das Werkzeug nicht an die Stromversorgung angeschlossen ist.
7. Das Werkzeug mit einer geringeren Leistungsaufnahme als auf dem Typenschild angezeigt verwenden, da sonst durch Überlastung die Qualität der bearbeiteten Oberfläche bzw. der Wirkungsgrad beeinträchtigt werden kann.
8. Plastikteile nicht mit Lösungsmittel abwischen. Lösungsmittel wie Benzin, Verdüner, Kohlenstofftetrachlorid oder Alkohol können Plastikmaterial beschädigen oder Risse verursachen. Nie mit Lösungsmittel abwischen. Plastikteile mit einem mit Seifenwasser angefeuchteten weichen Lappen reinigen.
9. Nur Originalersatzteile von HiKOKI verwenden.
10. Dieses Werkzeug sollte nur zum Auswechseln der Kohlebürsten zerlegt werden.
11. Die Explosionszeichnung in dieser Bedienungsanleitung ist nur für autorisierte Wartungseinrichtungen gedacht.
12. Sägen Sie niemals Metall oder Mauerwerk.
13. Ausreichende allgemeine oder lokalisierte Beleuchtung ist vorgesehen. Vorrat und fertige Werkstücke befinden sich in der Nähe der normalen Arbeitsposition der Bedienung.
14. Tragen Sie ausreichende persönliche Schutzausrüstung, wenn erforderlich. Dies kann z.B. einschließen: Gehörschutz zur Verringerung des Risikos von induziertem Hörverlust. Augenschutz zur Verringerung des Risikos von Augenverletzungen. Atemschutz zur Verringerung des Risikos von Einatmen von schädlichem Staub. Handschuhe zur Handhabung von Sägeblättern (Sägeblätter sollten möglichst in einem Halter transportiert werden) und grobem Material.
15. Die Bedienung ist angemessen in Verwendung, Einstellung und Betrieb der Maschine geschult.
16. Vermeiden Sie es, abgeschnittene oder andere Teile des Werkstücks aus dem Schneidbereich zu entfernen, während die Maschine läuft und der Sägekopf nicht in der Ruheposition ist.
17. Benutzen Sie die Kapp- und Gehrungssäge niemals mit in offener Position fixiertem unterem Schutz.
18. Stellen Sie sicher, dass sich der untere Schutz glatt bewegt.
19. Verwenden Sie die Säge nur in gutem Betriebszustand, angemessen geartet und mit den Schutzvorrichtungen in Position.
20. Verwenden Sie korrekt geschärfte Sägeblätter. Beachten Sie die auf dem Sägeblatt angegebene maximale Drehzahl.
21. Verwenden Sie keine beschädigten oder verformten Sägeblätter.
22. Verwenden Sie keine aus Hochschnellstahl hergestellten Sägeblätter.
23. Verwenden Sie nur von HiKOKI empfohlene Sägeblätter. Das verwendete Sägeblatt muss EN847-1 entsprechen.
24. Die Sägeblätter sollten einen Außendurchmesser im Bereich von 290 bis 305 mm haben.
25. Wählen Sie das korrekte Sägeblatt für das zu sägende Material.
26. Benutzen Sie die Kapp- und Gehrungssäge niemals mit nach oben oder zur Seite zeigendem Sägeblatt.
27. Stellen Sie sicher, dass das Werkstück frei ist von Fremdkörpern wie Nägel usw.
28. Wechseln Sie den Tischeinsatz aus, wenn er abgenutzt ist.
29. Verwenden Sie die Säge nur zum Sägen von Aluminium, Holz oder ähnlichen Materialien.
30. Verwenden Sie Säge nur zum Sägen von durch den Hersteller empfohlenen Materialien.
31. Das Verfahren zum Auswechseln des Sägeblatts muss korrekt durchgeführt werden, einschließlich der Methode für die Neupositionierung und der Warnung.
32. Schließen Sie bei Holzsägearbeiten einen Staubsammler an die Kapp- und Gehrungssäge an. Lassen Sie beim Schlitten Vorsicht walten.
34. Halten Sie das Werkzeug beim Transport bzw. zum Tragen nicht am Halter. Halten Sie das Werkzeug am Handgriff anstatt am Halter.
35. Beginnen Sie mit dem Sägen, nachdem der Motor die maximale Drehzahl erreicht hat.
36. Drücken Sie sofort den Ausschalter (OFF), wenn Sie eine Störung bemerken.
37. Schalten Sie die Stromversorgung aus und warten Sie, bis das Sägeblatt angehalten hat, bevor Sie das Werkzeug warten oder einstellen.
38. Während Sägen einer Gehrung oder eines Schrägschnitts sollte das Sägeblatt nicht angehoben werden, bis es vollkommen angehalten hat.
39. Beachten Sie beim Sägebetrieb alle restlichen Risiken, wie Laserstrahlung zu Ihren Augen, ungewollter Zugriff zu sich bewegenden Teilen am Schlittenmechanismus der Maschine usw.

TECHNISCHE DATEN

Maximale Sägekapazität Höhe × Breite	0°	61,5 mm × 200 mm oder 96 mm × 155 mm		
	45° Gehrung	61,5 mm × 140 mm		
	Schrägschnitt 45° links	40 mm × 200 mm		
	Kombination (Schrägschnitt 45° links, 45° Gehrung)	40 mm × 140 mm		
Sägeblattabmessungen (AD × ID × Dicke)		305 mm × 30 mm × 2,3 mm		
Gehrungssägewinkel		Rechts und Links 0° bis 52°		
Schrägschnittwinkel		Links -3° bis 48°		
Kombinationssägewinkel		Gehrung (Rechts und Links) 0° bis 45° Schrägschnitt (Links) 0° bis 45°		
Spannung (nach Gebiet)*		(110 V, 230 V) ∨		
Leistungsaufnahme*		1520 W		
Leerlaufdrehzahl		4000 min ⁻¹		
Maschinenabmessungen (Breite × Tiefe × Höhe)		625 mm × 775 mm × 610 mm		
Modell		C12LCH	C12LC	C12FCH
Gewicht (Netto)		19,5 kg	19 kg	
Digitalanzeige	Genauigkeit ±0,5°	Ja	Ja	Nein
Lasermarkierer		Ja	Nein	Ja
	Maximale Ausgangsleistung	Po<3 mW Lasererzeugnis Klasse II		
	(Lambda)	654 nm		
	LasermEDIUM	Laserdiole		

*Überprüfen Sie die Angaben auf dem Typenschild, da sich diese je nach dem Verkaufsgebiet ändern.

STANDARDZUBEHÖR

- (1) 305 mm TCT-Sägeblatt (am Werkzeug angebracht) 1
 - (2) Staubbeutel 1
 - (3) 17 mm Steckschlüssel 1
 - (4) Schraubstocksatz 1
 - (5) 4 mm-Sechskantschlüssel 1
 - .. (nur C12LCH/C12FCH) 1
- Änderungen des Standardzubehörs bleiben jederzeit vorbehalten.

SONDERZUBEHÖR (SEPARAT ZU BEZIEHEN)

- (1) Verlängerungshalter und Anschlag
 - (2) Schraubstocksatz für Kronenform (einschließlich Kronenformanschlag (L))
 - (3) Kronenformanschlag (L)
 - (4) Kronenformanschlag (R)
- Änderungen des Sonderzubehörs bleiben jederzeit vorbehalten.

ANWENDUNG

- Sägen von Aluminiumfensterrahmen und verschiedenen Holzarten.

AUSPACKEN

- Das Elektrowerkzeug und alle Teile (Standardzubehör) sorgfältig auspacken.
- Sicherstellen, daß alle Teile (Standardzubehör) vorhanden sind.

VOR DER VERWENDUNG

- 1. Stromversorgung**
Sicherstellen, daß die zu verwendende Stromversorgung den Angaben auf dem Typenschild entspricht.
- 2. Netzschalter**
Sicherstellen, daß der Netzschalter ausgeschaltet ist. Wenn der Stecker bei eingeschaltetem Schalter an eine Steckdose angeschlossen wird, fängt das Elektrowerkzeug sofort an zu laufen, und es kann zu einem schweren Unfall kommen.
- 3. Verlängerungskabel**
Bei Arbeit entfernt von einer Steckdose ein Verlängerungskabel ausreichender Dicke und Nennkapazität verwenden. Das Verlängerungskabel so kurz wie möglich halten.
- 4. Bei der Vorbereitung des Elektrowerkzeugs Werden die Hauptteile durch einen Verriegelungsstift gesichert**
Bewegen Sie den Handgriff etwas, so daß der Verriegelungsstift entfernt werden kann.

VORSICHT

- Transportvorbereitungen
Lassen Sie den Verriegelungsstift in das Getriebegehäuse einrasten (**Abb. 3**).
Lösen Sie die 6 mm-Flügelschraube. Drehen Sie das Verbindungsstück (C) wie in **Abb. 5** gezeigt und fixieren Sie es mit der 6 mm-Flügelschraube.
Der untere Schutz deckt die Zähne des Sägeblattes zur Vorderseite des Gerätes hin ab.

- Schneidarbeiten
Bewegen Sie den Griff etwas, so dass sich der Verriegelungsstift lösen lässt.
Lösen Sie die 6 mm-Flügelschraube. Drehen Sie das Verbindungsstück (C) wie in **Abb. 6** gezeigt und fixieren Sie es mit der 6 mm-Flügelschraube.

5. Den Staubbeutel am Gerät anbringen (Abb. 1)

- (1) Wenn der Staubbeutel mit Sägestaub gefüllt ist, wird bei laufendem Sägeblatt Staub aus dem Beutel geblasen.
Prüfen Sie den Staubbeutel von Zeit zu Zeit und leeren Sie ihn, ehe er ganz gefüllt ist.
- (2) Bei Schräg- und Kombinationschnitten bringen Sie den Staubbeutel im rechten Winkel zur Basis an, wie in **Abb. 4** gezeigt.

VORSICHT

- Leeren Sie den Staubbeutel häufiger, damit sich Kanal und Sicherheitsabdeckung nicht zusetzen.
Sägestaub sammelt sich bei Schrägschnitten schneller als bei normalen Arbeiten an.
- #### 6. Installation
- Stellen Sie sicher, dass die Maschine immer an der Werkbank fixiert ist.
Bringen Sie das Elektrowerkzeug auf einer ebenen, horizontalen Werkbank an. Verwenden Sie Schrauben mit einem Durchmesser von 8 mm mit einer angemessenen Länge entsprechend der Dicke der Werkbank.
Die Schrauben sollten mindestens 35 mm länger als die Dicke der Werkbank sein.
Verwenden Sie z.B. Schrauben von 8 mm × 60 mm für eine 25 mm dicke Werkbank.

EINSTELLUNG DES ELEKTROWERKZEUGS VOR DER VERWENDUNG

ACHTUNG

Alle Einstellungen vor Anschluß des Steckers an die Steckdose durchführen.

1. Überprüfen Sie den unteren Schutz auf glatten Betrieb

ACHTUNG

- Die Kapp- und Gehrungssäge ist mit einer Sägekopfverriegelung als Sicherheitsvorrichtung ausgestattet.
- Um den Sägekopf für den Schnitt abzusenken, drücken Sie den Sperrhebel (D) mit dem Daumen ein, um die Sperre zu lösen.
- (1) Wenn Sie den Griff bei gedrücktem Sperrhebel (D) hinabdrücken, achten Sie darauf, dass sich der untere Schutz reibungslos zurückzieht (**Abb. 7**).
- (2) Überprüfen Sie dann, dass der untere Schutz zu seiner Ausgangsposition zurückkehrt, wenn der Handgriff angehoben wird.

PRAKTISCHE ANWENDUNGEN

WARNUNG

- Um Verletzungen zu vermeiden, platzieren Sie niemals ein Werkstück auf dem Tisch oder nehmen es herunter, wenn das Werkzeug in Betrieb ist.
- Lassen Sie niemals Arme oder Beine in den Bereich der Linie neben dem Warnsymbol gelangen, wenn das Werkzeug in Betrieb ist. Dies kann extrem gefährlich sein (siehe **Abb. 8**).

ACHTUNG

- Es ist gefährlich, das Werkstück anzubringen oder zu entfernen, während sich das Sägeblatt dreht.
- Beim Sägen die Sägespäne vom Drehtisch entfernen.
- Wenn sich zu viele Sägespäne ansammeln, steht das Sägeblatt aus dem zu sägenden Material heraus.
Niemals die Hände oder Gegenstände in die Nähe des freiliegenden Sägeblattes bringen.

1. Das zu schneidende Material mit dem Schraubstocksatz fest einspannen, damit es sich beim Sägen nicht bewegt

2. Schalterbedienung

Durch Ziehen am Auslöser wird der Schalter eingeschaltet. Durch Loslassen des Auslösers wird der Schalter ausgeschaltet.

3. Halter (B) justieren (Abb. 9)

Lösen Sie die 6 mm-Schraube mit dem beigelegten 10 mm-Ringschlüssel. Justieren Sie den Halter (B) so, dass seine Unterseite die Werkbank oder den Boden berührt.

4. Verwendung des Schraubstocksatzes (Standardzubehör) (Abb. 10)

- (1) Der Schraubstocksatz kann durch Lösen der 6 mm-Flügelschraube (A) entweder an der linken Führung (Führung (B)) oder an der rechten Führung (Führung (A)) angebracht werden.
- (2) Der Schraubenhalter kann nach Lösen der 6 mm-Flügelschraube (B) an die Höhe des Werkstücks angepasst werden. Nach der Justage ziehen Sie die 6 mm-Flügelschraube (B) fest an und fixieren den Schraubenhalter.
- (3) Drehen Sie den oberen Knopf und fixieren Sie das Werkstück unverrückbar an seiner Position.

WARNUNG

- Klemmen oder spannen Sie das Werkstück immer fest an der Führung, da es sonst vom Tisch geschoben werden und Verletzungen verursachen kann.

ACHTUNG

- Stellen Sie immer sicher, daß der Motorkopf nicht mit der Schraubstockmontage in Berührung kommt, wenn er zum Sägen abgesenkt wird. Wenn die Gefahr besteht, daß dies der Fall ist, so lösen Sie die 6-mm-Flügelschraube und bewegen Sie die Schraubstockmontage zu einer Position, an der sie nicht mit dem Sägeblatt in Kontakt kommt.

5. Wichtige Hinweise zum Einsatz der Hilfsführung (Abb. 11)

Dieses Motorwerkzeug ist mit einer Hilfsführung ausgestattet. Die Hilfsführung verwenden Sie bei rechtwinkligen Schnitten. Danach können Sie präzise Schnitte in Materialien mit breiter Rückseite durchführen.

Bei linksseitigen Gehrungsschnitten heben Sie die Hilfsführung wie in **Abb. 11** gezeigt an und drehen sie dann gegen den Uhrzeigersinn.

WARNUNG

- Bei linksseitigen Schrägschnitten drehen Sie die Hilfsführung gegen den Uhrzeigersinn (**Abb. 8**). Wenn die Hilfsführung nicht gegen den Uhrzeigersinn gedreht wird, kann sie Gehäuse oder Sägeblatt berühren und Verletzungen verursachen.

6. Verwendung einer Tintelinie

Nach Absenken des Motorabschnitts wird der untere Schutz angehoben und das Sägeblatt erscheint.
Richten Sie die Tintelinie auf das Sägeblatt aus.

ACHTUNG

Heben Sie den unteren Schutz niemals an, während sich das Sägeblatt dreht.

Die Hilfsführung kann nicht nur andere Teile berühren und die Schnittgenauigkeit einschränken – es kann auch zu Beschädigungen der Führung kommen.

7. Positionseinstellung für die Laserlinie (Nur Modell C12LCH/C12FCH)

Tintelinien können an diesem Werkzeug einfach auf den Lasermarkierer ausgerichtet werden. Der Lasermarkierer wird durch einen Schalter eingeschaltet (**Abb. 12**).

Wenn Sie den Lasermarkiererschalter bei eingeschalteter Digitalanzeige betätigen, leuchtet die Lasermarkierung auf. (Bei C12FCH muss nur der Lasermarkiererschalter betätigt werden.)

Je nach Schnittwahl kann die Laserlinie mit der linken Seite der Schnittbahn (Sägeblatt) oder der Tintelinie auf der rechten Seite ausgerichtet werden.

Die Laserlinie ist bei Versand ab Werk auf die Breite des Sägeblatts eingestellt. Stellen Sie die Position des Sägeblatts und der Laserlinie mit den folgenden Schritten ein, um Ihrer gewünschten Verwendung zu entsprechen.

- (1) Schalten Sie den Lasermarkierer ein und sägen Sie eine Nut mit einer Tiefe von etwa 5 mm in ein Werkstück mit einer Höhe von etwa 38 mm und einer Breite von 89 mm. Halten Sie das genutete Werkstück mit dem Schraubstock in seiner Position und bewegen Sie es nicht.
- (2) Setzen Sie dann einen 4 mm-Sechskantschlüssel in die 12er-Bohrung an der Seite des Getriebegehäuses ein und verschieben Sie die Laserlinie durch Drehen der Innensechskantschraube. (Wenn Sie den Sechskantschlüssel im Uhrzeigersinn drehen, bewegt sich die Laserlinie nach rechts, bei Drehung gegen den Uhrzeigersinn entsprechend nach links.) Wenn Sie mit einer auf die linke Seite des Sägeblatts ausgerichteten Tintelinie arbeiten, so richten Sie die Laserlinie auf die linke Kante der Nut aus (**Abb. 13**). Wenn Sie mit einer auf die rechte Seite ausgerichteten Tintelinie arbeiten, so richten Sie die Laserlinie auf die rechte Kante aus.
- (3) Ziehen Sie nach Einstellung der Position der Laserlinie eine rechtwinklige Tintelinie auf dem Werkstück und richten Sie die Tintelinie auf die Laserlinie aus. Verschieben Sie das Werkstück beim Ausrichten der Tintelinie in kleinen Schritten und ziehen Sie den Schraubstock fest an, wenn die Laserlinie genau auf der Tintelinie liegt. Führen Sie erneut Sägen einer Nut durch und überprüfen Sie die Position der Laserlinie. Wenn Sie die Position der Laserlinie ändern wollen, so stellen Sie erneut entsprechend den Schritten (1) bis (3) ein.

WARNUNG (Abb. 15 und Abb. 16)

- Stellen Sie sicher, dass die Säge und der Lasermarkierer ausgeschaltet sind, bevor Sie den Stecker an eine Steckdose anschließen.
- Lassen Sie bei der Positionseinstellung für die Laserlinie äußerste Sorgfalt in Bezug auf den Auslöserschalter walten, da hierbei der Stecker an eine Steckdose angeschlossen ist.
- Wenn der Auslöserschalter versehentlich durchgezogen wird, kann es durch Drehung des Sägeblatts zu unerwarteten Unfällen kommen.
- Entfernen Sie den Lasermarkierer nicht, um ihn für andere Zwecke zu verwenden.

ACHTUNG

- Laserstrahlung - Nicht in den Laserstrahl sehen.
- Laserstrahlung auf der Werkbank. Nicht in den Laserstrahl sehen. Wenn ein Auge direkt einem Laserstrahl ausgesetzt wird, kann es zu Verletzung des Auges kommen.
- Nicht zerlegen.
- Den Lasermarkierer (Werkzeugkörper) nicht starken Stößen aussetzen, da sonst die Positionierung der Laserlinie gestört werden kann und es zu Beschädigung des Lasermarkierers und verringerter Lebensdauer kommen kann.
- Lassen Sie den Lasermarkierer nur während des Sägens eingeschaltet. Längeres Leuchten des Lasermarkierers kann zu verkürzter Verwendungsdauer führen.
- Durch Verwendung anderer Regelungen oder Einstellungen oder durch Durchführung anderer als der hier angeführten Verfahren kann Aussetzen gegenüber schädlicher Strahlung verursachen.

HINWEIS

- Führen Sie Schnitte aus, indem Sie die Tintelinie mit der Laserlinie in Deckung bringen.
- Wenn Tinten- und Laserlinie in Deckung gebracht sind, ändert sich die Lichtintensität. Dadurch können Sie präzise Schnitte ausführen, da Sie Abweichungen anhand der Linien bemerken. Auf diese Weise erreichen Sie nur minimale Schnittabweichungen.
- Bei Verwendung im Freien oder in der Nähe eines Fensters kann es wegen Sonnenlicht schwierig sein, die Laserlinie zu sehen. Bringen Sie das Werkstück und das Werkzeug in einem solchen Fall an einen Platz, der nicht direktem Sonnenlicht ausgesetzt ist, und führen Sie die Arbeit dort durch.
- Ziehen Sie nicht am Kabel hinter dem Motorkopf und haken Sie nicht Finger, Holz oder sonstige Gegenstände ein, da sich sonst das Kabel lösen kann und der Lasermarkierer nicht aufleuchtet.
- Überprüfen Sie die richtige Position der Laserlinie in regelmäßigen Abständen. Zur Überprüfung zeichnen Sie eine rechtwinklige Tintelinie von etwa 38 mm Länge und 89 mm Breite auf das Werkstück und vergewissern sich, dass die Laserlinie in Flucht mit der Tintelinie liegt [Die Abweichung zwischen Tinten- und Laserlinie sollte unterhalb der Tintelinienbreite (0,5 mm) liegen.] (**Abb. 14**).

8. Digitalanzeige (bei C12LCH und C12LC) (Abb. 17 und 18)

- (1) Beim Einschalten zeigt die Digitalanzeige unabhängig vom Gerätewinkel 0° für Gehrungs- und Schrägschnittwinkel an.
- (2) Passen Sie den Gerätewinkel an den Neigungswinkel (0°) und den Gehrungswinkel (0°) an und halten Sie die Rückstelltasten mindestens 0,2 Sekunden lang gedrückt.
- (3) Wenn Sie den Lasermarkiererschalter bei eingeschalteter Digitalanzeige betätigen, leuchtet die Lasermarkierung auf. (Bei C12FCH muss nur der Lasermarkiererschalter betätigt werden.)

VORSICHT

- Sorgen Sie dafür, dass sich der Motorkopf in der obersten Position befindet und das Sägeblatt gestoppt ist, wenn Sie die Digitalanzeige bedienen.
- Wenn die Gehrungswinkelanzeige vom Festanschlagwinkel abweichen sollte (z. B. 45,0° → 45,5° / 31,6° → 32,0°) ist der Festanschlag vermutlich ein wenig von seiner korrekten Position abgewichen. In diesem Fall gehen Sie wie folgt vor.

- (1) Bewegen Sie die Drehplatte bei gelöstem Seitengriff nach links und rechts, bringen Sie die Drehplatte in die richtige Position.
- (2) Falls die Anzeige immer noch nicht mit dem Festanschlag übereinstimmen sollte, bringen Sie die Drehplatte wieder in die 0°-Position. Bewegen Sie die Drehplatte bei gelöstem Seitengriff nach links und rechts, wie in **Abb. 19** gezeigt. Nachdem Sie sie in die korrekte 0°-Position gebracht haben, drücken Sie die Rückstelltaste erneut.

HINWEIS

- Vor dem Schneiden stellen Sie das Gerät auf einen Gehrungswinkel von 0° und einen Schrägschnittwinkel von 0° ein und halten die Rückstelltasten jeweils mindestens 0,2 Sekunden lang gedrückt. Wenn Sie die Digitalanzeige einschalten, ohne das Gerät auf 0° ausgerichtet zu haben, stimmen Anzeige und Gerätewinkel nicht überein.
- Die Lasermarkierung arbeitet nur bei eingeschalteter Digitalanzeige. (gilt nur für C12LCH)
- Verwenden Sie das Gerät in der Nähe von Maschinen, die elektrische Störungen verursachen können; z. B. in der Nähe von Generatoren. Elektrische Störungen (z. B. durch Abrissfunken) können zu falschen Anzeigewerte und sonstigen Fehlfunktionen der Anzeige führen.

9. Sägebetrieb

Wie in **Abb. 20** gezeigt, stimmt die Breite des Sägeblattes mit der Schnittbreite überein. Schieben Sie das Werkstück daher – vom Bediener aus gesehen – nach rechts, wenn Länge **ⓑ** gewünscht ist oder nach links, wenn Länge **ⓐ** gewünscht ist.

(Nur Modell C12LCH/C12FCH)

Wenn der Lasermarkierer eingesetzt wird, richten Sie die Laserlinie an der linken Seite des Sägeblattes, danach die Tintenlinie an der Laserlinie aus.

- (2) Wenn das Sägeblatt seine Maximalgeschwindigkeit erreicht hat, drücken Sie bei gedrücktem Sperrhebel (D) langsam den Griff hinab, um das Sägeblatt an das zu schneidende Material heranzuführen.
- (3) Drücken Sie den Griff allmählich nach unten, wenn das Sägeblatt in Kontakt mit dem Werkstück kommt, um das Werkstück zu sägen.
- (4) Schalten Sie nach Sägen auf die gewünschte Tiefe das Werkzeug aus und lassen Sie das Sägeblatt vollkommen anhalten, bevor Sie den Griff vom Werkstück anheben, um zur vollen Rückzugposition zurückzukehren.

ACHTUNG

- Beziehen Sie sich für die maximalen Schneidabmessungen auf „TECHNISCHE DATEN“ für den Tisch.
- Stärkerer Druck auf den Griff verursacht nicht schnelleres Sägen. Zu starker Druck verursacht im Gegenteil eine Überlastung des Motors und/oder verringert die Wirksamkeit.
- Überzeugen Sie sich, dass der Auslöserschalter ausgeschaltet ist und der Stecker aus der Steckdose gezogen ist, wenn das Werkzeug nicht verwendet wird.
- Schalten Sie immer die Stromversorgung aus und lassen Sie das Sägeblatt vollkommen anhalten, bevor Sie den Griff vom Werkstück anheben. Wenn der Griff bei sich drehendem Sägeblatt angehoben wird, kann sich das abgesägte Stück gegen das Sägeblatt verkleben, und Fragmente können gefährlich durch die Gegend fliegen.

- Schalten Sie nach Beendigung jedes Sägeschnitts oder Nutschnitts die Stromversorgung aus und überzeugen Sie sich davon, dass das Sägeblatt angehalten hat. Heben Sie dann den Griff an und kehren Sie zur vollen Rückzugposition zurück.
- Achten Sie unbedingt darauf, das abgesägte Material von der Oberseite des Drehtisches zu entfernen, und schreiten Sie dann zum nächsten Schritt fort.

10. Verfahren zum Sägen von Gehrungen

- (1) Lösen Sie den Seitengriff und drücken Sie den Hebel für den Winkelanschlag. Stellen Sie dann die Drehbühne so ein, dass der Zeiger mit der gewünschten Einstellung auf der Gehrungsskala übereinstimmt (**Abb. 21**).
- (2) Ziehen Sie den Seitengriff wieder an, um die Drehbühne in der gewünschten Position zu sichern.

HINWEIS

- Positive Anschläge sind rechts und links von der 0°-Mittelstellung bei 15°, 22,5°, 31,6° und 45° vorhanden. Überprüfen Sie, dass die Gehrungsskala und die Zeigerspitze richtig ausgerichtet sind.
- Betrieb der Säge mit schlechter Ausrichtung von Gehrungsskala und Zeiger oder mit nicht fest angezogenem Seitengriff verursacht schlechte Sägegenauigkeit.

VORSICHT

- Nehmen Sie den Seitengriff niemals ab; die Nutzung des Werkzeugs ohne Seitengriff ist extrem gefährlich. Ziehen Sie den Griff stets fest an, damit es nicht zu Unfällen oder Verletzungen kommt.

11. Verfahren zum Sägen von Schrägschnitten (Abb. 22)

- (1) Lösen Sie den Klemmhebel und neigen Sie das Sägeblatt nach links.
- (2) Stellen Sie den Neigungswinkel wie gewünscht ein, während Sie auf die Schrägschnittwinkelskala und den Zeiger sehen, und ziehen Sie dann den Klemmhebel an.

WARNUNG

- Wenn das Werkstück auf der linken oder der rechten Seite des Sägeblatts fixiert ist, liegt das abgesägte kurze Stück auf der rechten oder der linken Seite des Sägeblatts auf. Schalten Sie immer die Stromversorgung aus und lassen Sie das Sägeblatt vollkommen anhalten, bevor Sie den Griff vom Werkstück anheben. Wenn der Griff angehoben wird, während sich das Sägeblatt noch dreht, kann sich das abgesägte Stück gegen das Sägeblatt verkleben, und Fragmente können gefährlich durch die Gegend fliegen.
- Wenn Sie einen Schrägschnitt unterbrechen, setzen Sie den Schnitt erst dann fort, wenn Sie den Motorkopf in die Ausgangsposition zurückgezogen haben. Wenn Sie mitten im Schnitt ohne Rückstellung in die Ausgangsposition fortfahren, bleibt die Sicherheitsabdeckung in der Schnittfuge des Werkstücks hängen und berührt das Sägeblatt.

12. Schrägschnittwinkel-Feineinstellung (Abb. 23 und 24)

- (1) Fassen Sie den Griff am Motorkopf und stellen Sie das Gerät auf den gewünschten Schrägschnittwinkel ein. Ziehen Sie den Klemmhebel vorübergehend an.

VORSICHT

- Wenn der Klemmhebel nicht fest genug angezogen wird, kann sich der Motorkopf plötzlich bewegen oder verrutschen; dies kann zu Verletzungen führen. Achten Sie also darauf, den Motorkopf gut anzuziehen, damit er sich nicht bewegen kann.

- (2) Nehmen Sie Feineinstellungen des Schrägschnittwinkels vor, indem Sie den Griff fassen und den Knopf (A) betätigen.

HINWEIS

- Drehen des Knopfes (A) im Uhrzeigersinn ermöglicht die Feineinstellung des Gerätes nach links hin (von der Vorderseite aus gesehen). Drehen des Knopfes (A) gegen den Uhrzeigersinn ermöglicht die Feineinstellung des Gerätes nach rechts hin (von der Vorderseite aus gesehen). Wenn Sie das Gerät in eine Richtung neigen, bei der Platte (A) und Zugplatte (A) nicht belastet werden, ändert sich die Kontaktposition, der rechte Neigungswinkel liegt dann bei 3°. Wenn Sie das Gerät in eine Richtung neigen, bei der Platte (B) und Zugplatte (B) nicht belastet werden, ändert sich die Kontaktposition, der rechte Neigungswinkel liegt dann bei 48°.
- (3) Nachdem Sie den gewünschten Winkel eingestellt haben, ziehen Sie den Klemmhebel an und fixieren den Motorkopf.

VORSICHT

- Überzeugen Sie sich immer davon, dass der Klemmhebel gesichert und der Motorkopf fixiert ist. Falls Sie versuchen, einen Winkelschnitt auszuführen, ohne den Motorkopf richtig fixiert zu haben, kann sich der Motorkopf unerwartet verschieben und Verletzungen verursachen.

13. Verfahren für Kombinationssägen

Kombinationssägen kann durch Befolgen der in den obigen Punkten 10 und 11 gegebenen Anweisungen durchgeführt werden. Beziehen Sie sich für die maximalen Abmessungen für Kombinationssägen auf die Tabelle „TECHNISCHE DATEN“.

VORSICHT

- Fixieren Sie das Werkstück bei Kombinationsschnitten immer an der rechten Seite. Drehen Sie den Tisch bei Kombinationsschnitten niemals nach rechts: In diesem Fall kann das Sägeblatt die Klemme oder den Schraubstock berühren und Verletzungen oder Schäden verursachen.

14. Sägen von langem Material

Verwenden Sie beim Sägen von langem Material einen Hilfstisch mit der gleichen Höhe wie der Halter (Sonderzubehör) und die Grundplatte der besonderen Zusatzausrüstung.

Kapazität: Holzmaterial (B × H × L)
200 mm × 50 mm × 1400 mm

15. Installieren der Halter (Sonderzubehör)

Die Halter helfen dabei, längere Werkstücke beim Sägen stabil und an ihrem Platz zu halten.

- (1) Verwenden Sie wie in **Abb. 25** gezeigt einen Stahlwinkel, um die Oberkante der Halter auf die Höhe der Grundplatte auszurichten. Lösen Sie die 6-mm-Flügelschraube. Drehen Sie die 6-mm-Höheneinstellschraube und stellen Sie die Höhe des Halters ein.
- (2) Ziehen Sie nach der Einstellung die Flügelmutter fest an und fixieren Sie den Halter mit der 6-mm-Knopfschraube (Sonderzubehör). Wenn die Länge der 6-mm-Höheneinstellschraube nicht ausreicht, so legen Sie ein dünnes Blech unter. Stellen Sie sicher, dass das Ende der 6-mm-Höheneinstellschraube nicht über den Halter hervorsteht.

16. Anschlag für Präzisionssägen (Anschlag und Halter sind Sonderzubehör)

Der Anschlag ermöglicht fortlaufende Präzisionsschnitte bei Schnittlängen von 280 bis 450 mm.

Zur Anbringung des Anschlags bringen Sie diesen mit der 6 mm-Flügelschraube am Halter an, wie in **Abb. 26** gezeigt

17. Bestätigung für Verwendung von Kronenformschraubstock, Kronenformanschlag (L) und Kronenformanschlag (R) (Sonderzubehör)

- (1) Kronenformanschlag (L) und (R) (Sonderzubehör) ermöglichen einfacheres Sägen von Kronenformen ohne Neigen des Sägeblatts. Installieren Sie diese auf beiden Seiten auf der Grundplatte wie in **Abb. 27** gezeigt. Ziehen Sie nach dem Einschieben die 6-mm-Knopfschrauben an, um die Kronenformanschläge zu sichern.
- (2) Der Kronenformschraubstock (B) (Sonderzubehör) kann am linken Gitter (Gitter (B)) oder am rechten Gitter (Gitter (A)) angebracht werden. Er kann sich mit der Neigung der Kronenform vereinigen und der Schraubstock kann nach unten gedrückt werden. Danach drehen Sie den oberen Knopf so weit, dass die Kronenform in Position gehalten wird. Zum Anheben oder Absenken des Schraubstocks lösen Sie zuerst die 6 mm-Flügelschraube. Ziehen Sie nach Einstellung der Höhe die 6-mm-Flügelschraube fest an, und drehen Sie dann den oberen Knopf wie erforderlich, um die Kronenform sicher in ihrer Position zu halten (Siehe **Abb. 28**). Positionieren Sie die Kronenform mit der WANDKONTAKTKANTE gegen das Führungsgitter und mit der DECKENKONTAKTKANTE gegen die Kronenformanschläge, wie in **Abb. 28** gezeigt. Stellen Sie die Kronenformanschläge entsprechend der Größe der Kronenform ein. Ziehen Sie die 6-mm-Flügelschraube an, um die Kronenformanschläge zu sichern.

WARNUNG

- Achten Sie immer darauf, dass die Kronenform fest am Gitter angeklemt ist, da die Kronenform sonst vom Tisch geschoben werden und Verletzungen verursachen kann. Führen Sie keinen Schrägschnitt durch, da sonst das Sägeblatt mit der Hilfsführung in Kontakt kommen und Verletzungen verursachen kann.

VORSICHT

- Vergewissern Sie sich immer, dass der Motorkopf (siehe **Abb. 1**) nicht den Schraubstocksatz für Kronenform berührt, wenn er zum Schneiden abgesenkt wird. Falls die Gefahr bestehen sollte, dass dies geschieht, lösen Sie die 6 mm-Rändelschraube und verschieben den Schraubstocksatz an eine Position, an der er nicht mit dem Sägeblatt in Berührung kommen kann.

ANBRINGEN UND ENTFERNEN DES SÄGEBLATTESE

WARNUNG

- Zur Verhütung von Unfällen und Körperverletzungen immer erst den Schalter ausschalten und den Stecker aus der Steckdose ziehen, bevor ein Sägeblatt entfernt oder angebracht wird. Wenn bei unzureichend angezogener Schraube Schnittarbeiten durchgeführt werden, können sich Schraube und Sägeblatt lösen und der untere Schutz beschädigt werden, was zu schweren Verletzungen führen kann.

Prüfen Sie darüber hinaus immer den festen Sitz der Schrauben, ehe Sie den Netzstecker einstecken.

- Wenn die Schrauben mit einem anderen Werkzeug als dem 17 mm-Ringschlüssel (Standardzubehör) angezogen oder gelöst werden, kann es zu inkorrektem Anzug und zu Verletzungen kommen.

1. Anbringen des Sägeblattes (Abb. 29, Abb. 30, Abb. 31 und Abb. 32)

- (1) Drehen Sie den unteren Schutz (Kunststoff) in die obere Position.
- (2) Lösen Sie die 5 mm-Schraube, welche die Spindelabdeckung hält, mit dem Schraubendreher, nehmen Sie dann die Spindelabdeckung ab.
- (3) Drücken Sie den Spindelhebel und lösen Sie die Schraube mit dem 17 mm-Ringschlüssel (Standardzubehör). Da die Schraube über ein Linksgewinde verfügt, lösen Sie sie durch Rechtsdrehung, wie in **Abb. 31** gezeigt.

HINWEIS

- Falls sich der Spindelhebel zur Arretierung der Spindel nicht leicht eindrücken lässt, drehen Sie die Schraube mit dem 17 mm-Ringschlüssel (Standardzubehör), während Sie Druck auf den Spindelhebel ausüben. Die Sägeblattspindel ist verriegelt wenn die Spindelverriegelung eingedrückt ist.
- (4) Entfernen Sie die Schraube und die Beilegscheibe (D).
- (5) Heben Sie den unteren Schutz an und bringen Sie das Sägeblatt an.

WARNUNG

Vergewissern Sie sich bei der Montage des Sägeblattes, dass die Drehrichtungsanzeige am Sägeblatt und die Drehrichtungsanzeige am Getriebegehäuse (siehe **Abb. 1**) exakt übereinstimmen.

- (6) Reinigen Sie Unterlegscheibe (D) und Schraube gründlich und installieren Sie diese an der Sägeblattspindel.
- (7) Drücken Sie den Spindelhebel und ziehen Sie die Schraube mit einem Standardschraubenschlüssel (17 mm Ringschlüssel) durch Linksdrehung an; wie in **Abb. 31** gezeigt.

ACHTUNG

- Bestätigen Sie nach Anbringen oder Ausbau des Sägeblatts, dass die Spindelverriegelung in die zurückgezogene Position zurückgekehrt ist.
 - Die Schraube so fest anziehen, daß sie sich beim Betrieb nicht lockert.
- Vor dem Einschalten des Werkzeugs sicherstellen, daß die Schraube richtig angezogen worden ist.

2. Ausbau des Sägeblattes

Führen Sie Ausbau des Sägeblatts durch Umkehren des im obigen Paragraphen 1 beschriebenen Verfahrens durch.

Nach Anheben des unteren Schutzes kann das Sägeblatt leicht entfernt werden.

ACHTUNG

- Versuchen Sie niemals, ein Sägeblatt mit einem anderen Durchmesser als 290 bis 305 mm zu installieren.

WARTUNG UND INSPEKTION

WARNUNG

Zur Verhütung von Unfällen und Körperverletzungen immer erst den Schalter ausschalten und den Stecker aus der Steckdose ziehen, bevor Wartung oder Inspektion dieses Werkzeugs durchgeführt wird.

1. Überprüfung des Sägeblattes

Wechseln Sie das Sägeblatt bei auch nur geringstem Verschleiß oder minimalen Beschädigungen sofort aus. Ein beschädigtes Sägeblatt kann zu Verletzungen führen, ein verschlissenes Sägeblatt wirkt sich negativ auf die Sägeleistung aus und kann den Motor überlasten.

VORSICHT

- Arbeiten Sie niemals mit einem stumpfen Sägeblatt. Ein stumpfes Sägeblatt erzwingt einen stärkeren Andruck am Werkzeuggriff und macht das Arbeiten mit dem Werkzeug gefährlich.

2. Überprüfung des Hebels (Abb. 33 und 34)

Falls sich die M8-Sechskantschrauben (2) gelockert haben sollten, richten Sie die Seiten der Führung und das Sägeblatt am Stahlwinkel aus. Nach der Einstellung von Sägeblatt und Führung auf einen 90 °-Winkel ziehen Sie den Hebel an, der die Sechskantschrauben (2) fixiert.

3. Überprüfung der Kohlebürsten (Abb. 35 und 36)

Die Kohlebürsten im Motor sind Einwegteile. Bei stark abgenutzten Kohlebürsten können Motorprobleme auftreten. Überprüfen Sie die Kohlebürsten daher in regelmäßigen Abständen und tauschen Sie sie aus, wenn sie ihre Verschleißgrenze (wie in **Abb. 35** gezeigt) erreicht haben.

Halten Sie die Kohlebürsten sauber, damit sie reibungslos in die Bürstenhalter gleiten.

Die Kohlebürsten können nach Entfernung der Bürstenkappen (siehe **Abb. 36**) einfach mit Hilfe eines Schlitzschraubendrehers herausgenommen werden.

4. Über den Motor (siehe Abb. 1)

Die Motorwicklung ist das Herzstück dieses Werkzeuges. Achten Sie ganz besonders darauf, die Wicklungen nicht durch Kontakt mit Öl oder Wasser zu beschädigen.

HINWEIS

- Staub- oder sonstige Ansammlungen im Motor können zu Fehlfunktionen führen.
- Nach einer Motorlaufzeit von etwa 50 Stunden lassen Sie den Motor unbelastet laufen und blasen trockene Luft in das Luftloch an der Rückseite des Motors. Auf diese Weise werden Staub und ähnliche Verunreinigungen entfernt.

5. Überprüfung der Schrauben

Überprüfen Sie sämtliche Komponenten des Werkzeuges auf lose Teile.

Ziehen Sie Schrauben an jeglichem losen Teil wieder an.

WARNUNG

- Um Verletzungen zu vermeiden, benutzen Sie das Werkzeug niemals, wenn sich Komponenten gelöst haben.

6. Überprüfung des unteren Schutzes auf einwandfreie Funktion

Prüfen Sie vor jedem Einsatz des Werkzeuges den Zustand des unteren Schutzes (siehe **Abb. 7**) und seine reibungslose Funktion.

Benutzen Sie das Werkzeug niemals, wenn der untere Schutz nicht richtig arbeitet oder sich mechanisch nicht in perfektem Zustand befindet.

7. Lagerung

Wenn Sie Ihre Arbeit mit dem Werkzeug beendet haben, achten Sie darauf, dass Folgendes durchgeführt wird:

- (1) Der Auslöseschalter befindet sich in der OFF-Position (AUS).

- (2) Der Netzstecker wurde gezogen.
(3) Wenn das Werkzeug nicht genutzt wird, lagern Sie es an einem trockenen Ort außerhalb der Reichweite von Kindern.

8. Schmierung

Die folgenden gleitenden Oberflächen einmal im Monat schmieren, um das Elektrowerkzeug lange Zeit in gutem Betriebszustand zu halten (siehe **Abb. 1** und **Abb. 2**).

Die Verwendung von Maschinenöl wird empfohlen.

Zu schmierende Punkte:

- * Draaiend gedeelte scharnier
- * Draaiend gedeelte klem-montage

9. Reinigung

Reinigen Sie die Oberflächen des Werkzeugs mit einem mit Seifenwasser angefeuchteten Lappen regelmäßig von Spänen, Staub und anderen Verschmutzungen. Achten Sie dabei besonders auf die Innenseite des unteren Schutzes. Um Fehlfunktionen des Motors zu vermeiden, halten Sie Öl oder Wasser davon fern.

(Nur Modell C12LCH/C12FCH)

Wenn die Laserlinie nicht mehr zu sehen sein sollte, weil Späne oder andere Verschmutzungen das Lichtaustrittsfenster blockieren, reinigen Sie das Fenster mit einem weichen, mit Seifenwasser angefeuchteten Lappen.

10. Liste der Wartungsteile

- A : Punkt Nr.
- B : Code Nr.
- C : Verwendete Anzahl
- D : Bemerkungen

ACHTUNG

Reparatur, Modifikation und Inspektion von HiKOKI-Elektrowerkzeugen müssen durch ein Autorisiertes HiKOKI-Wartungszentrum durchgeführt werden.

Besonders die Laservorrichtung sollte von autorisierten Agenten des Laserherstellers gewartet werden.

Wenden Sie sich für Reparatur der Laservorrichtung immer an ein von Autorisierten HiKOKI-Wartungszentrum.

Diese Teileliste ist hilfreich, wenn sie dem Autorisierte HiKOKI-Wartungszentrum zusammen mit dem Werkzeug für Reparatur oder Wartung ausgehändigt wird.

Bei Betrieb und Wartung von Elektrowerkzeugen müssen die Sicherheitsvorschriften und Normen beachtet werden.

MODIFIKATIONEN

HiKOKI-Elektrowerkzeuge werden fortwährend verbessert und modifiziert, um die neuesten technischen Fortschritte einzubauen.

Dementsprechend ist es möglich, daß einige Teile (z.B. Codenummern bzw. Entwurf) ohne vorherige Benachrichtigung geändert werden.

GARANTIE

Auf HiKOKI-Elektrowerkzeuge gewähren wir eine Garantie unter Zugrundelegung der jeweils geltenden gesetzlichen und landesspezifischen Bedingungen. Dieses Garantie erstreckt sich nicht auf Gehäusedefekte und nicht auf Schäden, die auf Missbrauch, bestimmungswidrigen Einsatz oder normalen Verschleiß zurückzuführen sind. Im Schadensfall senden Sie das nicht zerlegte Elektrowerkzeug zusammen mit dem GARANTIESCHEIN, den Sie am Ende der Bedienungsanleitung finden, an ein von HiKOKI autorisiertes Servicecenter.

HINWEIS

Aufgrund des ständigen Forschungs- und Entwicklungsprogramms von HiKOKI bleiben Änderungen der hierin gemachten technischen Angaben vorbehalten.

Information über Betriebslärm und Vibration

Die Meßwerte wurden entsprechend EN61029 bestimmt.

Der typische A-gewichtete Schalldruck ist 95 dB (A)
Der typische A-gewichtete Schalleistungspegel ist 108 dB (A)
Bei der Arbeit immer Ohrenschutz tragen.

Der typische gewogene quadratische Mittelwert für die Beschleunigung ist 2,6 m/s².

Informationen für das zu verwendende Stromversorgungssystem für Elektrowerkzeuge mit einer Nennspannung von 230 V~

Der Schaltbetrieb für elektrische Geräte verursacht Spannungsschwankungen.

Der Betrieb dieses Elektrowerkzeugs unter ungünstigen Netzbedingungen kann einen nachteiligen Einfluß auf den Betrieb anderer elektrischer Geräte ausüben.

Mit einer Netzimpedanz von 0,29 Ohm oder weniger kommt es wahrscheinlich nicht zu negativen Effekten.

Normalerweise wird die maximal zulässige Netzimpedanz nicht überschritten, wenn die Zweigleitung zum Anschluß von einem Verteilerkasten mit einer Versorgungskapazität von 25 Ampere oder mehr gespeist wird.

Bei Ausfall der Stromversorgung oder bei Herausziehen des Steckers sofort den Schalter auf OFF (AUS) stellen. Dies verhindert einen unkontrollierten Neustart.

ΓΕΝΙΚΑ ΜΕΤΡΑ ΑΣΦΑΛΕΙΑΣ ΚΑΤΑ ΤΗ ΛΕΙΤΟΥΡΓΙΑ

ΠΡΟΕΙΔΟΠΟΙΗΣΗ! Κατά τη χρήση ηλεκτρικών εργαλείων, τα βασικά μέτρα ασφαλείας πρέπει πάντοτε να ακολουθούνται για την ελάττωση του κινδύνου της πυρκαγιάς, της ηλεκτροπληξίας και του ατομικού τραυματισμού, συμπεριλαμβανομένων των παρακάτω. Διαβάστε όλες αυτές τις οδηγίες πριν θέσετε σε λειτουργία αυτό το προϊόν και φυλάξτε αυτές τις οδηγίες. Για ασφαλείς λειτουργίες:

1. Διατηρήστε τον χώρο εργασίας καθαρό. Οι ακατάστατοι χώροι και πάγκοι εργασίας έχουν την τάση να προκαλούν τραυματισμούς.
2. Λάβετε υπόψη τον περιβάλλον εργασίας. Μην εκθέσετε τα ηλεκτρικά εργαλεία στη βροχή. Μην χρησιμοποιήσετε ηλεκτρικά εργαλεία σε νοτισμένες ή υγρές περιοχές. Κρατήστε το χώρο εργασίας καλά φωτισμένο.
Μην χρησιμοποιήσετε τα ηλεκτρικά εργαλεία σε χώρο όπου υπάρχει κίνδυνος φωτιάς ή έκρηξης.
3. Φυλαχτείτε ενάντια στην ηλεκτροπληξία. Αποφύγετε την σωματική επαφή με γειωμένες επιφάνειες (π.χ. σωλήνες, θερμάστρες, μαγειρικές συσκευές, ψυγεία).
4. Κρατήστε τα παιδιά και τους σωματικά καταβεβλημένους ανθρώπους μακριά. Μην αφήνεται τους επισκέπτες να αγγίζουν το εργαλείο ή το καλώδιο προέκτασης. Όλοι οι επισκέπτες πρέπει να κρατούνται μακριά από το χώρο εργασίας.
5. Αποθηκεύστε τα εργαλεία που δεν βρίσκονται σε λειτουργία. Όταν δεν χρησιμοποιούνται τα εργαλεία πρέπει να αποθηκεύονται σε ένα χώρο που είναι στεγνός, βρίσκεται σε μια ψηλή θέση ή είναι κλειδωμένος, μακριά από την πρόσβαση των παιδιών και των σωματικά καταβεβλημένων ανθρώπων.
6. Μην ασκήσετε βία στο εργαλείο. Θα πραγματοποιήσει την εργασία καλύτερα και με μεγαλύτερη ασφάλεια στο ρυθμό για τον οποίο σχεδιάστηκε.
7. Χρησιμοποιήστε το κατάλληλο εργαλείο. Μην προσπαθήσετε βίαια με μικρά εργαλεία ή προσαρτήματα να κάνετε τη δουλειά ενός εργαλείου σχεδιασμένο για βαριές δουλειές. Μην χρησιμοποιήσετε εργαλεία για δουλειές για τις οποίες δεν προορίζονται. Για παράδειγμα μην χρησιμοποιήσετε ένα διακοπριον για να κόψετε κλαδιά δέντρου ή κούτσουρα.
8. Ντυθείτε κατάλληλα. Μην φοράτε φαρδιά ρούχα ή κοσμήματα, αυτά μπορούν να πιάσουν στα μετακινούμενα μέρη. Λαστιχένια γάντια και μη ολισθηρά υποδήματα συνιστώνται όταν εργάζεστε σε εξωτερικούς χώρους. Φορέστε ένα προστατευτικό κάλυμμα μαλλιών για να καλύψετε τα μακριά μαλλιά.
9. Χρησιμοποιήστε προστατευτικό ματιών. Επίσης χρησιμοποιήστε μάσκα προσώπου ή σκόνης αν η εργασία της κοπής θα προκαλέσει σκόνη.
10. Συνδέστε ένα εξάρτημα εξαγωγής σκόνης. Η εργασία κοπής με αυτό το σύνθετο πριόνι μπορεί να δημιουργήσει υπερβολική ποσότητα σκόνης από την οπή εξαγωγής στο σταθερό προφυλακτήρα. (Υλικό σκόνης: Ξύλο ή Αλουμίνιο)
Αν παρέχονται εξάρτηματα για την σύνδεση των συσκευών εξαγωγής και συλλογής σκόνης σιγουρευτείτε ότι αυτά είναι συνδεδεμένα και ότι χρησιμοποιούνται κατάλληλα.
11. Μην χρησιμοποιήσετε βία στο καλώδιο. Ποτέ μη μεταφέρετε το εργαλείο από το καλώδιο ή το τραβήξετε απότομα για να το αποσυνδέσετε από την υποδοχή. Κρατήστε το καλώδιο μακριά από θερμότητα, λάδι, και κοφτερές γωνίες.

12. Σιγουρευτείτε το αντικείμενο εργασίας σας. Χρησιμοποιήστε σφικτήρες ή μια μέγερνη για το κράτημα του αντικείμενου εργασίας. Είναι πιο ασφαλές από το να χρησιμοποιείτε το χέρι σας και ελευθερώνει και τα δυο χέρια για να λειτουργήσετε το εργαλείο.
13. Μην προεκτείνετε. Διατηρήστε πάντοτε το κατάλληλο πάτημα και ισορροπία.
14. Συντηρείτε τα εργαλεία με προσοχή. Διατηρείτε τα εργαλεία που κόβουν αιχμηρά και καθαρά για καλύτερη και ασφαλέστερη απόδοση. Ακολουθήστε τις οδηγίες για τη λίπανση και την αλλαγή εξαρτημάτων. Ελέγχετε τα καλώδια των εργαλείων περιοδικά και αν έχουν πάθει ζημιά, επισκευάστε τα σε ένα εξουσιοδοτημένο κέντρο επισκευής. Ελέγχετε τα καλώδια περιοδικά και αντικαταστήστε τα αν έχουν πάθει ζημιά. Κρατήστε τις λαβές στεγνές, καθαρές, χωρίς να έχουν λάδι και γράσο.
15. Αποσυνδέστε τα εργαλεία. Όταν δεν χρησιμοποιούνται, πριν από το σέρβις και κατά την αλλαγή εξαρτημάτων όπως λεπίδες, ακίδες, και κόφτες.
16. Αφαιρέστε τα κλειδιά ρυθμιζόμενου ανοίγματος και τα απλά κλειδιά. Έχετε την συνήθεια να ελέγχετε να δείτε αν τα απλά κλειδιά και τα κλειδιά ρυθμιζόμενου ανοίγματος έχουν αφαιρεθεί από το εργαλείο πριν το βάλετε να δουλέψει.
17. Αποφύγετε την άσκοπη εκκίνηση. Μην μεταφέρετε ένα συνδεδεμένο στην μπρίζα εργαλείο με τη σκανδάλη στο χέρι. Βεβαιωθείτε ότι ο διακόπτης είναι κλειστός όταν βάζετε το εργαλείο στη μπρίζα.
18. Χρησιμοποιήστε καλώδια προέκτασης για χρήση σε εξωτερικό χώρο. Όταν το εργαλείο χρησιμοποιείται σε εξωτερικό χώρο χρησιμοποιήστε καλώδια προέκτασης που προορίζονται για χρήση στον εξωτερικό χώρο.
19. Να είστε σε ετιμότητα. Βλέπετε τι κάνετε. Χρησιμοποιήστε τη κοινή λογική. Μην λειτουργείτε το εργαλείο όταν είστε κουρασμένοι.
20. Ελέγξτε τα κατεστραμμένα τμήματα. Πριν την παραπέρα χρήση του εργαλείου, ο προφυλακτήρας ή το οποιοδήποτε κομμάτι που έχει πάθει ζημιά πρέπει να ελεγχθεί προσεκτικά για να διαπιστωθεί ότι θα λειτουργήσει κανονικά και θα εκτελέσει την λειτουργία για την οποία προορίζεται. Ελέγξτε την ευθυγράμμιση των κινούμενων τμημάτων, την ελεύθερη κίνηση των κινούμενων τμημάτων, το σπάσιμο των τμημάτων, την στέρωση και τις οποιοσδήποτε άλλες καταστάσεις που ενδέχεται να επηρεάζουν την λειτουργία του. Ο προφυλακτήρας ή οποιοδήποτε άλλο τμήμα που έχει πάθει ζημιά θα πρέπει να διορθωθεί κατάλληλα ή να αντικατασταθεί από ένα εξουσιοδοτημένο για σέρβις κέντρο εκτός και αν υπάρχει ένδειξη για κάτι άλλο σε αυτές τις οδηγίες χειρισμού. Αντικαταστήστε τους ελαττωματικούς διακόπτες από ένα εξουσιοδοτημένο για σέρβις κέντρο. Μην χρησιμοποιήσετε το εργαλείο αν ο διακόπτης δεν το βάζει σε εκκίνηση και δεν το κλείνει.
21. Κίνδυνος
Η χρήση οποιονδήποτε εξαρτημάτων ή προσαρτημάτων εκτός από αυτά που συνιστώνται σε αυτές τις οδηγίες χειρισμού, μπορεί να προκαλέσει τον κίνδυνο προσωπικού τραυματισμού.
Επισκευάστε το εργαλείο σας σε ένα έμπειρο πρόσωπο.
Αυτό το ηλεκτρικό εργαλείο είναι εναρμονισμένο με τους σχετικούς κανόνες ασφαλείας. Η επισκευή θα πρέπει να γίνεται μόνον από έμπειρα άτομα που χρησιμοποιούν αυθεντικά ανταλλακτικά. Διαφορετικά μπορεί να προκληθεί σημαντικός κίνδυνος για τον χρήστη.

ΠΡΟΦΥΛΑΞΕΙΣ ΣΧΕΤΙΚΑ ΜΕ ΤΗ ΧΡΗΣΗ ΤΟΥ ΦΑΛΤΣΟΚΟΠΤΗ ΜΕ ΣΠΑΣΤΗ ΚΕΦΑΛΗ

1. Διατηρείτε το δάπεδο που περιβάλλει το μηχανήμα καθαρό και χωρίς ελεύθερα υλικά όπως π.χ. πριονίδια και αποκόμματα.
2. Να παρέχετε επαρκή γενικό ή τοπικό φωτισμό.
3. Μην χρησιμοποιήσετε τα ηλεκτρικά εργαλεία για χρήσεις διαφορετικές από αυτές που περιγράφονται στις οδηγίες χειρισμού.
4. Η επισκευή πρέπει να γίνει μόνο από εξουσιοδοτημένα καταστήματα. Ο κατασκευαστής δεν είναι υπεύθυνος για οποιεσδήποτε ζημιές ή τραυματισμούς εξαιτίας της επισκευής από μη εξουσιοδοτημένα πρόσωπα καθώς επίσης και από τον κακό χειρισμό του εργαλείου.
5. Για να διασφαλιστεί η σχεδιασμένη λειτουργική ακεραιότητα των ηλεκτρικών εργαλείων, μην αφαιρέσετε τα εγκαταστημένα καλύμματα ή τις βίδες.
6. Μην αγγίζετε τα κινητά μέρη ή εξαρτήματα εκτός αν έχει διακοπεί η πηγή ρεύματος.
7. Χρησιμοποιήστε το εργαλείο σας σε χαμηλότερη ένταση από αυτή που ορίζεται στην πινακίδα, διαφορετικά το φινίρισμα μπορεί να καταστραφεί και η απόδοση της εργασίας να ελαττωθεί εξαιτίας της υπερφόρτισης του μοτέρ.
8. Μην σκουπίζετε τα πλαστικά τμήματα με διαλύτη. Διαλύτες όπως βενζίνη, διαλυτικό, βενζόλιο, τετραχλωράνθρακας, αλκοόλη, μπορούν να προκαλέσουν ζημιά και να ραγίσουν τα πλαστικά μέρη. Μην τα σκουπίζετε με τέτοιους διαλύτες. Καθαρίστε τα πλαστικά μέρη με ένα μαλακό ύφασμα ελαφρά νοτισμένο σε σαπουνό νερο.
9. Χρησιμοποιήστε μόνο αυθεντικά ανταλλακτικά ΗΙΚΟΚΙ.
10. Αυτό το εργαλείο θα πρέπει να αποσυρμολογηθεί μόνο για την αντικατάσταση των καρβουνακίων.
11. Το μεγεθυμένο διάγραμμα συναρμολόγησης σε αυτές τις οδηγίες χρήσης πρέπει να χρησιμοποιηθεί μόνο από το εξουσιοδοτημένο κατάστημα σέρβις.
12. Ποτέ μην κόψετε σιδηρούχα μέταλλα ή λιθοδομή.
13. Επαρκής γενικός ή τοπικός φωτισμός πρέπει να παρέχεται. Αντικείμενα εργασίας ή σε στοκ πρέπει να βρίσκονται κοντά στη συνήθης θέση εργασίας του χρήστη.
14. Φοράτε κατάλληλα προστατευτικά εφόδια όταν είναι απαραίτητο, αυτά μπορεί να περιλαμβάνουν: Προστατευτικό ακοής για την ελάττωση του κινδύνου ελάττωσης της ακοής. Προστατευτικά ματιών για την ελάττωση του κινδύνου τραυματισμού στο μάτι. Προστατευτικό αναπνοής για την ελάττωση του κινδύνου της εισπνοής επιβλαβούς σκόνης. Γάντια για τον χειρισμό των πριονωτών λαμών (οι πριονωτές λάμες θα πρέπει να μεταφέρονται πάνω σε μια βάση όταν είναι πρακτικό) και των τραχέων υλικών.
15. Ο χρήστης πρέπει να είναι επαρκώς εκπαιδευμένος στη χρήση, ρύθμιση και λειτουργία του μηχανήματος.
16. Αποφύγετε να αφαιρέσετε οποιαδήποτε κομμένα ή άλλα μέρη του αντικειμένου εργασίας από την περιοχή κοπής όταν το μηχανήμα λειτουργεί και η πριονωτή λάμα δεν βρίσκεται στην απενεργοποιημένη θέση.
17. Ποτέ να μη χρησιμοποιήσετε το φάλτσοκόπτη με σπαστή κεφαλή με τον κάτω προφυλακτήρα κλειδωμένο στην ανοικτή θέση.
18. Εξασφαλίστε ότι ο κάτω προφυλακτήρας κινείται ομαλά.
19. Μην χρησιμοποιήσετε το δισκοπρίονο χωρίς τους προφυλακτήρες στη θέση τους, σε καλή κατάσταση εργασίας και κατάλληλα συντηρημένοι.
20. Χρησιμοποιήστε σωστά τις ακονισμένες πριονωτές λάμες. Να τηρείτε την μέγιστη ταχύτητα που είναι σημειωμένη πάνω στην πριονωτή λάμα.
21. Μην χρησιμοποιήσετε πριονωτές λάμες που έχουν πάθει ζημιά ή είναι παραμορφωμένες.
22. Μην χρησιμοποιήσετε πριονωτές λάμες που είναι κατασκευασμένες από αστάλι υψηλής ταχύτητας.
23. Χρησιμοποιήστε πριονωτές λάμες που συνιστώνται από την ΗΙΚΟΚΙ.
Η χρήση της πριονωτής λάμας είναι εναρμονισμένη με την EN847-1.
24. Οι πριονωτές λάμες θα πρέπει να έχουν διακυμάνσεις εξωτερικής διαμέτρου από 290 mm έως 305 mm.
25. Επιλέξτε την κατάλληλη πριονωτή λάμα για το υλικό που πρέπει να κοπεί.
26. Ποτέ να μη λειτουργήσετε το φάλτσοκόπτη με σπαστή κεφαλή με την πριονωτή λάμα γυρισμένη προς τα επάνω ή προς τα πλάγια.
27. Εξασφαλίστε ότι το αντικείμενο εργασίας δεν περιέχει ξένα αντικείμενα όπως καρφιά.
28. Αντικαταστήστε το τεμάχιο τροφοδοσίας όταν φθαρεί.
29. Μην χρησιμοποιήσετε το δισκοπρίονο για να κόψετε άλλα υλικά εκτός του αλουμινίου, ξύλου ή παρόμοια υλικά.
30. Μην χρησιμοποιήσετε το δισκοπρίονο για να κόψετε άλλα υλικά εκτός από αυτά που συνιστώνται από τον κατασκευαστή.
31. Η διαδικασία αντικατάστασης της λάμας συμπεριλαμβανομένης της διαδικασίας επανατοθέτησης επισημαίνεται ότι θα πρέπει να γίνουν σωστά.
32. Συνδέστε το φάλτσοκόπτη με σπαστή κεφαλή με μια συσκευή συλλογής σκόνης όταν κόβετε ξυλεία.
33. Δώστε προσοχή όταν κάνετε εγκοπές.
34. Κατά την μετατόπιση ή την μεταφορά του εργαλείου, μην πιάνετε το στήριγμα. Πιάνετε αντί αυτού το χερούλι.
35. Αρχίστε να κόβετε όταν το μοτέρ φτάσει στη μέγιστη περιστροφική ταχύτητά του.
36. Έγκαιρα κλείστε το διακόπτη OFF όταν παρατηρήσετε κάποια ανωμαλία.
37. Κλείστε το ρεύμα και περιμένετε την πριονωτή λάμα να σταματήσει πριν κάνετε σέρβις ή ρύθμιση στο εργαλείο.
38. Κατά την λοξοτομή ή κατά την τομή υπό κλίση, η λάμα δεν θα πρέπει να σηκωθεί μέχρις ότου να σταματήσει εντελώς.
39. Λάβετε υπόψη σας την πιθανότητα των υπολειπόμενων κινδύνων της εργασίας κοπής, όπως η ακτινοβολία λέιζερ στα μάτια σας, αμελής πρόσβαση στα κινούμενα μέρη που βρίσκονται πάνω στα ολισθαίνοντα μηχανικά εξαρτήματα του μηχανήματος κλπ.

ΤΕΧΝΙΚΑ ΧΑΡΑΚΤΗΡΙΣΤΙΚΑ

Μεγ. Ικανότητα Κοπής Ύψος × Πλάτος	0°		61,5 mm × 200 mm ή 96 mm × 155 mm		
	Λοξοτομή 45°		61,5 mm × 140 mm		
	Κλίση Αριστερά 45°		40 mm × 200 mm		
	Σύνθετη (Κλίση Αριστερά 45°, Λοξοτομή 45°)		40 mm × 140 mm		
Διαστάσεις Πριονωτής Λάμας (εξ Δ × εσ Δ × Πάχος)			305 mm × 30 mm × 2,3 mm		
Γωνία Λοξοτομής			Δεξιά και Αριστερά 0° – 52°		
Κλίση Γωνίας Κοπής			Αριστερά -3° – 48°		
Σύνθετη Γωνία Κοπής			Λοξοτομή (Δεξιά και Αριστερά) 0° – 45° Κλίση (Αριστερά) 0° – 45°		
Τάση (ανάλογα τις περιοχές)*			(110 V, 230 V) √		
Ισχύς Εισόδου*			1520 W		
Ταχύτητα Χωρίς Φορτίο			4000 min ⁻¹		
Διαστάσεις μηχανήματος (Πλάτος × Βάθος × Ύψος)			625 mm × 775 mm × 610 mm		
Μοντέλο			C12LCH	C12LC	C12FCH
Βάρος (Καθαρό)			19,5 kg		19 kg
Ψηφιακή οθόνη		Ακρίβεια ±0,5°	Ναι	Ναι	Όχι
Δεικτική λείζερ			Ναι	Όχι	Ναι
		Μέγιστη απόδοση (Λάμδα)	Po<3 mW Κλάση II Προϊόν Λείζερ		
		Πηγή λείζερ	654 nm		
			Δίοδος Λείζερ		

* Σιγουρευτείτε να ελέγξετε την πινακίδα πάνω στο προϊόν επειδή υπόκεινται σε αλλαγή ανάλογα με τις περιοχές.

ΚΑΝΟΝΙΚΑ ΕΞΑΡΤΗΜΑΤΑ

- (1) 305 mm TCT Πριονωτή λάμα (στερεωμένη στο εργαλείο) 1
 (2) Σακούλα σκόνης 1
 (3) 17 mm Κοίλο Κλειδί 1
 (4) Συγκρότημα Μέγγενης 1
 (5) 4 mm εξαγωνικό κλειδί (Μόνο για το C12LCH/C12FCH) 1
 Τα κανονικά εξαρτήματα υπόκεινται σε αλλαγή χωρίς προειδοποίηση.

ΠΡΟΑΙΡΕΤΙΚΑ ΕΞΑΡΤΗΜΑΤΑ (ΠΩΛΟΥΝΤΑΙ ΞΕΧΩΡΙΣΤΑ)

- (1) Στήριγμα Προέκτασης και Αναστολέας
 (2) Συγκρότημα Μέγγενης για Διαμόρφωση κορνίζας (περιλαμβάνει Αναστολέα Διαμόρφωσης κορνίζας (L))
 (3) Αναστολέας Διαμόρφωσης κορνίζας (L)
 (4) Αναστολέας Διαμόρφωσης κορνίζας (R)
 Τα προαιρετικά εξαρτήματα υπόκεινται σε αλλαγή χωρίς προειδοποίηση.

ΕΦΑΡΜΟΓΗ

- Κοπή διαφόρων τύπων προφίλ αλουμινίου και ξύλου.

ΞΕΠΑΚΕΤΑΡΙΣΜΑ

- Προσεκτικά ξεπακετάρετε το ηλεκτρικό εργαλείο και όλα τα σχετικά αντικείμενα (κανονικά εξαρτήματα).
 ○ Ελέγξετε προσεκτικά για να σιγουρευτείτε ότι υπάρχουν όλα τα σχετικά εξαρτήματα (κανονικά εξαρτήματα).

ΠΡΙΝ ΤΗ ΛΕΙΤΟΥΡΓΙΑ

- Πηγή ρεύματος**
Εξασφαλίστε ότι η πηγή ρεύματος που πρόκειται να χρησιμοποιηθεί είναι συμβατή με τις απαιτήσεις που περιγράφονται στην πινακίδα του προϊόντος.
- Διακόπτης Ρεύματος**
Εξασφαλίστε ότι ο διακόπτης ρεύματος βρίσκεται στη θέση OFF. Αν το βύσμα είναι συνδεδεμένο στην πρίζα καθώς η σκανδάλη διακόπτης βρίσκεται στην θέση ON, το ηλεκτρικό εργαλείο θα αρχίσει την λειτουργία αμέσως, με κίνδυνο σοβαρών ατυχημάτων.
- Καλώδιο προέκτασης**
Όταν ο χώρος εργασίας μεταφερθεί από την πηγή ρεύματος, χρησιμοποιήστε ένα καλώδιο προέκτασης επαρκούς πάχους και χωρητικότητας. Το καλώδιο προέκτασης πρέπει να είναι όσο το δυνατόν πιο μικρό.
- Κατά την προετοιμασία για αποστολή του ηλεκτρικού εργαλείου τα κύρια εξαρτήματά του στερεώνονται από μια περόνη ασφαλείας**
Μετακινήστε το χερούλι ελαφρά έτσι ώστε να αποστασεί η περόνη ασφαλείας.

ΠΡΟΣΟΧΗ

- Ετοιμασία για μεταφορά
Ασφαλίστε την περόνη ασφαλείας μέσα στη θήκη ταχυτήτων (**Εικ. 3**).
Αφαιρέστε ένα φτερωτό μπουλόνι 6 mm. Γυρίστε τον σύνδεσμο (C) όπως στην **Εικ. 5**, και σταθεροποιήστε τον πάλι με το φτερωτό μπουλόνι των 6 mm. Κατεβάστε τον προφυλακτήρα για να καλύψετε τα δόντια της λάμας στην πρόσθια πλευρά του μηχανήματος.
○ Εργασίες κοπής
Μετακινήστε ελαφρά το χερούλι ώστε να είναι δυνατή η αφαίρεση της περόνης ασφαλείας.

Αφαιρέστε ένα φτερωτό μπουλόνι 6 mm. Γυρίστε τον σύνδεσμο (C) όπως στην **Εικ. 6**, και σταθεροποιήστε τον πάλι με το φτερωτό μπουλόνι των 6 mm.

5. Συνδέστε την σακούλα σκόνης στην κύρια μονάδα (Εικ. 1)

(1) Όταν η σακούλα σκόνης γεμίσει με πριονίδι, από τη σακούλα θα βγαίνει σκόνη όταν περιστρέφεται η πριονωτή λάμα.

Να ελέγχετε περιοδικά τη σακούλα σκόνης και να την αδειάζετε πριν γεμίσει.

(2) Κατά την κοπή με κλίση και τη σύνθετη κοπή, να τοποθετείτε τη σακούλα σκόνης σε ορθή γωνία ως προς την επιφάνεια βάσης, όπως φαίνεται στην **Εικ. 4**.

ΠΡΟΣΟΧΗ

○ Να αδειάζετε συχνά τη σακούλα σκόνης ώστε να μην αποφράσσεται ο αγωγός και το κάλυμμα ασφαλείας. Το πριονίδι συσσωρεύεται πιο γρήγορα κατά την κοπή υπό κλίση.

6. Εγκατάσταση

Εξασφαλίστε ότι το μηχάνημα είναι πάντοτε στερεωμένο πάνω στο πάγκο.

Συνδέστε το ηλεκτρικό εργαλείο σε ένα επίπεδο, οριζόντιο πάγκο εργασίας.

Επιλέξτε 8 mm διαμέτρου μπουλόνια με κατάλληλο μήκος για το πάχος του πάγκου εργασίας.

Το πάχος του μπουλονιού θα πρέπει να είναι τουλάχιστο 35 mm συν το πάχος του πάγκου εργασίας.

Για παράδειγμα χρησιμοποιήστε 8 mm × 60 mm μπουλόνια για ένα 25 mm πάχους πάγκο εργασίας.

ΡΥΘΜΙΣΗ ΤΟΥ ΗΛΕΚΤΡΙΚΟΥ ΕΡΓΑΛΙΟΥ ΠΡΙΝ ΑΠΟ ΤΗ ΧΡΗΣΗ

ΠΡΟΣΟΧΗ

Κάνετε όλες τις απαραίτητες ρυθμίσεις πριν συνδέσετε την πρίζα στην πηγή ρεύματος.

1. Ελέγξτε για να δείτε ότι ο κάτω προφυλακτήρας λειτουργεί ομαλά

ΠΡΟΣΟΧΗ

○ Ο φαλασκόπτης με σπαστή κεφαλή είναι εφοδιασμένος με μια ασφάλεια κεφαλής του πριονιού ως διάταξη προστασίας.

○ Για να χαμηλώσετε την κεφαλή του πριονιού με σκοπό να κόψετε, θα πρέπει να αφαιρέσετε την ασφάλεια πατώντας το μοχλό ασφάλισης (D) με τον αντίχειρά σας.

(1) Όταν σπρώχνετε προς τα κάτω το χερούλι καθώς σπρώχνετε το μοχλό ασφάλισης (D), να ελέγχετε αν ο κάτω προφυλακτήρας περιστρέφεται ομαλά (**Εικ. 7**).

(2) Μετά, ελέγξτε ότι ο κάτω προφυλακτήρας επιστρέφει στην αρχική του θέση όταν το χερούλι ανυψώνεται.

ΠΡΑΚΤΙΚΕΣ ΕΦΑΡΜΟΓΕΣ

ΠΡΟΕΙΔΟΠΟΙΗΣΗ

○ Για να μην τραυματιστείτε, ποτέ μην αφαιρείτε ούτε να τοποθετείτε ένα αντικείμενο εργασίας στον πάγκο όταν το εργαλείο λειτουργεί.

○ Ποτέ μην τοποθετείτε τα άκρα σας μέσα στη γραμμή, δίπλα στο προειδοποιητικό σήμα, όταν το εργαλείο λειτουργεί. Κάτι τέτοιο μπορεί να δημιουργήσει επικίνδυνες καταστάσεις (βλ. **Εικ. 8**).

ΠΡΟΣΟΧΗ

○ Είναι επικίνδυνο να αφαιρέσετε ή να τοποθετήσετε το αντικείμενο εργασίας καθώς η πριονωτή λάμα περιστρέφεται.

○ Κατά το πριόνισμα, καθαρίστε τα ξέσματα από την περιστροφική πλάκα.

○ Αν πολλά ξέσματα μαζευτούν, η πριονωτή λάμα από το υλικό κοπής θα εκτεθεί. Ποτέ να μην βάλετε το χέρι σας ή οτιδήποτε άλλο κοντά στην εκτεθειμένη λάμα.

1. Στερεώστε γερά το υλικό που πρόκειται να κοπεί με το συγκρότημα της μέγγενης έτσι ώστε να μην μετακινείται κατά την κοπή

2. Λειτουργία διακόπτη

Το πάτημα της σκανδάλης ανοίγει τον διακόπτη. Η ελευθέρωση της σκανδάλης κλείνει την διακόπτη.

3. Ρύθμιση στηρίγματος (B) (Εικ. 9)

Ξεσφίξτε το μπουλόνι 6 mm με το παρεχόμενο κοίλο κλειδί 10 mm. Ρυθμίστε το στήριγμα (B) μέχρι να έρθει η κάτω επιφάνεια σε επαφή με την επιφάνεια του πάγκου ή του δαπέδου.

4. Χρήση του Συγκροτήματος της Μέγγενης (Κανονικό εξάρτημα) (Εικ. 10)

(1) Το συγκρότημα μέγγενης μπορεί να τοποθετηθεί στον αριστερό οδηγό (Οδηγός (B)) ή στο δεξιό οδηγό (Οδηγός (A)) αν ξεσφίξετε το φτερωτό μπουλόνι 6 mm (A).

(2) Το στήριγμα βίδας μπορεί να ανεβεί και να κατεβεί σύμφωνα με το ύψος του αντικειμένου εργασίας αν ξεσφίξετε το φτερωτό μπουλόνι 6 mm (B). Μετά τη ρύθμιση, σφίξτε καλά το φτερωτό μπουλόνι 6 mm (B) και στερεώστε το στήριγμα βίδας.

(3) Γυρίστε το πάνω κουμπί και στερεώστε καλά το αντικείμενο εργασίας στη θέση του.

ΠΡΟΕΙΔΟΠΟΙΗΣΗ

○ Πάντοτε να σφίγγετε η να πιάνετε στη μέγγενη το αντικείμενο εργασίας για να το στερεώσετε στον οδηγό, διαφορετικά το αντικείμενο εργασίας μπορεί να πεταχτεί από την πλάκα και να προκαλέσει σωματικό τραυματισμό.

ΠΡΟΣΟΧΗ

○ Πάντοτε να εξασφαλίζετε ότι η κεφαλή του μοτέρ δεν έρχεται σε επαφή στο συγκρότημα της μέγγενης όταν χαμηλώνεται για την κοπή. Αν υπάρχει κίνδυνος να συμβεί αυτό, ξεσφίξτε το 6 mm φτερωτό παξιμάδι, και μετακινήστε το συγκρότημα της μέγγενης σε θέση όπου δεν θα έρθει σε επαφή με την πριονωτή λάμα.

5. Επιθεδίαωση για χρήση του δευτερεύοντα οδηγού (Εικ. 11)

Αυτό το εργαλείο είναι εφοδιασμένο με δευτερεύοντα οδηγό. Στην περίπτωση της άμεσης κοπής υπό γωνία, χρησιμοποιήστε τον δευτερεύοντα οδηγό. Μετά, μπορείτε να πραγματοποιήσετε μια σταθερή κοπή του υλικού με πλατιά πίσω επιφάνεια.

Στην περίπτωση της αριστερής κοπής με κλίση, ανασκώστε τον δευτερεύοντα οδηγό όπως φαίνεται στην **Εικ. 11** και κατόπιν γυρίστε τον αριστερόστροφα.

ΠΡΟΕΙΔΟΠΟΙΗΣΗ

○ Στην περίπτωση της αριστερής κοπής με κλίση, γυρίστε τον δευτερεύοντα οδηγό αριστερόστροφα (**Εικ. 8**). Αν δεν γυρίσετε τον δευτερεύοντα οδηγό προς τα αριστερά, το κύριο σώμα ή η λεπίδα του πριονιού μπορεί να ακουμπήσει τον δευτερεύοντα οδηγό και να προκαλέσει τραυματισμό.

6. Χρησιμοποιώντας μια κατευθυντήρια γραμμή

Αφού χαμηλώσετε το τμήμα του μοτέρ, ο κάτω προφυλακτήρας ανυψώνεται και εμφανίζεται η πρινωτή λάμα.

Ευθυγραμμίστε την κατευθυντήρια γραμμή με την πρινωτή λάμα.

ΠΡΟΣΟΧΗ

Ποτέ να μην σηκώσετε τον κάτω προφυλακτήρα όταν η πρινωτή λάμα περιστρέφεται.

Ο δευτερεύων οδηγός όχι μόνο θα έλθει σε επαφή και θα επιδράσει αρνητικά την ακρίβεια της κοπής, αλλά ενδέχεται να προκαλέσει και ζημιά στον προφυλακτήρα.

7. Ρύθμιση της θέσης της γραμμής λέιζερ (Μόνο για το Μοντέλο C12LCH/C12FCH)

Η κατευθυντήρια γραμμή μπορεί εύκολα να γίνει με τον δείκτη λέιζερ. Ένας διακόπτης ανάβει τον δείκτη λέιζερ (Εικ. 12).

Αν γυρίσετε τον διακόπτη του σημειωτή λέιζερ όταν η ψηφιακή οθόνη είναι αναμμένη, ο σημειωτής λέιζερ θα ανάψει. (Στο C12FCH, μόνον ο διακόπτης του σημειωτή λέιζερ.)

Ανάλογα με την επίλογη κοπής, η γραμμή λέιζερ μπορεί να ευθυγραμμιστεί με την αριστερή πλευρά του πλάτους κοπής (πρινωτή λάμα) ή με την κατευθυντήρια γραμμή στη δεξιά πλευρά.

Η γραμμή λέιζερ προσαρμόζεται στο πλάτος της πρινωτής λάμας τη στιγμή της αποστολής από το εργοστάσιο. Προσαρμόστε τις θέσεις της πρινωτής λεπίδας και της γραμμής λέιζερ ακολουθώντας τα παρακάτω βήματα λαμβάνοντας υπόψη τις επιθυμίες σας.

- (1) Ανάψτε τον δείκτη λέιζερ και κάνετε μια αυλάκωση περίπου 5 mm βαθιά στο αντικείμενο εργασίας που αντιστοιχεί περίπου στα 38 mm σε ύψος και 89 mm σε πλάτος. Κρατήστε όπως είναι το αντικείμενο εργασίας στο οποίο υπάρχει η αυλάκωση με την μέγγενη και μην το μετακινήσετε.
- (2) Κατόπιν βάλτε ένα εξαγωνικό κλειδί 4 mm στην οπή διαμέτρου 12 στα πλάγια της θήκης ταχυτήτων και περιστρέψτε την εξαγωνική βίδα για να μετακινήσετε τη γραμμή λέιζερ. (Αν γυρίσετε την εξαγωνική βίδα δεξιόστροφα, η γραμμή λέιζερ θα μετατοπιστεί προς τα δεξιά, ενώ αν τη γυρίσετε αριστερόστροφα, η γραμμή λέιζερ θα μετατοπιστεί προς τα αριστερά.) Όταν εργάζεστε με την κατευθυντήρια γραμμή ευθυγραμμισμένη με την αριστερή πλευρά της πρινωτής λάμας, ευθυγραμμίστε την γραμμή λέιζερ με το αριστερό άκρο της αυλάκωσης (Εικ. 13). Όταν το ευθυγραμμίζετε με την δεξιά πλευρά της πρινωτής λάμας, ευθυγραμμίστε την γραμμή λέιζερ με την δεξιά πλευρά της αυλάκωσης.
- (3) Αφότου ρυθμίσετε την θέση της γραμμής λέιζερ, σχεδιάστε μια κατευθυντήρια γραμμή αριστερής γωνίας στο αντικείμενο εργασίας και ταίριαστε την κατευθυντήρια γραμμή με την γραμμή λέιζερ. Κατά το ταίριασμα της κατευθυντήριας γραμμής, ολισθήστε λίγο-λίγο το αντικείμενο εργασίας και περατώστε το με την μέγγενη στη θέση όπου η γραμμή λέιζερ επικαλύπτεται με την κατευθυντήρια γραμμή. Επαναλάβετε την εργασία πάνω στην αυλάκωση και ελέγξτε τη θέση της γραμμής λέιζερ. Αν επιθυμείτε να αλλάξετε την θέση της γραμμής λέιζερ, επαναλάβετε τις ρυθμίσεις ξανά ακολουθώντας τη βήματα από το (1) ως το (3).

ΠΡΟΕΙΔΟΠΟΙΗΣΗ (Εικ. 15 και Εικ. 16)

- Βεβαιωθείτε ότι το κύριο σώμα και ο δείκτης λέιζερ είναι κλειστοί πριν βάλτε το βύσμα στη πρίζα.
- Δώστε μεγάλη προσοχή στο χειρισμό της σκανδάλης διακόπτη για την ρύθμιση της θέσης της γραμμής λέιζερ, επειδή το βύσμα είναι βαλμένο μέσα στην πρίζα κατά την λειτουργία.
- Αν η σκανδάλη διακόπτης πατηθεί κατά λάθος, η πρινωτή λάμα μπορεί να περιστραφεί προκαλώντας απρόβλεπτα ατυχήματα.
- Μην αφαιρέσετε τον δείκτη λέιζερ για να χρησιμοποιηθεί για άλλους σκοπούς.

ΠΡΟΣΟΧΗ

- Ακτινοβολία λέιζερ. Μην κοιτάζεται μέσα στην δέσμη της ακτίνας.
- Ακτινοβολία λέιζερ στην πλάκα εργασίας. Μην κοιτάζεται μέσα στην δέσμη της ακτίνας. Αν το μάτι σας εκτεθεί απ' ευθείας στην δέσμη της ακτίνας λέιζερ, μπορεί να τραυματίσει.
- Μην το αποσυρμαρμολογήσετε.
- Μην κτυπήσετε δυνατά τον δείκτη λέιζερ (το κύριο σώμα ή το εργαλείο): διαφορετικά η γραμμή λέιζερ μπορεί να θεθεί εκτός θέσης προκαλώντας ζημιά στο δείκτη λέιζερ καθώς επίσης και ελάττωση του χρόνου ζωής του.
- Κρατάτε το δείκτη λέιζερ αναμμένο μόνο κατά την διάρκεια της εργασίας κοπής. Το παρατεταμένο άναμμα του δείκτη λέιζερ μπορεί να προκαλέσει την ελάττωση του χρόνου ζωής του.
- Η χρήση χειριστηρίων, προσαρτημάτων, ή η εκτέλεση διαδικασιών διαφορετικές από αυτές που αναφέρονται στο παρόν μπορούν να οδηγήσουν στην έκθεση σε επικίνδυνη ακτινοβολία.

ΣΗΜΕΙΩΣΗ

- Εκτελέστε την κοπή επικαλύπτοντας την κατευθυντήρια γραμμή με τη γραμμή λέιζερ.
- Όταν αλληλοεπικαλυφθούν η κατευθυντήρια γραμμή με τη γραμμή λέιζερ, το ισχυρό το αδύνατο φως θα αλλάξουν δημιουργώντας μια σταθερή λειτουργία κοπής επειδή μπορείτε να διακρίνετε εύκολα τη σύμπτωση των γραμμών. Με αυτόν τον τρόπο, τα σφάλματα κοπής περιορίζονται στο ελάχιστο.
- Κατά τη λειτουργία σε εξωτερικό χώρο ή σε χώρο κοντά στο παράθυρο μπορεί να καταστεί δύσκολο να παρατηρήσετε την γραμμή λέιζερ εξαιτίας του ηλιακού φωτισμού. Σε αυτές τις συνθήκες, μετακινήστε σε ένα χώρο όπου δεν βρίσκεται απευθείας κάτω από το ηλιακό φως και εκτελέστε την εργασία.
- Μην τραβήξετε το καλώδιο πίσω από την κεφαλή του μοτέρ ή βάλτε το δάκτυλό σας, ή ένα ξύλο ή οτιδήποτε παρόμοιο γύρω από αυτό. Διαφορετικά, το καλώδιο μπορεί να βγει έξω και ο δείκτης λέιζερ μπορεί να μην ανάβει.
- Να ελέγχετε και να βεβαιώνετε σε περιοδική βάση ότι η θέση της γραμμής λέιζερ είναι σωστή. Σχετικά με τη μέθοδο ελέγχου, σχεδιάστε μία κατευθυντήρια γραμμή σε ορθή γωνία πάνω στο αντικείμενο εργασίας με ύψος περίπου 38 mm και πλάτος 89 mm, και βεβαιωθείτε ότι η γραμμή λέιζερ είναι ευθυγραμμισμένη με την κατευθυντήρια γραμμή [Η απόκλιση μεταξύ κατευθυντήριας γραμμής κασέτα αντιδραστηρίων γραμμής λέιζερ πρέπει να είναι μικρότερη από το πλάτος της κατευθυντήριας γραμμής (0,5 mm)] (Εικ. 14).

8. Πινακίδα ψηφιακής οθόνης (για C12LCH και C12LC) (Εικ. 17 και Εικ. 18)

- (1) Όταν ενεργοποιείτε τον διακόπτη της ψηφιακής οθόνης εμφανίζεται η τιμή 0° για τη γωνία λοξοτομής και κλίσης, ανεξάρτητα από τη γωνία της κύριας μονάδας.
- (2) Ευθυγραμμίστε τη γωνία της κύριας μονάδας με τη γωνία κλίσης (0°) και τη γωνία λοξοτομής (0°) και κρατήστε πατημένα τα αντίστοιχα κουμπιά επαναφοράς για 0,2 δευτερόλεπτα τουλάχιστον.
- (3) Αν γυρίσετε τον διακόπτη του σημειωτή λείζερ όταν η ψηφιακή οθόνη είναι αναμμένη, ο σημειωτής λείζερ θα ανάψει. (Στο C12FCH, μόνον ο διακόπτης του σημειωτή λείζερ.)

ΠΡΟΣΟΧΗ

- Όταν χρησιμοποιείτε την ψηφιακή πινακίδα, το τμήμα της κεφαλής του μοτέρ πρέπει να βρίσκεται στην ανώτερη θέση και η λεπίδα να είναι σταματημένη.
- Αν η τιμή που εμφανίζεται στην ψηφιακή οθόνη της γωνίας λοξοτομής είναι διαφορετική από τον οδηγό γωνιακής απόστασης (για παράδειγμα, 45,0° → 45,5°, 31,6° → 32,0°), ο οδηγός απόστασης είναι πιθανό να αποκλίνει ελαφρώς από τη σωστή θέση. Αν συμβαίνει κάτι τέτοιο, κάντε τα ακόλουθα.
 - (1) Μετακινήστε την περιστρεφόμενη βάση αριστερά και δεξιά με την πλευρική χειρολαβή χαλαρωμένη και τοποθετήστε την περιστρεφόμενη βάση στη σωστή θέση.
 - (2) Αν οι τιμές στην οθόνη και στον οδηγό απόστασης εξακολουθούν να μην είναι ίδιες, επαναφέρετε την περιστρεφόμενη βάση στην θέση 0°. Κατόπιν μετακινήστε την περιστρεφόμενη βάση αριστερά και δεξιά με την πλευρική χειρολαβή χαλαρωμένη, όπως φαίνεται στην **Εικ. 19**. Αφού γίνει η ρύθμιση στη σωστή θέση 0°, πατήστε πάλι το κουμπί επαναφοράς.

ΣΗΜΕΙΩΣΗ

- Πριν αρχίσετε να κόβετε, ευθυγραμμίστε τη γωνία της κύριας μονάδας με τη γωνία κλίσης (0°) και τη γωνία λοξοτομής (0°) και κρατήστε πατημένα τα αντίστοιχα κουμπιά επαναφοράς για 0,2 δευτερόλεπτα τουλάχιστον. Αν πατήσετε τον διακόπτη της ψηφιακής οθόνης στη θέση ON χωρίς να ευθυγραμμίσετε την κύρια μονάδα στις 0°, οι τιμές που θα εμφανίζονται στην ψηφιακή οθόνη και στη γωνία της κύριας μονάδας δεν θα είναι ίδιες.
- Ο σημειωτής λείζερ δεν θα ανάψει αν ο διακόπτης της ψηφιακής οθόνης είναι σβηστός. (μόνο στο C12LCH)
- Μην χρησιμοποιείτε την κύρια μονάδα κοντά σε εξοπλισμό που παράγει ηλεκτρικό θόρυβο όπως γεννήτριες. Ο ηλεκτρικός θόρυβος μπορεί να προκαλέσει εσφαλμένες ενδείξεις ή ελαττωματική λειτουργία της ψηφιακής οθόνης.

9. Λειτουργία κοπής

- (1) Όπως φαίνεται στην **Εικ. 20**, το πλάτος της προιονωτής λάμας είναι το πλάτος της κοπής. Επομένως, ολισθήστε το αντικείμενο εργασίας προς τα δεξιά (όπως φαίνεται από τη θέση του χειριστή) όταν θέλετε μήκος **ⓑ** ή προς τα αριστερά όταν θέλετε μήκος **ⓐ**. (Μόνο για το Μοντέλο C12LCH/C12FCH)
 Αν χρησιμοποιείται ένας σημειωτής λείζερ, ευθυγραμμίστε τη γραμμή λείζερ με την αριστερή πλευρά της προιονωτής λάμας και μετά ευθυγραμμίστε την κατευθυντήρια γραμμή με τη γραμμή λείζερ.

- (2) Μόλις η προιονωτή λάμα φθάσει στη μέγιστη ταχύτητα, σπρώξτε αργά προς τα κάτω το χερούλι σπρώχνοντας ταυτόχρονα το μοχλό ασφάλισης (D) και φέρετε την προιονωτή λάμα κοντά στο υλικό που πρόκειται να κοπεί.
- (3) Όταν η προιονωτή λεπίδα έρθει σε επαφή με το αντικείμενο εργασίας, σπρώξτε τη λαβή προς τα κάτω βαθμιαία για να κόψετε το αντικείμενο εργασίας.
- (4) Αφότου κόψετε το αντικείμενο εργασίας στο επιθυμητό βάθος, κλείστε το ρεύμα του εργαλείου OFF και αφήστε την προιονωτή λάμα να σταματήσει εντελώς πριν ανυψώσετε τη λαβή από το αντικείμενο εργασίας για να το φέρετε στην πλήρως ανακλιμένη θέση του.

ΠΡΟΣΟΧΗ

- Για τις μέγιστες διαστάσεις κοπής ανατρέξτε στον πίνακα "ΤΕΧΝΙΚΑ ΧΑΡΑΚΤΗΡΙΣΤΙΚΑ".
- Η αυξημένη πίεση στην λαβή δεν θα αυξήσει την ταχύτητα κοπής. Αντίθετα, η υπερβολική πίεση μπορεί να προκαλέσει υπερφόρτιση του μοτέρ και /ή ελαττωμένη απόδοση κοπής.
- Επιβεβαιώστε ότι η σκανδάλη διακόπτης είναι κλειστή OFF και ότι το βύσμα παροχής ρεύματος έχει αφαιρεθεί από την πρίζα όταν το εργαλείο δεν βρίσκεται σε χρήση.
- Πάντοτε να κλείνεται το ρεύμα και να αφήνεται την προιονωτή λεπίδα να σταματάει εντελώς πριν ανυψώσετε την λαβή από το αντικείμενο εργασίας. Αν η λαβή ανυψωθεί ενώ η προιονωτή λάμα ακόμα περιστρέφεται, το κομμένο κομμάτι μπορεί να σφηνώσει στην προιονωτή λάμα προκαλώντας το επικίνδυνο πέταγμα κομματιών.
- Κάθε φορά που ολοκληρώνεται ένα κόψιμο ή ένα βαθύ κόψιμο κλείστε το διακόπτη, και ελέγξτε αν η προιονωτή λάμα έχει σταματήσει. Μετά ανυψώστε τη λαβή και επιστρέψτε την στην πλήρως ανακλιμένη θέση της.
- Σιγουρευτείτε απόλυτα να αφαιρέσετε το κομμένο υλικό από την περιστροφική πλάκα, και μετά προχωρήστε στο επόμενο βήμα.

10. Διαδικασίες Λοξοτομής

- (1) Ξεφίξτε το πλευρικό χερούλι και σπρώξτε το μοχλό για τους γωνιακούς αναστολείς. Κατόπιν, ρυθμίστε την περιστροφική πλάκα μέχρι να ευθυγραμμιστεί ο δείκτης με την επιθυμητή ρύθμιση στην κλίμακα λοξοτομής (**Εικ. 21**).
- (2) Ξαναφίξτε την πλευρική λαβή για να στερεώσετε την περιστρεφόμενη πλάκα στην επιθυμητή θέση.

ΣΗΜΕΙΩΣΗ

- Θετικοί οδηγιοί απόστασης παρέχονται στα αριστερά και δεξιά του κέντρου ρύθμισης 0°, στις 15°, 22,5°, 31,6° και 45° μοίρες ρύθμισης. Ελέγξτε αν η κλίμακα της λοξοτομής και το άκρο του δείκτη είναι κατάλληλα ευθυγραμμισμένοι.
- Η λειτουργία του δισκοπρίονου με την κλίμακα λοξοτομής και τον δείκτη μη ευθυγραμμισμένους, ή με την πλευρική λαβή όχι κατάλληλα σφιγμένη, θα προκαλέσει την ελάττωση της ακρίβειας κοπής.

ΠΡΟΣΟΧΗ

- Ποτέ μην αφαιρείτε το πλευρικό χερούλι. Η χρήση του εργαλείου χωρίς αυτό μπορεί να είναι επικίνδυνη. Για να αποφευχθεί ενδεχόμενο ατύχημα ή τραυματισμός, να σφίγγετε πάντοτε καλά το χερούλι λοξοτομής.

11. Διαδικασίες κοπής με κλίση (Εικ. 22)

- (1) Ξεσφίξτε το μοχλό σύσφιξης και δώστε στην πριονωτή λάμα κλίση προς τα αριστερά.
- (2) Ρυθμίστε την γωνία κλίσης στην επιθυμητή ρύθμιση καθώς βλέπετε την κλίμακα της γωνίας κλίσης και τον δείκτη, και μετά στερεώστε την μοχλό σφίξης.

ΠΡΟΕΙΔΟΠΟΙΗΣΗ

- Όταν το αντικείμενο εργασίας είναι στερεωμένο στην αριστερή ή στην δεξιά πλευρά της λάμας, το κοινό κομμένο τμήμα θα εφάπτεται στην δεξιά ή στη αριστερή πλευρά της πριονωτής λεπίδας. Πάντοτε κλείνετε το ηλεκτρικό ρεύμα και αφήνεται την πριονωτή λάμα να σταματά εντελώς πριν ανασηκώσετε τη λαβή από το αντικείμενο εργασίας. Αν η λαβή ανυψωθεί ενώ η πριονωτή λάμα ακόμα περιστρέφεται, το κομμένο κομμάτι μπορεί να σφηνώσει στην πριονωτή λάμα προκαλώντας το επικίνδυνο πέταγμα κομματιών.
- Όταν διακόπτετε την κοπή υπό γωνία στη μέση, να αρχίζετε την κοπή τραβώντας την κεφαλή μοτέρ στην αρχική θέση.
- Αν ξεκινήσετε από τη μέση, χωρίς να επιτρέψετε στην αρχική θέση, το κάλυμμα ασφαλείας θα μαγκώσει στην αύλακα κοπής του αντικειμένου εργασίας και θα έλθει σε επαφή με την πριονωτή λάμα.

12. Τελική ρύθμιση γωνίας κλίσης (Εικ. 23 και Εικ. 24)

- (1) Πιάστε τη χειρολαβή στην κεφαλή μοτέρ και τοποθετήστε την στη γωνία κλίσης που θέλετε. Σφίξτε προσωρινά το μοχλό σύσφιξης.

ΠΡΟΣΟΧΗ

- Αν δεν είναι αρκετά σφιχτή, η κεφαλή του μοτέρ μπορεί ξαφνικά να μετακινηθεί ή να γλιστρήσει και να προκαλέσει τραυματισμό. Βεβαιωθείτε ότι σφίξατε το τμήμα της κεφαλής μοτέρ αρκετά ώστε να μη μετακινηθεί.
- (2) Κάντε τις τελικές ρυθμίσεις στη γωνία κλίσης πιάνοντας τη χειρολαβή και μετακινώντας το κουμπί (Α).

ΣΗΜΕΙΩΣΗ

- Η περιστροφή του κουμπιού (Α) δεξιόστροφα επιτρέπει την τελική ρύθμιση της κύριας μονάδας προς τα αριστερά (όπως τη βλέπετε από το πίσω μέρος).
- Η περιστροφή του κουμπιού (Α) αριστερόστροφα επιτρέπει την τελική ρύθμιση της κύριας μονάδας προς τα δεξιά (όπως τη βλέπετε από το πρόσθιο μέρος).
Αν δώσετε κλίση στην κύρια μονάδα προς την κατεύθυνση που δεν εφαρμόζει δύναμη στην πλάκα (Α) και τραβήξετε την πλάκα (Α), η θέση επαφής θα αλλάξει και η δεξιά γωνία κλίσης θα γίνει 3°.
Αν δώσετε κλίση στην κύρια μονάδα προς την κατεύθυνση που δεν εφαρμόζει δύναμη στην πλάκα (Β) και τραβήξετε την πλάκα (Β), η θέση επαφής θα αλλάξει και η δεξιά γωνία κλίσης θα γίνει 48°.
- (3) Αφού καθορίσετε τη γωνία που θέλετε, σφίξτε το μοχλό σύσφιξης για να ακινητοποιήσετε την κεφαλή του μοτέρ.

ΠΡΟΣΟΧΗ

- Να βεβαιώνετε πάντοτε ότι ο μοχλός σύσφιξης είναι ασφαλισμένος και η κεφαλή του μοτέρ ακινητοποιημένη. Αν προσπαθήσετε να κόψετε υπό γωνία χωρίς να έχετε στερεώσει την κεφαλή μοτέρ, τότε η κεφαλή μοτέρ μπορεί να μετακινηθεί ξαφνικά και να προκαλέσει τραυματισμό.

13. Διαδικασίες σύνθετης κοπής

Η σύνθετη κοπή μπορεί να εκτελεστεί ακολουθώντας τις οδηγίες των παραπάνω 10 και 11. Για τις μέγιστες διαστάσεις για την σύνθετη κοπή, ανατρέξτε στον πίνακα "ΤΕΧΝΙΚΑ ΧΑΡΑΚΤΗΡΙΣΤΙΚΑ".

ΠΡΟΣΟΧΗ

- Να στερεώνετε πάντοτε το αντικείμενο εργασίας από τη δεξιά πλευρά για σύνθετη κοπή. Ποτέ μην περιστρέψετε το τραπέζι προς τα δεξιά για σύνθετη κοπή, επειδή η πριονωτή άμα μπορεί να έλθει σε επαφή με τον σφιγκτήρα ή τη μέγγενη που συγκρατεί το αντικείμενο εργασίας, με αποτέλεσμα να προκληθεί τραυματισμός ή ζημία.

14. Κοπή μακρών υλικών

Κατά την κοπή μακρών υλικών, χρησιμοποιήστε μια βοηθητική πλατφόρμα, η οποία έχει το ίδιο ύψος με το στήριγμα (προαιρετικό εξάρτημα) και τη βάση της ειδικής βοηθητικής συσκευής.
Ικανότητα: Ξύλινο υλικό (Π × Υ × Μ)
200 mm × 50 mm × 1400 mm

15. Εγκατάσταση των στηριγμάτων (Προαιρετικά εξάρτηματα)

Τα στηρίγματα μπορούν να κρατήσουν τα μακριά αντικείμενα εργασίας σταθερά και στη θέση τους κατά την διάρκεια της εργασίας της κοπής.

- (1) Όπως φαίνεται στην **Εικ. 25**, χρησιμοποιήστε ένα ατσάλινο γνόμονα για την ευθυγράμμιση του πάνω άκρου των στηριγμάτων με την επιφάνεια της βάσης. Ξεσφίξτε το 6 mm φτερωτό παξιμάδι. Στρώψετε το μπουλόνι ρύθμισης ύψους 6 mm, και ρυθμίστε το ύψος του στηρίγματος.
- (2) Μετά την ρύθμιση, σφίξτε γερά το φτερωτό παξιμάδι και στερεώστε το στηρίγμα με το 6 mm κουμπιόμπουλονι (προαιρετικό εξάρτημα). Αν το μήκος του Μπουλονιού Ρύθμισης του Ύψους 6 mm δεν είναι επαρκές, βάλτε μια λεπτή πλάκα από κάτω. Βεβαιωθείτε ότι το άκρο του Μπουλονιού Ρύθμισης του Ύψους 6 mm δεν προεξέχει από το στήριγμα.

16. Αναστολάς για κοπή ακρίβειας (Ο αναστολάς και το στήριγμα είναι προαιρετικά εξάρτηματα)

Ο αναστολάς διευκολύνει την ακρίβεια της συνεχούς κοπής σε μήκη των 280 mm έως 450 mm. Για να εγκαταστήσετε τον αναστολά, τοποθετήστε τον στο στήριγμα με το φτερωτό μπουλόνι 6 mm όπως φαίνεται στην **Εικ. 26**.

17. Επιθεβαίωση για τη χρήση της μέγγενης για τη Διαμόρφωση κορνίζας, του Αναστολάς Διαμόρφωσης κορνίζας (L) και (R) (Προαιρετικά εξάρτημα)

- (1) Ο Αναστολάς Διαμόρφωσης κορνίζας (L) και (R) (προαιρετικά εξάρτημα) επιτρέπει τις ευκολότερες κοπές για τη διαμόρφωση κορνίζας χωρίς την κλίση της πριονωτής λεπίδας. Εγκαταστήστε τους στη βάση και στις δύο πλευρές όπως φαίνεται στη **Εικ. 27**. Μετά την τοποθέτηση Σφίξτε τα 6 mm κουμπιά-μπουλόνια για να στερεώσετε τους Αναστολάς Διαμόρφωσης κορνίζας.
- (2) Η μέγγενη για τη διαμόρφωση κορνίζας (B) (Προαιρετικό εξάρτημα) μπορεί να στερεωθεί στον αριστερό οδηγό (Οδηγός (B)) ή στο δεξίο οδηγό (Οδηγός (A)). Μπορεί να ενωθεί με την κλίση της διαμορφούμενης κορνίζας και η μέγγενη μπορεί να πιεστεί προς τα κάτω. Κατόπιν περιστρέψτε το πάνω κουμπί, όσο χρειάζεται, για να στερεώσετε καλά τη διαμόρφωση κορνίζας στη θέση της. Για να ανεβάσετε ή να κατεβάσετε το συγκρότημα μέγγενης, πρώτα ξεσφίξτε το φτερωτό μπουλόνι 6 mm.

Επομένως, το σύστημα της μέγγενης μπορεί να συνδεθεί στην οποιαδήποτε από τις τρεις θέσης για να εξασφαλίσει την κατάλληλη ρύθμιση του ύψους. Μετά την ρύθμιση του ύψους, γερά στερεώστε το 6 mm φτερωτό μπουλόνι μετά στρέψετε το πάνω κουμπί, όσο είναι απαραίτητο, για να σταθεροποιήσετε καλά την υπό διαμόρφωση κορνίζα στη θέση της (Δείτε **Εικ. 28**).

Τοποθετήστε την υπό διαμόρφωση κορνίζα με την ΑΚΡΗ ΕΠΑΦΗΣ ΤΟΥ ΤΟΙΧΟΥ ενάντια στον οδηγό και την ΑΚΡΗ ΕΠΑΦΗΣ ΟΡΟΦΗΣ ενάντια στους Αναστολής διαμόρφωσης κορνίζας όπως δείχνεται στην **Εικ. 28**. Ρυθμίστε τους Αναστολείς διαμόρφωσης κορνίζας σύμφωνα με το μέγεθος της υπό διαμόρφωση κορνίζας. Σφίξτε το 6 mm φτερωτό μπουλόνι για να στερεώσετε τους Αναστολείς διαμόρφωσης κορνίζας.

ΠΡΟΕΙΔΟΠΟΙΗΣΗ

- Πάντοτε να σφίγγετε καλά την μέγγενη για να σταθεροποιήσετε την προς διαμόρφωση κορνίζα στον οδηγό. Διαφορετικά η προς διαμόρφωση κορνίζα μπορεί να πεταχτεί από την πλάκα και να προκαλέσει σωματικό τραυματισμό.

ΠΡΟΣΟΧΗ

- Να επιβεβαιώνετε πάντοτε ότι η κεφαλή μοτέρ (βλ. **Εικ. 1**) δεν έρχεται σε επαφή με το συγκρότημα μέγγενης της διαμόρφωσης κορνίζας όταν κατεβαίνει για να κόψει. Αν υπάρχει κίνδυνος να συμβεί αυτό, ξεσφίξτε το κουμπί-μπουλόνι 6 mm και μετακινήστε το συγκρότημα μέγγενης διαμόρφωσης κορνίζας σε μια θέση στην οποία δεν θα έρχεται σε επαφή με την πριονωτή λάμα.

ΣΥΝΑΡΜΟΛΟΓΗΣΗ ΚΑΙ ΑΠΟΣΥΝΑΡΜΟΛΟΓΗΣΗ ΤΗΣ ΠΡΙΟΝΩΤΗΣ ΛΑΜΑΣ

ΠΡΟΕΙΔΟΠΟΙΗΣΗ

- Για την αποφυγή του ατυχήματος ή του προσωπικού τραυματισμού, πάντοτε να κλείνετε τη σκανδάλη διακόπτη και να αποσυνδέετε το βύσμα από την πρίζα πριν από την αφαίρεση ή την τοποθέτηση της λάμας.

Αν εκτελείται κοπή όταν το μπουλόνι δεν είναι καλά σφιγμένο, το μπουλόνι μπορεί να χαλαρώσει, η λάμα μπορεί να φύγει από τη θέση της και ο κάτω προφυλακτήρας μπορεί να πάθει ζημιά και να προκληθεί τραυματισμός.

Επίσης, να βεβαιώνετε ότι τα μπουλόνια είναι σφιστά πριν τοποθετήσετε το φιν στην πρίζα.

- Αν τα μπουλόνια τοποθετηθούν ή αφαιρεθούν με εργαλεία διαφορετικά από το κοίλο κλειδί 17 mm (τυπικό εξάρτημα), το σφίξιμο μπορεί να είναι υπερβολικό ή ακατάλληλο, με αποτέλεσμα να προκληθεί τραυματισμός.

1. Συναρμολόγηση της πριονωτής λάμας (Εικ. 29, Εικ. 30, Εικ. 31 και Εικ. 32)

- (1) Περιστρέψτε τον κάτω προφυλακτήρα (πλαστικό) στην άνω θέση.
- (2) Χρησιμοποιήστε τον οδηγό για να ξεσφίξετε τη βίδα 5 mm που συγκρατεί το κάλυμμα του άξονα και μετά αφαιρέστε το κάλυμμα του άξονα.
- (3) Πιέστε προ τα μέσα την ασφάλεια του άξονα και ξεσφίξτε το μπουλόνι με το κοίλο κλειδί 17 mm (τυπικά εξάρτηματα).

Επειδή το μπουλόνι έχει αριστερόστροφο σπείρωμα, ξεσφίξτε στρέφοντας προς τα δεξιά όπως φαίνεται στην **Εικ. 31**.

ΣΗΜΕΙΩΣΗ

- Αν η ασφάλεια του άξονα δεν μπορεί να πατηθεί εύκολα για να ασφαλίσει ο άξονας, γυρίστε το μπουλόνι με το κοίλο κλειδί 17 mm (τυπικά εξάρτηματα) εφαρμόζοντας ταυτόχρονα πίεση στην ασφάλεια του άξονα.

Ο άξονας της πριονωτής λάμας είναι κλειδωμένος όταν η ασφάλεια του άξονα πατηθεί προς τα μέσα.

- (4) Αφαιρέστε το μπουλόνι και τη ροδέλα (D).
- (5) Σηκώστε τον κάτω προφυλακτήρα και στερεώστε την πριονωτή λάμα.

ΠΡΟΕΙΔΟΠΟΙΗΣΗ

Όταν τοποθετείτε την πριονωτή λάμα, να βεβαιώνετε ότι το σημάδι του δείκτη περιστροφής στην πριονωτή λάμα και η κατεύθυνση περιστροφής της θήκης ταχυτήτων (βλ. **Εικ. 1**) ταιριάζουν.

- (6) Καθαρίστε καλά τη ροδέλα (D) και το μπουλόνι, και τοποθετήστε τα στον άξονα της πριονωτής λάμας.
- (7) Πιέστε προς τα μέσα την ασφάλεια άξονα και σφίξτε το μπουλόνι περιστρέφοντας προς τα αριστερά με το κλειδί που παρέχεται ως τυπικό εξάρτημα (17 mm κοίλο κλειδί) όπως φαίνεται στην **Εικ. 31**.

ΠΡΟΣΟΧΗ

- Επιβεβαιώστε ότι η ασφάλεια του άξονα έχει επιστρέψει στην ανακλιμένη θέση της μετά την εγκατάσταση ή την αφαίρεση της πριονωτής λάμας.
- Σφίξτε το μπουλόνι έτσι ώστε να μην ξεσφίξει κατά την εργασία. Επιβεβαιώστε ότι το μπουλόνι έχει κατάλληλα σφίξει πριν από την έναρξη λειτουργίας του ηλεκτρικού εργαλείου.

2. Αποσυναρμολόγηση της πριονωτής λάμας

Αποσυναρμολογήστε την πριονωτή λάμα αναστρέφοντας τις διαδικασίες συναρμολόγησης που περιγράφηκαν στην παραπάνω παράγραφο 1. Η πριονωτή λάμα μπορεί εύκολα να αφαιρεθεί αφού το ανασκηκωθεί ο κάτω προφυλακτήρας.

ΠΡΟΣΟΧΗ

- Ποτέ να μην προσπαθήσετε να τοποθετήσετε πριονωτές λεπίδες εκτός από αυτές με διάμετρο 290 mm - 305 mm.

ΣΥΝΤΗΡΗΣΗ ΚΑΙ ΕΛΕΓΧΟΣ

ΠΡΟΕΙΔΟΠΟΙΗΣΗ

Για την αποφυγή του ατυχήματος και του προσωπικού τραυματισμού, πάντοτε να επιβεβαιώνεται ότι η σκανδάλη διακόπτης έχει στραφεί στο OFF και ότι το βύσμα έχει αφαιρεθεί από την πρίζα πριν την εκτέλεση οποιασδήποτε συντήρησης ή ελέγχου σε αυτό το εργαλείο.

1. Έλεγχος της πριονωτής λάμας

Να αντικαθιστάτε πάντοτε την πριονωτή λάμα αμέσως μόλις δείτε την πρώτη ένδειξη φθοράς ή ζημιάς.

Μια πριονωτή λάμα που έχει πάθει ζημιά μπορεί να προκαλέσει τραυματισμό, ενώ μια φθαρμένη πριονωτή λάμα έχει ανεπαρκή απόδοση και μπορεί να προκαλεί υπερφόρτωση του μοτέρ.

ΠΡΟΣΟΧΗ

- Ποτέ μη χρησιμοποιείτε μια πριονωτή λάμα που δεν είναι κοφτερή. Όταν μια πριονωτή λάμα δεν είναι κοφτερή, η αντίστασή της στην πίεση που εφαρμόζετε με το χερούλι του εργαλείου τείνει να αυξάνεται, με αποτέλεσμα να μην είναι ασφαλής η χρήση του ηλεκτρικού εργαλείου.

2. Έλεγχος του μοχλού (Εικ. 33 και Εικ. 34)

Αν οι εξαγωνικές κεφαλές μπουλονιών M8 (2) είναι χαλαρές, ευθυγραμμίστε τις πλευρές του οδηγού και της πριονωτής λάμας με το χαλύβδινο τετράγωνο. Αφού ρυθμίσετε την πριονωτή λάμα και τον οδηγό σε γωνία ενενήντα μοιρών, σφίξτε το μοχλό που ασφαλίζει τις εξαγωνικές κεφαλές μπουλονιών (2).

3. Έλεγχος στα καρβουνάκια (Εικ. 35 και Εικ. 36)

Τα καρβουνάκια στο μοτέρ είναι αναλώσιμα. Αν τα καρβουνάκια έχουν φθαρεί υπερβολικά, ενδέχεται να προκαλέσουν πρόβλημα στο μοτέρ. Επομένως, να ελέγχετε τα καρβουνάκια περιοδικά κασάτα αντιδραστηρίων να τα αντικαθιστάτε όταν έχουν φθαρεί μέχρι τη γραμμή ορίου φθοράς που φαίνεται στην **Εικ. 35**.

Επίσης, να διατηρείτε τα καρβουνάκια καθαρά ώστε να ολισθαίνουν ελεύθερα μέσα στα αντίστοιχα στηρίγματα.

Τα καρβουνάκια μπορούν να αφαιρεθούν εύκολα μετά την αφαίρεση του αντίστοιχου καπακιού (βλ. **Εικ. 36**) με ένα κατσαβίδι με εγκόπη.

4. Χειρισμός του μοτέρ (βλ. Εικ. 1)

Η περιέλιξη του μοτέρ θεωρείται η καρδιά του εργαλείου. Δώστε μεγάλη προσοχή για να εξασφαλίσετε ότι η περιέλιξη δεν θα πάθει ζημιά κατά την έκπλυση με λάδι ή νερό.

ΣΗΜΕΙΩΣΗ

○ Η συσσώρευση σκόνης κασάτα αντιδραστηρίων παρόμοιων υλικών στο εσωτερικό του μοτέρ μπορεί να προκαλέσει δυσλειτουργία.

Αφού χρησιμοποιήσετε το μοτέρ για 50 ώρες περίπου, θέστε το σε λειτουργία χωρίς φορτίο και φυσήξτε ξηρό αέρα από την οπή στο πίσω μέρος του μοτέρ. Με αυτόν τον τρόπο μπορείτε να απομακρύνετε τη σκόνη και τα παρόμοια υλικά.

5. Έλεγχος των βιδών

Να ελέγχετε τακτικά αν είναι καλά σφιγμένα τα εξαρτήματα του ηλεκτρικού εργαλείου. Σφίξτε πάλι τις βίδες των χαλαρών εξαρτημάτων.

ΠΡΟΕΙΔΟΠΟΙΗΣΗ

○ Για να αποφύγετε ενδεχόμενο τραυματισμό, μη χρησιμοποιείτε ποτέ το ηλεκτρικό εργαλείο όταν υπάρχουν χαλαρά εξαρτήματα.

6. Έλεγχος του κάτω προφυλακτήρα για σωστή λειτουργία

Πριν από κάθε χρήση του εργαλείου, να ελέγχετε τον κάτω προφυλακτήρα (βλ. **Εικ. 7**) ώστε να βεβαιώνετε ότι είναι σε καλή κατάσταση και κινείται ομαλά. Μη χρησιμοποιήσετε ποτέ το εργαλείο όταν ο κάτω προφυλακτήρας δεν λειτουργεί σωστά και δεν είναι σε καλή μηχανική κατάσταση.

7. Αποθήκευση

Μετά την ολοκλήρωση της χρήσης του εργαλείου, βεβαιωθείτε ότι έχουν γίνει τα παρακάτω:

- (1) Ο διακόπτης ενεργοποίησης είναι στη θέση OFF,
- (2) Το φιλ έχει βγει από την πρίζα,
- (3) Όταν δεν χρησιμοποιείτε το εργαλείο, να το αποθηκεύετε σε ξηρό χώρο μακριά από παιδιά.

8. Λίπανση

Λιπάνετε τις παρακάτω ολισθαίνουσες επιφάνειες μια φορά το μήνα για να κρατήσετε το ηλεκτρικό εργαλείο σε καλή λειτουργική κατάσταση για μακρό χρονικό διάστημα (**Εικ. 1** και **Εικ. 2**). Η χρήση μηχανικού λαδιού συστήνεται.

Σημεία παροχής λαδιού:

- * Περιστροφικό τμήμα του μεντεσέ
- * Περιστροφικό τμήμα του συγκροτήματος της μέγεννης

9. Καθαρισμός

Περιοδικά αφαιρείτε τα ξέσματα, τη σκόνη και τα άλλα άχρηστα υλικά από την επιφάνεια του ηλεκτρικού εργαλείου, ειδικά από την εσωτερική πλευρά του κάτω προφυλακτήρα, με ένα υγρό πανί με σαπούνι. Για αποφυγή δυσλειτουργίας του μοτέρ, προστατεύστε το από την επαφή με λάδι ή νερό. (Μόνο για το Μοντέλο C12LCH/C12FCH)

Αν η γραμμή λείζερ δεν είναι ορατή εξαιτίας των ξεσμάτων και των παρόμοιων υλικών που έχουν προσκολληθεί στο παράθυρο της μονάδας εκπομπής φωτός της σήμανσης λείζερ, σκουπίστε και καθαρίστε το παράθυρο με στεγνό πανί ή με μαλακό πανί που έχει υγρανθεί με σαπουνόνερο, κλπ.

10. Λίστα συντήρησης εξαρτημάτων

- A: Αρ. Εξαρτήματος
- B: Αρ. Κωδικού
- C: Αρ. Χρήσης
- D: Παρατηρήσεις

ΠΡΟΣΟΧΗ

Η Επισκευή, τροποποίηση και ο έλεγχος των Ηλεκτρικών Εργαλείων της ΗΙΚΟΚΙ πρέπει να γίνεται από ένα Εξουσιοδοτημένο Κέντρο Σέρβις της ΗΙΚΟΚΙ. Ειδικά για τη συσκευή λείζερ, το σέρβις της πρέπει να γίνεται από ένα εξουσιοδοτημένο αντιπρόσωπο του κατασκευαστή του λείζερ.

Πάντοτε να αναθέτετε την επισκευή της συσκευής λείζερ στο Εξουσιοδοτημένο Κέντρο Σέρβις της ΗΙΚΟΚΙ.

Αυτή η λίστα των Εξαρτημάτων θα είναι χρήσιμη αν δοθεί με το εργαλείο ΗΙΚΟΚΙ στο Εξουσιοδοτημένο Κέντρο Σέρβις της ΗΙΚΟΚΙ κατά την επισκευή ή την συντήρηση.

Κατά την χρήση και την συντήρηση των ηλεκτρικών εργαλείων, οι κανονισμοί ασφαλείας και οι κανόνες που υπάρχουν σε κάθε χώρα πρέπει να τηρούνται.

ΤΡΟΠΟΠΟΙΗΣΕΙΣ

Τα Ηλεκτρικά Εργαλεία της ΗΙΚΟΚΙ βελτιώνονται συνεχώς και τροποποιούνται για να ενσωματώσουν τα τελευταία τεχνολογικά επιτεύγματα.

Ανάλογα, κάποια σημεία (πχ κωδικό αριθμοί, και/ή σχεδιασμός) μπορούν να αλλάξουν χωρίς προειδοποίηση.

ΕΓΓΥΗΣΗ

Εγγυώμαστε τα εργαλεία ΗΙΚΟΚΙ Power Tools σύμφωνα με την νομοθεσία και τους κανονισμούς ανά χώρα. Η παρούσα εγγύηση δεν καλύπτει ελαττώματα ή ζημιές λόγω κακής χρήσης, κακοποίησης ή φυσιολογικής φθοράς. Σε περίπτωση παραπόνων παρακαλούμε αποστείλετε το Power Tool χωρίς να το αποσυναρμολογήσετε μαζί με το ΠΙΣΤΟΠΟΙΗΤΙΚΟ ΕΓΓΥΗΣΗΣ το οποίο βρίσκεται στο τέλος των οδηγιών αυτών, σε Εξουσιοδοτημένο Κέντρο Επισκευής της ΗΙΚΟΚΙ.

ΣΗΜΕΙΩΣΗ

Εξαιτίας του συνεχιζόμενου προγράμματος έρευνας και ανάπτυξης της ΗΙΚΟΚΙ τα τεχνικά χαρακτηριστικά που αναφέρονται στο παρόν υπόκεινται σε αλλαγή χωρίς προειδοποίηση.

Πληροφορίες που αφορούν τον αερομεταφερόμενο θόρυθο και την δόνηση

Οι μετρημένες τιμές καθορίστηκαν σύμφωνα με το EN61029.

Ένα τυπικό επίπεδο ηχητικής πίεσης A: 95 dB (A)
Ένα τυπικό επίπεδο ηχητικής ισχύος A: 108 dB (A)
Φοράτε προστατευτικά αυτιών.

Μια τυπική τιμή ρίζας μέσης τετραγωνικής επιτάχυνσης:
2,6 m/s².

Πληροφορίες για το σύστημα παροχής ρεύματος που χρησιμοποιείται για τα ηλεκτρικά εργαλεία που παρέχονται με ονομαστική τάση 230 V~

Το άνοιγμα και το κλείσιμο των ηλεκτρικών συσκευών προκαλεί αυξομείωση της τάσης.

Η λειτουργία αυτού του ηλεκτρικού εργαλείου κάτω από δυσμενείς συνθήκες παροχής ρεύματος μπορεί να έχει δυσμενή αποτελέσματα στην λειτουργία άλλων ηλεκτρικών συσκευών.

Με αντίσταση ρεύματος ίση ή μικρότερη των 0,29 Ohms συνήθως δεν θα υπάρξουν αρνητικά αποτελέσματα.

Συνήθως, η μέγιστη επιτρεπτή αντίσταση ρεύματος δεν θα ξεπεραστεί όταν ο κλάδος της παροχής ρεύματος τροφοδοτείται από ένα κουτί σύνδεσης με ικανότητα υποστήριξης 25 amperes ή υψηλότερη.

Σε περίπτωση διακοπής ρεύματος, ή όταν βγει έξω από την πρίζα το καλώδιο ρεύματος, αμέσως στρέψετε το διακόπτη στην θέση OFF. Αυτό αποτρέπει την μη ελεγχόμενη επανεκκίνηση.

PODSTAWOWE ŚRODKI OSTROŻNOŚCI

UWAGA! Podczas używania narzędzi elektrycznych należy przestrzegać podstawowych środków ostrożności w celu zmniejszenia ryzyka pożaru, porażenia prądem oraz zranienia, w tym następujących punktów.

Przeczytaj instrukcję zanim przystąpisz do użytkowania narzędzia i zachowaj tę instrukcję.

W celu zachowania bezpieczeństwa użytkownika:

1. Miejsce pracy należy utrzymywać w czystości. Zaśmiecone stanowiska pracy i stoły warsztatowe mogą być przyczyną obrażeń.
2. Należy uwzględniać warunki środowiska pracy. Narzędzia elektryczne nie mogą być narażone na działanie deszczu i wilgoci. Miejsce pracy powinno być dobrze oświetlone.
Nie używaj narzędzi elektrycznych w pobliżu łatwopalnych cieczy lub gazów ani tam gdzie mogłyby spowodować pożar lub wybuchnąć.
3. Strzeż się porażenia prądem. Unikaj kontaktu cielesnego z uziemionymi powierzchniami (jak np. rury, kaloryfery, lodówki i piecyki).
4. Trzymaj z daleka od dzieci. Nie pozwól odwiedzającym dotknąć narzędzia lub kabla. Odwiedzający powinni trzymać się z daleka od miejsca pracy.
5. Chowaj nieużywane narzędzia. Kiedy nie są w użytku, narzędzia powinny być przechowywane w suchym, zamkniętym miejscu lub kładzione wysoko, tam, gdzie nie dosięgną ich dzieci.
6. Nie wywieraj zbyt mocnego nacisku na narzędzia. Działa ono najlepiej i najbezpieczniej, gdy przestrzegana jest instrukcja użycia.
7. Używaj właściwego narzędzia. Nie używaj małych narzędzi lub dodatków do wykonywania pracy przeznaczonej dla narzędzi większych. Nie używaj narzędzi w celach, do których nie były przeznaczone, jak np. nie używaj piły tarczowej do ścinania gałęzi lub pni.
8. Noś odpowiedni ubiór. Nie noś luźnego ubrania lub biżuterii, mogą się one bowiem wkręcić w ruchome części maszyn. W czasie pracy na zewnątrz zalecane jest używanie gumowych rękawic i nieślizgającego się obuwia. Noś nakrycie głowy, by zabezpieczyć długie włosy.
9. Używaj okularów ochronnych. Używaj maski na twarz, by zabezpieczyć się jeżeli w czasie pracy występuje dużo kurzu.
10. Używaj pochłaniaczy kurzu.
Jeśli istnieje możliwość podłączenia pochłaniaczy kurzu, upewnij się, że są one podłączone i poprawnie używane.
11. Nie niszcz kabla. Nigdy nie noś narzędzia trzymając je za kabel i nie ciągnij za kabel, by rozłączyć urządzenie. Trzymaj kabel z daleka od gorąca, oleju, i ostrych narzędzi.
12. Pracuj bezpiecznie. Używaj zacisków lub imadła by trzymać w miejscu przedmioty. Jest to bezpieczniejsze, niż używanie od tego rąk i pozwala na użycie obu rąk do trzymania narzędzia.
13. Nie pochylaj się nad narzędziem. Zawsze zachowuj balans i równowagę.
14. Dbaj o narzędzia. Utrzymuj narzędzia tak, by były ostre i czyste i by lepiej i sprawniej funkcjonowały. Przestrzegaj instrukcji w smarowaniu i wymianie akcesoriów. Sprawdzaj okresowo kable narzędzi i

jeśli są one uszkodzone, zanoś do naprawy w autoryzowanym centrum napraw. Sprawdzaj co pewien czas przedłużacze i wymieniaj je, gdy są uszkodzone. Dbaj, by uchwyty narzędzi były czyste i suche i wolne od tłuszczu i smaru.

15. Rozłączaj narzędzia gdy nie są w użytku, przed naprawami i podczas wymiany akcesoriów takich jak ostrza, wiertła i przecinaki.
16. Zdejmuj klucze i narzędzia regulujące. Wyrób sobie zwyczaj sprawdzania czy klucze i narzędzia regulujące są zdjęte z narzędzi przed ich uruchomieniem.
17. Unikaj przypadkowego włączenia. Nie noś narzędzia z palcem na włączniku w czasie, gdy jest ono włączone do prądu. Upewnij się, że przycisk jest wyłączony zanim włączysz narzędzie do prądu.
18. Używaj przedłużaczy przeznaczonych do użytku na zewnątrz. Kiedy narzędzie jest używane na zewnątrz używaj wyłącznie przedłużaczy do użytku zewnętrznego.
19. Zachowaj ostrożność. Zwracaj uwagę na to, co robisz. Kieruj się rozsądkiem. Nie używaj narzędzi, gdy jesteś zmęczony.
20. Sprawdzaj uszkodzone części. Przed ponownym użyciem narzędzia osłona lub inna uszkodzona część powinna być uważnie sprawdzona, by upewnić się, że będzie ona poprawnie funkcjonować i wykona zamierzoną czynność.
Sprawdź ustawienie ruchomych części a także czy poruszają się one bez przeszkód, sprawdź także uszkodzenia, umocowanie i inne czynniki mogące wpłynąć na sprawne działanie narzędzia.
Osłona lub inna uszkodzona część powinna być naprawiona lub wymieniona w autoryzowanym centrum napraw lub według zaleceń zawartych w instrukcji. Wymień uszkodzone przełączniki w autoryzowanym centrum napraw. Nie używaj narzędzia jeśli nie działa wyłącznik.
21. Uwaga
Używanie akcesoriów lub dodatków, które nie są zalecane w instrukcji może grozić ryzykiem odniesienia obrażeń.
22. Naprawiaj narzędzie u wykwalifikowanego fachowca. To narzędzie spełnia określone wymagania bezpieczeństwa. Naprawy powinny być wykonywane tylko przez wykwalifikowanych fachowców używających oryginalnych części zastępczych. W innym przypadku może grozić to niebezpieczeństwem dla użytkownika.

WSKAZÓWKI BEZPIECZEŃSTWA PRZY UŻYCIU PILARKI

1. Utrzymywać obszar podłogi wokół poziomu urządzenia w porządku, bez luźnych materiałów, np. wiórów i odłamków.
2. Zapewnić odpowiednie oświetlenie górne lub miejscowe.
3. Nie stosować elektronarzędzi do innych zastosowań niż określone w instrukcji obsługi.
4. Wszelkie naprawy muszą być wykonywane tylko przez upoważniony zakład usługowy. Producent nie odpowiada za jakiegokolwiek zniszczenia i obrażenia wynikające z naprawy dokonanej przez nieupoważnione osoby lub z nieprawidłowego użycia narzędzia.

5. Aby zapewnić zaprojektowaną eksploatacyjną integralność elektronarzędzi, nie należy zdejmować zainstalowanych pokryw, ani odkręcać śrub.
6. Nie dotykać ruchomych części lub akcesoriów bez uprzedniego odłączenia zasilania.
7. Stosować narzędzie przy niższym napięciu wejściowym niż podane na tabliczce znamionowej; w przeciwnym wypadku jakość wykończenia może ulec pogorszeniu, a wydajność robocza urządzenia może być obniżona z uwagi na przeciążenie silnika.
8. Nie myć plastikowych części rozpuszczalnikiem. Rozpuszczalniki, takie jak benzyna, rozcieńczalnik, czterochlorek węgla, alkohol, mogą uszkodzić i doprowadzić do pęknięcia części plastikowych. Nie wycierać części wymionionymi rozpuszczalnikami. Czyścić części plastikowe miękką szmatką lekko zwilżoną wodą z dodatkiem mydła.
9. Stosować tylko oryginalne części zamienne HiKOKI.
10. Narzędzie może być rozkręcane tylko w celu wymiany szczotek węglowych.
11. Schemat części urządzenia zamieszczony w niniejszej instrukcji użycia jest przeznaczony do stosowania tylko przez upoważniony zakład serwisowy.
12. Nigdy nie przecinać metali zawierających żelazo lub gruz.
13. Zapewnić odpowiednie oświetlenie górne lub miejscowe. Materiały przeznaczone do obróbki, a także te obrobione składować w pobliżu stanowiska pracy operatora.
14. W razie konieczności należy nosić odpowiednie osobiste wyposażenie ochronne, które może obejmować:
Nauszniki ochronne w celu obniżenia ryzyka utraty słuchu.
Okulary ochronne w celu obniżenia ryzyka uszkodzenia oczu.
Maski ochronne w celu obniżenia ryzyka wdychania szkodliwego pyłu.
Rękawice do pracy z ostrzami pilarki (w miarę możliwości ostrza należy przenosić w oprawkach) oraz materiałami szorstkimi.
15. Operator musi być odpowiednio przeszkolony w zakresie użycia, ustawienia oraz działania urządzenia.
16. Nie usuwać wiórów lub innych odpadów obrobionego przedmiotu z obszaru cięcia w trakcie pracy urządzenia oraz zawsze, gdy głowica piły nie znajduje się w pozycji spoczynku.
17. Nigdy nie używać pilarki, gdy dolna osłona jest zablokowana w pozycji otwartej.
18. Sprawdzić, czy dolna osłona gładko się przesuwa.
19. Nie używać pilarki, gdy osłony nie znajdują się na swoim miejscu, nie są sprawne oraz odpowiednio zakonserwowane.
20. Stosować tylko odpowiednio zaostrzone ostrza piły. Przestrzegać maksymalnej prędkości oznaczonej na ostrzu piły.
21. Nie stosować ostrz, które są zniszczone lub zdeformowane.
22. Nie stosować ostrz wykonanych z innych materiałów niż stal przystosowana do dużych prędkości.
23. Stosować tylko ostrza zalecane przez HiKOKI. Stosowane ostrze musi spełniać normę EN847-1.
24. Ostrza piły powinny mieć zewnętrzną średnicę w zakresie między 290 mm, a 305 mm.
25. Należy dobrać rodzaj ostrza do typu ciętego materiału.
26. Nigdy nie stosować pilarki z ostrzem skierowanym w górę lub w bok.
27. Sprawdzić, czy obrabiany przedmiot nie posiada ciał obcych, takich jak gwoździe.
28. Wymienić wkładkę stołową, gdy ulegnie ona zużyciu.
29. Nie używać pilarki do cięcia innych materiałów niż aluminium, drewno itp.
30. Nie stosować pilarki do cięcia innych materiałów niż zalecane przez producenta.
31. Należy stosować się do obowiązujących procedur wymiany ostrza, w tym metody zmiany pozycji, obejmującej zachowanie odpowiedniej ostrożności.
32. Przy cięciu drewna podłączyć pilarkę do urządzenia zbierającego pył.
33. Zachować ostrożność przy struganiu pionowym.
34. Przy transporcie lub przenoszeniu urządzenia nie chwycić za uchwyt. Zamiast uchwytu, trzymać za rączkę.
35. Cięcie rozpocząć dopiero po osiągnięciu przez silnik maksymalnej prędkości obrotowej.
36. Należy niezwłocznie WYŁĄCZYĆ urządzenie w przypadku objawów niewłaściwej pracy.
37. Wyłączyć zasilanie i przed podjęciem czynności serwisowych lub ustawieniem urządzenia zacząć od całkowitego zatrzymania ostrza.
38. Podczas cięcia na uciós lub w poprzek ostrze nie powinno być unoszone, aż do całkowitego zatrzymania.
39. Uwzględnić wszelkie prawdopodobieństwo wystąpienia zagrożeń przy cięciu, takich jak wpływ promieniowania laserowego na oczy, mimowolny dostęp do ruchomych części urządzenia itp.

DANE TECHNICZNE

Maks. wydajność cięcia wys. × szer.	0°	61,5 mm × 200 mm lub 96 mm × 155 mm		
	Na ucios 45°	61,5 mm × 140 mm		
	Cięcie skośne lewe 45°	40 mm × 200 mm		
	Złożone (Cięcie skośne lewe 45°, Na ucios 45°)	40 mm × 140 mm		
Wymiary ostrza (°D × iD × grubość)		305 mm × 30 mm × 2,3 mm		
Kąt cięcia na ucios		Prawy i lewy 0° – 52°		
Kąt cięcia skośnego		Lewy -3° – 48°		
Kąt cięcia złożonego		Na ucios (Prawy i lewy) 0° – 45° Cięcie skośne (Lewy) 0° – 45°		
Napięcie (wg obszaru)*		(110 V, 230 V) ∨		
Zasilanie*		1520 W		
Prędkość bez obciążenia		4000 min ⁻¹		
Wymiary urządzenia (szer. × gł. × wys.)		625 mm × 775 mm × 610 mm		
Model		C12LCH	C12LC	C12FCH
Masa netto		19,5 kg	19 kg	
Wyświetlacz cyfrowy	Dokładność ±0,5°	Tak	Tak	Nie
Znacznik laserowy		Tak	Nie	Tak
	Maksymalna wydajność	Produkt laserowy klasy Po<3 mW		
	(lambda)	654 nm		
	Nośnik laserowy	Dioda laserowa		

* Sprawdź nazwę produktu, jako że ulega ona zmianie w zależności od miejsca zakupu.

AKCESORIA STANDARDOWE

- (1) Ostrze piły 305 mm TCT (montowane w urządzeniu) 1
 - (2) Worek pyłowy 1
 - (3) Klucz nasadowy 17 mm 1
 - (4) Imadło 1
 - (5) Klucz sześciokątny 4 mm (tylko C12LCH/C12FCH).... 1
- Aksesoria standardowe mogą ulec zmianie bez wcześniejszego zawiadomienia.

**OPCJONALNE AKCESORIA
(NALEŻY KUPOWAĆ OSOBNO)**

- (1) Uchwyt i ogranicznik przedłużenia
 - (2) Imadło do form wypukłych (w tym ogranicznik do form wypukłych (L))
 - (3) Ogranicznik do form wypukłych (L)
 - (4) Ogranicznik do form wypukłych (R)
- Aksesoria opcjonalne mogą ulec zmianie bez wcześniejszego zawiadomienia.

ZASTOSOWANIE

- Cięcie różnych rodzajów aluminiowych ram okiennych i drewna.

ROZPAKOWANIE

- Ostrożnie rozpakować elektronarzędzie i wszystkie elementy (akcesoria standardowe).
- Uważnie sprawdzić, czy wszystkie elementy (akcesoria standardowe) znajdują się w opakowaniu.

PRZED UŻYCIEM

- 1. Źródło mocy**
Upewnij się, że źródło mocy jest zgodne z wymogami mocy zaznaczonymi przy nazwie produktu.
- 2. Przełącznik**
Upewnij się, że przełącznik jest wyłączony (pozycja OFF). Jeśli wtyczka jest włączona do prądu podczas gdy przełącznik jest włączony (pozycja ON), narzędzie zacznie działać natychmiast, co może spowodować poważny wypadek.
- 3. Przedłużacz**
Kiedy miejsce pracy znajduje się daleko od źródła prądu, użyj przedłużacza o wystarczającym przekroju. Przedłużacz powinien być tak krótki jak tylko jest to możliwe.
- 4. Gdy elektronarzędzie jest przygotowane do wysyłki, jego główne części są zabezpieczone kołkiem blokującym**
Przesunąć rączkę, tak aby uwolnić kołek blokujący.

UWAGA

- Przygotowanie do transportu
Zablokować kołek blokujący w budowie przekładni (**Rys. 3**).
Zdjąć śrubę motylkową 6 mm. Obrócić element połączeniowy (C), jak wskazano na **Rys. 5**, a następnie zamocować go ponownie śrubą skrzydełkową 6 mm. Osłona dolna powinna zakrywać zęby ostrza z przodu urządzenia.
 - Cięcie
Przesunąć rączkę, tak aby uwolnić kołek blokujący. Zdjąć śrubę motylkową 6 mm. Obrócić element połączeniowy (C), jak wskazano na **Rys. 6**, a następnie zamocować go ponownie śrubą skrzydełkową 6 mm. Osłona dolna powinna zakrywać zęby ostrza z przodu urządzenia.
- 5. Przymocować worek pyłowy do jednostki głównej (Rys. 1)**
- (1) Gdy worek zapełni się, wówczas pył będzie wydmuchiwany z worka podczas obrotu ostrza. Należy co pewien czas sprawdzić worek i opróżnić go przed całkowitym zapelnieniem.
 - (2) Podczas cięcia skośnego i złożonego przylączyć worek pyłowy pod kątem prostym do powierzchni podstawy, jak pokazano na **Rys. 4**.

UWAGA

- Należy często opróżniać całkowicie worek pyłowy w celu uniknięcia zatkania osłony pierścieniowej i osłony bezpieczeństwa. Trociny gromadzą się szybciej niż zwykle podczas cięcia skośnego.
- 6. Instalacja**
- Upewnić się, że urządzenie jest zawsze zamocowane do stołu warsztatowego. Przylączyć elektronarzędzie do poziomego stołu warsztatowego.
- Wybrać śruby o średnicy 8 mm i długości odpowiadającej grubości stołu.
- Długość śruby powinna wynosić co najmniej 35 mm plus grubość stołu warsztatowego.
- Należy na przykład stosować śruby 8 mm × 60 mm dla stołu warsztatowego o grubości 25 mm.

REGULACJA URZĄDZENIA PRZED PRZYSTĄPIENIEM DO PRACY

UWAGA

Wykonać wszystkie konieczne ustawienia przed włożeniem wtyczki do gniazda sieciowego.

1. Sprawdzić, czy dolna osłona gładko się przesuwa

- Pilarka jest wyposażona w zabezpieczenie polegające na blokadzie głowicy.
 - Aby obniżyć głowicę piły do cięcia, blokada musi być zwolniona przez naciśnięcie kciukiem dźwigni blokady (D).
- (1) Po popchnięciu w dół rączki przy jednoczesnym pchnięciu dźwigni blokady (D) sprawdzić, czy dolna osłona gładko się obraca (**Rys. 7**).
 - (2) Następnie sprawdzić, czy dolna osłona powraca do pozycji początkowej po podniesieniu rączki.

PIŁOWANIE

OSTRZEŻENIE

- Aby uniknąć obrażeń ciała, nigdy nie należy zdejmować i nie umieszczać obrabianego przedmiotu na stole podczas pracy narzędzia.
- Nigdy nie umieszczać rąk i nóg po wewnętrznej stronie linii obok znaku ostrzegawczego podczas pracy urządzenia. Może to stworzyć sytuację niebezpieczną (patrz **Rys. 8**).

UWAGA

- Niebezpieczne jest zdejmowanie lub instalowanie obrabianego przedmiotu podczas obrotu piły.
 - Podczas cięcia usunąć trociny ze stołu obrotowego.
 - Gdy nagromadzi się zbyt wiele trocin, ostrze zostanie oddzielone od ciętego materiału. Nigdy nie zbliżać ręki ani jakichkolwiek przedmiotów do otwartego ostrza.
- 1. Mocno zabezpieczyć cięty materiał w imadle, aby nie poruszał się w trakcie cięcia.**

2. Obsługa przełącznika

Wciśnięcie wyłącznika spustowego powoduje włączenie urządzenia. Uwolnienie wyłącznika spustowego powoduje wyłączenie urządzenia.

3. Ustawienie uchwytu (B) (Rys. 9)

Poluzować śrubę 6 mm przy użyciu dostarczonego klucza nasadowego 10 mm. Ustawić uchwyt (B) do momentu, gdy jego dolna powierzchnia dotknie powierzchni stołu lub podłogi.

4. Stosowanie imadła (akcesorium standardowe) (Rys. 10)

- (1) Imadło można montować na lewym (Ogranicznik (B)) lub prawym ograniczniku (Ogranicznik (A)) przez poluzowanie śruby motylkowej 6 mm (A).
- (2) Uchwyt śruby można podnosić lub obniżać odpowiednio do wysokości obrabianego przedmiotu przez poluzowanie śruby motylkowej 6 mm (B). Po ustawieniu mocno dokręcić śrubę motylkową 6 mm (B) i zamocować uchwyt śruby.
- (3) Obrócić górną gałkę i mocno zamocować przedmiot w odpowiedniej pozycji.

OSTRZEŻENIE

- Należy zawsze mocno docisnąć lub zablokować przedmiot imadłem do ogranicznika; w przeciwnym wypadku przedmiot może zostać odrzucony i spowodować obrażenia ciała.

UWAGA

- Zawsze sprawdź, że głowica silnika nie styka się z imadłem, gdy jest ono obniżane do cięcia. Jeżeli wystąpi jakiegokolwiek zagrożenie takiego kontaktu, poluzować śrubę motylkową 6 mm i przesunąć imadło do pozycji, w której nie będzie dotykać ostrza.
- 5. Potwierdzenie wykorzystania przewodnicy pomocniczej (Rys. 11)**

Urządzenie zostało wyposażone w przewodnicę pomocniczą. Przewodnica pomocnicza powinna być wykorzystywana w przypadku bezpośredniego piłowania kątownika. Dzięki temu możliwe jest zapewnienie stabilnego piłowania materiału o dużej szerokości tylnej ściany. W przypadku piłowania skośnego do lewej, należy podnieść przewodnicę pomocniczą w sposób pokazany na **Rys. 11**, a następnie przekręcić ją w kierunku przeciwnym do ruchu wskazówek zegara.

OSTRZEŻENIE

- W przypadku piłowania skośnego do lewej, należy przekręcić przewodnicę pomocniczą w kierunku przeciwnym do ruchu wskazówek zegara (**Rys. 8**).

Jeżeli prowadnica nie zostanie przekreślona, korpus lub ostrze piły może dotknąć prowadnicy, co stanowi niebezpieczeństwo obrażeń ciała.

6. Stosowanie linii atramentowej

Przy obniżeniu sekcji silnika dolna osłona jest podnoszona i pojawia się ostrze.

Ustawić linię atramentową zgodnie z ostrzem.

UWAGA

Nigdy nie podnoś dolnej osłony podczas obrotu ostrza. Podogracznik nie tylko zetknie się z powierzchnią, co niekorzystnie wpłynie na dokładność cięcia, ale zniszczeniu może także ulec ogranicznik.

7. Ustawienie pozycji linii lasera (tylko w modelu C12LCH/C12FCH)

Na urządzeniu można łatwo dokonać ustawienia linii atramentowej w stosunku do znacznika laserowego. Przełącznik włącza znacznik laserowy (**Rys. 12**).

Włączenie wskaźnika laserowego kiedy włączony jest wyświetlacz cyfrowy spowoduje zapalenie się wskaźnika laserowego. (W modelu C12FCH, tylko włączenie wskaźnika laserowego.)

W zależności od wyboru metody cięcia linia lasera może być ustawiona do lewej strony szerokości cięcia (ostrze) lub linii atramentowej po prawej stronie.

Linia lasera jest ustawiana do szerokości ostrza w chwili wysyłki z fabryki. Ustawić pozycje ostrza i linii lasera w sposób przedstawiony poniżej zgodnie z wybraną metodą.

- (1) Włączyć znacznik laserowy i wykonać rowek o głębokości ok. 5 mm w obrabianym przedmiocie, który ma wysokość ok. 38 mm i szerokość 89 mm. Trzymać przedmiot w rowkiem w imadle i nie przesuwając go.
- (2) Następnie włożyć klucz sześciokątny 4 mm do otworu o średnicy 12 z boku obudowy przekładni, obrócić sześciokątną śrubę nastawną, aby przesunąć linię lasera. (Po przekreśnieniu sześciokątnej śruby nastawnej zgodnie z kierunkiem ruchu wskazówek zegara linia lasera przesunie się w prawo, a po przekreśnieniu śruby w kierunku przeciwnym linia lasera przesunie się w lewo.) Przy użyciu linii atramentowej ustawionej do lewej strony ostrza należy ustawić linię lasera do lewej krawędzi rowka (**Rys. 13**). W przypadku wyrównania do prawego boku ostrza należy ustawić linię lasera do prawej krawędzi rowka.
- (3) Po ustawieniu pozycji linii lasera narysować linię atramentową pod kątem prostym na obrabianym przedmiocie i ustawić linię atramentową wzdłuż linii lasera. Przy ustawianiu linii atramentowej przesunąć lekko przedmiot i zabezpieczyć go imadłem w określonej pozycji, w miejscu gdzie linia lasera nakłada się na linię atramentową. Wykonać ponownie rowkowanie i sprawdzić pozycję linii lasera. W przypadku chęci zmiany pozycji linii lasera ponownie wykonać ustawienia zgodnie z krokami (1) do (3).

OSTRZEŻENIE (Rys. 15 i Rys. 16)

- Przed podłączeniem wtyczki do gniazdka upewnić się, że moduł główny i znacznik laserowy są wyłączone.
- Zachować wyjątkową ostrożność przy obsłudze wyłącznika spustowego dla ustawienia pozycji linii lasera, gdyż podczas pracy wtyczka sieciowa jest podłączona do gniazdka. Jeżeli przełącznik spustowy zostanie nieuważnie wciśnięty, ostrze może zacząć się obracać, powodując wypadek.
- Nie zdejmować znacznika laserowego z myślą użycia go do innych celów.

UWAGA

- Promieniowanie laserowe - nie kierować wzroku na promień.
- Promieniowanie laserowe na stole roboczym. Nie kierować wzroku na promień. Bezpośrednie narażenie oczu na promienie laserowe może prowadzić do uszkodzeń wzroku.
- Nie rozkładać modułu na elementy.
- Nie wywierać silnego nacisku na znacznik laserowy (korpus główny narzędzia) - w takim wypadku pozycja linii laserowej może ulec zmianie, co może doprowadzić do uszkodzenia znacznika lasera lub skrócenia jego żywotności.
- Znacznik laserowy powinien być włączany tylko podczas operacji cięcia. Zbyt długie świecenie znacznika laserowego może prowadzić do skrócenia jego żywotności.
- Stosowanie przycisków, ustawień lub procedur innych niż określone w niniejszej instrukcji może spowodować niebezpieczeństwo narażenia na promieniowanie.

WSKAZÓWKA

- Wykonywać cięcie, nakładając linię lasera na linię atramentową.
- Gdy linia atramentowa i linia lasera nakładają się na siebie, natężenie światła zmienia się, co ułatwia stabilne cięcie z uwagi na możliwość łatwego określenia zgodności linii. Zapewnia to minimalny poziom błędów przy cięciu.
- W przypadku pracy na zewnątrz lub blisko okien obserwacja linii lasera może być utrudniona z powodu silnego światła słonecznego. W takich okolicznościach zmienić miejsce na takie, które bezpośrednio nie jest narażone na światło słoneczne.
- Nie ciągnąć za kabel za głowicą silnika i nie zahaczać kabla o palec, drewno lub podobny przedmiot - w przeciwnym wypadku kabel może wypaść z gniazda, a znacznik laserowy może ulec wyłączeniu.
- Co pewien czas upewnić się, że pozycja linii lasera jest właściwa. Jeśli chodzi o metodę sprawdzenia, zaleca się narysowanie linii atramentowej pod kątem prostym na obrabianym przedmiocie o wysokości ok. 38 mm i szerokości 89 mm, a następnie sprawdzenie, czy linia lasera pokrywa się z linią atramentową [odchylenie między linią atramentową a linią lasera nie powinno przekraczać szerokości linii atramentowej (0,5 mm)] (**Rys. 14**).

8. Panel wyświetlacza cyfrowego (modele C12LCH i C12LC) (Rys. 17 i rys. 18)

- (1) Po włączeniu wyświetlacza cyfrowy wskazuje kąt 0o zarówno dla piłowania uciosowego, jak i skośnego, niezależnie od kąta jednostki głównej.
- (2) Wyrównać kąt jednostki głównej z kątem piłowania skośnego (0°) i uciosowego (0°), a następnie przytrzymać wciśnięte ich przyciski zerowania przez co najmniej 0,2 sekundy.
- (3) Włączenie wskaźnika laserowego kiedy włączony jest wyświetlacz cyfrowy spowoduje zapalenie się wskaźnika laserowego. (W modelu C12FCH, tylko włączenie wskaźnika laserowego).

UWAGA

- Podczas obsługi panelu wyświetlacza cyfrowego głowica silnika powinna znajdować się w końcowym położeniu górnym, a ostrze musi być zatrzymane.
- Jeżeli wskazywana na wyświetlaczu cyfrowym wartość kąta piłowania uciosowego jest inna niż wartość ogranicznika kąтового (dla przykładu, 45,0° → 45,5°,

31,6° → 32,0°) oznacza to prawdopodobnie, że ogranicznik odchylił się nieco od swego prawidłowego położenia. Jeżeli tak się stanie, należy wykonać następujące czynności:

- (1) Poruszać stołem obrotowym w lewo i w prawo z poluzowanym uchwytem bocznym, po czym ustawić stół obrotowy w prawidłowym położeniu.
- (2) Jeżeli wskazania wyświetlacza i ogranicznika wciąż się nie zgadzają, ustawić stół obrotowy w położeniu 0°. Następnie poruszać stołem obrotowym w lewo i w prawo z poluzowanym uchwytem bocznym, jak pokazano na **Rys. 19**. Po ustawieniu w prawidłowym położeniu 0° wcisnąć raz jeszcze przycisk zerowania.

UWAGA

- Przed rozpoczęciem piłowania wyrównać kąt jednostki głównej z kątem piłowania uciowego (0°) i skośnego (0°), a następnie przytrzymać wciśnięte (0) i przyciski zerowania przez co najmniej 0,2 sekundy. Jeżeli wyświetlacz cyfrowy zostanie włączony bez wyrównania jednostki głównej do 0°, wskazania wyświetlacza cyfrowego i kąta na jednostce głównej nie będą się zgadzać.
- Wskaźnik laserowy nie włączy się, kiedy wyświetlacz cyfrowy jest wyłączony (dotyczy tylko modelu C12LCH).
- Jednostka główna nie powinna być używana w pobliżu urządzeń wytwarzających zakłócenia elektryczne, jak na przykład prądnice. Zakłócenia elektryczne mogą spowodować błędne wskazania lub nieprawidłowe działanie wyświetlacza cyfrowego.

9. Cięcie

- (1) Jak pokazano na **Rys. 20** szerokość ostrza jest szerokością cięcia. Przesunąć obrabiany przedmiot w prawo (patrzac od strony operatora), gdy wymagana jest długość **(b)**, lub do lewej, gdy wymagana jest długość **(a)**.

(Tylko w modelu C12LCH/C12FCH)

Gdy stosowany jest znacznik laserowy, ustawić linię lasera do lewego boku ostrza, a następnie ustawić linię atramentową do linii lasera.

- (2) Gdy ostrze osiągnie prędkość maksymalną, powoli popchnąć dźwignię blokady (D) i przesunąć ostrze w pobliże materiału do cięcia.
- (3) Gdy ostrze dotknie przedmiotu, popchnąć stopniowo rączkę w dół, wcinając się w obrabiany przedmiot.
- (4) Po osiągnięciu żądanej głębokości cięcia wyłączyć elektronarzędzie i zaczekać aż do całkowitego zatrzymania ostrza, a następnie podnieść rączkę znad przedmiotu i ustawić ją w pozycji całkowicie cofniętej.

UWAGA

- Maksymalne wymiary cięcia podano w tabeli "DANE TECHNICZNE".
- Zwiększony nacisk na rączkę nie zwiększa prędkości cięcia. Dodatkowo zbyt duży nacisk może powodować przeciężenie silnika i/lub obniżenie wydajności cięcia.
- Upewnić się, że wyłącznik spustowy jest **WYŁĄCZONY**, a wtyczka wyciągnięta z gniazdko, gdy urządzenie nie jest używane.
- Należy zawsze wyłączyć urządzenie i zaczekać aż do całkowitego zatrzymania ostrza przed podniesieniem rączki w górę. Jeżeli rączka jest podniesiona podczas obracania się ostrza, może dojść do zakleszczenia ostrza w obrabianym elemencie, powodując niebezpieczne rozrzucone jego fragmentów.
- Za każdym razem po skończeniu głębokiego cięcia wyłączyć wyłącznik i sprawdzić, czy ostrze zatrzymało się. Następnie podnieść rączkę i przesunąć ją do pozycji całkowicie cofniętej.

- Usunąć cały wycięty materiał z blatu stołu obrotowego, a następnie przejść do kolejnego kroku.

10. Procedury cięcia na uciós

- (1) Poluzować rączkę boczną i popchnąć dźwignię do ograniczników kątowych. Następnie ustawić stół obrotowy, tak aby wskaźnik ustawił się na równi z wartością ustawioną na skali uciosu (**Rys. 21**).
- (2) Ponownie zacisnąć rączkę boczną, aby zabezpieczyć stół obrotowy w żądanej pozycji.

WSKAZÓWKA

- Praktyczne zapadki stopujące znajdują się na prawo i na lewo od ustawienia centralnego 0°, przy ustawieniach o wartościach 15°, 22,5°, 31,6° i 45°. prawdzić, czy skala uciosu i końcówka wskaźnika są odpowiednio względem siebie wyrównane.
- Działanie piły przy złym wzajemnym położeniu skali uciosu i wskaźnika lub przy niewłaściwie zacisniętej rączce może powodować pogorszenie precyzji cięcia.

UWAGA

- Nigdy nie zdejmować rączki bocznej; używanie narzędzia bez niej może być niebezpieczne. Aby zapobiec wypadkom lub obrażeniom ciała, należy zawsze mocno zamocować rączkę uciosu.

11. Procedury cięcia skośnego (Rys. 22)

- (1) Poluzować dźwignię zaciskową i pochylić ostrze w lewo.
- (2) Ustawić wymagany kąt cięcia skośnego, sprawdzając skalę kątową i wskaźnik, a następnie zamocować dźwignię zaciskową.

OSTRZEŻENIE

- Gdy przedmiot jest zabezpieczony po lewej lub po prawej stronie ostrza, na prawą lub lewą stronę ostrza będą trafiać odcinane elementy. Należy zawsze wyłączyć urządzenie i zaczekać aż do całkowitego zatrzymania ostrza przed podniesieniem rączki w górę. Jeżeli rączka jest podniesiona podczas obracania się brzeszczotu, może dojść do zakleszczenia ostrza w obrabianym elemencie, powodując niebezpieczne rozrzucone jego fragmentów.
- Przy zatrzymaniu w połowie operacji cięcia skośnego można ponownie rozpocząć cięcie dopiero po odciągnięciu głowicy silnika do pozycji początkowej. Rozpoczęcie w połowie bez uprzedniego odciągnięcia spowoduje zatrzasknięcie pokrywy bezpieczeństwa w ciętym rowku przedmiotu i kontakt z ostrzem.

12. Precyzyjna regulacja kąta piłowania skośnego (rys. 23 i rys. 24)

- (1) Ustawić uchwyt głowicy silnika zgodnie z żądanym kątem cięcia skośnego. Chwilowo docisnąć dźwignię zacisku.

UWAGA

- Jeżeli nie będzie ona docisnięta wystarczająco mocno, głowica silnika może nagle poruszyć się lub wyslizgnąć, powodując obrażenia ciała. Należy zawsze upewnić się, że głowica silnika została docisnięta wystarczająco mocno i nie może się poruszyć.
- (2) Wyregulować precyzyjnie kąt piłowania skośnego, poruszając pokrętło (A) i trzymając równocześnie za uchwyt.

UWAGA

- Obrót pokrętła (A) w kierunku zgodnym z ruchem wskazówek zegara umożliwiał precyzyjną regulację jednostki głównej do lewej (patrzac od przodu). Obrót pokrętła (A) w kierunku przeciwnym do ruchu wskazówek zegara umożliwiał precyzyjną regulację jednostki głównej do prawej (patrzac od przodu).

Jeżeli jednostka główna przekręcana jest w kierunku, który nie powoduje obciążenia płyty (A), a płyta (A) zostanie wysunięta, położenie kontaktowe zmienia się, a prawidłowy kąt nachylenia wynosi wówczas 3°.

Jeżeli jednostka główna przekręcana jest w kierunku, który nie powoduje obciążenia płyty (B), a płyta (B) zostanie wysunięta, położenie kontaktowe zmienia się, a prawidłowy kąt nachylenia wynosi wówczas 48°.

- (3) Po ustawieniu właściwego kąta docisnąć głowicę silnika za pomocą dźwigni zacisku.

UWAGA

- Należy zawsze upewnić się, że głowica silnika została prawidłowo zamocowana za pomocą zacisku. Jeżeli przy piłowaniu kątowym głowica silnika nie jest zamocowana, może ona nagle wyskoczyć i spowodować obrażenia ciała operatora.

13. Procedury cięcia złożonego

Cięcie złożone można wykonywać, stosując się do wskazówek w punktach 10 i 11 powyżej. Maksymalne wymiary cięcia dla cięcia złożonego podano w tabeli "DANE TECHNICZNE".

UWAGA

- Należy zawsze zabezpieczyć obrabiany przedmiot na prawo od cięcia złożonego. Nigdy nie obracać stołu na prawo od cięcia złożonego, gdyż ostrze może wówczas dotknąć zacisku lub imadła, które zabezpiecza obrabiany przedmiot, a także spowodować obrażenia ciała lub zniszczenia.

14. Cięcie długich materiałów

Przy cięciu długich materiałów stosować pomost pomocniczy, który ma tę samą wysokość co uchwyt (akcesorium opcjonalne) i podstawę do specjalnego wyposażenia dodatkowego.

Wydajność: materiał drewniany (Sz. × Wys. × Dł.)

200 mm × 50 mm × 1400 mm

15. Instalowanie uchwytów (akcesorium opcjonalne)

Uchwyty pomagają w utrzymaniu dłuższych przedmiotów nieruchomo w jednym miejscu podczas cięcia.

- (1) Jak pokazano na **Rys. 25** do ustawienia górnej krawędzi uchwytów względem powierzchni podstawy należy stosować kątowniki stalowe. Poluzować nakrętkę motylkową 6 mm. Obrócić śrubę ustawienia wysokości 6 mm i ustawić wysokość uchwytu.
- (2) Po ustawieniu mocno docisnąć śrubę motylkową i zamocować uchwyt śrubą gałkową 6 mm (akcesorium opcjonalne). Jeżeli długość śruby ustawienia wysokości 6 mm nie jest dostateczna, podłożyć poniżej cienką płytkę. Upewnić się, że koniec śruby ustawienia wysokości 6 mm nie wystaje z uchwytu.

16. Ogranicznik do precyzyjnego cięcia (ogranicznik i uchwyt to akcesoria opcjonalne)

Ogranicznik ułatwia ciągłe cięcie precyzyjne na długości od 280 mm do 450 mm.

Aby zainstalować ogranicznik, należy przymocować go do uchwytu śrubą motylkową 6 mm, jak pokazano na **Rys. 26**.

17. Potwierdzenie użycia imadła do form wypukłych, ogranicznika do form wypukłych (L) i (R) (akcesorium opcjonalne)

- (1) Ogranicznik do form wypukłych (L) i (R) (akcesoria opcjonalne) umożliwiają łatwiejsze cięcie form wypukłych bez pochylania ostrza. Zainstalować ograniczniki w podstawie po obu stronach jak pokazano na **Rys. 27**. Po wstawieniu zaciśnąć śruby gałkowe 6 mm dla zabezpieczenia kołków do form wypukłych.

- (2) Imadło do form wypukłych (B) można montować na lewym ograniczniku (Ogranicznik (B)) lub prawym ograniczniku (Ogranicznik (A)). Może on schodzić się z formą wypukłą a imadło może być naciskane w dół. Następnie obrócić górną gałkę, na ile jest to konieczne, aby bezpiecznie przymocować formę wypukłą w danej pozycji. Aby podnieść lub obniżyć imadło, należy najpierw poluzować śrubę motylkową 6 mm.

Po ustawieniu wysokości mocno zaciśnąć śrubę motylkową 6 mm, a następnie obrócić górną gałkę, na ile jest to konieczne, aby bezpiecznie przymocować formę wypukłą w danej pozycji (patrz **Rys. 28**).

Oprzeć formę wypukłą KRAWĘDZIĄ STYKU ZE ŚCIANĄ o ogranicznik prowadnicy, a KRAWĘDZIĄ STYKU Z SUFITEM o ograniczniki do form wypukłych, jak pokazano na **Rys. 28**.

Dopasować ograniczniki do form wypukłych do rozmiaru formy wypukłej. Zamocować śrubę motylkową 6 mm w celu zabezpieczenia ograniczników do form wypukłych.

OSTRZEŻENIE

- Należy zawsze mocno docisnąć lub zablokować przedmiot imadłem do ogranicznika; w przeciwnym wypadku forma wypukła może zostać odrzucona i spowodować obrażenia ciała.

Nie stosować cięcia skośnego. Korpus lub ostrze mogą dotknąć podogranicznika, co może spowodować obrażenia ciała.

UWAGA

- Zawsze upewnić się, że głowica silnika (patrz **Rys. 1**) nie styka się z imadłem do form wypukłych, gdy jest ono obrabiane do cięcia. Jeżeli wystąpi jakiegokolwiek zagrożenie takiego kontaktu, poluzować śrubę gałkową 6 mm i przesunąć imadło do form wypukłych do pozycji, w której nie będzie dotykać ostrza.

WYMIANA OSTRZA

OSTRZEŻENIE

- Aby zapobiec wypadkom lub obrażeniom ciała, zawsze wyłączać wyłącznik spustowy i odłączyć wtyczkę z gniazdka przed zdjęciem lub instalacją ostrza.

Jeżeli cięcie jest wykonywane, gdy śruba nie jest dostatecznie dokręcona, śruba może się poluzować, ostrze może wypaść, a dolna osłona może ulec zniszczeniu, co może doprowadzić do obrażeń ciała. Sprawdź także, czy śruby są odpowiednio dokręcone przed włożeniem wtyczki do gniazdka.

- Jeżeli śruby są mocowane lub zdejmowane za pomocą innych narzędzi niż klucz nasadowy 17 mm (akcesorium standardowe), wówczas wystąpi nadmierne lub niewłaściwe zaciśnięcie, co może prowadzić do obrażeń ciała.

1. Mocowanie ostrza piły (**Rys. 29, Rys. 30, Rys. 31 i Rys. 32**)

- (1) Obróć dolną osłonę (plastikowa) do pozycji górnej.
- (2) Użyj wkrętaka z rowkiem 5 mm do poluzowania śrub pokrywy wrzeczona, a następnie zdjąć tę pokrywę.
- (3) Naciśnij blokadę wrzeczona i poluzować śrubę przy użyciu klucza nasadowego 17 mm. (akcesorium standardowe)

Z uwagi na to, że śruba jest gwintowana lewostronnie, można ją poluzować przez obrót do prawej, jak pokazano na **Rys. 31**.

WSKAZÓWKA

- Jeżeli blokada wrzeczona nie może być łatwo wciśnięta w celu jego zablokowania, obrócić śrubę kluczem nasadowym 17 mm, jednocześnie naciskając na blokadę wrzeczona.
- Wrzeczono ostrza jest zablokowane, gdy jego blokada jest wciśnięta.
- (4) Usunąć śrubę i podkładkę (D).
- (5) Podnieść dolną osłonę i zamocować ostrze.

OSTRZEŻENIE

- Przy mocowaniu ostrza sprawdzić, czy wskaźnik obrotów na ostrzu i kierunek obrotu skrzyni przekładni (patrz **Rys. 1**) są odpowiednio dopasowane.
- (6) Dokładnie wyczyścić podkładkę (D) i śrubę, a następnie założyć je na wrzeczono ostrza.
 - (7) Nacisnąć blokadę wrzeczona i zacisnąć śrubę, obracając ją w lewo za pomocą standardowego klucza (klucza nasadowego 17 mm), jak pokazano na **Rys. 31**.

UWAGA

- Sprawdzić, czy blokada wrzeczona powróciła do pozycji cofniętej po zainstalowaniu lub zdjęciu ostrza.
- Dokręcić śrubę, aby nie poluzowała się podczas pracy. Przed uruchomieniem elektronarzędzia sprawdzić, czy śruba została odpowiednio dokręcona.

2. Zdejmowanie ostrza piły

Zdjąć ostrze, postępując w odwrotnej kolejności do czynności opisanych w punkcie 1 powyżej.

Ostrze można łatwo zdjąć po uniesieniu pokrywy dolnej.

UWAGA

- Nigdy nie instalować ostrz o średnicach innych niż 290 mm – 305 mm.

KONSERWACJA I KONTROLA

OSTRZEŻENIE

Aby zapobiec wypadkom lub obrażeniu ciała, zawsze **WYŁĄCZYĆ** wyłącznik spustowy i odłączyć wtyczkę z gniazdka przed wykonaniem jakichkolwiek czynności konserwacyjnych lub kontrolnych.

1. Sprawdzanie ostrza

Natychmiast wymienić ostrze po zauważeniu pierwszych oznak pogorszenia działania lub zniszczenia. Zniszczone ostrze może powodować obrażenia ciała, a zużyte może powodować nieefektywne działanie i stanowić potencjalne źródło przeciążenia silnika.

UWAGA

- Nigdy nie używać tępego ostrza. Gdy ostrze jest tępe, zwiększa się opór, jaki stawia ono pod naciskiem ręki wywieranym na rączkę narzędzia, co sprawia, że obsługa narzędzia staje się niebezpieczna.

2. Sprawdzanie dźwigni (**Rys. 33** i **Rys. 34**)

Gdy śruby sześciokątne M8 (2) są luźne, należy ustawić boki ogranicznika i ostrze na równi z kątownikiem stalowym. Po ustawieniu ostrza i ogranicznika pod kątem dziewięćdziesięciu stopni zacisnąć dźwignię, zabezpieczając sześciokątne śruby (2).

3. Sprawdzanie szczotek węglowych (**Rys. 35** i **Rys. 36**)

Szczotki węglowe w silniku to części ulegające zużyciu. Jeżeli szczotki węglowe ulegną dużemu zużyciu, mogą wystąpić problemy z silnikiem.

Należy okresowo sprawdzać szczotki węglowe i wymieniać je, gdy zużywają się w zakresie określonym linią zużycia pokazaną na **Rys. 35**.

Należy także utrzymywać szczotki węglowe w czystości, aby gładko przesuwały się w obrębie uchwytów.

Szczotki węglowe mogą być łatwo zdjęte po usunięciu nasadek na szczotki (patrz **Rys. 36**) przy użyciu szczelinowego (minus) śrubokręta.

4. Postępowanie z silnikiem (patrz **Rys. 1**)

Uzwojenie silnika stanowi jego serce. Należy zachować najwyższą ostrożność przy stosowaniu oleju czyszczącego lub wody, aby nie zniszczyć uzwojenia.

WSKAZÓWKA

- Gromadzenie się pyłu i podobnych zanieczyszczeń wewnątrz silnika może prowadzić do niewłaściwego działania.

Po 50 godzinach pracy silnika pozostawić go na chodzie bez obciążenia oraz wdmuchać suche powietrze do otworu z tyłu silnika. Działanie takie skutecznie usuwa pył i podobne zanieczyszczenia.

5. Sprawdzanie śrub

Regularnie sprawdzać każdy komponent elektronarzędzia pod kątem luzów. Dokręcić śruby w każdej poluzowanej części.

OSTRZEŻENIE

- Aby zapobiec obrażeniom ciała, nigdy nie uruchamiać elektronarzędzia, gdy poluzowaniu uległ jakikolwiek z jego komponentów.

6. Sprawdzenie właściwego działania osłony dolnej

Przed każdym użyciem narzędzia sprawdzić osłonę dolną (patrz **Rys. 7**), aby upewnić się, czy jest w dobrym stanie i gładko się przesuwa.

Nigdy nie używać narzędzia, jeżeli dolny ogranicznik nie działa poprawnie i nie jest w dobrym stanie technicznym.

7. Przechowywanie

Po zakończeniu obsługi narzędzia wykonać poniższe czynności:

- (1) Ustawić wyłącznik spustowy w pozycji OFF (WYŁ)
- (2) Wyjąć wtyczkę sieciową z gniazdka
- (3) Gdy narzędzie nie jest używane, przechowywać je w suchym miejscu poza zasięgiem dzieci.

8. Smarowanie

Smarować poniższe przesuwalne powierzchnie raz w miesiącu, aby utrzymać elektronarzędzie w dobrym stanie przez długi czas (**Rys. 1** i **Rys. 2**). Zalecane jest stosowanie oleju maszynowego.

Punkty wprowadzania oleju:

- * Obrótowa część przegubu
- * Obrótowa część imadła

9. Czyszczenie

Co pewien czas usuwać trociny, pył i inne odpadki z powierzchni elektronarzędzia, szczególnie z wnętrza osłony dolnej, przy użyciu szmatki nasączonej wodą z mydłem. Aby zapobiec niewłaściwemu działaniu silnika, chronić go przed kontaktem z olejem lub wodą. (Tylko w modelu C12LCH/C12FCH)

Jeżeli linia lasera stanie się niewidoczna z powodu przylegania trocin itp. do okienka elementu emitującego światło na znaczniku laserowym, należy wytrzeć i wyczyścić okienko suchą szmatką lub miękką szmatką zwilżoną wodą z mydłem itp.

10. Lista części zamiennych

- A: Nr części
- B: Nr kodu
- C: Ilość użytych części
- D: Uwagi

UWAGA

Naprawy, modyfikacji i kontroli Narzędzi Elektrycznych HiKOKI może dokonywać tylko Autoryzowane Centrum Obsługi HiKOKI.

Ta lista części będzie przydatna, jeśli zostanie wręczona Autoryzowanemu Centrum Obsługi HiKOKI, gdy zanieśliemy narzędzie do naprawy lub przeglądu.

Podczas używania i konserwacji narzędzi elektrycznych należy przestrzegać przepisów i norm bezpieczeństwa danego kraju.

MODYFIKACJE

Narzędzia elektryczne HiKOKI są ciągle ulepszone i modyfikowane w celu wprowadzania najnowszych osiągnięć nauki i techniki.

W związku z tym pewne części (a także numery kodów i konstrukcja) mogą ulec zmianom bez uprzedzenia.

GWARANCJA

Gwarancja na elektronarzędzia HiKOKI jest udzielana z uwzględnieniem praw statutowych i przepisów krajowych. Gwarancja nie obejmuje wad i uszkodzeń powstałych w wyniku niewłaściwego użytkowania lub wynikających z normalnego zużycia. W wypadku reklamacji należy dostarczyć kompletne elektronarzędzie do autoryzowanego centrum serwisowego HiKOKI wraz z KARTĄ GWARANCYJNĄ znajdującą się na końcu instrukcji obsługi.

WSKAZÓWKA

W związku z prowadzonym przez HiKOKI programem badań i rozwoju, specyfikacje te mogą się zmienić w każdej chwili bez uprzedzenia.

Informacja dotycząca poziomu hałasu i wibracji

Mierzone wartości były określone według EN61029

Typowy poziom dźwięku A: 95 dB (A)

Typowe natężenie dźwięku A: 108 dB (A)

Używaj ochraniacza uszu.

Typowa wartość skuteczna przyspieszenia wynosi: 2,6 m/s².

Informacja dotycząca systemu napięcia używanego dla elektronarzędzi o napięciu znamionowym 230 V~

Włączanie i wyłączanie urządzeń elektrycznych może powodować skoki napięcia.

Działanie tego elektronarzędzia w niesprzyjających warunkach napięcia może mieć negatywny wpływ na działanie innych urządzeń elektrycznych.

Przy impedancji źródła zasilania równej lub niższej od 0,29 Ohm istnieje niewielkie prawdopodobieństwo wystąpienia zjawisk negatywnych.

Maksymalna dopuszczalna impedancja źródła zasilania nie zostanie przekroczona, gdy gałąź gniazda sieciowego jest zasilana ze skrzynki łączeniowej o pojemności 25 amperów lub wyższej.

W przypadku awarii zasilania lub wyciągnięcia wtyczki z gniazda niezwłocznie WYŁĄCZYĆ urządzenie. Zapobiegnie to niekontrolowanemu uruchomieniu po włączeniu zasilania.

ÁLTALÁNOS BIZTONSÁGTECHNIKAI ELŐÍRÁSOK

FIGYELEM! Az elektromos szerszámok használatakor a tűz, elektromos áramütés, valamint személyi sérülések veszélyének elkerülése érdekében mindig tartsa be az alábbi biztonságtechnikai előírásokat.

A termék használatbavétele előtt olvassa el, majd őrizze meg mindezeket az utasításokat.

A biztonságos munkavégzés érdekében:

1. Tartsa tisztán a munkahelyét. A rendetlen munkahely illetve munkapad balesetveszélyt jelent.
2. Mérlegelje a munkahely jellemző tulajdonságait. Esőben ne hagyja kint az elektromos kéziszerszámokat. Ne használjon elektromos szerszámokat nedves, vagy párák környezetben. Gondoskodjék a munkahely jó megvilágításáról.
Ne használja az elektromos szerszámokat olyan környezetben, ahol tűz vagy robbanás keletkezésének a veszélye áll fenn.
3. Védekezzen az áramütés ellen! Ügyeljen arra, hogy munka közben ne érintsen meg földelt felületeket (pl. csövezeteket, fűtőtesteket, tűzhelyeket, hűtőberendezéseket).
4. A gyerekeket és felügyeletre szoruló személyeket tartsa távol az elektromos kéziszerszámoktól. Ne engedje, hogy illetéktelen személyek megérintsék az elektromos kéziszerszámot, vagy az elektromos csatlakozókábelt. A látogatókat távol kell tartani a munkaterülettől.
5. A használaton kívüli szerszámokat biztonságos, magasan fekvő, vagy elzárt helyen kell tárolni, ahol a gyerekek és felügyeletre szoruló személyek nem férhetnek hozzájuk.
6. Ne erőltesse a szerszámot. A tervezett teljesítménytartományban jobban és biztonságosabban dolgozhat vele.
7. Mindig a megfelelő szerszámot használja! Nehéz munkához ne próbáljon kis teljesítményű készüléket, illetve tartozékokat alkalmazni. Ne használjon olyan szerszámot, amely nem a feladat elvégzésére való, pl. ne használjon kézi kőfűrész gallyazásra vagy tűzifa feldarabolására.
8. Viseljen megfelelő munkaruhát! Munka közben ne hordjon bő öltözetet, és ne viseljen ékszereket, mert a szerszám mozgó alkatrészei elkapathatják azokat. Szabadban történő munkavégzéshez ajánlatos gumikesztyű és csúszásbiztos lábbeli viselése. Hosszú haj esetén viseljen a haját eltakaró fejfedőt.
9. Használjon védőszemüveget! Poros munka végzésekor viseljen porvédő álarcot is.
10. Csatlakoztasson valamilyen porelszívó berendezést. Ha a készülék rendelkezik porelszívási, illetve -gyűjtési lehetőséggel, ügyeljen rá, hogy azok megfelelően legyenek csatlakoztatva és használva.
11. Ne rongálja az elektromos csatlakozókábelt. A kéziszerszámot soha ne hordozza a kábelnél fogva, és a villásdugót soha ne a kábelnél fogva húzza ki a dugaszolóaljzatból. Védje a kábelt a magas hőmérséklettől, olajtól és éles sarkaktól.
12. Biztonságosan rögzítse a munkadarabot! A munkadarab befogásához használjon valamilyen befogóeszközt. Ez egyrészt biztonságosabb, mintha saját kezét használná, másrészt így mindkét kezét használhatja a szerszám működtetéséhez.

13. Ne nyújtsa ki a kezét túl nagy távolságra. Munka közben mindig álljon stabilan, és őrizze meg az egyensúlyát.
14. Gondosan ápolja szerszámain! A tökéletesebb és biztonságosabb működés érdekében ügyeljen rá, hogy vágó- és fűrészszelei mindig élesek és tiszták legyenek. A kenés elvégzéséhez és a tartozékok cseréjéhez mindig tartsa be az előírásokat és a gép karbantartási és kezelési útmutatását. Rendszeresen ellenőrizze a csatlakozó kábelt, és ha sérülést talál, azt azonnal javíttassa ki az erre jogosult szervizzel. A hosszabbító kábeleket ugyancsak rendszeres időközönként ellenőrizze, és ha megsérült, cserélje ki. A fogantyúkat mindig tartsa szárazan és tisztán, olaj- vagy zsírszennyeződéstől mentesen.
15. Mindig húzza ki a dugaszoló aljzatból a csatlakozó dugót, ha nem használja a szerszámot, vagy ha tartozékokat, pl. fűrészlapot, fűrőfejet, illetve vágófejet cserél benne.
16. Mindig vegye ki a szerszámbeállító- illetve befogókulcsait! Mielőtt a gépet bekapcsolja, mindig ellenőrizze, hogy kivette-e a készülékből a szerszámbeállító- illetve befogókulcsot.
17. Kerülje el a gép véletlenszerű beindítását! Ha az elektromos kéziszerszám be van dugva a hálózati csatlakozóaljzatba, ne tartsa ujját az indító kapcsolón, ne hordozza így a készüléket. Mielőtt a csatlakozó dugót a dugaszolóaljzatba bedugja, mindig győződjék meg róla, hogy a készülék ki legyen kapcsolva.
18. Használjon szabadtéri hosszabbítókábelt! Ha a szabadban kell munkát végeznie, mindig csak az erre a célra alkalmas hosszabbító kábelt használjon.
19. Mindig figyeljen oda a végzett munkára! Az elektromos szerszámmal végzett munka teljes figyelmet igényel! Ne használja a készüléket, ha nem érzi kipihentnek magát.
20. Ellenőrizze, hogy nem sérült-e meg valamelyik alkatrész! A kéziszerszám további használatá előtti ellenőrizze az esetlegesen megsérült védőeszközt vagy a szerszám egyéb alkatrészeit, hogy azok megfelelően fognak-e működni, illetve ellátják-e feladatukat. Ellenőrizze a mozgó alkatrészek beállításait, azok szabad mozgását, illetve esetleges sérülésüket, valamint rögzítettségüket, továbbá a működésüket esetleg befolyásoló egyéb körülményeket. A sérült védőeszközt vagy egyéb alkatrészt kizárólag arra jogosult szervizközpontban cserélheti ki, illetve javíthatja meg, hacsak az ebben a Kezelési utasításban másként nincs feltüntetve. A hibás kapcsolókat arra jogosult szervizközpontban kell kicseréltetni. Ne használja a szerszámot, ha a kapcsoló azt nem kapcsolja megfelelően be, illetve ki.
21. Figyelem!
A nem az ebben a Kezelési utasításban ajánlott tartozékok illetve alkatrészek használata személyi sérülés kockázatával jár!
22. A szerszámot csak szakképzett személlyel javíttassa! Ez az elektromos kéziszerszám eleget tesz a vonatkozó biztonságtechnikai előírásoknak. Javításokat csak arra jogosult személyek végezhetnek, kizárólag eredeti alkatrészek felhasználásával. Ennek be nem tartása súlyos veszélyt jelent a szerszám használója számára.

ÖVINTÉZKEDÉSEK GÉRVÁGÓ FŰRÉSZ HASZNÁLATA ESETÉN

1. Tartsa a padlóterületet a gép körül vízszintesen. Jól karbantartva és laza anyagoktól, pl. forgácstól és faragványoktól mentesen.
2. Gondoskodjon megfelelő általános vagy helyi világításról.
3. Ne használjon az alkalmazásokhoz más szerszámgepeket, mint amelyek a kezelési utasításokban megadásra kerültek.
4. A javítást csak felhatalmazott szervizlétesítmény végezheti. A gyártó nem felelős az illetéktelen személyek által végzett javítás, valamint a szerszám helytelen kezelése következtében fellépő semmilyen kárért és sérülésért.
5. A szerszámgepek tervezett működési integritásának biztosításához ne távolítsa el a felszerelt fedeleket vagy csavarokat.
6. Ne érintse meg a mozgó alkatrészeket vagy tartozékokat, hacsak le nem csatlakoztatta az energiaforrást.
7. Használja a szerszámot a névtáblán előírtnál alacsonyabb bemeneti teljesítményen; különben a kidolgozás tönkremehet és a motor túlterhelése következtében csökkenhet a működési hatékonyság.
8. A műanyag alkatrészeket ne törölje le oldószerrel. Az oldószer, mint például a gázolin, a hígító, benzin, szén-tetraklorid, alkohol károsíthatja és megrepesztheti a műanyag alkatrészeket. Ne törölje azokat ilyen oldószerrel. A műanyag alkatrészeket szappanos vízzel enyhén benedvesített puha törölőruhával tisztítsa meg.
9. Csak eredeti HiKOKI cserealkatrészeket használjon.
10. Ezt a szerszámot csak a szénkéfék cseréjéhez szabad szétszedni.
11. Az ebben a kezelési utasításban levő perspektivikus bontott összeállítási rajzot csak felhatalmazott szervizlétesítmény használhatja.
12. Soha ne vágjon vasfémeket vagy falazatot.
13. Megfelelő általános vagy helyi világítás áll rendelkezésre.
A készlet és a megmunkált munkadarabok a kezelő normál munkahelyzetének közelében található.
14. Szükség esetén viseljen megfelelő védőfelszerelést, ezek a következőket foglalhatják magukba:
Hallásvédelem az indukált hallásvesztés kockázatának csökkentésére.
Szemvédelem a szem sérülési kockázatának csökkentésére.
Légzésvédelem a káros por belélegzési kockázatának csökkentésére.
Kesztyű a fűrészlapok és a nyersanyag kezeléséhez (ahol megvalósítható, a fűrészlapokat tartóban kell vinni).
15. A kezelő legyen megfelelően kiképezve a gép felhasználására, beállítására és üzemeltetésére.
16. Tartózkodjon bármilyen apríték vagy a munkadarab egyéb részeinek eltávolításától a munkaterületről, mialatt a gép jár, és a fűrészfej nem a nyugalmi helyzetben van.
17. Soha ne használja a gérvágó fűrész nyitott helyzetben rögzített alsó védőburkolattal.
18. Bizonyosodjon meg róla, hogy az alsó védőburkolat simán mozog.
19. Ne használja a fűrész anélkül, hogy a védőburkolatok a helyükön lennének, jó üzemiépes állapotban és megfelelően karbantartva.
20. Használjon megfelelően megélezett fűrészlapokat. Tartsa be a fűrészlapon jelölt maximális sebességet.
21. Ne használjon sérült vagy deformálódott fűrészlapokat.
22. Ne használjon gyorsacélból készített fűrészlapokat.
23. Csak a HiKOKI által javasolt fűrészlapokat használjon. A fűrészlap használata megfelel az EN847-1 szabványnak.
24. A fűrészlapok külső átmérője 290 mm-től 305 mm-ig terjedhet.
25. Válasszon a vágandó anyaghoz megfelelő fűrészlapot.
26. Soha ne üzemeltesse a gérvágó fűrész felfelé vagy oldalra fordított fűrészlappal.
27. Bizonyosodjon meg róla, hogy a munkadarab idegen anyagoktól, mint például szegektől mentes.
28. Ha elkopott, cserélje ki az asztalbetétet.
29. Alumínium, fa vagy hasonló anyagok vágásán kívül ne használja másra a fűrész.
30. Ne használja a fűrész más anyagok vágására, mint amelyekre a gyártó javasolt.
31. Lapcserélési eljárás, beleértve az újra behelyezési módszert és a figyelmeztetést, hogy ezt helyesen kell végezni.
32. Fa fűrészelésekor csatlakoztassa a gérvágó fűrész egy porgyújtó készülékhez.
33. Réselesekor vigyázzon.
34. A szerszám szállításakor vagy odébbvitelkor ne a tartót fogja. A tartó helyett fogja a markolatot.
35. Csak akkor kezdje a vágást, miután a motor elérte a maximális fordulatszámot.
36. Azonnal kapcsolja KI a kapcsolót, ha rendellenességet észlel.
37. Kapcsolja le az áramot és várjon, amíg a fűrészlap megáll, mielőtt szervizeli vagy beállítja a szerszámot.
38. Gér- vagy ferde vágás esetén a lapot nem szabad felemelni, mielőtt a forgás teljesen meg nem állt.
39. Vegyen figyelembe minden maradék veszélyt a vágási műveletben, mint például a szemet veszélyeztető lézersugárzást, a véletlen hozzáférést a mozgó alkatrészekhez a csúszó mechanikai alkatrészekben és így tovább.

MŰSZAKI ADATOK

Max. vágási kapacitás Magasság × Szélesség	0°	61,5 mm × 200 mm vagy 96 mm × 155 mm		
	Sarokillesztés 45°	61,5 mm × 140 mm		
	Balra ferde 45°	40 mm × 200 mm		
	Gér (Balra ferde 45°, Sarokillesztés 45°)	40 mm × 140 mm		
Fűrészlap méretei (Külső átmérő × Belső átmérő × Vastagság)		305 mm × 30 mm × 2,3 mm		
Sarokillesztés vágási szög		Jobb és bal 0° – 52°		
Ferde vágási szög		Bal -3° – 48°		
Gérvágási szög		Sarokillesztés (jobb és bal) 0° – 45° Ferde (Bal) 0° – 45°		
Feszültség (területek szerint)*		(110 V, 230 V) √		
Teljesítményfelvétel*		1520 W		
Terhelés nélküli fordulatszám		4000 perc ⁻¹		
Gép méretei (Szélesség × Mélység × Magasság)		625 mm × 775 mm × 610 mm		
Modell		C12LCH	C12LC	C12FCH
Súly (nettó)		19,5 kg	19 kg	
Digitális kijelző	Pontosság ±0,5°	Igen	Igen	Nem
Lézeres jelölő		Igen	Nem	Igen
	Maximális kimenet	Po<3 mW osztályú lézer termék		
	(lambda)	654 nm		
	Lézerközeg	Lézerdióda		

* Ne felejtse el ellenőrizni a típus táblán feltüntetett adatokat, mivel ezek eladási területenként változnak!

STANDARD TARTOZÉKOK

- (1) 305 mm-es TCT fűrészlap (szerszámra szerelve) ... 1
 - (2) Porzsák 1
 - (3) 17 mm-es dugókulcs 1
 - (4) Satuszerelvény 1
 - (5) 4 mm-es imbuszkulcs (csak C12LCH/C12FCH) 1
- Az standard tartozékok előzetes értesítés nélkül módosíthatók.

OPCIONÁLIS TARTOZÉKOK
(ÉRTÉKESÍTÉSÜK KÜLÖN TÖRTÉNIK)

- (1) Bővítéstartó és leállító
 - (2) Koronás öntvény satuszerelvény (beleértve a koronás öntvény megállítót (L))
 - (3) Koronás öntvény megállító (L)
 - (4) Koronás öntvény megállító (R)
- Az opcionális tartozékok előzetes értesítés nélkül módosíthatók.

ALKALMAZÁS

- Különböző típusú alumínium ablakkeretek és fa vágása.

KICSOMAGOLÁS

- Óvatosan csomagolja ki a szerszámgépet és minden kapcsolódó tételt (standard tartozékok).
- Óvatosan vizsgálja meg, hogy meggyőződjön róla, hogy minden kapcsolódó tétel (standard tartozékok) megvan.

AZ ÜZEMBEHELYEZÉS ELŐTTI TENNIVALÓK

- 1. Áramforrás**
Ügyeljen rá, hogy a készülék adattábláján feltüntetett feszültség értéke megegyezzen az alkalmazni kívánt hálózati feszültséggel.
- 2. Hálózati kapcsoló**
Ügyeljen rá, hogy a hálózati kapcsoló KI állásba legyen kapcsolva. Ha a csatlakozódugót úgy csatlakoztatja a dugaszolóaljzatba, hogy közben a hálózati kapcsoló BE állásban van, a kéziszerszám azonnal működésbe lép, ami súlyos balesetet idézhet elő.
- 3. Hosszabbító vezeték**
Ha a munkaterület az áramforrástól távol található, akkor egy megfelelő keresztmetszetű és teljesítményű hosszabbító vezetékkel kell alkalmazni.
- 4. Amikor a szerszámgépet előkészítették szállításra, a fő részeit egy rögzítőcsapszeg biztosítja**
Mozgassa enyhén a fogantyút, hogy a rögzítőcsapszeg kiengedhető legyen.

VIGYÁZAT

- Szállításra összeállítás
- Rögzítse a rögzítőcsapszeget a hajtásházba (3. Ábra). Távolítsa el a 6 mm-es szárnyascsavart. Fordítsa el

a csuklót (C) a **5. Ábra** szerint, és rögzítse ismét a 6 mm-es szárnyas csavarral.

Súlyszelje le a fedelet, hogy az a gép elejéig védje a lap fogait.

- Vágási munka

Mozgassa enyhén a fogantyút, hogy a rögzítőcsapszeg kiengedhető legyen.

Távolítsa el a 6 mm-es szárnyascsavart. Fordítsa el a csuklót (C) a **6. Ábra** szerint, és rögzítse ismét a 6 mm-es szárnyas csavarral.

5. Csatlakoztassa hozzá a porzsákat a fő egységhez (1. Ábra)

- (1) Amikor a porzsák megtelt fűrészporral, a por kifúj a porzsákból, amikor a fűrészlap forog.

Rendszeresen ellenőrizze a porzsákat, és ürítse ki, mielőtt megteljen.

- (2) A ferde és a gérvágás során csatlakoztassa a porzsáktól megfelelő szögben az alap felületéhez a **4. Ábrán** bemutatottak szerint.

VIGYÁZAT

- Gyakran ürítse ki a porzsákat, hogy megelőzze a csővezeték és a biztonsági fedél eltömődését.

A fűrészpor ferde vágásnál a normálisnál gyorsabban gyűlik össze.

6. Felszerelés

Győződjön meg róla, hogy a gép mindig rögzítve legyen a munkapadhoz.

Csatlakoztassa a szerszámgépet egy sík, vízszintes munkapadhoz.

Válasszon 8 mm-es átmérőjű, a munkapad vastagságához alkalmas csavarokat.

A csavar hosszának legalább 35 mm plusz a munkapad vastagságának kell lennie.

Például, egy 25 mm vastag munkapadhoz használjon 8 mm × 60 mm-es csavarokat.

A SZERSZÁMGÉP HASZNÁLT ELI TI BEÁLLÍTÁSA

VIGYÁZAT

Tegyen meg minden szükséges beállítást, mielőtt a dugaszt betesz az áramforrásba.

1. **Ellenőrizze, hogy az alsó védőburkolat simán működik-e**

VIGYÁZAT

- Ez a gérvágó fűrész biztonsági eszközként fel van szerelve egy fűrészfej rögzítővel.

- A fűrészfej lesüllyesztéséhez a vágáshoz a rögzítőt a rögzítőkar (D) hüvelykujjal történő megnyomásával ki kell oldani.

- (1) Amikor lenyomja a kart, mialatt nyomva tartja a rögzítőkart (D), ellenőrizze, hogy az alsó védőburkolat simán forog-e (**7. Ábra**).

- (2) A következőben ellenőrizze, hogy az alsó védőburkolat visszatér-e az eredeti helyzetbe, amikor a kart felemeli.

VÁGÁSI ELJÁRÁSOK

FIGYELMEZTETÉS

- A személyi sérülés elkerüléséhez soha ne vegyen el vagy tegyen munkadarabot az asztalról/asztalra, mialatt a szerszám működik.

- Soha ne tegye a végétagjait a figyelmeztető jel melletti vonalon belülre, amikor a szerszám működik. Ez veszélyes körülményeket okozhat (lásd **8. Ábra**).

VIGYÁZAT

- Veszélyes eltávolítani vagy betenni a munkadarabot, mialatt a fűrészlap forog.

- Fűrészlécscr tisztítsa le a forgácsot a forgatóasztalról.

- Ha túl sok forgács gyűlik össze, a fűrészlap kibukkan a vágóanyagból. Soha ne tegye a kezét vagy bármilyen más a kibukkant lap közelébe.

1. Szorosan rögzítse a vágandó anyagot a satuszerelvénnyel, hogy az ne mozogjon a vágás során

2. Kapcsoló működése

Az indító meghúzása bekapcsolja a kapcsolót. Az indító elengedése kikapcsolja a kapcsolót.

3. Tartó (B) beállítása (9. Ábra)

Lazítsa meg a 6 mm-es csavart a 10 mm-es dugókulccsal. Állítsa be a tartót (B), amíg annak alsó felülete nem érintkezik a munkapaddal vagy a padlófelülettel.

4. A satuszerelvény használata (Standard tartozék) (10. Ábra)

- (1) A satuszerelvény akár a bal vezetőlécre (Vezetőléc (B)), akár a jobb vezetőlécre (Vezetőléc (A)) felszerelhető a 6 mm-es szárnyascsavarral (A) meglazításával.

- (2) A csavartartó a munkadarab magassága szerint emelhető vagy süllyeszthető a 6 mm-es szárnyascsavarral (B) meglazításával. A beállítás után szorosan húzza meg a 6 mm-es szárnyascsavart (B) és rögzítse a csavartartót.

- (3) Fordítsa el a felső gombot és biztonságosan rögzítse a munkadarabot a helyén.

FIGYELMEZTETÉS

- Mindig szilárdan rögzítse le vagy fogja satuba a munkadarabot a vezetőléchez; ellenkező esetben a munkadarab leugorhat az asztalról és testi sérülést okozhat.

VIGYÁZAT

- Mindig győződjön meg róla, hogy a motorfej nem érintkezik a satuszerelvénnyel, amikor lesüllyeszti a vágáshoz. Ha bármilyen veszélye fennáll, hogy ez történhet, lazítsa meg a 6 mm-es szárnyascsavart és mozgassa a satuszerelvényt olyan helyzetbe, ahol az nem érintkezik a fűrészlappal.

5. Alsó vezetőléc használatának megerősítése (11. Ábra)

Ez a szerszámgép egy alsó vezetőléccel van felszerelve. Közvetlen szög vágás esetén használja az alsó vezetőléceket. Ezután könnyedén megvalósíthatja az anyag stabil vágását.

Bal oldali ferde vágás esetén emelje fel az alsó vezetőléceket a **11. Ábrán** illusztráltak szerint, azután fordítsa azt el az óra járásával ellentétes irányba.

FIGYELMEZTETÉS

- Bal oldali ferde vágás esetén fordítsa el az alsó vezetőléceket az óra járásával ellentétes irányba (**8. Ábra**). Ha nem fordítja el az óra járásával ellentétes irányba, a fő váz vagy a fűrészlap hozzáérhet az alsó vezetőléchez és sérülést eredményezhet.

6. Festékvonal használata

A motorréz lesüllyesztésével az alsó védőburkolat felemelkedik és a fűrészlap megjelenik.

Hozza a festékvonalat egy vonalba a fűrészlappal.

VIGYÁZAT

Soha ne emelje fel az alsó védőburkolatot, mialatt a fűrészlap forog.

Az alsó vezetőléc nem csak érintkezni fog és károsan befolyásolja a vágás pontosságát, hanem ez a védőburkolat károsodását is eredményezheti.

7. Lézervonal helyének beállítása (csak a C12LCH/ C12FCH modell)

Festékvonalazás könnyen készíthető ezen a szerszámon a lézeres jelölőhöz. Egy kapcsoló gyűjtja fel a lézeres jelölőt (12. Ábra).

Ha a lézeres jelölő kapcsolóját bekapcsolja, miattal a digitális kijelző kapcsolója bekapcsolt állapotban van, felgyullad a lézeres jelölő. (A C12FCH modellen csak a lézeres jelölő kapcsolója.)

A vágás választásától függően a lézervonal egy vonalba hozható a vágási szélesség (fűrészlap) bal oldalával vagy a jobb oldalán levő festékvonallal.

A lézervonal a fűrészlap szélességéhez van beállítva a gyári szállítás időpontjában. Állítsa be a fűrészlap és a lézervonal helyzetét a következő lépések megtételével, hogy megfeleljen a választott felhasználásnak.

- (1) Kapcsolja fel a lézeres jelölőt és készítsen egy körülbelül 5 mm mély hornyot a munkadarabon, amely körülbelül 38 mm magas és 89 mm széles. Tartsa a hornyolt munkadarabot a satuval ahogy van, és ne mozgassa azt.
- (2) Ezután tegyen bele egy 4 mm-es imbuszkulcsot a 12-es átmérőjű furatba a hajtásház oldalán, és forgassa az imbuszcsovarat a lézervonal mozgatásához. (Ha az imbuszcsovarat az óra járásával egyezően forgatja, a lézervonal jobbra tolódik, ha pedig az óra járásával ellentétesen forgatja, a lézervonal balra tolódik.) Amikor úgy dolgozik, hogy a festékvonal egybeesik a fűrészlap bal oldalával, a lézervonal rendezze egy vonalba a horony bal végével (13. Ábra). Amikor a fűrészlap jobb oldalával egy vonalba rendezi el, a lézervonalat a horony jobb oldalával hozza egy vonalba.
- (3) A lézervonal helyének beállítása után húzzon egy egyenes szögű festékvonalat amunkadarabra, és a festékvonalat hozza egy vonalba a lézervonallal. A festékvonal elrendezésekor kis lépésként csúsztassa a munkadarabot és a satuval rögzítse abban a helyzetben, ahol a lézervonal fedésbe kerül a festékvonallal. Dolgozzon ismét a hornyoláson, és ellenőrizze a lézervonal helyzetét. Ha meg akarja változtatni a lézervonal helyzetét, tegye meg újra a beállításokat az (1) - (3) lépéseket követve.

FIGYELMEZTETÉS (15. Ábra és 16. Ábra)

- Mielőtt a táp dugaszát bedugja az aljzatba, győződjön meg róla, hogy a fő váz és a lézeres jelölő kikapcsolt állapotban van.
- Gyakorolja a legnagyobb elővigyázatot az indítókapcsoló kezelésekor a lézervonal helyzetének beállításához, mivel a tápdugasz a működés során be van dugva az aljzatba. Ha az indítókapcsolót véletlenül meghúzza, a fűrészlap foroghat és váratlan baleseteket eredményezhet.
- Ne távolítsa el a lézeres jelölőt más célokra történő felhasználáshoz.

VIGYÁZAT

- Lézersugárzás - Ne nézzen a sugárba.
- Lézersugárzás a munkasztalon. Ne nézzen a sugárba. Ha a szem közvetlenül ki van téve a lézersugárnak, akkor megsérülhet.
- Ne szerelje szét.
- Ne üsse meg erősen a lézeres jelölőt (a szerszám fő vázát); ellenkező esetben a lézervonal helyzete elromolhat, a lézeres jelölő sérülését, valamint rövidebb élettartamát eredményezve.
- A lézeres jelölőt csak a vágási művelet alatt tartsa égvé. A lézeres jelölő hosszabb világítása rövidebb élettartamot eredményezhet.

- Az itt megadottaktól eltérő vezérlések vagy beállítások használata vagy eljárások végrehajtása veszélyes sugárzási igénybevételt eredményezhet.

MEGJEGYZÉS

- A vágást úgy hajtsa végre, hogy a lézervonal átfedje a festékvonalat.
- Ha a festékvonal és a lézervonal átfedésben van, a fény ereje és gyengesége megváltozik, stabil vágási műveletet eredményezve, mivel könnyedén észreveheti a vonalak egyezését. Ez biztosítja a minimális vágási hibákat.
- Kültéri vagy ablak közelében történő üzemeltetéskor a napfény miatt nehezen lehet észrevenni a lézervonalat. Ilyen körülmények között menjen olyan helyre, amely nem közvetlenül a napon van, és kezdje el az üzemeltetést.
- Ne húzza a vezetéknel fogva a motorfej mögött vagy ne akassza bele az ujját, fát és hasonlókat; ellenkező esetben a vezeték lejöhet, és lehet, hogy a lézeres jelölő nem fog világítani.
- Rendszeresen ellenőrizze és győződjön meg róla, hogy a lézervonal helyzete rendben van. Az ellenőrzési módszert illetően, húzzon egy egyenes szögű festékvonalat a munkadarabra körülbelül 38 mm magassággal és 89 mm szélességgel, és ellenőrizze, hogy a lézervonal egy vonalba esik-e a festékvonallal [A festékvonal és a lézervonal közötti eltérésnek kevesebbnek kell lennie, mint a festékvonal szélessége (0,5 mm)] (14. Ábra).

8. Digitális kijelző panel (C12LCH és C12LC esetén) (17. ábra és 18. Ábra)

- (1) A digitális kijelző kapcsoló bekapcsolása a sarokillesztési és a ferde szögre egyaránt 0°-ot mutat, tekintet nélkül a főegység szögére.
- (2) Hozza egy vonalba a főegység szögét a billenési szöggel (0°) és a sarokillesztési szöggel (0°), és tartsa lenyomva azok visszaállító gombjait legalább 0,2 másodpercre.
- (3) Ha a lézeres jelölő kapcsolóját bekapcsolja, miattal a digitális kijelző kapcsolója bekapcsolt állapotban van, felgyullad a lézeres jelölő. (A C12FCH modellen csak a lézeres jelölő kapcsolója.)

VIGYÁZAT

- A digitális panel üzemeltetésekor állítsa a motor fejrészét a felső határhelyzetbe és állítsa le a fűrészlapot.
- Ha a sarokillesztési szög digitális kijelzőjén mutatott szám különbözik a pozitív leállítás szögétől (például, 45,0° → 45,5°, 31,6° → 32,0°) akkor a pozitív leállítás valószínűleg némileg eltér a megfelelő helyzettől. Ha ez történik, a következők szerint járjon el.
 - (1) Meglazított oldalsó fogantyúval mozdítsa balra és jobbra a forgatóasztalt, és állítsa azt be a megfelelő helyzetbe.
 - (2) Ha a számok a kijelzőn és a pozitív leállításban még mindig nem egyeznek, akkor fordítsa a forgatóasztalt a 0°-os helyzetbe. A következő lépésben a 19. Ábrán bemutatottak szerint meglazított oldalsó fogantyúval mozdítsa a forgatóasztalt balra és jobbra. A megfelelő 0°-os helyzetbe történt beállítás után nyomja meg ismét a visszaállítás gombot.

MEGJEGYZÉS

- A vágás megkezdése előtt állítsa egy vonalba a főegységet a 0°-os sarokillesztési szöggel és a 0°-os ferde szöggel, és tartsa lenyomva azok visszaállító gombjait legalább 0,2 másodpercre. Ha a digitális kijelző kapcsolót anélkül nyomja BE állásba, hogy a főegységet beirányítaná a 0°-ra, akkor a digitális kijelzőn megjelenő számok és a főegység szöge nem fognak megegyezni.

- Ha a digitális kijelző kapcsolója kikapcsolt helyzetben van, a lézeres jelölő nem gyullad fel (csak a C12LCH modellen).
- Ne használja a főegységet elektromos zajt keltő berendezés, mint például generátorok közelében. Az elektromos zaj hibás leolvasási értékeket vagy működést okozhat a digitális kijelzőn.

9. Vágási művelet

A **20. Ábrán** bemutatottak szerint a fűrészlap szélessége a vágási szélesség. Ezért csúsztassa a munkadarabot jobbra (a kezelő pozíciójából nézve), amikor **b** hossz kívánatos, vagy balra, amikor **a** hossz kívánatos.

(Csak a C12LCH/C12FCH modell)

- Lézeres jelölő használata esetén helyezze egy vonalba a lézervonalat a fűrészlap bal oldalával, azután hozza egy vonalba a festékvonalat a lézervonalal.
- (2) Ha a fűrészlap eléri a maximális sebességet, lassan nyomja le a markolatot, mialatt lenyomva tartja a rögzítőkart (D) és hozza a fűrészlapot a vágandó anyag közelébe.
 - (3) Ha a fűrészlap érintkezik a munkadarabbal, fokozatosan nyomja le a markolatot, hogy belevágjon a munkadarabba.
 - (4) Miután a munkadarabot bevágta a kívánt mélységig, kapcsolja KI a szerszámgépet és hagyja, hogy a fűrészlap teljesen megálljon, mielőtt felemeli a markolatot a munkadarabról, hogy visszajuttassa azt a teljesen visszahúzott helyzetbe.

VIGYÁZAT

- A maximális vágási méretekhez nézze meg a "SPECIFIKÁCIÓK" táblázatot.
- A markolat megnövelt nyomása nem növeli a vágási sebességet. Ellenkezőleg, a túl nagy nyomás a motor túlterhelését és/vagy a vágási hatékonyság csökkenését eredményezheti.
- Győződjön meg róla, hogy az indítókapcsoló KI legyen kapcsolva és a tápdugasz el legyen távolítva az aljzattól, amikor a szerszám nincs használatban.
- Mindig kapcsolja le az áramot és hagyja, hogy a fűrészlap teljesen megálljon, mielőtt felemeli a markolatot a munkadarabról. Ha a markolatot úgy emeli fel, hogy a fűrészlap még forog, a levágott darab megszorulhat a fűrészlap ellenében, és a szilánkok veszélyes szétszóródását okozhatja.
- Minden alkalommal, amikor befejezte a mély vágási művelet egy vágását, kapcsolja ki a kapcsolót, és ellenőrizze, hogy a fűrészlap megáll-e. Azután emelje fel a markolatot és juttassa vissza a teljesen visszahúzott helyzetbe.
- Legyen benne teljesen biztos, hogy a levágott anyagot eltávolította a forgatóasztalról, és azután fogjon hozzá a következő lépéshez.

10. Sarokillesztés vágási eljárások

- (1) Lazítsa meg az oldalsó markolatot és tolja a kart a szögbeállítókhoz. Azután állítsa be a forgatóasztalt, amyg a jelző egy vonalba nem kerül a sarokillesztési skálával (**21. Ábra**).
- (2) Húzza meg újra az oldalsó markolatot, hogy a forgatóasztalt a kívánt pozícióban rögzítse.

MEGJEGYZÉS

- Pozitív megállások vannak a 0° központi beállítás jobb és bal oldalán, a 15°, 22,5°, 31,6° és 45° beállításoknál. Ellenőrizze, hogy a sarokillesztési skála és a jelző hegye megfelelően egy vonalban áll-e.

- Ha a fűrész úgy üzemelteti, hogy a sarokillesztési skála és a jelző nem egy vonalba esik vagy az oldalsó markolat nincs megfelelően meghúzva, az rossz vágási pontosságot eredményez.

VIGYÁZAT

- Soha ne távolítsa el az oldalsó markolatot; nélküle a szerszám használata veszélyes volna. A baleset vagy személyi sérülés megelőzéséhez mindig szorosan húzza meg a sarokillesztés markolatát.

11. Ferde vágási eljárások (22. Ábra)

- (1) Lazítsa meg a leszorító kart és döntse a fűrészlapot balra.
- (2) Állítsa be a dőlésszöveget a kívánt értékre, miközben figyeli a dőlésszög skálát és a jelzőt, azután rögzítse a leszorító kart.

FIGYELMEZTETÉS

- Amikor a munkadarabot rögzítette a lap bal vagy jobb oldalán, a rövid levágott rész nyugalmomba kerül a fűrészlap jobb vagy bal oldalán. Mindig kapcsolja le az áramot és hagyja teljesen megállni a fűrészlapot, mielőtt felemeli a markolatot a munkadarabról. Ha a markolatot úgy emeli fel, hogy a fűrészlap még forog, a levágott darab megszorulhat a fűrészlap ellenében, és a szilánkok veszélyes szétszóródását okozhatja.
- Ha a ferde vágást félúton megállítja, akkor kezdje el a vágást, miután a motorfejet visszahúzta a kezdeti helyzetbe. Félútról indítva, visszahúzás nélkül, azt okozza, hogy a biztonsági fedél beszorul a vágás hornyába és érintkezésbe kerül a fűrészlappal.

12. Ferde szög finombeállítás (23. ábra és 24. ábra)

- (1) Markolja meg a motorfejen levő fogantyút és állítsa a szükséges ferde szögbe. Ideiglenesen húzza meg a leszorító kart.

VIGYÁZAT

- Ha nincs eléggé szorosan meghúzva, a motorfej hirtelen elmozdulhat vagy megcsúszhat, sérüléseket okozva. Bizonyosodjon meg róla, hogy eléggé meghúzta a motorfej szakaszt ahhoz, hogy az ne mozdulhasson el.
- (2) A ferde szög finombeállításait a fogantyú megmarkolásával és a gomb (A) mozgatásával végezze.

MEGJEGYZÉS

- A gomb (A) forgatása az óra járásának irányába lehetővé teszi a főegység finombeállítását balra (előlről nézve). A gomb (A) forgatása az óra járásával ellentétes irányba lehetővé teszi a főegység finombeállítását jobbra (előlről nézve). Ha a főegységet olyan irányba billenti, amely nem terheli a lemezt (A) és meghúzza a lemezt (A), az érintkezési helyzet megváltozik, és a jobb oldali lejtési szög 3°-ossá válik. Ha a főegységet olyan irányba billenti, amely nem terheli a lemezt (B) és meghúzza a lemezt (B), az érintkezési helyzet megváltozik, és a jobb oldali lejtési szög 48°-ossá válik.
- (3) A kívánt szögbe történt beállítás után húzza meg a leszorító kart és rögzítse a motorfejet.

VIGYÁZAT

- Mindig ellenőrizze, hogy a leszorító kar biztosítva és a motorfej rögzítve van-e. Ha a motorfej rögzítése nélkül kísérli meg a szögbeállítás, akkor a motorfej váratlanul elmozdulhat és sérüléseket okozhat.

13. Gérvágási eljárások

A gérvágás a fenti 10. és 11. pontokban levő utasítások követésével hajtható végre. A gérvágás maximális vágási méreteihez nézze meg a "SPECIFIKÁCIÓK" táblázatot.

VIGYÁZAT

- Gérvágáshoz mindig rögzítse a munkadarabot a jobb oldalával. Gérvágáshoz soha ne fordítsa a forgatóasztalt jobbra, mivel ekkor a fűrészlap érintkezhet a leszorítóval vagy a satuval, amely rögzíti a munkadarabot, és személyi sérülést vagy károsodást okozhat.

14. Hosszú anyagok vágása

Hosszú anyagok vágásakor használjon egy kiegészítő platformot, amely ugyanolyan magas, mint a tartó (opcionális tartozék) és a különleges kiegészítő berendezés alapja.

Kapacitás: faanyag (Sz × M × H)
200 mm × 50 mm × 1400 mm

15. A tartók felszerelése (Opcionális tartozék)

A tartók segítenek a hosszabb munkadarabot stabilan és a helyükön tartani a vágási művelet során.

- (1) A **25. Ábrán** jelzettek szerint használjon acél négyzetet a tartók felső szélének egy vonalba állításához az alapfelülettel.

Lazítsa meg a 6 mm-es szárnyas anyát. Fordítsa el a magasságállító csavart 6 mm-re, és állítsa me a tartó magasságát.

- (2) A beállítás után szorosan húzza meg a szárnyas anyát és rögzítse a tartót a 6 mm-es gombos csavarral (opcionális tartozék). Ha a magasságállító csavar 6 mm magassága nem elegendő, tegyen alá egy vékony lemezt. Győződjön meg róla, hogy a 6 mm-es magasságállító csavar vége nem áll ki a tartóból.

16. Megállító precíziós vágáshoz (a megállító és a tartó opcionális tartozék)

A megállító megkönnyíti a folyamatos precíziós vágást 280 mm - 450 mm közötti hosszban.

A megállító felszereléséhez csatlakoztassa azt a tartóhoz a 6 mm-es szárnyascsavarral a **26. Ábrán** bemutatottak szerint.

17. Koronás öntvény satu, koronás öntvény megállító (L) és (R) (opcionális tartozék) használatának megerősítése

- (1) A koronás öntvény megállító (L) és (R) (opcionális tartozékok) lehetővé teszik a koronás öntvény könnyebb vágásait a fűrészlap megdöntése nélkül. Szerelje be őket az alap kétoldali oldalába a **27. Ábrán** bemutatottak szerint. A berakás után húzza meg a 6 mm-es gombos csavarokat a koronás öntvény leállítók rögzítéséhez.

- (2) A koronás öntvény satu (B) (opcionális tartozék) felszerelhető akár a bal vezetőlécre (Vezetőléc (B)), akár a jobb vezetőlécre (Vezetőléc (A)). Egyesülhet a koronás öntvény lejtésével és a satu lenyomható. Ezután szükség szerint forgassa el a felső gombot, hogy biztosan csatlakoztassa a koronás öntvényt a helyén. A satuszerelvény felemeléséhez vagy lesüllyesztéséhez először lazítsa meg a 6 mm-es szárnyascsavart.

A magasság beállítása után szorosan húzza meg a 6 mm-es szárnyascsavart; azután szükség szerint forgassa el a felső gombot, hogy biztosan csatlakoztassa a koronás öntvényt a helyén (lásd **28. Ábra**).

Pozicionálja a koronás öntvényt annak FALLAL ÉRINTKEZI SZÉLÉVEL a vezetőléccel szemben és MENNYEZETTEL ÉRINTKEZI SZÉLÉVEL a koronás

öntvény megállítókkal szemben a **28. Ábrán** bemutatottak szerint. A koronás öntvény megállítókat a koronás öntvény mérete szerint kell beállítani. Húzza meg a 6 mm-es szárnyascsavart a koronás öntvény megállítók rögzítéséhez.

FIGYELMEZTETÉS

- Mindig szilárdan szorítsa le vagy fogja satuba, hogy a koronás öntvényt a vezetőléchez rögzítse; ellenkező esetben a koronás öntvény leugorhat az asztalról és testi sérülést okozhat.

Ne fordítse el a vágást. A fő váz vagy a fűrészlap hozzáérhet az alsó vezetőléchez és sérülést eredményezhet.

VIGYÁZAT

- Mindig győződjön meg, hogy a motorfej (lásd **1. Ábra**) nem ér hozzá a koronás öntvény satuszerelvényhez, amikor lesüllyesztí a vágáshoz. Ha bármilyen veszélye fennáll, hogy ez történhet, lazítsa meg a 6 mm-es gombos csavart és mozgassa a koronás öntvény satuszerelvényt olyan helyzetbe, ahol az nem érintkezik a fűrészlappal.

A FŰRÉSZLAP FELSZERELÉSE ÉS ELTÁVOLÍTÁSA

FIGYELMEZTETÉS

- A baleset vagy személyi sérülés megelőzéséhez mindig kapcsolja ki az indítókapcsolót és húzza ki a tápdugaszt a foglalatból a lap eltávolítása vagy felszerelése előtt. Ha a vágási munkát olyan állapotban végzi, ahol a csavar nem lett eléggé meghúzva, a csavar lelazulhat, a lap lejöhet, és az alsó védőburkolat károsodhat, ami sérüléseket eredményezhet. Szintén ellenőrizze, hogy a csavarok megfelelően meg legyenek húzva, mielőtt a tápdugaszt bedugja a dugaszolóaljzatba.
- Ha a csavarokat nem a 17 mm-es dugókulccsal (standard tartozék), hanem egyéb szerszámokkal csatlakoztatják vagy veszik le, túlzott vagy helytelen szorítás fordulhat elő, ami sérülést eredményezhet.

1. A fűrészlap felszerelése (29. Ábra, 30. Ábra, 31. Ábra és 32. Ábra)

- (1) Forgassa az alsó védőburkolatot (műanyag) a felső helyzetbe.
- (2) Használja a csavarhúzót a tengely fedelét rögzítő 5 mm-es gépcsavart meglazításához, azután távolítsa el a tengelyfedelét.
- (3) Nyomja be a tengelyrögzítőt és lazítsa meg a csavart a 17 mm-es dugókulccsal. (Standard tartozék) Mivel a csavar balmenetes, jobbra fordítva lazítsa meg a **31. Ábrán** bemutatottak szerint.

MEGJEGYZÉS

- Ha a tengelyrögzítő nem nyomható be könnyedén a tengely rögzítéséhez, forgassa a csavart a 17 mm-es dugókulccsal, miközben nyomást gyakorol a tengelyrögzítőre. A fűrészlap tengelye rögzítésre kerül, amikor a tengelyrögzítőt befelé nyomja.
- (4) Távolítsa el a csavart és az alátétet (D).
- (5) Emelje fel az alsó védőburkolatot és szerelje fel a fűrészlapot.

FIGYELMEZTETÉS

A fűrészlap felszerelésekor győződjön meg róla, hogy a fűrészlapon levő forgásirányjelző és a hajtásház forgásiránya (lásd **1. Ábra**) megegyezik.

- (6) Alaposan tisztítsa meg az alátétet (D) és a csavart, és szerelje fel azokat a fűrészlap tengelyére.
 (7) Nyomja be a tengelyrögzítőt és balra forgatva húzza meg a csavart a standard tartozék kulccsal (17 mm-es dugókulcs) a **31. Ábrán** jelzettek szerint.

VIGYÁZAT

- Győződjön meg róla, hogy a tengelyrögzítő a fűrészlap felszerelése vagy eltávolítása után visszatért a visszahúzott helyzetbe.
- Úgy húzza meg a csavart, hogy az ne lazuljon le az üzemeselés során.
Győződjön meg róla, hogy a csavar megfelelően meg lett húzva, mielőtt elindítja a szerszámgépet.

2. A fűrészlap leszerelése

A fűrészlapot a fenti 1. bekezdésben leírt felszerelési eljárás fordítottjaként szerelje le.
 A fűrészlap az alsó védőburkolat felemelése után könnyedén eltávolítható.

VIGYÁZAT

- Soha ne kíséreljen meg más fűrészlapot felszerelni, mint 290 mm - 305 mm átmérőjűeket.

KARBANTARTÁS ÉS ELLENIRZÉS

FIGYELMEZTETÉS

A baleset vagy személyi sérülés elkerüléséhez mindig győződjön meg róla, hogy az indítókapcsoló KI legyen kapcsolva, és, hogy a tápdugasz ki legyen húzva a dugaszolóaljzatból, mielőtt a szerszám bármiféle karbantartását vagy ellenőrzését végezné.

1. A fűrészlap ellenőrzése

A tönkremenetel vagy sérülés első jelekor mindig azonnal cserélje ki a fűrészlapot.
 A sérült fűrészlap személyi sérülést okozhat, az elkopott fűrészlap pedig nem hatékony működést és a motor esetleges túlterhelését okozhatja.

VIGYÁZAT

- Soha ne használjon életlen fűrészlapot. Amikor egy fűrészlap életlen, ellenállása a szerszám markolata által alkalmazott kéznnyomással szemben igyekszik megnőni, nem biztonságossá téve a szerszámgép üzemeltetését.

2. A kar ellenőrzése (33. Ábra és 34. Ábra)

Ha az M8 hatlapfejű csavarok (2) lazák, rendezze egy vonalba a vezetőléc és a fűrészlap oldalait az acél négyzettel. A fűrészlap és a vezetőléc 90 fokos szögbe beállítása után húzza meg a kart rögzítő hatlapfejű csavarokat (2).

3. A szénkefék ellenőrzése (35. Ábra és 36. Ábra)

A motorban levő szénkefék fogyóalkatrészek.
 Ha a szénkefék túlzottan elkopnak, motorprobléma fordulhat elő.
 Ezért időszakosan ellenőrizze a szénkeféket és cserélje ki őket, ha a **35. Ábrán** bemutatott kopási határvonalig koptak.
 Szintén tartsa a szénkeféket tisztán, úgy, hogy azok simán csúszzanak a kefetartókban.

A szénkefék a kefesapkák (lásd **36. Ábra**) eltávolítása után egy hasított (minuszos) csavarhúzóval könnyedén eltávolíthatók.

4. A motor kezeléséről (lásd 1. Ábra)

A motor tekerkeselését tartják a gép szívének. Gyakorolja a legnagyobb elővigyázatosságot, hogy ne sértse meg a tekerkeselést azáltal, hogy mosóalajnak vagy víznek teszi ki.

MEGJEGYZÉS

- Por vagy hasonló felgyülemelése a motorban hibás működést eredményezhet.

Mintegy 50 óra használat után járassa terhelés nélkül, és fúvasson be száraz levegőt a motor hátulján levő szellőzőnyílásból. Az ilyen művelet hatásosan kiűrti a port és hasonlókat.

5. A csavarok ellenőrzése

Rendszeresen ellenőrizze a szerszámgép mindegyik komponensét lazaság szempontjából.
 Bármely laza alkatrészre húzza meg újra a csavarokat.

FIGYELMEZTETÉS

- A személyi sérülés megelőzéséhez, soha ne üzemeltesse a szerszámgépet, ha valamelyik komponense laza.

6. Ellenőrizze az alsó védőburkolatot a megfelelő működés szempontjából

A szerszám minden egyes használata előtt tesztelje az alsó védőburkolatot (lásd **7. Ábra**), hogy meggyőződjön róla, hogy az jó állapotban van és simán mozog.
 Soha ne használja a szerszámot, ha az alsó védőburkolat nem működik megfelelően és nincs jó mechanikai állapotban.

7. Tárolás

Miután befejezte a szerszám üzemeltetését, ellenőrizze, hogy végrehajtásra kerültek-e a következők:

- (1) Az indítókapcsoló KI helyzetben legyen,
- (2) A tápdugasz ki van-e húzva a dugaszolóaljzatból,
- (3) Amikor a szerszám nincs használatban, tárolja száraz helyen, ahol gyerekek nem érhetik el.

8. Kenés

A következő csúszófelületeket havonta egyszer kenje meg, hogy a szerszámgépet hosszú időre jó működési állapotban tartsa (**1. Ábra** és **2. Ábra**).

Javasolt a gépalaj használata.

Olajjellátó pontok:

- * Csukló forgó része
- * Satuszerelvény forgó része

9. Tisztítás

Nedves, szappanos ruhával időszakonként távolítsa el a forgácsot, port és egyéb hulladékanyagot a szerszámgép felületéről, különösen az alsó védőburkolat belsejéből. A motor hibás működésének elkerüléséhez védje azt, nehogy olajjal vagy vízzel érintkezzen.

(Csak a C12LCH/C12FCH modellel)

Ha a lézervonal a lézeres jelölő fénykibocsájtó szakaszának ablakára ragadt forgácsok és hasonlók következtében láthatatlanná válik, száraz ruhával vagy szappanos vízzel megnedvesített puha törőlkendővel stb. törölje le és tisztítsa meg az ablakot.

10. Szervizelési alkatrészlista

- A: Alkatrész-szám
- B: Kódszám
- C: Használt darabszám
- D: Megjegyzések

FIGYELM

HiKOKI kéziszerszámok javítását, módosítását és ellenőrzését csak HiKOKI Szakszerviz végezheti.

Javítás vagy egyéb karbantartás esetén hasznos ha ezt a szerviz-alkatrész listát a szerszámmal együtt átadjuk a HiKOKI szakszerviznek.

A kéziszerszámok üzemeltetése és karbantartása során meg kell tartani az egyes országokban érvényben lévő biztonsági rendelkezéseket és szabványokat.

MÓDOSÍTÁSOK

A HiKOKI kéziszerszámok állandó tökéletesítéseken mennek át, hogy alkalmazni tudják a legújabb műszaki fejlesztések eredményeit.

Éppen ezért egyes alkatrészek (azok kódszámai illetve kiviteli módjai) előzetes bejelentés nélkül megváltozhatnak.

GARANCIA

A HiKOKI Power Tools szerszámokra a törvényes/országos előírásoknak megfelelő garanciát vállalunk. A garancia nem vonatkozik a helytelen vagy nem rendeltetésszerű használatból, továbbá a normál mértékűnek számító elhasználódásból, kopásból származó meghibásodásokra, károokra. Reklamáció esetén kérjük, küldje el a - nem szét szerelt - szerszámot a kezelési útmutató végén található GARANCIA BIZONYLATTAL együtt a hivatalos HiKOKI szervizközpontba.

MEGJEGYZÉS

A HiKOKI folyamatos kutatási és fejlesztési programja következtében az itt szereplő műszaki adatok előzetes bejelentés nélkül változhatnak.

A környezeti zajra és vibrációra vonatkozó információk

A mért értékek az EN61029 szabvány szerint kerültek meghatározásra.

Jellemző A-súlyozott hangnyomásszint: 95 dB (A)

Jellemző A-súlyozott hangteljesítmény-szint: 108 dB (A)

Viseljen hallásvédelmi eszközt.

A jellemző súlyozott gyorsulás négyzetes középértéke: 2,6 m/s².

230 V~ névleges feszültséggel ellátott elektromos szerszámokhoz használható áramellátó rendszere vonatkozó információk

Az elektromos készülék bekapcsolási műveletei feszültségingadozásokat okoznak.

Ennek az elektromos szerszámnak a kedvezőtlen hálózati körülmények közötti üzemeltetése káros hatásokat gyakorolhat más elektromos készülékek működésére.

0,29 Ohm-mal egyenlő vagy annál alacsonyabb hálózati impedancia esetén valószínűleg semmilyen negatív hatás nem lesz.

A maximális megengedhető hálózati impedancia rendszerint nem kerül túllépésre, ha a vezetékágot az áramkivezetéshez 25 amperes vagy ennél nagyobb teljesítményű csatlakozódobozból táplálják.

Áramkimaradás esetén, vagy ha a tápdugasz kihúzásra került, a kapcsolót azonnal állítsa KI helyzetbe. Ez megakadályozza az ellenőrzés nélküli újraindulást.

VŠEOBECNÉ PROVOZNÍ POKYNY

VAROVÁNÍ! Při použití elektrického nářadí je nutné dodržovat základní bezpečnostní opatření, aby se zmenšilo nebezpečí požáru, úrazu elektrickým proudem nebo zranění. Dodržujte také následující pokyny.

Před použitím nástroje si přečtěte všechny tyto pokyny a návod pečlivě uschovejte.

Z bezpečnostních důvodů:

1. Udržujte pracovní prostředí čisté. Nepořádek na pracovišti vede k úrazům.
2. Vyhněte se nebezpečnému prostředí. Chraňte nářadí před deštěm. Nepoužívejte ve vlhkých nebo mokrých místech. Mějte pracoviště dobře osvětlené. Nepoužívejte nářadí blízko hořlavých a výbušných materiálů.
3. Chraňte se proti úrazu elektrickým proudem. Nedotýkejte se uzemněných předmětů (např. potrubí, radiátorů, sporáků nebo ledniček).
4. Dbejte na to, aby byly děti nebo jiné nepovolané osoby v bezpečné vzdálenosti od pracoviště a nedotýkaly se nářadí ani přívodní šňůry.
5. Nepoužívané nástroje uložte v suchu na bezpečném místě mimo dosah dětí.
6. Nástroj nepřetěžujte. Bude pracovat lépe a bezpečněji v podmínkách, pro které byl zkonstruován.
7. Používejte vhodný nástroj. Nepoužívejte malý nástroj nebo příslušenství na práce, pro které je zapotřebí výkonný nástroj. Používejte nářadí jen na práce, pro které je určeno; například nepoužívejte kotoučovou pilu na řezání větví nebo kmenů stromů.
8. Na práci se vhodně oblečte. Neberte si volné šaty nebo šperky. Mohou být zachyceny pohyblivými částmi. Při práci venku se doporučuje používat pryžové rukavice a vhodnou obuv (s protiskluzovou podrážkou). Máte-li dlouhé vlasy, použijte vhodnou pokrývku hlavy.
9. Používejte ochranné pomůcky. Chraňte si oči a pokud se při práci práší, použijte ochrannou masku nebo filtr.
10. Připojte zařízení na odsávání prachu. Je-li nářadí vybaveno přípojkou pro zařízení na odsávání a sběr prachu, zajistěte jejich připojení a správné používání.
11. Zacházejte s napájecí šňůrou opatrně. Nikdy nezvedejte nářadí za šňůru a netahejte za šňůru, když ji chcete odpojit ze zásuvky. Chraňte šňůru před teplem, olejem a ostrými hranami.
12. Pracujte bezpečně. Obráběný materiál upevněte svorkou nebo ve svěráku. Je to bezpečnější než přidržovat materiál rukou a uvolníte si tak pro práci s nástrojem obě ruce.
13. Při práci se příliš nenaklánějte. Udržujte pevný postoj a rovnováhu.
14. Zacházejte s nástroji opatrně. Chraňte vždy jejich ostří a udržujte je čisté, aby se s nimi dobře a bezpečně pracovalo. Dodržujte pokyny pro mazání a výměnu příslušenství. Pravidelně kontrolujte stav napájecí šňůry a je-li poškozena, nechejte nástroj opravit v autorizovaném servisním středisku. Pravidelně kontrolujte stav prodlužovací šňůry a vyměňte ji, je-li poškozena. Mějte ruce suché a čisté, neumazané olejem nebo mazivem.
15. Odpojte napájecí šňůru ze zásuvky, není-li nástroj používán, provádějí-li se jeho údržba nebo se mění příslušenství, např. čepele, nástavce nebo řezací nože.
16. Odstraňte klíče. Zvykněte si před zapnutím nástroje zkontrolovat, zda na něm není nasazen klíč.

17. Zabraňte náhodnému zapnutí. Při přenášení nástroje nemějte prst na spínači. Před připojením napájecí šňůry do zásuvky zkontrolujte, zda je nástroj vypnut.
18. Používáte-li nástroj venku, použijte jen prodlužovací šňůry určené pro venkovní prostředí.
19. Buďte pozorní. Sledujte průběh práce. Používejte zdravý rozum. Nenechte se odvést nástrojem, jste-li unaveni.
20. Před každým použitím zkontrolujte poškození částí nářadí, abyste zjistili, zda budou pracovat správně. Zaměřte se na polohu pohyblivých částí, volný pohyb pohyblivých částí, poškození, montáž a další podmínky, které by mohly ovlivnit použití nástroje. Poškozenou ochranu nebo jiné části je třeba správně opravit nebo vyměnit v autorizovaném servisním středisku, nejsou-li v tomto návodu uvedeny jiné pokyny. Vadné spínače nechejte vyměnit v autorizovaném servisním středisku. Nepoužívejte nástroj, nejde-li spínač zapnout nebo vypnout.
21. Varování!
Abyste zabránili poranění, používejte jen příslušenství nebo nástavce popsané v tomto návodu.
22. Opravy světe jen autorizovanému servisu. Tento elektrický nástroj odpovídá příslušným bezpečnostním požadavkům. Opravy smí provádět jen kvalifikované osoby s použitím originálních náhradních dílů. Jinak může uživateli hrozit velké nebezpečí.

BEZPEČNOSTNÍ OPATŘENÍ PŘI POUŽITÍ KOMBINOVANÉ PILY

1. Plocha v okolí stroje musí být rovná, dobře udržovaná a bez volného materiálu jako jsou třísky a úlomky.
2. Zabezpečte přiměřené všeobecné nebo bodové osvětlení.
3. Elektrické nástroje nikdy nepoužívejte na jiné účely, než jsou uvedené v tomto návodu k obsluze.
4. Opravy smí provádět pouze autorizovaný servis. Výrobce není odpovědný za žádné škody a zranění z důvodu opravy nepovolanými osobami a z důvodu nesprávného zacházení s nástrojem.
5. Pro zajištění navržené provozní integrity elektrických nástrojů neodstraňujte nainstalované kryty nebo šrouby.
6. Nedotýkejte se pohyblivých částí nebo příslušenství, dokud není odpojeno napájení.
7. Váš nástroj používejte s nižším příkonem než je uvedeno na typovém štítku; v opačném případě nemusí být povrchová úprava dobrá a může se snížit pracovní účinnost vzhledem k přetížení motoru.
8. Plastové díly neutírejte rozpouštědly. Rozpouštědla jako benzin, ředidlo, benzen, tetrachlórmetan, alkohol mohou poškodit plastové díly a způsobit jejich prasknutí. Neutírejte je těmito rozpouštědly. Plastové díly vyčistěte měkkým hadrem navlhčeným v mýdlové vodě.
9. Používejte pouze originální náhradní díly HiKOKI.
10. Tento nástroj se smí rozebírat pouze za účelem výměny uhlíkových kartáčů.
11. Schematický výkres nástroje v tomto návodu k obsluze je určen pouze pro autorizovaný servis.
12. Nikdy nepilte železné kovy nebo zdivo.
13. Zabezpečte přiměřené všeobecné nebo bodové osvětlení.
Zásoby a hotové obrobky umístěte v blízkosti normální pracovní polohy obsluhy.

14. V případě potřeby použijte vhodné osobní ochranné prostředky, které mohou zahrnovat:
Chrániče sluchu pro snížení nebezpečí poškození sluchu.
Ochranné brýle pro snížení nebezpečí zranění očí.
Dýchací maska pro snížení nebezpečí inhalace škodlivého prachu.
Rukavice pro manipulaci s pilovým kotoučem (pilové kotouče by se měly pokud možno vždy přenášet v držáku) a drsným materiálem.
15. Obsluha je přiměřeně vyškolená k použití, nastavení a obsluze stroje.
16. Zdržte se vybírání jakýchkoli úlomků nebo jiných částí obrobku z řezného prostoru, když stroj běží a hlava pily není v klidové poloze.
17. Kombinovanou pilu nikdy nepoužívejte se spodním ochranným krytem zablokovaným v otevřené poloze.
18. Přesvědčte se, že spodní ochranný kryt se volně pohybuje.
19. Pilu nepoužívejte, když ochranné kryty nejsou na místě, v dobrém provozním stavu a řádně udržovány.
20. Používejte správně naostřené pilové kotouče. Dodržujte maximální rychlost vyznačenou na pilovém kotouči.
21. Nepoužívejte pilové kotouče, které jsou poškozené nebo deformované.
22. Nepoužívejte pilové kotouče vyrobené z vysokorychlostní oceli.
23. Používejte pouze pilové kotouče doporučené firmou HIKOKI.
Používejte pilové kotouče, které jsou v souladu s EN847-1.
24. Pilové kotouče musí mít větší průměr mezi 290 mm a 305 mm.
25. Vyberte správný pilový kotouč pro daný materiál.
26. Kombinovanou pilu nikdy neobsluhujte s pilovým kotoučem otočeným nahoru nebo do strany.
27. Zabezpečte, aby v obrobku nebyla cizí tělesa jako např. hřebíky.
28. Když je vložka stolu opotřebená, vyměňte ji.
29. Pilu nepoužívejte k řezání jiných materiálů než je hliník, dřevo nebo podobné materiály.
30. Pilu nepoužívejte k řezání jiných materiálů, než jsou doporučeny výrobcem.
31. Postup výměny kotouče včetně metody výměny a varování musí být správně proveden.
32. Když pilíte dřevo, kombinovanou pilu připojte ke sběrači prachu.
33. U drážkování buďte opatrní.
34. Když nástroj přepravujete nebo přenášíte, nedržte ho za držák. Místo toho ho držte za rukojeť.
35. Řezat začněte, až když otáčky motoru dosáhnou maximální rychlosti.
36. Když zpozorujete nezvyklé chování, okamžitě vypněte vypínač.
37. Odpojte napájení a počkejte, dokud pilový kotouč nezastane, až potom začněte nástroj opravovat nebo nastavovat.
38. Během řezání s pokosem nebo úkosem nesmíte kotouč zvednout, dokud se úplně nepřestane točit.
39. Berte do úvahy všechna možná další nebezpečí při řezání, jako je laserové záření pro oči, náhlý vnik posuvných částí do pohyblivých částí stroje apod.

PARAMETRY

Max. řezní kapacita Výška × šířka	0°	61,5 mm × 200 mm nebo 96 mm × 155 mm			
	Pokos 45°	61,5 mm × 140 mm			
	Levý úkos 45°	40 mm × 200 mm			
	Kombinovaný (Levý úkos 45°, Pokos 45°)	40 mm × 140 mm			
Rozměry pilového kotouče (vnější.D × vnitřní.D × tloušťka)		305 mm × 30 mm × 2,3 mm			
Řezný úhel pokosu		Pravé a levé 0° – 52°			
Řezný úhel úkosu		Levé –3° – 48°			
Kombinovaný řezný úhel		Pokos (pravý a levý) 0° – 45° Úkos (levý) 0° – 45°			
Napětí (podle oblasti)*		(110 V, 230 V) ∪			
Příkon*		1520 W			
Volnoběžná rychlost		4000 min ⁻¹			
Rozměry stroje (šířka × hloubka × výška)		625 mm × 775 mm × 610 mm			
Model		C12LCH	C12LC	C12FCH	
Hmotnost (čistá)		19,5 kg	19 kg		
Digitální displej		Přesnost ±0,5°	Ano	Ano	Ne
Laserový značkováč		Ano	Ne	Ano	
		Maximální výstup	Po<3 mW Laserový výrobek třídy		
		(lambda)	654 nm		
		Laserové médium	Laserová dioda		

*Zkontrolujte, prosíme, štítek na výrobku. Štítek podléhá změnám v závislosti na oblastech použití.

STANDARDNÍ PŘÍSLUŠENSTVÍ

- | | |
|---|---|
| (1) 305 mm TCT pilový kotouč
(namontovaný na stroji) | 1 |
| (2) Sáček na prach | 1 |
| (3) 17 mm nástrčný klíč | 1 |
| (4) Sestava svěráku | 1 |
| (5) 4 mm šestiúhelníkový klíč
(pouze C12LCH/C12FCH) | 1 |
- Standardní příslušenství podléhá změnám bez předchozího oznámení.

VOLITELNÉ PŘÍSLUŠENSTVÍ (DODÁVÁ SE SAMOSTATNĚ)

- Prodlužovací držák a zarážka
 - Svěrák zvonovnicového článku (Včetně zarážky zvonovnicového článku (L))
 - Zarážka zvonovnicového článku (L)
 - Zarážka zvonovnicového článku (R)
- Volitelné příslušenství podléhá změnám bez předchozího oznámení.

POUŽITÍ

- Řezání různých druhů hliníkových rámu a dřeva.

VYBALENÍ

- Pozorně vybalte elektrický nástroj a všechny další předměty (standardní příslušenství).
- Pozorně zkontrolujte, zda jsou v balení všechny příslušné předměty (standardní příslušenství).

PŘED POUŽITÍM

1. Zdroj napětí

Ujistěte se, že používaný zdroj napětí splňuje požadavky specifikované na štítku výrobku.

2. Spínač

Ujistěte se, že spínač je v poloze vypnuto. Pokud je zástrčka zasunuta v zásuvce elektrického proudu a spínač je v poloze „ON“, nástroj začne okamžitě pracovat, a to může způsobit vážný úraz.

3. Prodlužovací kabel

Pokud je pracoviště vzdáleno od zdroje, použijte prodlužovací kabel o správné tloušťce a kapacitě. Je třeba, aby prodlužovací kabel byl co nejkratší.

4. Když je elektrický nástroj připravený na přepravu, jeho hlavní části jsou zabezpečeny blokovacím kolíkem

Jemně pohněte rukojetí, aby bylo možno vyjmout blokovací kolík.

VÝSTRAHA

- Nastavení pro přepravu
Zablokujte blokovací kolík do převodové skříně (**Obr. 3**).
Vyměte 6 mm křídlový šroub. Otočte táhlo (C) tak, jak je znázorněno na **Obr. 5** a upevněte jej opět pomocí křídlového šroubu 6 mm.
Spodní ochranný kryt zakrývá zuby kotouče na přední straně stroje.
- Řezání
Jemně pohněte rukojetí, aby bylo možno vyjmout blokovací kolík.

Vyměte 6 mm křídlový šroub. Otočte táhlo (C) tak, jak je znázorněno na **Obr. 6** a upevněte jej opět pomocí křídlového šroubu 6 mm.

5. K hlavnímu stroji připevněte sáček na prach (**Obr. 1**)

- (1) Když se sáček na prach zaplní, bude z něho při otáčení pilového kotouče unikat prach.
Pravidelně kontrolujte sáček na prach a vyprazdňujte jej, když se zaplní.
- (2) Během pokosového nebo kombinovaného řezání připevněte sáček na prach v pravém úhlu k povrchu základové desky podle zobrazení na **Obr. 4**.

VÝSTRAHA

- Sáček na prach často vyprazdňujte, abyste zabránili ucpání potrubí a bezpečnostního krytu.
Během pokosového řezání se bude prach shromažďovat rychleji než normálně.

6. Instalace

- Zajistěte, aby stroj byl vždy upevněn k pracovnímu stolu.
Elektrický nástroj připevněte k rovnému horizontálnímu pracovnímu stolu.
Použijte šrouby s průměrem 8 mm a dostatečnou délkou vzhledem ke tloušťce pracovního stolu.
Délka šroubů by měla být alespoň o 35 mm delší než je tloušťka pracovního stolu.
Například, u 25 mm hrubého pracovního stolu použijte šrouby 8 mm × 60 mm.

SEŘÍZENÍ ELEKTRICKÉHO NÁŘADÍ PŘED POUŽITÍM

VÝSTRAHA

Všechna potřebná nastavení proveďte před vložením zástrčky do zdroje elektrického proudu.

1. Zkontrolujte, zda spodní ochranný kryt plynule funguje

VÝSTRAHA

- Kombinovaná pila je vybavena blokováním hlavy pily jako bezpečnostním zařízením.
- Když chcete sklopit hlavu pily a řezat, musíte uvolnit blokování stisknutím blokovací páčky (D) palcem.
- (1) Když stisknete dolů rukojeť a zároveň držíte blokovací páčku (D), zkontrolujte, zda se spodní ochranný kryt plynule otáčí (**Obr. 7**).
- (2) Následně zkontrolujte, zda se spodní ochranný kryt vrátí do své původní polohy, když rukojeť zvednete.

PRAKTICKÉ POUŽITÍ

UPOZORNĚNÍ

- Abyste se vyhnuli zranění osob, nikdy obrobek nedávejte na stůl nebo ze stolu, když je nástroj v provozu.
- Končetiny si nikdy nedávejte dovnitř linie vedle varovných znaků, když je nástroj v provozu. Může to způsobit nebezpečné situace (vid' **Obr. 8**).

VÝSTRAHA

- Je nebezpečné odstranit nebo vkládat obrobek, když se pilový kotouč otáčí.
- Při řezání odstraňujte z otočného stolu piliny.
- Pokud se piliny přilíší nahromadí, pilový kotouč se odkryje nad řezaným materiálem. Ruce ani nic jiného nikdy nedávejte do blízkosti odkrytého kotouče.
- 1. **Materiál pevně uchytěte pomocí svěráku, aby se během řezání nemohl pohnout**

2. Obsluha vypínače

Zatáhnutím spouště se vypínač zapne. Uvolněním spouště se vypínač vypne.

3. Nastavení držáku (B) (Obr. 9)

Uvolněte 6 mm šroub pomocí dodaného 10 mm nástrčného klíče. Držák (B) nastavte tak, aby se spodní povrch dotýkal povrchu stolu nebo země.

4. Použití svěráku (standardní příslušenství) (Obr. 10)

- (1) Svěrák lze namontovat buď na levé stavítko (Stavítko (B)) nebo na pravé stavítko (Stavítko (A)) po uvolnění 6 mm křídlového šroubu (A).
- (2) Držák šroubu lze zvednout nebo sklopit podle výšky obrobku po uvolnění 6 mm křídlového šroubu (B). Po nastavení pevně utáhněte 6 mm křídlový šroub (B) a upevněte držák šroubu.
- (3) Otočte horní knoflík a bezpečně upevněte obrobek na místě.

UPOZORNĚNÍ

- Obrobek vždy pevně upněte k stavítku; v opačném případě může být obrobek vymrštěn ze stolu a způsobit zranění osob.

VÝSTRAHA

- Vždy zkontrolujte, že hlava motoru není v kontaktu se svěrákem, když ji sklopite, abyste mohli řezat. Pokud hrozí, že by se tak mohlo stát, uvolněte 6 mm křídlový šroub a posuňte svěrák do pozice, kde nebude v kontaktu s pilovým kotoučem.

5. Ověření použití pomocného vedení (Obr. 11)

Toto elektrické nářadí je vybaveno pomocným vedením. V případě přímého úhlového řezání použijte pomocné vedení. Pomocí tohoto vedení můžete provádět pevné řezání materiálu se širokou zadní stěnou.

V případě šikmého řezání doleva zvedněte pomocné vedení nahoru tak, jak je znázorněno na **Obr. 11** a potom jej otočte proti směru chodu hodinových ručiček.

UPOZORNĚNÍ

- V případě šikmého řezání doleva otočte pomocné vedení proti směru chodu hodinových ručiček (**Obr. 8**). Pokud není vedení otočeno proti směru chodu hodinových ručiček, hlavní těleso pilového kotouče se může dostat do kontaktu s pomocným vedením a může tak dojít ke zranění.

6. Použití inkoustové čáry

Po sklopení motorové části se spodní ochranný kryt zvedne a objeví se pilový kotouč.

Inkoustovou čáru zarovnejte s pilovým kotoučem.

VÝSTRAHA

Spodní ochranný kryt nikdy nezvedejte, dokud se pilový kotouč otáčí.

Nejenže se menší stavítka dostane do kontaktu a negativně ovlivní přesnost řezu, může to způsobit i poškození krytu.

7. Nastavení pozice laserové čáry (pouze model C12LCH/C12FCH)

Inkoustovou čáru lze na tomto nástroji snadno nahradit laserovou čarou. Vypínač rozsvítí laserový značkovač (**Obr. 12**).

Zapnutím vypínače laserového značkovače při zapnutém digitálním displeji zapne laserový značkovač. (U modelu C12FCH pouze vypínač laserového značkovače.)

V závislosti od volby vašeho řezu může být laserová čára zarovnaná s levou stranou šířky řezu (pilový kotouč) nebo s inkoustovou čarou na pravé straně.

Laserová čára je při odeslání z výroby nastavena na šířku pilového kotouče. Nastavte pozici pilového kotouče a laserové čáry podle následujících kroků, aby vyhovovaly vaší volbě.

- (1) Rozsviňte laserový značkovač a udělejte přibližně 5 mm hlubokou drážku na obrobku s rozměry přibližně 38 mm na výšku a 89 mm na šířku. Obrobek s drážkou uchytte svěrákem tak jak je a nehýbejte s ním.
- (2) Následně vložte 4 mm šestiúhelníkový klíč do díry s průměrem 12 na boční straně převodové skříně a otočte šestiúhelníkový nastavovací šroub, abyste pohnuli laserovou čarou. (Pokud otočíte šestiúhelníkovým nástrčným šroubem ve směru hodinových ručiček, laserová čára se pohne doprava a když proti směru hodinových ručiček, laserová čára se pohne doleva.) Pokud pracujete s inkoustovou čarou zarovnanou s levou stranou pilového kotouče, zarovnejte laserovou čáru s levým okrajem drážky (**Obr. 13**). Pokud ji máte zarovnanou s pravou stranou pilového kotouče, zarovnejte laserovou čáru s pravým okrajem drážky.
- (3) Po nastavení pozice laserové čáry nakreslete na obrobek inkoustovou čáru v pravém úhlu a zarovnejte inkoustovou čáru s laserovou čarou. Při zarovnávání inkoustové čáry obrobek postupně posouvajte po malých kouscích a svěrákem jej upevněte v pozici, kde laserová čára překračuje inkoustovou čáru. Znovu udělejte drážku a zkontrolujte polohu laserové čáry. Pokud chcete změnit pozici laserové čáry, znovu proveďte nastavení podle kroků (1) až (3).

UPOZORNĚNÍ (Obr. 15 a Obr. 16)

- Před zasunutím zástrčky do zásuvky se přesvědčte, že hlavní vypínač a laserový značkovač jsou vypnuty.
- Při manipulaci se spouštěcím spínačem pro nastavení pozice laserové čáry dbejte nejvyšší opatrnosti, protože během operace je zástrčka zasunutá v zásuvce. Pokud náhodně zatáhnete za spouštěcí spínač, pilový kotouč se může začít otáčet a způsobit nečekanou nehodu.
- Laserový značkovač nevybírejte pro použití na jiné účely.

VÝSTRAHA

- Laserové záření **NE** Nedívejte se do paprsku.
- Laserové záření na pracovním stole. Nedívejte se do paprsku.
- Pokud vystavíte oči přímo laserovému paprsku, mohou být zraněny.
- Nerozebírejte to.
- Laserový značkovač (hlavní těleso nástroje) chraňte před silnými nárazy; v opačném případě se může pozice laserové čáry vychýlit, což způsobí poškození laserového značkovače a zkrátí jeho životnost.
- Laserový značkovač rozsviňte pouze během samotného řezání. Příliš dlouhé svícení laserového značkovače může způsobit zkrácení jeho životnosti.
- Použití ovladačů nebo nastavení, nebo provedení postupů jiných, než jsou specifikovány zde, může způsobit vystavení nebezpečné radiaci.

POZNÁMKA

- Řez proveďte tak, že inkoustovou čáru překryjete laserovou čarou.
- Když jsou inkoustová a laserová čára překryta, síla světla se změní, čímž se zajistí stabilní řezná operace, protože můžete snadno rozeznat shodu čar. Tím se zajistí minimální chyby při řezání.
- Při pracích venku nebo v blízkosti okna může být těžké sledovat laserovou čáru vzhledem ke slunečnímu světlu.

Za těchto okolností se přesuňte na místo, které není na přímém slunci a operaci zopakujte.

- Za kabel za hlavou motoru netahujte ani ho neohýbejte kolem prstu, dřeva apod.; v opačném případě se kabel může vytáhnout a laserový značkováč se nerozsvítí.
- Pravidelně kontrolujte a přesvědčte se, že pozice laserové čáry je v pořádku. Co se týče metody kontroly, na obrobek s výškou přibližně 38 mm a šířkou 89 mm si nakreslete inkoustovou čáru v pravém úhlu a zkontrolujte, zda je laserová čára v linii s inkoustovou čárou [Odchyłka mezi inkoustovou čárou a laserovou čárou by měla být menší než šířka inkoustové čáry (0,5 mm)] (Obr. 14).

8. Panel digitálního displeje (pouze pro C12LCH a C12LC) (Obr. 17 a Obr. 18)

- (1) Po zapnutí vypínače digitálního displeje se zobrazí 0° jak pro úhel pokosu, tak pro úhel úkosu bez ohledu na úhel tělesa pily.
- (2) Vyrovněte úhel tělesa pily s úhlem sklonu (0°) a úhlem pokosu (0°) a podržte stisknuté jejich nulovací tlačítka po dobu minimálně 0,2 vteřiny.
- (3) Zapnutím vypínače laserového značkováče při zapnutém digitálním displeji se zapne laserový značkováč. (U modelu C12FCH pouze vypínač laserového značkováče.)

UPOZORNĚNÍ

- Při ovládání digitálního panelu musí být hlava motoru v horní mezní poloze a kotouč musí být v klidu.
- Pokud údaj zobrazený na digitálním displeji úhlu pokosu je odlišný od úhlu pevného dorazu (například 45,0° → 45,5°, 31,6° → 32,0°), pak se pevný doraz pravděpodobně mírně odchylí od své správné polohy. Pokud k tomu dojde, postupujte následujícím způsobem.

- (1) Přesuňte otočný stůl doleva a doprava při uvolněné boční rukojeti a nastavte otočný stůl do správné polohy.
- (2) Jestliže údaj na displeji a pevný doraz stále nesouhlasí, otočte otočný stůl do polohy 0°. Dále přesuňte otočný stůl doleva a doprava při uvolněné boční rukojeti tak, jak je znázorněno na obr. 19. Po nastavení do správné polohy 0° znovu stiskněte nulovací tlačítka.

POZNÁMKA

- Před zahájením řezání vyrovněte úhel tělesa pily na úhel pokosu 0° a úhel úkosu 0° a podržte stisknuté jejich nulovací tlačítka po dobu minimálně 0,2 vteřiny. Pokud zapnete vypínač digitálního displeje bez vyrovnání tělesa pily na úhel 0°, pak údaje zobrazené na digitálním displeji a úhel tělesa pily nebudou souhlasit.
- Laserový značkováč se nezapne, jestliže je vypínač digitálního displeje vypnutý. (pouze u modelu C12LCH)
- Nepoužívejte těleso pily v blízkosti zařízení, které vytváří elektrické rušení, jako jsou např. alternátory. Elektrické rušení by mohlo způsobit zobrazení chybných údajů nebo chybou funkci digitálního displeje.

9. Řezání

- (1) Jak je zobrazeno na Obr. 20, šířka pilového kotouče je šířkou řezu. Proto posuňte obrobek doprava (z pohledu obsluhy), když požadujete délku Ⓛ , nebo doleva, když požadujete délku ⓐ .

(Pouze model C12LCH/C12FCH)

Při použití laserového značkováče zarovnejte laserovou čáru s levou stranou pilového kotouče, a poté zarovnejte inkoustovou čáru s laserovou čárou.

- (2) Jakmile pilový kotouč dosáhne maximální rychlosti, pomalu sklopte rukojeť, zatímco držíte blokovací páčku

(D) a pilový kotouč přiveďte do blízkosti materiálu, který budete řezat.

- (3) Jakmile se pilový kotouč dostane do kontaktu s obrobkem, povolna stiskněte rukojeť dolů a začnete obrobek řezat.
- (4) Po napeřání obrobku do požadované hloubky elektrický nástroj vypněte a pilový kotouč nechejte úplně zastavit, než zvednete rukojeť z obrobku, abyste ji vrátili do úplně zatáhnuté polohy.

VÝSTRAHA

- Maximální rozměry pro řezání jsou uvedeny v tabulce "ÚDAJE".
- Zvýšený tlak na rukojeť nezvyší rychlost řezání. Přílišný tlak naopak může způsobit přetížení motoru a/nebo sníženou účinnost řezání.
- Kdykoliv nástroj nepoužíváte, zkontrolujte, zda je spouštěcí spínač vypnutý a zástrčka vytažena ze zásuvky.
- Před zvednutím rukojeti od obrobku vždy nejprve vypněte napájení a pilový kotouč nechejte úplně zastavit. Pokud rukojeť zvednete, ještě když se pilový kotouč stále otáčí, odřezaný kus se může zaseknout o pilový kotouč a jeho úlomky se mohou nebezpečně rozptýlit.
- Po ukončení každého řezu při hloubkovém řezání vypněte vypínač a zkontrolujte, zda se pilový kotouč úplně zastavil. Poté zvedněte rukojeť a dejte ji do úplně zatáhnuté polohy.
- Buďte si absolutně jisti, že odstraníte řezný materiál z vrchu otočného stolu a až poté pokračujte dalším krokem.

10. Postup řezání v pokosu

- (1) Uvolněte boční rukojeť a stiskněte rukojeť pro úhlové zarážky. Následně nastavte otočný stůl tak, aby byl indikátor zarovnan s požadovaným nastavením na stupnici pokosu (Obr. 21).
- (2) Dotáhněte boční rukojeť, abyste zajistili otočný stůl v požadované poloze.

POZNÁMKA

- Praktické zarážky jsou připraveny napravo i nalevo od 0° středového nastavení na 15°, 22,5°, 31,6° a 45°. Zkontrolujte, zda jsou stupnice pokosu a hrot indikátoru řádně zarovnaný.
- Provoz pily s nezarovnanou stupnicí pokosu s indikátorem nebo s řádně neupevněnou boční rukojetí bude mít za následek nízkou přesnost řezu.

VÝSTRAHA

- Boční rukojeť nikdy nevyjímejte; použití nástroje bez ní by bylo nebezpečné.
- Rukojeť pokosu vždy pevně dotáhněte, abyste zabránili nehodě a zranění osob.

11. Postup řezání v úkosu (Obr. 22)

- (1) Uvolněte páčku svorky a nahněte pilový kotouč doleva.
- (2) Nastavte úhel úkosu na požadovanou hodnotu a sledujte stupnici úhlu úkosu a indikátor, potom upevněte páčku svorky.

UPOZORNĚNÍ

- Když je obrobek upevněn nalevo nebo napravo od kotouče, krátká odřezaná část spočine na pravé nebo levé straně pilového kotouče. Před zvednutím rukojeti od obrobku vždy nejprve vypněte napájení a pilový kotouč nechejte úplně zastavit.
- Pokud rukojeť zvednete, ještě když se pilový kotouč stále otáčí, odřezaný kus se může zaseknout o pilový kotouč a jeho úlomky se mohou nebezpečně rozptýlit.

- Když zastavíte operaci řezání v úkosu uprostřed, řezat začnete po vytáhnutí hlavy motoru do původní polohy. Kdybyste začali uprostřed bez vytáhnutí, bezpečnostní kryt by se zachytil v řezné drážce obrobku a dotknul by se pilového kotouče.

12. Jemné nastavení úhlu úkosu (Obr. 23 a Obr. 24)

- (1) Uchopte rukojet' na hlavě motoru a umístěte ji do polohy požadovaného úhlu úkosu. Dočasně dotáhněte upínací páku.

UPOZORNĚNÍ

- Pokud není páka dostatečně pevně dotažená, hlava motoru by se mohla náhle posunout nebo vyklouznout a způsobit tak zranění. Zajistěte, byla aby hlava motoru dostatečným způsobem dotažená tak, aby se nemohla přesunout.
- (2) Proveďte jemné nastavení úhlu úkosu uchopením rukojeti a přesunutím knoflíku (A).

POZNÁMKA

- Otočením knoflíku (A) ve směru chodu hodinových ručiček se provádí jemné nastavení tělesa pily doleva (při pohledu zepředu).

Otočením knoflíku (A) proti směru chodu hodinových ručiček se provádí jemné nastavení tělesa pily doprava (při pohledu zepředu).

Pokud nakloníte těleso pily ve směru, kdy nepůsobí zatížení na desku (A) a potáhnete desku (A), změní se styková poloha a úhel sklonu doprava se změní na 3°.

Pokud nakloníte těleso pily ve směru, kdy nepůsobí zatížení na desku (B) a potáhnete desku (B), změní se styková poloha a úhel sklonu doprava se změní na 48°.

- (3) Po nastavení požadovaného úhlu dotáhněte upínací páku a upněte hlavu motoru.

UPOZORNĚNÍ

- Vždy zkontrolujte, zda je upínací páka zajištěná a hlava motoru upnutá. Pokud se pokusíte provádět úhlové řezání bez upnutí hlavy motoru, může hlava motoru neočekávaně způsobit zranění.

13. Postup kombinovaného řezání

Kombinované řezání lze provést podle výše uvedených pokynů 10 a 11. Maximální rozměry pro kombinované řezání jsou uvedeny v tabulce "ÚDAJE".

VÝSTRAHA

- Obrobek při kombinovaném řezání vždy upevněte na pravé straně. Při kombinovaném řezání nikdy neotáčejte stůl doprava, protože pilový kotouč se může dostat do kontaktu se svorkou nebo svěrákem, který upevňuje obrobek a tak způsobit zranění osob nebo poškození.

14. Řezání dlouhých materiálů

Při řezání dlouhých materiálů použijte doplňkovou plošinu se stejnou výškou jako je držák (doplňkové příslušenství) a základová deska speciálního doplňkového zařízení.

Kapacita: dřevěný materiál (š × v × d)

200 mm × 50 mm × 1400 mm

15. Instalace držáků (Doplňkové příslušenství)

Držáky pomáhají držet během řezání delší obrobky v stabilní poloze.

- (1) Jak je uvedeno na Obr. 25, pro zarovnání horního konce držáků s povrchem základové desky použijte ocelový úhelník. Uvolněte 6 mm křídlovou matici. Otočte 6 mm šroub pro nastavení výšky a nastavte výšku držáku.

- (2) Po nastavení pevně dotáhněte křídlovou matici a upevněte držák pomocí 6 mm knoflíkového šroubu (doplňkové příslušenství). Pokud je délka 6 mm šroubu pro nastavení výšky nedostatečná, rozložte pod ním tenký plech. Přesvědčte se, že konec 6 mm šroubu pro nastavení výšky nevyčnívá z držáku.

16. Zarážka pro přesné řezání (Zarážka a držák jsou doplňkové příslušenství)

Zarážka usnadňuje přesné řezání při délkách 280 mm až 450 mm.

Pokud chcete zarážku nainstalovat, připevněte ji k držáku 6 mm křídlovým šroubem podle Obr. 26.

17. Potvrzení použití svěráku zvonovnicového článku, zarážky zvonovnicového článku (L) a (R) (Doplňkové příslušenství)

- (1) Zarážka zvonovnicového článku (L) a (R) (doplňkové příslušenství) umožňuje snadnější řezy zvonovnicového článku bez naklonění pilového kotouče. Nainstalujte je na základovou desku po obou stranách podle Obr. 27. Po vložení 6 mm knoflíkových šroubů je upevněte, abyste zarážky zvonovnicového článku upevnili.

- (2) Svěrák zvonovnicového článku (B) (Doplňkové příslušenství) lze namontovat buď na levé stavítko (Stavítko (B)) nebo na pravé stavítko (Stavítko (A)). Lze jej spojit se sklonem zvonovnicového článku a svěrák lze zatlačit dolů.

Potom podle potřeby otočte horním knoflíkem, abyste zvonovnicový článek bezpečně uchytili na místě. Když chcete svěrák sklopit nebo zvednout, musíte nejdříve uvolnit 6 mm křídlový šroub.

Po nastavení výšky pevně dotáhněte 6 mm křídlový šroub; následně podle potřeby otočte horní knoflík, abyste zvonovnicový článek bezpečně uchytili na místě (viz Obr. 28).

Zvonovnicový článek umístěte se STĚNOVÝM KONTAKTNÍM OKRAJEM proti vodícímu stavítku a se STROPNÍM KONTAKTNÍM OKRAJEM proti zarážkám zvonovnicového článku podle Obr. 28. Zarážky zvonovnicového článku nastavte podle velikosti zvonovnicového článku.

Dotáhněte 6 mm křídlový šroub, abyste upevnili zarážky zvonovnicového článku.

UPOZORNĚNÍ

- Zvonovnicový článek vždy pevně upněte k stavítku; v opačném případě může být zvonovnicový článek vymršten ze stolu a způsobit zranění osob.
- Neřežte v úkosu. Hlavní těleso nebo pilový kotouč se mohou dostat do kontaktu s menším stavítkem, což může způsobit zranění.

VÝSTRAHA

- Vždy zkontrolujte, že hlava motoru (viz Obr. 1) není v kontaktu se svěrákem zvonovnicového článku, když ji sklopíte, abyste mohli řezat. Pokud hrozí nebezpečí, že by se tak mohlo stát, uvolněte 6 mm knoflíkový šroub a posuňte svěrák zvonovnicového článku do pozice, kde nebude v kontaktu s pilovým kotoučem.

MONTÁŽ A DEMONTÁŽ PILOVÉHO KOTOUČE

UPOZORNĚNÍ

- Abyste zabránili nehodě nebo zraněním osob, před vyjmutím nebo instalací kotouče vždy vypněte spouštěcí spínač a vytáhněte zástrčku z napájení.

Pokud provádíte řezání v stavu, že šroub není dostatečně upevněný, může se ztratit, kotouč může vyskočit a poškodit spodní ochranný kryt a způsobit zranění.

Zároveň před vložením zástrčky do zásuvky zkontrolujte, zda jsou šrouby řádně upevněny.

- Pokud jsou šrouby připevněny nebo odmontovány pomocí jiných nástrojů než je 17 mm nástrčný klíč (standardní příslušenství), vyskytuje se nadměrné nebo nedostatečné upevnění, co může mít za následek zranění.

1. Montáž pilového kotouče (Obr. 29, Obr. 30, Obr. 31 a Obr. 32)

- (1) Spodní ochranný kryt (plastový) otočte do horní polohy.
- (2) Pomocí vyražce uvolněte 5 mm šroub upevňující kryt vřetena a vyjměte jej.
- (3) Zatiačte blokování vřetena a šroub uvolněte pomocí 17 mm nástrčného klíče. (Standardní příslušenství) Vzhledem k tomu, že šroub má levý závit, uvolňujte ho otáčením doprava podle **Obr. 31**.

POZNÁMKA

- Pokud blokování vřetena nelze snadno zatlačit, aby se vřeteno zablokovalo, otáčejte šroubem pomocí 17 mm nástrčného klíče a zároveň vyvíjejte tlak na blokování vřetena.

Vřeteno pilového kotouče je zablokováno, když je blokování vřetena zatlačeno dovnitř.

- (4) Vyjměte šroub a podložku (D).
- (5) Zvedněte spodní ochranný kryt a namontujte pilový kotouč.

UPOZORNĚNÍ

Při montáži pilového kotouče zkontrolujte, zda se značka rotace na pilovém kotouči shoduje se značkou rotace na převodové skříně (viz **Obr. 1**).

- (6) Podložku (D) a šroub důkladně vyčistěte a nainstalujte je do vřetena pilového kotouče.
- (7) Zatiačte blokování vřetena a šroub upevněte otočením doleva pomocí standardního příslušenství (17 mm nástrčný klíč) podle **Obr. 31**.

VÝSTRAHA

- Po instalaci a vyjmutí pilového kotouče zkontrolujte, zda se blokování vřetena vrací do zatáhnuté polohy.
- Šroub dotáhněte, aby se během provozu neuvolnil. Před zapnutím elektrického nástroje zkontrolujte, zda byl šroub řádně upevněn.

2. Demontáž pilového kotouče

Pilový kotouč demontujte v opačném pořadí montáže podle postupu uvedeného v článku 1 výše.

Pilový kotouč lze snadno vyjmout po zvednutí spodního ochranného krytu.

VÝSTRAHA

- Nikdy se nepokoušejte instalovat pilové kotouče mimo rozměry 290 mm × 305 mm.

ÚDRŽBA A KONTROLA

UPOZORNĚNÍ

Abyste se vyhnuli nehodám nebo zranění osob, vždy zkontrolujte, zda je před prováděním údržby nebo kontroly nástroje spouštěcí spínač vypnutý a zástrčka vytažena ze zásuvky.

1. Kontrola pilového kotouče

Pilový kotouč vždy okamžitě vyměňte po prvních znacích zhoršení nebo poškození.

Poškozený pilový kotouč může způsobit zranění osob a opotřebený pilový kotouč může způsobit neefektivní provoz a možné přetížení motoru.

VÝSTRAHA

- Nikdy nepoužívejte tupý pilový kotouč. Když je pilový kotouč tupý, jeho odpor vůči tlaku rukou na rukojeť nástroje má tendenci se zvýšit, čímž se stane provoz elektrického nástroje nebezpečný.

2. Kontrola páčky (Obr. 33 a Obr. 34)

Kotouč jsou šestiúhelníkové šrouby M8 (2) uvolněné, zarovnejte strany stavítka a pilového kotouče ocelovým úhelníkem. Po nastavení pilového kotouče a stavítka na 90-stupňový úhel dotáhněte šestiúhelníkové šrouby (2) upevňující páčku.

3. Kontrola uhlíkových kartáčů (Obr. 35 a Obr. 36)

Uhlíkové kartáče v motoru jsou neopravitelné součástky. Pokud jsou uhlíkové kartáče nadměrně opotřebené, mohou se vyskytnout problémy s motorem.

Proto pravidelně kontrolujte uhlíkové kartáče a vyměňte je, když jsou opotřebené po čáru limitu opotřebení zobrazenou na **Obr. 35**.

Uhlíkové kartáče zároveň udržujte v čistotě, aby se v držácích volně posouvaly.

Uhlíkové kartáče lze snadno vyjmout po vyjmutí uzávěru kartáčů (viz **Obr. 36**) pomocí šroubováku se štěrbínou.

4. O manipulaci s motorem (viz **Obr. 1**)

Vinutí motoru je takřčené srdcem nástroje. Dbejte maximální opatnosti, abyste vinutí nepoškodili tím, že jej vystavíte oleji nebo vodě.

POZNÁMKA

- Nahromadění prachu apod. v motoru může způsobit jeho nefunkčnost.

Po přibližně 50 hodinách použití motoru jej nechte běžet na volnoběh a do díry na zadní straně vhnějte suchý vzduch. Tímto úkonem účinně odstraníte prach apod.

5. Kontrola šroubů

Pravidelně kontrolujte každou součástku elektrického nástroje, zda není uvolněna.

Uvolněné šrouby a součástky dotáhněte.

UPOZORNĚNÍ

- Elektrický nástroj nikdy neprovozujte, když je jakákoli součástka uvolněna, abyste zabránili zranění osob.

6. Kontrola správné činnosti spodního ochranného krytu

Před každým použitím nástroje zkontrolujte spodní ochranný kryt (viz **Obr. 7**), abyste se přesvědčili, že je v dobrém stavu a hladce se pohybuje.

Nástroj nikdy nepoužívejte, když spodní ochranný kryt řádně nefunguje a není v dobrém mechanickém stavu.

7. Skladování

Po ukončení použití nástroje zkontrolujte, zda bylo vykonáno následující:

- (1) Spouštěcí spínač je ve vypnuté poloze.
- (2) Zástrčka byla vytažena ze zásuvky.
- (3) Když nástroj nepoužíváte, uložte ho na suchém místě mimo dosah dětí.

8. Mazání

Následující posuvné plochy jednou měsíčně namažte, abyste elektrický nástroj udrželi v dobrém provozním stavu po dlouhou dobu (**Obr. 1 a Obr. 2**).

Doporučuje se použití strojového oleje.

Body pro dolévání oleje:

- * Otočná část závěsu
- * Otočná část svěráku

9. Čištění

Z plochy elektrického nástroje pravidelně odstraňujte třísky, prach a jiné nečistoty, zejména zvnitřku spodního ochranného krytu, a to vlhkým mýdlovým hadrem. Abyste se vyhnuli nefunkčnosti motoru, chraňte jej před kontaktem s olejem nebo vodou.

(Pouze model C12LCH/C12FCH)

Pokud se kvůli třískám a jiným nečistotám nalepených na okénku části laserového značkovače vydávajícího světlo stane laserová čára neviditelná, okénko utřete a vyčistěte suchým hadrem nebo měkkým hadrem namočeným v mýdlové vodě apod.

10. Seznam servisních položek

- A: Číslo položky
- B: Kód položky
- C: Číslo použití
- D: Poznámky

POZOR

Opravy, modifikace a kontroly zařízení HiKOKI musí provádět Autorizované servisní středisko HiKOKI.

Tento seznam servisních položek bude užitečný, předložíte-li jej s vaším zařízením Autorizovanému servisnímu středisku HiKOKI společně s požadavkem na opravu nebo další servis.

Při obsluze a údržbě elektrických zařízení musí být dodržovány bezpečnostní předpisy a normy platné v každé zemi, kde je výrobek používán.

MODIFIKACE

Výrobky firmy HiKOKI jsou neustále zdokonalovány a modifikovány tak, aby se zavedly nejposlednější výsledky výzkumu a vývoje.

Následně, některé díly (např. čísla kódů nebo návrh) mohou být změněny bez předešlého oznámení.

ZÁRUKA

Ručíme za to, že elektrické nářadí HiKOKI splňuje zákonné/místně platné předpisy. Tato záruka nezahrnuje závady nebo poškození vzniklé v důsledku nesprávného použití, hrubého zacházení nebo normálního opotřebení. V případě reklamace zašlete prosím elektrické nářadí v nerozebraném stavu společně se ZÁRUČNÍM LISTEM připojeným na konci těchto pokynů pro obsluhu do autorizovaného servisního střediska firmy HiKOKI.

POZNÁMKA

Vlivem stále pokračujícího výzkumného a vývojového programu HiKOKI mohou zde uvedené parametry podléhat změnám bez předchozího upozornění.

Informace o hluku a vibracích

Měřené hodnoty byly určeny podle EN61029.

Typická vážená úroveň hladiny akustického tlaku: 95 dB (A)
Typická vážená úroveň hladiny akustické energie: 108 dB (A)
Použijte ochranu sluchu.

Typická vážená střední hodnota zrychlení nepřesahuje: 2,6 m/s².

Informace o systému elektrického napájení jsou k použití pro elektrické nástroje s jmenovitým napětím 230 V~

Zapínání a vypínání elektrických nástrojů způsobuje kolísání napětí.

Provoz tohoto elektrického nástroje za nevhodných podmínek elektrického napájení může mít negativní vliv na provoz jiných elektrických zařízení.

S impedancí napájení rovnou nebo nižší než 0,29 Ohm pravděpodobně nebudou žádné negativní vlivy.

Maximální povolená impedance elektrické sítě obvykle nebude překročena, když větev napájení je napájena z odbočky s provozní kapacitou 25 ampérů nebo více.

V případě výpadku proudu nebo když je vytažena zástrčka, spínač dejte okamžitě do vypnuté polohy. Zabráníte tím nechtěnému spuštění.

KULLANIMLA İLGİLİ GENEL ÖNLEMLER

DİKKAT! Elektrikli el aletleri kullanılırken, elektrik çarpması, yaralanma ve yangına karşı korunmak üzere aşağıdaki temel güvenlik önlemlerine uyulmalıdır. Aleti kullanmadan önce bu kılavuzu okuyun ve talimatlara uyun.

Güvenli bir kullanım için:

1. Çalışma ortamını temiz tutun. Dağınık ve düzensiz alanlar yaralanmaya yol açabilir.
2. Çalışma yapılan ortamın çevresine dikkat edin. Aleti yağmura maruz bırakmayın, rutubetli veya ıslak yerlerde kullanmayın. Çalışma alanının iyi bir şekilde aydınlatılmasını sağlayın. Elektrikli el aletlerini yağın veya patlama tehlikesi olan ortamlarda kullanmayın.
3. Elektrik çarpmasına karşı korunun. Topraklanmış yüzeylerle (borular, radyatörler, fırınlar, buzdolapları gibi) temastan kaçının.
4. Çocukları uzak tutun. Başkalarının alete veya uzatma kablosuna dokunmalarına izin vermeyin. Çalışanların haricindeki kişilerin çalışma sahasından uzak tutulması gerekir.
5. Kullanılmayan aletleri çocukların ulaşamayacağı kuru, yüksek bir yere kaldırın veya kilitle bir yerde saklayın.
6. Aleti zorlamayın. En iyi ve güvenilir sonucu aletin tasarlandığı şekilde kullanılmasından elde edileceğini unutmayın.
7. Doğru aleti kullandığınızdan emin olun. Küçük bir aleti ağır bir iş için zorlamayın. Hiçbir aleti amacı dışında kullanmayın. (Örneğin dairesel testereyi ağaç kesmek için kullanmak gibi.)
8. Çalışma giysilerinize dikkat edin. Bol giysiler ve takılar gibi aletin hareketli parçalarına kapılabilecek giysiler giymeyin. Açık alanlarda çalışırken lastik eldiven ve kaymayan ayakkabıların kullanılması tavsiye edilir. Ayrıca uzun saçları içine alan koruyucu başlık kullanın.
9. Koruyucu gözlük kullanın. Eğer toz çıkaran bir çalışma yapıyorsanız, yüz ya da toz maskesi kullanın.
10. Toz toplama teçhizatı kullanın. Toz toplama bağlantısı için gerekli teçhizat ve bağlantı araçları sağlanmışsa, bunların bağlı olduğundan ve doğru şekilde kullanıldığından emin olun.
11. Kabloyu yanlış yerlerde kullanmayın. Aleti asla kablosundan tutarak taşımayın veya hızla prizden çekmeyin. Kabloyu kesici cisimlerden, sıcak yüzeylerden ve yağdan uzak tutun.
12. Güvenli bir şekilde çalışın. İşi elinizle değil, kısıkaç veya menzene kullanarak tutun. Bu, ellerinizi kullanmanızdan daha güvenlidir; ayrıca boşta kalan iki elinizi de aleti çalıştırmak için kullanabilirsiniz.
13. Fazla uzanmayın. Ayaklarınızın konumuna ve dengezene her zaman dikkat edin.
14. Aletleri korumaya özen gösterin. Daha yüksek performans elde etmek ve güvenliğinizi için aletleri keskin ve temiz tutun. Yağlama ve aksesuar değişimlerinde talimatlara uyun. Kabloları düzenli olarak kontrol edin ve zarar görmüş olanları yetkili servislerde tamir ettirin. Uzatma kablolarını da düzenli aralıklarla kontrol edip hasarlı olan varsa değiştirin. Tutma kollarını kuru, temiz ve yağsız tutun.
15. Kullanmadığınız zamanlarda; bıçak, keski gibi aksesuar değişimlerinde ve tamirat öncesi aletin elektrik bağlantısını kesin.
16. Aleti çalıştırmadan önce ayar anahtarlarının çıkartılmış olup olmadığını kontrol etmeyi alışkanlık haline getirin. Çıkartılmamışsa çıkarın.
17. Aletin istek dışı çalışmasını engelleyin. Elektrik bağlantısı olan aleti parmağınız şalter üzerinde olduğun

halde taşımayın. Fişi takmadan aletin kapalı olduğuna emin olun.

18. Açık alandaki çalışmalar için sadece açık alana özel uzatma kablosu kullanın.
19. Daima tetikte olun. Ne yaptığının farkında olun ve duyarlı olun. Aleti yorgunken çalıştırmayın.
20. Aletinizin hasarlı olup olmadığını kontrol edin. Aletle yeni bir işe başlamadan önce; koruyucu tertibatların veya hafif hasarlı parçaların işlevlerini kusursuz ve usulüne uygun bir biçimde yerine getirip getirmediğinizi kontrol edin. Hareketli parçaların hizalı olup olmadığını, sıkışıp sıkışmadıklarını veya hasarlı olup olmadıklarını kontrol edin. Kullanım kılavuzunda başka türlü belirtilmemişse; hasar görmüş koruyucu tertibat ve parçalar bir yetkili servis tarafından usulüne uygun olarak onarılmalı veya değiştirilmelidir. Hasarlı şalterler de yetkili servis tarafından yenilenmelidir. Şalterlerin kapama/açma işlevini yerine getirmediği bir aleti kullanmayın.
21. Dikkat
Bu talimatlarda belirtilenler dışında aksesuarların veya parçaların kullanılması, yaralanmalara yol açabilir.
22. Aletin yalnızca vasıflı bir kişi tarafından tamir edilmesini sağlayın. Bu elektrikli alet, ilgili güvenlik gerekliliklerine uygundur. Tamiratlar yalnızca yetkili servis tarafından orijinal yedek parçalar kullanılarak yapılmalıdır. Aksi halde kullanıcı açısından büyük tehlikeler doğabilir.

DİSK TESTEREYİ KULLANIRKEN ALINACAK ÖNLEMLER

1. Alet hizasında çalışma ortamını düzenli ve temiz (örneğin talaş ve kesik parçalardan arınmış) tutun.
2. Uygun genel ve lokalize aydınlatma sağlayın.
3. Elektrikli aletleri kullanma kılavuzlarında belirtilen amaçlar dışında hiçbir şekilde kullanmayın.
4. Onarım işleri sadece yetkili bir servis tarafından yapılmalıdır. İmalatçı, yetkisiz kişilerin yapacağı onarımdan veya aletin yanlış kullanılmasından kaynaklanacak hiçbir hasar veya yaralanmadan sorumlu değildir.
5. Elektrikli aletlerin tasarlandığı şekilde sorunsuz çalışması için, aletin üzerindeki kapakları veya vidaları çıkarmayın.
6. Elektrik kaynağı ile bağlantı kesilmediği sürece hareketli parçalara veya aksesuarlara dokunmayın.
7. Aletinizi marka tabelasında belirtilen girdi gücünden daha aşağıda çalıştırın; aksi takdirde, bitirilen parça bozulabilir ve motora aşırı yüklenmeden dolayı çalışma verimliliği düşer.
8. Plastik aksamı bir çözgenle silmeyin. Benzin, gaz, tiner, karbon tetraklorür, alkol ve bunun gibi çözgenler plastik aksamı çatlatabilir ve hasar verebilir. Bunları bu tür çözgenlerle silmeyin. Plastik aksamı sadece sabunlu suyla hafifçe nemlendirilmiş yumuşak bir bezle temizleyin.
9. Yalnızca orijinal HIKOKI yedek parçalarını kullanın.
10. Bu alet sadece kömür fırçalarının değiştirilmesi için sökülmelidir.
11. Bu kullanım talimatlarındaki montaj çizimleri yalnızca yetkili servis için kullanımı içindir.
12. Hiçbir şekilde demir metalleri veya duvar taşlarını kesmeyin.
13. Uygun genel ve lokalize aydınlatma sağlayın. Kesilecek ve bitirilecek parçalar, kullanıcının normal çalışma pozisyonuna yakın olmalıdır.
14. Gerektiğinde uygun kişisel korunma teçhizatlarını kullanın. Bunlar:

- İşitme kaybı riskini azaltmak için işitme koruyucusu. Göze gelebilecek hasar riskini azaltmak için koruyucu gözlük. Zararlı toz parçacıklarının solunma riskini azaltmak için solunum korunması. Testere bıçağı (testere bıçakları mümkün olduğunca sadece tutamaçla taşınmalıdır) ve kaba pürüzlü malzemeleri taşımada eldiven.
15. Kullanıcı makinanın kullanımı, ayarı ve işletimi üzerinde uygun eğitim almış olmalıdır.
 16. Makina çalışır ve teskere kafası tamamen durmamış pozisyonda iken üzerinde çalışılan parçayı veya herhangi bir kesik parçayı kesim alanından çıkartmaktan kaçının.
 17. Hiçbir şekilde alt koruyucu açık pozisyonundayken disk testereyi kullanmayın.
 18. Alt koruyucunun yumuşak ve rahatça hareket ettiğinden emin olun.
 19. Koruyucular, yerlerinde değil veya çalışır durumda veya düzgün bakımı yapılmamışsa testereyi kullanmayın.
 20. Bilenmiş doğru testere bıçaklarını kullanın. Testere bıçağının üzerinde işaretlenmiş maksimum hıza uyun.
 21. Çatlamış veya deforme olmuş testere bıçaklarını kullanmayın.
 22. Yüksek hız çeliğinden yapılmış testere bıçaklarını kullanmayın.
 23. Yalnızca HiKOKI tarafından tavsiye edilen testere bıçaklarını kullanın. EN847-1'e uygun düşen testere bıçaklarını kullanın.
 24. Testere bıçaklarının dış çapı 290 mm ile 305 mm arasında olmalıdır.
 25. Kesilecek malzemeye uygun testere bıçağı seçin.
 26. Hiçbir şekilde testere bıçağı yukarı veya kenara dönük iken disk testereyi kullanmayın.
 27. Malzemenin çivi gibi yabancı maddelerden arınmış olmasına dikkat edin.
 28. Masa eklem parçası aşındığında değiştirin.
 29. Bu testereyi alüminyum, ahşap ve bunlara benzer malzemelerin kesimi dışındaki malzemelerde kullanmayın.
 30. Bu testereyi, üreticinin tavsiye ettiği malzeme kesimleri dışındaki malzemelerde kullanmayın.
 31. Bıçak değiştirme işlemi, yeniden yerleştirme yöntemi dahil olmak üzere doğru olarak yapılmalıdır.
 32. Ahşap keserken gönye kesme testeresini toz toplayıcı bir cihaza bağlayın.
 33. Yuva açarken özen gösterin.
 34. Aleti taşırken kulpundan tutmayın. Kulp yerine sapından tutun.
 35. Ancak motor devri maksimum düzeye erişince kesme işlemine başlayın.
 36. Anormallik gözlemlenirse derhal anahtarı OFF (KAPATIN).
 37. Aletin bakım veya ayarlarını yapmadan önce güç kaynağından çıkarın ve testere bıçağının durmasını bekleyin.
 38. Şevli veya eğimli kesim yaparken, dönmesi tamamen durana kadar bıçağı kaldırılmaması lazımdır.
 39. Kesme işleminin olası tüm risklerini (lazer radyasyonunun gözlere etkisi, makinadaki mekanik sürme veya hareket eden aksamla istenmeden temas gibi) göz önünde tutun.

TEKNİK ÖZELLİKLER

Maks. Kesme Kapasitesi Yükseklik × Genişlik	0°	61,5 mm × 200 mm veya 96 mm × 155 mm			
	Şev 45°	61,5 mm × 140 mm			
	Sola eğimli 45°	40 mm × 200 mm			
	Gönye (Sola eğimli 45°, Şev 45°)	40 mm × 140 mm			
Testere Bıçağı Boyutları (oD × iD × Kalınlık)		305 mm × 30 mm × 2,3 mm			
Şevli Kesim Açısı		Sağ ve Sol 0° – 52°			
Eğimli Kesim Açısı		Sol -3° – 48°			
Gönye Kesim Açısı		Şev (Sağ ve Sol) 0° – 45° Eğimli (Sol) 0° – 45°			
Voltaj (bölgeye göre)*		(110 V, 230 V) ~			
Güç girdisi*		1520 W			
Yüksüz hız		4000 dak ⁻¹			
Makinanın Boyutları (Genişlik × Derinlik × Yükseklik)		625 mm × 775 mm × 610 mm			
Model		C12LCH	C12LC	C12FCH	
Ağırlık (Net)		19,5 kg	19 kg		
Sayısal Gösterge	Duyarlık ±0,5°	Evet	Evet	Hayır	
Lazer İşaretleyici		Evet	Hayır	Evet	
		Maksimum çıkış			Po<3 mW Sınıfı Lazer Ürünü
		(lambda)			654 nm
		Lazer medyumu			Lazer Diyotu

*Bu değer bölgeden bölgeye değişiklik gösterdiği için ürünün üzerindeki plakayı kontrol etmeyi unutmayın.

STANDART AKSESUARLAR

- (1) 305 mm TCT Testere bıçağı
(aletin üzerine takılı) 1
- (2) Toz torbası 1
- (3) 17 mm Lokma anahtarı 1
- (4) Menteşe Takımı 1
- (5) 4 mm Altıgen çubuk anahtarı
(sadece C12LCH/C12FCH) 1
- Standart aksesuarlarda önceden bildirimde bulunulmadan değişiklik yapılabilir.

**İSTEĞE BAĞLI AKSESUARLAR
(AYRICA SATILIR)**

- (1) Uzatma Tutucusu ve Durdurucu
- (2) Taç kalıp Menteşe Takımı (Taç kalıp Durdurucuyu (L) da içerir)
- (3) Taç Kalıp Durdurucu (L)
- (4) Taç Kalıp Durdurucu (R)
- İsteğe bağlı gelen aksesuarlarda önceden bildirimde bulunulmadan değişiklik yapılabilir.

UYGULAMA

- Çeşitli ahşap ve alüminyum saç kesimi.

KUTUDAN ÇIKARMA

- Aleti ve aletle ilgili tüm parçaları (standart aksesuar) dikkatlice kutudan çıkarın.
- Aletle ilgili bütün parçaların (standart aksesuar) kutuda olduğuna emin olmak için kutuyu iyice inceleyin.

ALETİ KULLANMADAN ÖNCE**1. Güç kaynağı**

Kullanılan güç kaynağının, ürünün üzerinde bulunan plakada belirtilen güç gerekliliklerine uygun olduğundan emin olun.

2. Açma/ Kapama anahtarı

Açma/ kapama anahtarının OFF konumunda olduğundan emin olun. Açma/ kapama anahtarı ON konumundayken aletin fişi prize takılırsa, alet derhal çalışmaya başlar ve ciddi kazalar meydana gelebilir.

3. Uzatma kablosu

Çalışma alanı güç kaynağından uzakta olduğunda, yeterli kalınlıkta ve belirtilen gücü kaldırabilen bir uzatma kablosu kullanın. Uzatma kablosu olabildiğince kısa tutulmalıdır.

4. Elektrikli alet nakliyat için hazır hale getirilirken, ana parçaları bir kilit mandalı tarafından emniyete alınır

Kolu biraz hareket ettirin ki kilit iğnesi serbest kalabilsin.

DİKKAT

- Nakliyat için hazırlama
Kilit iğnesini dişli kutusuna kilitleyin (**Şekil 3**).
6 mm.'lik kelebek civatayı çıkartın. **Şekil 5**'da gösterdiği gibi Mafsal (C)'yi çevirin ve 6 mm.'lik kelebek civatayla tekrar sabitleyin.
Alt koruyucu kapağı, bıçağın dişlerini makinanın ön tarafına kadar kaplar.
- Kesme İşlemi
Kolu biraz hareket ettirin ki kilit iğnesi serbest kalabilsin. 6 mm.'lik kelebek civatayı çıkartın. **Şekil 6**'da gösterdiği gibi Mafsal (C)'yi çevirin ve 6 mm.'lik kelebek civatayla tekrar sabitleyin.

5. Toz torbasını ana üniteye takın (Şekil 1)

- (1) Toz torbası talaşla dolduğunda, testerenin bıçağı dönmeye başladığı zaman, torbadaki talaş uçacaktır. Toz torbasını düzenli aralıklarla kontrol edin ve tamamen dolmadan boşaltın.
- (2) Eğimli ve gönyeli kesim sırasında, toz torbasını **Şekil 4**'de görüldüğü gibi taban yüzeyine dik açıda gelecek şekilde takın.

DİKKAT

- Kanalı ve emniyet kapağının tıkanmasına engel olmak için toz torbasını sık sık boşaltın.
Eğimli kesimlerde talaş normal kesimlere göre daha çabuk birikir.

6. Kurulum

Makinanın her zaman tezgaha sabitlendiğinden emin olun.
Aleti düz ve yatay bir tezgaha oturtun.
Tezgağın kalınlığıyla uyumlu 8 mm. çaplı civatalar kullanın.
Civata uzunluğu tezgağın kalınlığından en az 35 mm. daha uzun olmalıdır.
Örneğin, 25 mm. kalınlığında bir tezgağ için 8 mm. x 60 mm.'lik civatalar kullanın.

**KULLANMADAN ÖNCE ELEKTRİKLİ ALETİN
AYARLANMASI****DİKKAT**

Gerekli tüm ayarlamaları, fişi prize sokmazdan önce yapın.

1. Alt koruyucunun rahat işleyip işlemediğini kontrol edin**DİKKAT**

- Bu gönye kesme testere, güvenlik önlemi olarak bir testere başı kilidi ile hazırlanmıştır.
- Testere başını kesim yapmak üzere açılmak için, kilit koluna (D) parmağınızla basarak kilidi açın.
- (1) Kilit koluna (D) bastırırken, sapı aşağı doğru ittiğinizde, alttaki koruyucunun rahatça döndüğüne emin olun (**Şekil 7**).
- (2) Daha sonra, sapı kaldırdığınızda, alt koruyucunun orijinal pozisyonuna geri döndüğünü kontrol edin.

KESME İŞLEMİ**DİKKAT**

- Olası kazaları önlemek için, alet çalışır konumdayken masa üzerinde iş parçalarını asla yerinden çıkarmaya veya yerleştirmeye çalışmayın.
- Alet çalışır konumdayken, vücudunuzun hiçbir uzvunu, uyarı işaretinin yanındaki hattı geçecek şekilde içine sokmayın. Bu tehlikeli durumlara yol açabilir (**Şekil 8**).

DİKKAT

- Testere bıçağı döner durumdayken, iş parçasını çıkartmak ya da koymaya çalışmak son derece tehlikelidir.
- Kesme sırasında yonga ve talaşları döner tabanın üzerinden temizleyin.
- Talaşlar çok fazla toplanırsa, testere bıçağı kesilmekte olan malzemeden çıkar. Elinizi ya da herhangi bir uzvunuzu açığına bıçağı kesinlikle yaklaştırmayın.

1. Kesilecek maddeyi kesme işlemi sırasında yerinden oynamaması için mengene takımıyla iyice sıkıştırın.**2. Döğmenin çalışması**

Tetiğin çekilmesi düğmeyi açacaktır. Tetik bırakılınca da düğme kapanacaktır.

3. Tutamaç (B) ayarı (Şekil 9)

6 mm.'lik civatayı kutuyla gelen 10 mm.'lik lokma anahtarını kullanarak gevşetin. Kulpu (B), alt yüzeyi tezgah veya döşeme yüzeyi ile temas edinceye kadar ayarlayın.

4. Mengene Takımının Kullanımı (Standart aksesuar) (Şekil 10)

- (1) Mengene takımı 6 mm.'lik kelebek civatayı gevşetmek suretiyle ya sol siperi ((B) Siperi) veya sağ siperi ((A) Siperi) tutturulabilir.
- (2) Vida tutamacı, iş parçasının yüksekliğine göre 6 mm.'lik kelebek civatayı (B) gevşetme suretiyle yükseltip alçaltılabilir. Ayarlamadan sonra 6 mm.'lik kelebek civatayı (B) sıkıca sıkıştırın ve vida tutamacını sabitleştirin.
- (3) Üst tokmağı çevirerek iş parçasını yerine sabitleştirin.

DİKKAT

- İş parçasını siperle sabitlemek için her zaman, kısa kaç veya mengeneyle iyice sıkıştırın; aksi takdirde iş parçası tabladan savrulup fiziksel bir yaralanmaya yol açabilir.

DİKKAT

- Motor başının kesim için indirildiği zaman mengene takımıyla temas etmemesine dikkat edin. Eğer böyle bir ihtimal söz konusu ise 6 mm.'lik kelebek civatayı gevşetin ve mengene takımını, testere bıçağı ile temas etmeyecek bir konuma getirin.

5. Alt siperliğin kullanımını için onay (Şekil 11)

Bu elektrikli alet bir alt siperlik ile donatılmıştır. Dik açı kesimde, alt siperliği kullanın. Bundan sonra, geniş arka yüzü olan bir malzemeyi kullanarak sabit bir kesim yapabilirsiniz.

Sol açılı kesimde, Şekil 11'de gösterildiği gibi alt siperliği kaldırın ve saat yönünün tersine çevirin.

DİKKAT

- Sol açılı kesimde, alt siperliği saat yönünün tersine çevirin (Şekil 8). Eğer saat yönünün tersine çevrilmese, aletin gövdesi veya testere bıçağı, alt siperle temas edebilir ve sakatlanmaya yol açabilir.

6. Mürekkep çizgisinin kullanılması

Motor kısmının indirilmesinden sonra, alt koruyucu yükseltilir ve testere bıçağı ortaya çıkar. Mürekkep çizgisini testere bıçağı ile aynı hizalayın.

DİKKAT

Testere bıçağı dönerken alt koruyucuyu asla kaldırmayın. Alt koruyucu temas ederek, sadece kesim hassasiyetini azaltmakla kalmayacak, aynı zamanda koruyucuya da zarar verebilecektir.

7. Lazer çizgisinin pozisyon ayarı (Sadece C12LCH/ C12FCH Modeli için)

Mürekkep çizgisi bu alette lazer işaretleyicinin üzerine yapılabilir. Bir düğmeyle lazer işaretleyici açılabilir (Şekil 12).

Sayısal Gösterge düğmesi açıkken, lazer işaretleyici düğmesini çevirmez, lazer işaretleyiciyi çalıştırır. (sadece C12FCH'in üzerindeki lazer işaretleyici düğmesi.)

Kesim seçiminize bağlı olarak lazer çizgisi, kesim genişliğinin (testere bıçağı) sol tarafı ile veya sağ taraftaki mürekkep çizgisi ile hizalanabilir. Lazer çizgisi, fabrika çıkışında testere bıçağının genişliğine göre ayarlanır. İsteğinize uyacak şekilde aşağıdaki aşamaları takip ederek testere bıçağı ve lazer çizgisinin pozisyonlarını ayarlayın.

- (1) Lazer işaretleyiciyi açın ve iş parçasında yüksekliği 38 mm., genişliği 89 mm. ve derinliği yaklaşık 5 mm. olan

bir oluk açın. Üzerinde oluk açılmış iş parçasını mengeneyle tutturun ve kimildatmayın.

- (2) Sonra 4 mm.'lik altigen bir çubuk anahtarını, dişli kutusunun yanındaki 12 çaplı deliğe sokun ve lazer çizgisini oynatmak için altigen yuva takım vidasını çevirin. (Altigen yuva vidasını saat yönünde çevirirseniz, lazer çizgisi sağa doğru kayacak, ve de saat yönünün tersine çevirirseniz, lazer çizgisi sola kayacaktır) Testere bıçağının sol tarafıyla hizalanmış mürekkep çizgisine çalışıyorsanız, lazer çizgisini yuvanın sol ucuyla hizalayın (Şekil 13). Testere bıçağının sağ tarafıyla hizaladığınızda, lazer çizgisi yuvanın sağ tarafı ile hizaya gelir.
- (3) Lazer çizgisinin konumunu ayarladıktan sonra, iş parçasına dik açılı bir mürekkep çizgisi çekin ve mürekkep çizgisini lazer çizgisine hizalayın. Mürekkep çizgisini hizalarken, iş parçasını azar azar kaydırın ve lazer çizgisinin mürekkep çizgisine çıktığı bir pozisyonda mengene ile sıkıştırın. Tekrar oluk üzerinde çeyiş ve lazer çizgisinin konumunu kontrol edin. Lazer çizgisinin konumunu değiştirmek istiyorsanız, (1)'den (3)'e kadar olan aşamaları takip ederek tekrar gerekli ayarlamaları yapın.

DİKKAT (Şekil 15 ve Şekil 16)

- Fişi prize sokmadan önce, ana aletin ve lazer işaretleyicinin kapalı olmasına dikkat edin.
- Çalıştırma sırasında fiş prize sokulu olduğu için, lazer çizgisinin konum ayarlaması sırasında, açma/kapama tetiği aşırdığı dikkatli kullanın. Eğer açma/kapama tetiği dikkatsizce çekilirse, testere bıçağı dönmeye başlayarak beklenmedik kazalara yol açabilir.
- Başka amaçlarla kullanmak üzere lazer işaretleyiciyi yerinden sökmeyin.

DİKKAT

- Lazer radyasyonu – Işına direk bakmayın.
- Tezgahta lazer radyasyonu var. Işına direk bakmayın. Eğer gözünüzü direk olarak lazer ışınlarına maruz kalırsa, zarar görülebilir.
- Sökmeyin.
- Lazer işaretleyiciye kuvvetle vurmayın (ana gövdesine); aksi takdirde lazer çizgisinin konumu bozulabilir ve lazer işaretleyici zarar görebileceği gibi ömrü de kısalmalıdır.
- Lazer işaretleyiciyi sadece kesme işlemleri sırasında açık tutun. Lazer işaretleyicinin uzun süre açık tutulması, ömrünün kısalmasına yol açabilir.
- Kontrol veya ayarların burada belirtilenlerin dışında kullanılması, tehlikeli radyasyona maruz kalmaya yol açabilir.

NOT

- Mürekkep çizgisini lazer çizgisine keskiştirerek kesme işlemini gerçekleştirin.
- Mürekkep çizgisi lazer çizgisine keskiştirildiğinde, ışığın gücü değişken olacak ve size çizgilerin uyumunu daha kolay ayırt etme şansı vererek, düzgün kesme olanağı verecektir. Bu da kesim hatalarını en aza indirecektir.
- Dışarıda veya pencere kenarındaki işlemlerde gün ışığı, lazer çizgisinin görünmesini zorlaştırabilir. Bu gibi durumlarda, işleme devam etmek için direk olarak gün ışığına maruz kalmayan bir yere geçin.
- Kabloyu motor başının arkasına doğru çektiirmeyin ve parmağınıza veya bir tahta parçasına veya benzer şeylere dolamayın; kablo yerinden çıkabilir ve lazer işaretleyici çalışmayabilir.
- Lazer çizgisinin doğru konumda olup olmadığını düzenli olarak kontrol edin. Bunu şu şekilde yapın: İş parçasının üzerinde 38 mm. yüksekliğinde ve 89 mm genişliğinde

dik açılı bir mürekkep çizgisi çizin ve lazer çizgisinin, mürekkep çizgisiyle uyumlu olup olmadığını kontrol edin [Mürekkep çizgisi ve lazer çizgisi arasındaki sapma, mürekkep çizgisi genişliğinden (0,5 mm) az olmalıdır] (Şekil 14).

8 Sayısal Gösterge paneli (C12LCH ve C12LC için) (Şekil 17 ve Şekil 18)

- (1) Sayısal Gösterge düğmesi açılıncaya, gösterge hem şev hem de eğim açılarını ana ünitenin açısına bakılmaksızın 0° olarak gösterecektir.
- (2) Ana ünitenin açısını, yatırma açısı (0°) ve şev açısıyla (0°) hizalayıp yeniden ayarlama düğmelerini en az 0,2 saniye basılı tutun.
- (3) Sayısal Gösterge düğmesi açıkken, lazer işaretleyici düğmesini çevirmeniz, lazer işaretleyiciyi açar. (sadece C12FCH'in üzerindeki lazer işaretleyici düğmesi.)

UYARI

- Sayısal paneli kullanırken motor başı kısmını en yukarı limitinde ve bıçağın da durmuş pozisyonunda olduğundan emin olun.
- Eğer şev açısı sayısal göstergesi üzerinde gösterilen değer pozitif durak açısından farklı ise (örneğin, 45,0° → 45,5°, 31,6° → 32,0°) o zaman pozitif durak muhtemelen doğru pozisyonundan hafifçe sapma göstermiştir. Bu durumda, aşağıdaki işlemleri uygulayın:
 - (1) Döner tabanı sol ve sağa oynatarak yan kolu gevşetin ve döner tabanı doğru pozisyona yerleştirin.
 - (2) Eğer göstergenin üzerinde görünen değerler, pozitif durakla hala uyuşmazsa, o zaman döner tabanı 0° pozisyonuna geri çevirin. Sonra döner tabanı **Şekil 19'da** gösterildiği gibi sol ve sağa oynatarak yan kolu gevşetin. Doğru pozisyon olan 0°'ye kurduktan sonra yeniden ayarlama düğmesine tekrar basın.

NOT

- Kesime başlamadan önce, ana üniteyi şev açısı 0° ve eğim açısıyla 0° olacak şekilde hizalayıp yeniden ayarlama düğmelerini en az 0,2 saniye basılı tutun. Eğer ana üniteyi 0°'ye hizalamadan sayısal göstergesinin ON (AÇIK) düğmesine basarsanız, sayısal göstergenin okuduğu değer, ana ünite açısıyla uyuşmaz.
- Sayısal Gösterge düğmesi kapalı ise lazer işaretleyici açılmaz. (sadece C12LCH'in üzerinde)
- Ana üniteyi jeneratör gibi elektriksel gürültü üreten donatımların yakınında kullanmayın. Elektriksel gürültü, sayısal göstergenin üzerinden hatalı değer okunmasına veya hatalı işlenmesine neden olabilir.

9. Kesme İşlemi

- (1) **Şekil 20'de** görüldüğü gibi testere bıçağının genişliği, kesimin genişliği olacaktır. O yüzden, ⑤ uzunluğu arzulandığında, iş parçasını (çalıştırıcının açısından) sağa doğru veya ⑥ uzunluğu arzulandığında, sola doğru kaydırın.

(Sadece C12LCH/C12FCH Modeli için)

Lazer işaretleyicisi kullandığınızda lazer çizgisini, testere bıçağının sol tarafıyla hizalayın, ve sonra mürekkep çizgisini, lazer çizgisiyle aynı hizaya getirin.

- (2) Testere bıçağı azami hıza eriştiğinde, kilit kolunu (D) iterken, sapı yavaşça aşağı doğru itin ve testere bıçağını kesilecek malzemeye yaklaştırın.
- (3) Testere bıçağı iş parçasına temas ettiği anda, sapı yavaş yavaş aşağı doğru bastırarak iş parçasını kesin.
- (4) İş parçasını istenilen derinlikte kestikten sonra, elektrikli aleti KAPATIN ve iş parçasını çıkartmak için sapı kaldırmadan önce, testere bıçağının tamamen durmasını ve tam çekilme konumunda olmasını bekleyin.

DİKKAT

- Kesmedeki azami boyutları görmek için "TEKNİK ÖZELLİKLER" tablosuna bakın.
- Sapa uygulanacak baskıyı artırmak, kesme hızını artırmayacaktır. Tersine, fazla baskı motorda aşırı yüklenmeye yol açabilir ve/veya kesim verimliliğini azaltabilir.
- Alet kullanılmadığı zamanlarda, açma/kapama tetiğinin KAPALI olmasına ve fişin prizden çekili olmasına dikkat edin.
- Sapı iş parçasının üzerinden kaldırmadan önce aleti kapatın ve testere bıçağının tamamen durmasını bekleyin. Testere bıçağı dönerken alet kaldırılsa, kesilmiş parçalar testere bıçağını sıkıştırabilir ve tehlikeli bir şekilde etrafa saçılabilirler.
- Her derinlemesine kesme işleminin ardından aleti kapatın ve testere bıçağının durmasını bekleyin. Sonra sapı kaldırın ve tam geri çekilme konumuna getirin.
- Kesilen parçaların döner tabandan temizlendiğinden emin olun ve sonraki aşamaya geçin.

10. Şev kesme işlemleri

- (1) Yan kolu gevşetin ve açığı durdurucuları kolunu itin. Sonra, şev ölçüğünde istenilen ayarla hizalanana kadar döner tabanı ayarlayın (**Şekil 21**).
- (2) Yan kolu yeniden sıkıştırarak döner tabanı istenen konumda sabitleştirin.

NOT

- Pozitif duraklar, 0 merkez ayarının sağ ve solunda, 15°, 22,5°, 31,6° ve 45° ayarlarında bulunurlar. Şev ölçüğünün ve gösterge ucunun hizada olup olmadığını kontrol edin.
- Gösterge ve şev ölçüğünün hizada olmadığı, veya yan kolu doğru sıkıştırılmadığı durumlarda testerenin çalıştırılması, kesme hassasiyetinin yetersiz olmasına neden olacaktır.

DİKKAT

- Yan kolu asla yerinden çıkarmayın; aletin kolsuz kullanılmasına tehlike yaratacaktır. Kişisel kaza veya yaralanmaya yol açmamak için her zaman şev kolunu iyice sıkın.

11. Eğimli kesme işlemleri (Şekil 22)

- (1) Mengene kolunu gevşetin ve testere bıçağını sola doğru yatırın.
- (2) Eğim açısı ölçüğünü ve göstergelyi gözlerken, eğim açısını istenen düzeye getirin, sonra mengene kolunu sıkıştırın.

DİKKAT

- İş parçası testere bıçağının solunda veya sağında sıkıştırıldığı zaman, kısa kesik bölümü testere bıçağının sağına veya soluna düşecektir. Sapı iş parçasının üzerinden kaldırmadan önce aleti kapatın ve testere bıçağının tamamen durmasını bekleyin. Testere bıçağı dönerken alet kaldırılsa, kesilmiş parçalar testere bıçağını sıkıştırabilir ve tehlikeli bir şekilde etrafa saçılabilirler.
- Eğimli kesme işlemini yarıda bırakırsanız, motor başını başlangıçtaki yerine koyduktan sonra tekrar kesime başlayın. İşe yarı yoldan geri çekilmeden devam etmek, emniyet kapağının iş parçasının üzerindeki kesme oluşuna sıkışmasına ve testere bıçağıyla temasına neden olur.

12. Eğim açısı ince ayarı (Şekil 23 ve Şekil 24)

- (1) Motor başının üzerindeki kabzayı sıkıca kavrayın ve istediğiniz eğim açısı konumuna getirin. Geçici olarak mengene kolunu sıkıştırın.

UYARI

- Eğer iyice sıkıştırılmazsa motor başı aniden oynayabilir veya kayarak yaranlanmalara sebebiyet verebilir. Motor başı kısmını yerinden oynamayacak şekilde iyice sıkıştırdığınızdan emin olun.
- (2) Kabzayı tutup, tokmağı (A) oynatarak eğim açısında ince ayarları yapın.

NOT

- Tokmağı (A) saat yönünde çevirmek ana ünitenin sola doğru (önden bakıldığında) ince ayarının yapılmasını sağlar. Tokmağı (A) saat yönünün tersine çevirmek ana ünitenin sağa doğru (önden bakıldığında) ince ayarının yapılmasını sağlar. Eğer ana üniteyi, taban (A)'ya yük bindirmeyecek ve taban (A)'yi çekmeyecek bir doğrultuda yatırarsanız, temas pozisyonu değişir ve sağ açısı eğimi 3° olur. Eğer ana üniteyi, taban (B)'ye yük bindirmeyecek ve taban (B)'yi çekmeyecek bir doğrultuda yatırarsanız, temas pozisyonu değişir ve sağ açısı eğimi 48° olur.
- (3) İstenen açığa ayarlandıktan sonra mengene kolunu sıkın ve motor başını iyice sıkıştırın.

UYARI

- Her zaman mengene kolunun motor başını emniyetli sıkıştırmış olduğunu kontrol edin. Eğer motor başını sıkıştırmadan eğimli kesim işlemi yapmaya kalkarsanız, motor başı beklenmedik bir şekilde oynayarak yaranlanmalara yol açabilir.

13. Gönye kesme işlemleri

Gönye kesme işlemleri, yukarıda belirtilen 10. ve 11. talimatların uygulanmasıyla gerçekleştirilebilir. Gönye kesmedeki azami boyutları görmek için "TEKNİK ÖZELLİKLER" tablosuna bakın.

DİKKAT

- Gönye kesme için iş parçasını hep sağ tarafından sıkıştırın. Gönye kesme işlemi için, tablayı asla sağa döndürmeyin; çünkü testere bıçağını iş parçasını tutan mengene veya kısıkaçla temas edebilir ve kişisel yaranlanma veya zarara yol açabilir.

14. Uzun parçaları kesme

Uzun parçaları keserken, tutamaç (isteğe bağlı aksesuar) ve özel yardımcı teçhizatın tabanı ile aynı yükseklikte bir yardımcı platform kullanın.
Kapasite: Ahşap Malzeme (En × Boy × Uzunluk)
200 mm × 50 mm × 1400 mm

15. Tutamaçları (isteğe bağlı aksesuar) yerleştirme

Tutamaçlar, kesme işlemi sırasında uzun iş parçalarını sabit ve dengeli tutmada yardımcı olurlar.

- (1) **Şekil 25'**de görüldüğü gibi, tutamaçların üst uçlarını taban yüzeyi ile hizaya getirmek için çelik bir kare kullanın. 6 mm.'lik kelebek somunu gevşetin. 6 mm.'lik yükseklik ayarlama somunu çevirin ve tutamacın yüksekliğini ayarlayın.
- (2) Ayarlamadan sonra, kelebek somunu sıkıca sıkıştırın ve tutamaç 6 mm.'lik tokmak civata ile (isteğe bağlı aksesuar) sıkıştırın. Eğer 6 mm.'lik Yükseklik Ayarlama Civatasının uzunluğu yeterli değilse, altına ince bir plaka yayın. 6 mm.'lik Yükseklik Ayarlama Civatasının tutamaçtan dışarı fırlamamasına dikkat edin.

16. Hassas kesim için durdurucu (Durdurucu ve tutamaç isteğe bağlı gelen aksesuarlardır)

Durdurucu 280 mm'den 450 mm.'ye olan uzunluklarda, hassas kesim işlemi kolaylaştırır. Durdurucuyu yerleştirmek için **Şekil 26'**de görüldüğü üzere, 6 mm.'lik kelebek civatayla tutamaca bağlayın,

17. Taç kalıp mengenesi, Taç kalıp durdurucu (L) ve (R) kullanımı için kullanım onayı (isteğe bağlı aksesuar)

- (1) Taç kalıp Durdurucu (L) ve (R) (isteğe bağlı aksesuarlar) testere bıçağını yatırmadan daha kolay taç kalıp kesimini mümkün kılarlar. **Şekil 27'**de görüldüğü gibi bunları her iki tarafa takmanız gerekmektedir. Taç kalıp durdurucularını sağlamlaştırmak için 6 mm.'lik tokmak civatalarını sıkıştırın.
- (2) Taç kalıp mengenesi (B) (isteğe bağlı aksesuar) sol sipere (Siper (B)) veya sağ sipere (Siper (A)) takılabilir. Taç kalıbının eğimiyle bütünleşebilir ve mengene aşağı bastırılabilir. Bundan sonra, taç kalıbını yerine sağlamca oturtmak için üst tokmağı gerekirse döndürmek gerekmektedir. Mengene takımını yükseltmek veya alçaltmak için önce 6 mm.'lik kelebek civatayı gevşetin. Yüksekliği ayarladıktan sonra 6 mm.'lik kelebek civatayı iyice sıkın; sonra taç kalıbı yerine iyice sağlamlaştırmak için gerekli olduğu ölçüde üst tokmağı döndürün (**Şekil 28'e** bakın). Taç kalıbı, **Şekil 28'**de görüldüğü gibi DUVAR TEMAS UCU Kılavuz sipere karşı, ve TAVAN TEMAS UCU Taç kalıp Durdurucularına karşı gelecek şekilde yerleştirin. Taç kalıp Durdurucularını taç kalıbının boyuna göre ayarlayın. Taç kalıp Durdurucularını sağlamlaştırmak için 6 mm.'lik tokmak civatalarını sıkıştırın.

DİKKAT

- Taç kalıbı sipere sabitlemek için her zaman, kısıkaç veya mengeneye iyice sıkıştırın; aksi takdirde taç kalıbı tabladan savrulup fiziksel bir yaranlanmaya yol açabilir. Eğimli kesme yapmayın. Aletin gövdesi veya testere bıçağı, alt sipere temas edebilir ve sakatlanmaya yol açabilir.

DİKKAT

- Motor başının kesim için indirildiği zaman taç kalıbı mengene takımına temas etmemesine dikkat edin (**Şekil 1'e** bakın). Eğer böyle bir ihtimal söz konusu ise, 6 mm.'lik kelebek civatayı gevşetin ve taç kalıp mengene takımını, testere bıçağı ile temas etmeyecek bir konuma getirin.

TESTERE BIÇAĞININ TAKILMASI VE SÖKÜMÜ

DİKKAT

- Kaza veya kişisel yaranlanma engel olmak için, testere bıçağını çıkartmadan veya takmadan önce aç/kapa düğmesini kapatın ve fişi prizden çekin. Kesme işlemi civatanın yeterince sıkıştırılmadığı bir durumda yapılırsa, civata gevşeyebilir ve de testere bıçağı yerinden çıkabilir. Bu durumda alt koruyucu zarar görebilir yaranlanmalara yol açabilir. Fişi prize sokmadan önce, civataların doğru sıkıştırılmış olmasına dikkat edin.
- Eğer civatalar, 17 mm.'lik lokma anahtarından (standart aksesuar) başka bir aletle takılır veya çıkarılırsa, yaranlanmaya yol açacak şekilde aşırı veya uygunsuz sıkışma meydana gelebilir.
- 1. **Testere bıçağının takılması (Şekil 29, 30, 31 ve 32)**
 - (1) Alt koruyucuyu (plastik) üst pozisyona gelecek şekilde döndürün.
 - (2) Mil kapağını sıkıştıran 5 mm Makine vidayı gevşetmek için tornavida kullanın ve mil kapağını çıkartın.
 - (3) Mil kilitleme iğnesine bastırın ve civatayı 17 mm.'lik lokma anahtarı kullanarak gevşetin (Standart aksesuar).

Cıvatanın dişi sol taraftan açılmış olduğu için, **Şekil 31**'da görüldüğü gibi sağa doğru çevirerek gevşetin.

NOT

- Mil kilit iğnesi, mili kilitlemek için kolayca bastırılmıyorsa, mil kilit iğnesine baskı uygularken cıvatayı 17 mm.'lik lokma anahtarıyla döndürün.

Mil kilit iğnesi içeri doğru bastırıldığında, testere bıçağı mili kilitli durumdadır.

- (4) Cıvata ve rondelayı (D) çıkartın.

- (5) Alt koruyucuyu indirin ve testere bıçağını takın.

DİKKAT

Testere bıçağını takarken, testere bıçağı üzerindeki dönüş gösterge işareti ve dişli kutusunun dönme yönünün (**Şekil 1**'e bakın) birbirlerine uyumlu olmasına dikkat edin.

- (6) Rondela (D) ve cıvatayı tümüyle temizleyin ve testere bıçağı miline takın.

- (7) Mil kilit iğnesine bastırın ve **Şekil 31**'da işaret edildiği gibi standart aksesuar anahtarı (17 mm.'lik lokma anahtarı) ile sola doğru döndürerek cıvatayı sıkıştırın.

DİKKAT

- Testere bıçağı taktıktan veya çıkarttıktan sonra, mil kilit iğnesinin yerine oturmuş olmasından emin olun.

- İşlem sırasında yerinden çıkmaması için cıvatayı sıkıştırın.

Elektrikli alet çalıştırılmadan önce, cıvatanın uygun şekilde sıkıştırılmış olduğundan emin olun.

2. Testere bıçağının sökülmesi

Yukarıdaki 1. paragrafta tarif edilen işlemlerin tersini uygulayarak, testere bıçağını çıkartın.

Testere bıçağı, alt koruyucunun kaldırılmasından sonra kolaylıkla çıkartılabilir.

DİKKAT

- Çapı 290 mm. – 305 mm. olanların dışındaki testere bıçaklarını hiçbir şekilde takmaya çalışmayın.

BAKIM VE İNCELEME

DİKKAT

Kaza veya kişisel yaralanmaya neden olmamak için, bu aletin bakım veya denetimini yapmadan önce, aç/kapa düğmesinin hep OFF (KAPALI) konumda ve de fiş prizden çekili olmasına dikkat edin.

1. Testere bıçağının incelenmesi

İlk yıpranma veya hasar belirtisinde, testere bıçağını hemen değiştirin.

Hasarlı bir testere bıçağı kişisel yaralanmaya ve de yıpranmış bir testere bıçağı da olası bir motor aşırı yüklenmesinden dolayı çalışma verimliliğinin düşmesine neden olabilir.

DİKKAT

- Asla körleşmiş bir testere bıçağını kullanmayın. Eğer testere bıçağı körleşmiş olursa, sapa uygulanan el basıncı artma eğilimi gösterir, ve bu da elektrikli aletin çalıştırılmasını emniyetsiz hale getirir.

2. Kolun Denetimi (Şekil 33 ve Şekil 34)

M8 altıgen baş cıvataları (2) gevşemişse, siper ve testere bıçağının kenarlarını çelik kareyle hizalayın. Testere bıçağı ve siperi doksan derece açığı ayarladıktan sonra, altıgen baş cıvataları (2) sağlamlaştırın kolu sıkıştırın .

3. Kömür fırçaların incelenmesi (Şekil 35 ve Şekil 36)

Motordaki karbon fırçalar değiştirilebilir parçalardır. Karbon fırçalar aşırı derecede yıpranırlarsa, motorda sorun çıkabilir.

Bu yüzden, karbon fırçaları düzenli olarak tetkik edin ve **Şekil 35**'da gösterilen yıpranma limiti çizgisi ölçüsünde yıpranmış olduklarında yenileriyle değiştirin. Ayrıca, fırça tutucularının içinde serbestçe kayabilmeleri için karbon fırçaları temiz tutun.

Karbon fırçaları fırça kapaklarının (**Şekil 36**'e bakın) çıkarılmasından sonra, oluklu (düz) bir tornavidayla kolaylıkla çıkartılabilirler.

4. Motorun Kullanımı Hakkında (Şekil 1'e bakın)

Motorun sargısı, bu aletin kalbi olduğu söylenir. Sargının yıkama yağ veya suyla temas ederek zarar görmemesine aşırı itina gösterin.

NOT

- Motorun içinde toz ve benzeri şeylerin birikmesi bozulmaya neden olabilir.

Moturu 50 saat kadar kullandıktan sonra, yüksüz bir şekilde çalıştırın ve motorun arkasındaki rüzgar deliğinden kuru hava üfleyin. Bu, toz ve benzeri şeylerin atımında etkili bir yöntemdir.

5. Vidaların denetimi

Elektrikli aletin her bir bölümünün gevşeklik derecesini düzenli olarak denetleyin.

Gevşek kısımlardaki vidaları yeniden sıkıştırın.

DİKKAT

- Kişisel yaralanmaya sebebiyet vermemek için, elektrikli aletin herhangi bir kısmının gevşek olması durumunda aleti kesinlikle kullanmayın.

6. Alt koruyucunun düzgün işleminin denetimi

Aletin her kullanımından önce, alt koruyucunun (**Şekil 7**'ye bakın) iyi durumda olduğuna ve rahat hareket ettiğine emin olmak için kontrol edin.

Alt koruyucu düzgün çalışmıyor ise ve mekanik olarak iyi durumda değilse aleti kesinlikle kullanmayın.

7. Depolama

Aletin kullanımını bittikten sonra aşağıdakileri yerine getirdiğinize emin olun:

- (1) Açma/Kapama tetik düğmesi OFF (KAPALI) durumdadır,
- (2) Fiş prizden çekilidir,
- (3) Alet kullanılmıyorken, kuru ve çocukların erişemeyeceği bir yerde depolayın. Elektrikli aletin her bir bölümünün gevşeklik derecesini düzenli olarak denetleyin.

8. Yağlama

Elektrikli aletin uzun süre iyi durumda kalabilmesi için, şu kaygan yüzeyleri ayda bir yağlayın (**Şekil 1** ve **Şekil 2**). Kullanımı tavsiye edilen makina yağı.

Yağlama noktaları:

- * Menteşenin dönen kısmı.
- * Mengene takımının dönen kısmı

9. Temizleme

Elektrikli aletin yüzeyindeki yonga, toz veya diğer atık maddelerini, özellikle alt koruyucunun içinde olanları, sabunlu, ıslak bir bezle düzenli olarak temizleyin. Motorun bozulmasına sebebiyet vermemek için yağ veya suyla temas etmesine engel olun.

(Sadece C12LCH/C12FCH Modeli için)

Lazer çizgisi yonga ve benzeri şeylerin lazer işaretleyicinin ışık saçan penceresine yapışmasından dolayı görünmez olursa, pencereyi kuru bir bez veya sabunlu suyla ıslatılmış yumuşak bir bezle silip temizleyin.

10. Servis parçaları listesi

- A : Parça no.
- B : Kod no.
- C : Kullanılan sayı
- D : Açıklamalar

DİKKAT

HiKOKI Güç Takımlarının onarımı, modifikasyonu ve gözden geçirilmesi HiKOKI yetkili Servis Merkezi tarafından yapılmalıdır.

HiKOKI yetkili Servis Merkezine tamir ya da bakım amacıyla başvurulduğunda Parça Listesinin takım ile birlikte verilmesi faydalı olacaktır.

Güç takımlarının çalıştırılması ve bakımlarının yapılması esnasında her ülke için belirtilen güvenlik düzenlemelerine ve standartlarına uyulması gerekmektedir.

DEĞİŞİKLİKLER

HiKOKI Ağır İş Aletleri en son teknolojik ilerlemelere uygun olarak sürekli değiştirilmekte ve geliştirilmektedir. Dolaysıyla ısıyla, bazı kısımlarda (örneğin kod numaraları ve/veya tasarım gibi) önceden bildirimde bulunulmadan değişiklik yapılabilir.

GARANTİ

HiKOKI Elektrikli El Aletlerine ülkelere özgü hukuki düzenlemeler çerçevesinde garanti vermekteyiz. Bu garanti, yanlış veya kötü kullanım, normal aşınma ve yıpranmadan kaynaklanan arıza ve hasarları kapsamamaktadır. Şikayet durumunda, Elektrikli El Aleti, sökülmemiş bir şekilde, bu kullanım kılavuzunun sonunda bulunan GARANTİ BELGESİYLE birlikte bir HiKOKI yetkili servis merkezine gönderilmelidir.

NOT

HiKOKI'nin süregelen araştırma ve geliştirme programına bağlı olarak burada belirtilen teknik özelliklerde önceden bildirimde bulunulmadan değişiklik yapılabilir.

Havadan yayılan gürültü ve titreşimle ilgili bilgiler

Ölçülen değerlerin EN61029'e uygun olduğu tespit edilmiştir.

Tipik A ağırlıklı ses basınç seviyesi: 95 dB (A)

Tipik A ağırlıklı ses gücü seviyesi: 108 dB (A)

Kulak koruyucusu kullanın.

Tipik ağırlıklı ortalama karekök ivme değeri: 2,6 m/s².

~230 Voltluk elektrikli aletlerle kullanılan güç kaynağı sistemi hakkında bilgi

Elektrikli teçhizatın açma/kapama işlemleri, voltaj dalgalanmasına yol açar.

Bu elektrikli aletin uygunsuz koşullarda işletilmesi, diğer elektrikli teçhizatın çalışmasında olumsuz etki yapabilir.

Ana elektrik şebekesi empedansı 0,29 Ohms veya daha az olan durumlarda, muhtemelen olumsuz bir etki görünmeyecektir.

Genellikle güç kaynağına giden şebeke servis kapasitesi, 25 amper veya daha fazla olan bir bağlantı kutusundan beslenildiğinde izin verilebilir azami ana elektrik şebekesi empedansı aşılmayacaktır.

Elektrik kesilmesi durumunda veya fiş prizden çekildiğinde, düğmeyi hemen OFF (KAPALI) pozisyona getirin. Bu aletin istem dışı çalışmaya başlamasına engel olacaktır.

ОБЩИЕ ПРАВИЛА ПО ТЕХНИКЕ БЕЗОПАСНОСТИ

ПРЕДУПРЕЖДЕНИЕ! Перед использованием электроинструментов должны быть приняты все необходимые меры предосторожности для того, чтобы уменьшить степень риска возгорания, удара электрическим током и снизить вероятность повреждения корпуса инструмента. Эти меры предосторожности включают в себя нижеперечисленные пункты.

Внимательно прочтите все указания, прежде чем Вы попытаетесь использовать инструмент, и сохраните их. Для безопасного использования:

1. Поддерживайте чистоту и порядок на рабочем месте. Любая помеха на рабочем месте или на рабочем столе может стать причиной травмы.
2. Принимайте во внимание окружающую рабочую обстановку. Не работайте с электроинструментом под дождём. Не используйте электроинструмент в помещениях с повышенной влажностью. Поддерживайте хорошее освещение на рабочем месте. Не работайте инструментом при наличии рядом легковоспламеняющихся жидкостей или газов.
3. Остерегайтесь удара электрическим током. Не касайтесь заземлённых поверхностей. Например, трубопроводов, радиаторов, кухонных плит, корпусов холодильников.
4. Во время работы с инструментом не разрешайте детям находиться поблизости. Не позволяйте посторонним дотрагиваться до инструмента или удлинителя. Посторонние лица не должны находиться на рабочей площадке.
5. Закончив работу, сдавайте инструмент на хранение. Место для хранения инструмента должно быть сухим, высоко расположенным и запирается на замок. Дети не должны иметь возможности самостоятельно добраться до инструмента.
6. Не вмешивайтесь в работу машины, прикладывая излишнюю силу. Работа выполняется лучше и безопасней, если инструмент эксплуатируется с штатной скоростью.
7. Правильно выбирайте инструмент для каждой конкретной работы. Не пытайтесь сделать маломощным инструментом работу, которая предназначена для высокомоощного инструмента. Не используйте инструмент в целях, для которых он не предназначен. Например, не пользуйтесь циркулярной пилой для обрезания веток деревьев или резки брёвен.
8. Обратите внимание на выбор рабочей одежды. Не надевайте просторную одежду или драгоценности, т.к. они могут быть захвачены движущимися частями инструмента. На время работы вне помещений рекомендуется надевать резиновые перчатки и ботинки с нескользкой подошвой. Уложите длинные волосы под головным убором.
9. Пользуйтесь защитными очками. Одевайте маску для лица или маску против пыли, если при резке материала выделяется пыль.
10. Используйте оборудование для отвода пыли и грязи. Убедитесь, что Вы используете правильные устройства для присоединения подобного оборудования.
11. Не допускайте порчи электрошнура. Никогда не переносите инструмент, держа его за шнур. Не дергайте за шнур с целью вынуть вилку из розетки. Оберегайте шнур от воздействия нагрева, смазочных материалов и предметов с острыми краями.

12. Перед началом работы закрепите обрабатываемую деталь в тисках. Это безопасней, чем держать заготовку в руке, а также освобождает обе руки для работы с инструментом.
13. Будьте начеку. Постоянно имейте хорошую точку опоры и не теряйте равновесия.
14. Внимательно относитесь к техническому обслуживанию инструмента и его ремонту. Для достижения лучших рабочих характеристик и обеспечения большей безопасности при работе осторожно обращайтесь с инструментом и содержите его в чистоте. При смазке и замене аксессуаров следуйте указаниям в соответствующих инструкциях. Периодически осматривайте электрошнур инструмента и в случае его повреждения отремонтируйте его в уполномоченном сервисном центре. Периодически осматривайте удлинители и в случае повреждения производите их замену. Рукоятки инструмента должны быть сухими и чистыми, не пачкайте их смазочными материалами.
15. Выньте вилку электрошнура из розетки, если инструмент не используется, перед началом техобслуживания, а также перед заменой аксессуаров (ножей, свёрл, фрез).
16. Выньте все регулировочные и гаечные ключи. Возьмите себе за правило, перед тем как включить инструмент, проверять все ли ключи вынуты из него.
17. Избегайте неожиданного запуска двигателя. Не переносите подключенный к электросети инструмент, держа палец на переключателе. Перед тем как вставить штепсель в розетку убедитесь, что переключатель находится в положении "Выкл."
18. Работая вне помещения, пользуйтесь удлинителями. В этом случае используйте только те удлинители, что предназначены для работы на улице. Они имеют соответствующую маркировку.
19. Будьте бдительны. Следите за тем, что вы делаете. Придерживайтесь здравого смысла. Если вы устали, не работайте с инструментом.
20. Проверьте повреждённые детали. Прежде чем продолжить эксплуатацию инструмента, следует тщательно проверить защитный кожух или иные детали, которые имеют повреждения с целью установить, что они в рабочем состоянии и выполняют предназначенную им функцию. Проверьте юстировку и скрепление движущихся деталей, исправность деталей, правильность сборки и любые другие параметры что могут повлиять на их работу. Защитный кожух или другую деталь, которые повреждены, необходимо как следует отремонтировать или заменить в уполномоченном сервисном центре, если иное не указано в инструкции по эксплуатации. Неисправные переключатели замените в уполномоченном сервисном центре. Не работайте с инструментом с неисправным переключателем "Вкл.\ Выкл."
21. Внимание
С целью избежания травмы используйте только те аксессуары или устройства, что указаны в этих инструкциях по эксплуатации или в каталоге фирмы HIKOKI.
22. Ремонт должен осуществляться только в уполномоченном сервисном центре с использованием только оригинальных запасных деталей HIKOKI. В противном случае возможно нанесение серьезного вреда здоровью пользователя.

МЕРЫ ПРЕДОСТОРОЖНОСТИ ПРИ ИСПОЛЬЗОВАНИИ ТОРЦОВОЧНОЙ ПИЛЫ

1. Поддерживайте чистоту вокруг рабочего места. Хорошо содержите и освобождайте его от незакрепленных материалов, таких как стружки и обрезки.
2. Обеспечивайте достаточное общее или местное освещение.
3. Не используйте рабочие инструменты для целей, отличных от тех, которые указаны в инструкции по эксплуатации.
4. Ремонт должен производиться только в уполномоченном сервисном центре. Производитель не несет ответственности за любые повреждения и травмы, произошедшие как по причине ремонта неуполномоченным персоналом, так и по причине неправильной эксплуатации инструмента.
5. Для обеспечения предусмотренной рабочей целостности рабочих инструментов не снимайте установленных крышек или винтов.
6. Не прикасайтесь к движущимся частям или принадлежностям до тех пор, пока не будет отключен источник питания.
7. Используйте инструмент с меньшей нагрузкой, чем та, что указана на паспортной табличке, иначе конечная заготовка может быть испорчена и производительность работы снижена из-за перегрузки мотора.
8. Не протирайте пластмассовые детали растворителем. Такие растворители, как газолин, растворитель, бензин, четыреххлористый углерод, спирт, могут привести к повреждению и растрескиванию пластмассовых деталей. Не протирайте их такими растворителями. Очищайте пластмассовые детали мягкой тканью, слегка смоченной мыльной водой.
9. Используйте только оригинальные запасные детали фирмы HIKOKI.
10. Это устройство можно разбирать только для замены угольных щеток.
11. Детальную схему сборки в данной инструкции по эксплуатации можно использовать только в уполномоченном сервисном центре.
12. Никогда не производите резание черных металлов или каменной кладки.
13. Обеспечивайте достаточное общее или местное освещение. Заготовки и обработанные заготовки размещайте поблизости к нормальной рабочей позиции оператора.
14. При необходимости одевайте соответствующее защитное снаряжение, такое как: Средства защиты органов слуха для снижения риска потери слуха, вызванной работой. Средство защиты глаз для снижения риска травмы глаз. Респиратор для снижения риска вдыхания вредной пыли. Рукавицы для работы с полотнами пилы (полотна должны переноситься в футляре, если это возможно) и грубыми материалами.
15. Оператор должен быть соответствующим образом обучен пользованию, настройке и эксплуатации станка.
16. Избегайте удалять любые обрезки или другие части заготовки из области резания до тех пор, пока станок работает, и головка пилы не будет установлена в исходное положение.
17. Никогда не используйте торцовочную пилу с нижним предохранительным приспособлением, зафиксированным в открытом положении.
18. Убедитесь, что нижнее предохранительное приспособление двигается равномерно.
19. Не используйте пилу без предохранительных приспособлений, установленных на своих местах, в хорошем рабочем состоянии и обслуживаемых должным образом.
20. Используйте правильно заточенные полотна пилы. Соблюдайте максимальную скорость вращения, указанную на полотне пилы.
21. Не используйте полотна пилы, которые повреждены или деформированы.
22. Не используйте полотна пилы, изготовленные из высокоскоростной стали.
23. Используйте только полотна пилы, рекомендуемые фирмой HIKOKI. Использование полотен пилы должно соответствовать правилам EN847-1.
24. Внешний диаметр полотен пилы должен находиться в интервале от 290 мм 305 мм.
25. Выберите соответствующее полотно пилы для материала, который будет резаться.
26. Никогда не эксплуатируйте торцовочную пилу, у которой полотно пилы направлено вверх или в сторону.
27. Убедитесь, что в заготовке отсутствуют посторонние предметы, такие как гвозди.
28. Заменяйте вставку стола, когда она станет изношена.
29. Не используйте пилу для резания чего-либо другого, кроме алюминия, дерева или подобных материалов.
30. Не используйте пилу для резания других материалов, кроме рекомендуемых производителем.
31. Процедура замены полотна, включая метод перестановки, должна быть проведена корректно.
32. Подсоедините торцовочную пилу к пылесборнику при резании дерева.
33. Будьте осторожны при долблении.
34. Во время транспортировки или переноса инструмента, не беритесь за фиксатор. Беритесь за рукоятку вместо фиксатора.
35. Начинайте резание только после того, как мотор достигнет максимальной скорости вращения.
36. Немедленно выключите переключатель в положение OFF (ВЫКЛ) при возникновении нарушения в работе.
37. Выключите питание и подождите, пока полотно остановится перед тем, как обслуживать или настраивать инструмент.
38. Во время резания при повороте и резания при наклоне полотно нельзя поднимать до полной остановки его вращения.
39. Примите во внимание все иные возможные опасности, связанные с операциями резания, такие, как опасность лазерной радиации для ваших глаз, нечаянное прикосновение к движущимся частям на подвижных механических деталях станка и так далее.

ТЕХНИЧЕСКИЕ ХАРАКТЕРИСТИКИ

Максимальные возможности резания Высота × Ширина	0°	61,5 мм × 200 мм или 96 мм × 155 мм		
	Поворот 45°	61,5 мм × 140 мм		
	Наклон влево 45°	40 мм × 200 мм		
	Комбинированный (Наклон влево 45°, Поворот 45°)	40 мм × 140 мм		
Размеры полотна пилы (oD × iD × Толщина)		305 мм × 30 мм × 2,3 мм		
Угол резания при повороте		Правый и левый 0° - 52°		
Угол резания при наклоне		Левый -3° - 48°		
Комбинированный угол резания		Поворот (Правый и Левый) 0° - 45 Наклон (Левый) 0° - 45		
Напряжение (по регионам)*		(110 В, 230 В) √		
Потребляемая мощность*		1520 Вт		
Скорость вращения без нагрузки		4000 мин ⁻¹		
Размеры станка (ширина × глубина × высота)		625 мм × 775 мм × 610 мм		
Модель		C12LCH	C12LC	C12FCH
Вес (без упаковки)		19,5 кг	19 кг	
Цифровой дисплей	Точность ±0,5°	Да	Да	Нет
Лазерный указатель		Да	Нет	Да
	Полная мощность	Po<3 мВт изделие класса лазерного излучения		
	(Лямбда)	654 нм		
	С применением лазера	Лазерный диод		

* Проверьте паспортную табличку на изделии, так как она меняется в зависимости от региона.

СТАНДАРТНЫЕ ПРИНАДЛЕЖНОСТИ

- (1) 305 мм ТСТ полотно пилы (установлено на изделии) 1
 - (2) Пылесборник 1
 - (3) 17 мм накидной ключ 1
 - (4) Узел тисков 1
 - (5) 4 мм шестигранный торцовый гаечный ключ (только C12LCH/C12FCH) 1
- Набор стандартных принадлежностей может быть изменен без уведомления.

ДОПОЛНИТЕЛЬНЫЕ ПРИНАДЛЕЖНОСТИ (ПОСТАВЛЯЮТСЯ ОТДЕЛЬНО)

- (1) Фиксатор и стопор удлинителя
 - (2) Узел тисков опрессовки венца (Включая стопор опрессовки венца (L))
 - (3) Стопор опрессовки венца (L)
 - (4) Стопор опрессовки венца (R)
- Набор дополнительных принадлежностей может быть изменен без уведомления.

ПРИМЕНЕНИЕ

- Резание различных видов алюминиевого профиля и дерева.

РАСПАКОВКА

- Осторожно распакуйте рабочий инструмент и все, связанные с ним отдельные предметы (стандартные принадлежности).
- Внимательно проверьте, чтобы убедиться, что все соответствующие предметы (стандартные принадлежности) на месте.

ПОДГОТОВКА К ЭКСПЛУАТАЦИИ

- 1. Источник электропитания**
Проследите за тем, чтобы используемый источник электропитания соответствовал требованиям к источнику электропитания, указанным на типовой табличке изделия.
- 2. Переключатель "Вкл./ Выкл."**
Убедитесь в том, что переключатель находится в положении "Выкл.". Если вы вставляете штепсель в розетку, а переключатель находится в положении "Вкл.", инструмент немедленно заработает, что может стать причиной серьезной травмы.
- 3. Удлинитель**
Когда рабочая площадка удалена от источника электропитания, пользуйтесь удлинителем. Удлинитель должен иметь требуемую площадь поперечного сечения и обеспечивать работу инструмента заданной мощности. Разматывайте удлинитель только на реально необходимую для данного конкретного применения длину.

4. Когда рабочий инструмент готовят к перевозке, его главные части закрепляют блокировочными штифтами

Немного передвиньте рукоятку таким образом, чтобы блокировочный штифт был отсоединен.

ОСТОРОЖНО

- Установка для транспортировки
Вставьте блокировочный штифт в корпус привода (Рис. 3).

Удалите 6 мм барашковый болт. Поверните шарнир (С), как показано на Рис. 5, и снова зафиксируйте его при помощи 6 мм барашкового болта.

Нижнее предохранительное приспособление закрывает зубья полотна в передней части станка.

- Резание

Немного передвиньте рукоятку таким образом, чтобы блокировочный штифт был отсоединен.

Удалите 6 мм барашковый болт. Поверните шарнир (С), как показано на Рис. 6, и снова зафиксируйте его при помощи 6 мм барашкового болта.

5. Присоедините пылесборник к главному устройству (Рис. 1)

- (1) Когда пылесборник наполнится опилками, пыль будет вылетать из пылесборника во время вращения полотна пилы.

Периодически проверяйте пылесборник и опорожняйте его до того, как он наполнится.

- (2) Во время резания при наклоне и комбинированного резания, присоедините пылесборник под прямым углом к поверхности опоры, как показано на Рис. 4.

ОСТОРОЖНО

- Чаще проверяйте пылесборник, чтобы предохранить короб и предохранительное приспособление от засорения.

Во время комбинированного резания опилки будут накапливаться быстрее, чем обычно.

6. Установка

Убедитесь, что станок всегда прикреплен к верстаку.

Прикрепите рабочий инструмент к плоскому, горизонтальному рабочему верстаку.

Выберите болты диаметром 8 мм, подходящие по длине к толщине верстака.

Длина болтов должна составлять по меньшей мере 35 мм плюс толщина верстака.

Например, используйте болты размером 8 мм × 60 мм для верстака толщиной 25 мм.

РЕГУЛИРОВАНИЕ ЭЛЕКТРОИНСТРУМЕНТА ПЕРЕД ЭКСПЛУАТАЦИЕЙ

ОСТОРОЖНО

Сделайте все необходимые регулировки перед тем, как вставить вилку в розетку.

1. Проверьте, чтобы нижнее предохранительное приспособление двигалось равномерно

ОСТОРОЖНО

- Эта торцовочная пила оснащена замком головки пилы в качестве предохранительного устройства.

- Чтобы опустить головку пилы для резания, защелку нужно освободить, нажав на блокировочный рычаг (D) большим пальцем руки.

- (1) Когда Вы опускаете вниз рукоятку, одновременно нажимая на блокировочный рычаг (D), следите за тем, чтобы нижнее предохранительное приспособление двигалось равномерно (Рис. 7).

- (2) Далее, проверьте, что нижнее предохранительное приспособление возвращается в исходное положение, когда рукоятка поднята.

ПРОЦЕДУРА РЕЗАНИЯ

ПРЕДУПРЕЖДЕНИЕ

- Во избежание травмы, никогда не снимайте и не ставьте заготовку на стол во время эксплуатации устройства.

- Никогда не помещайте Ваши руки внутрь зоны, обозначенной меткой возле предупредительного знака в то время, как устройство работает. Это может создать опасные условия (см. Рис. 8).

ОСТОРОЖНО

- Опасно снимать или устанавливать заготовку в то время, как вращается полотно пилы.

- Во время резания, убирайте стружку с поворотного стола.

- Если скопится слишком много стружки, полотно пилы покажется из распиливаемого материала. Никогда не помещайте Вашу руку или что-либо еще поблизости показавшегося полотна.

1. Прочно зафиксируйте распиливаемый материал в узле тисков таким образом, чтобы он не двигался во время резания

2. Функционирование переключателя

Нажатие на пусковой переключатель включает переключатель. Отпускание пускового переключателя выключает переключатель.

3. Регулирование фиксатора (B) (Рис. 9)

Ослабьте 6 мм болт при помощи поставляемого 10 мм накидного ключа. Отрегулируйте фиксатор (B) так, чтобы его нижняя поверхность контактировала с верстаком или поверхностью стола.

4. Использование узла тисков (стандартная принадлежность) (Рис. 10)

- (1) Узел тисков может быть установлен или на левом ограждении (ограждение (B)), или на правом ограждении (ограждение (A)), путем ослабления 6 мм барашкового болта (A).

- (2) Винтовой фиксатор может быть поднят или опущен в соответствии с высотой заготовки путем ослабления 6 мм барашкового болта (B). После регулировки, прочно затяните 6 мм барашковый болт (B) и зафиксируйте винтовой фиксатор.

- (3) Поверните верхнюю рукоятку и надежно зафиксируйте заготовку на месте.

ПРЕДУПРЕЖДЕНИЕ

- Всегда надежно прижимайте зажимом или тисками заготовку к ограждению; в противном случае заготовка может быть выброшена со стола, и вызвать телесные повреждения.

ОСТОРОЖНО

- Всегда проверяйте, чтобы головка двигателя не прикасалась к узлу тисков, когда ее опускают для резания. Если есть какая-либо опасность, что это может произойти, ослабьте 6 мм барашковый болт и переместите узел тисков в положение, в котором он не будет прикасаться к полотну пилы.

5. Подтверждение для использования вспомогательного ограждения (Рис. 11)

Данный механизированный инструмент оборудован вспомогательным ограждением. В случае резания под прямым углом используйте вспомогательное ограждение. Теперь Вы можете устойчиво резать материал с широкой задней поверхностью.

В случае резания при левом наклоне, поднимите вспомогательное ограждение вверх, как показано на Рис. 11, и затем поверните его против часовой стрелки.

ПРЕДУПРЕЖДЕНИЕ

- В случае резания при левом наклоне, поверните вспомогательное ограждение против часовой стрелки (Рис. 8). Если его не повернуть против часовой стрелки, главный корпус или полотно пилы могут коснуться вспомогательного ограждения, что может привести к травме.

6. Использование чернильной метки

При поднятии рабочей секции, нижнее предохранительное приспособление поднимется и появится полотно пилы.

Поравняйте чернильную метку с полотном пилы.

ОСТОРОЖНО

Никогда не поднимайте нижнее предохранительное приспособление в то время, как вращается полотно пилы.

Если вспомогательное ограждение прикоснется к нему, это может не только неблагоприятно сказаться на точности резания, но и привести к повреждению предохранительного приспособления.

7. Регулировка положения линии лазера (Только модель C12LCH/C12FCH)

Нанесение чернильной метки может быть легко сделано на этом инструменте по лазерному указателю. Переключатель включает лазерный указатель (Рис. 12).

Включение переключателя лазерного указателя при включенном переключателе цифрового дисплея включит лазерный указатель. (Для модели C12FCH, только переключатель лазерного указателя.)

В зависимости от Вашего выбора способа резания, линию лазера можно поравнять с левой стороной режущего полотна (полотно пилы) или с чернильной меткой с правой стороны.

Линия лазера отрегулирована по ширине полотна пилы на момент выпуска с завода. Отрегулируйте положения полотна пилы и линии лазера, выполнив следующие шаги, чтобы приспособить их к выбранному Вами способу.

- (1) Включите лазерный указатель и сделайте паз глубиной приблизительно 5 мм на заготовке, которая имеет приблизительно 38 мм в высоту и 89 мм в ширину. Удерживайте заготовку с пазом тисками, чтобы оно не двигалось.
- (2) Затем вставьте 4 мм шестигранный торцевой гаечный ключ в отверстие диаметром 12 на боку корпуса привода, поверните шестигранный торцевой винт, чтобы переместить линию лазера. (Если Вы повернете шестигранный торцевой винт по часовой стрелке, линия лазера сместится вправо, а если Вы повернете его против часовой стрелки, линия лазера сместится влево). Если Вы работаете с чернильной меткой, которая выровнена с левой стороной полотна пилы, поравняйте линия лазера

с левым краем пазы (Рис. 13). Если Вы выравниваете ее с правой стороной полотна пилы, поравняйте линию лазера с правой стороной пазы.

- (3) После регулировки положения линии лазера, нанесите под прямым углом чернильную метку на заготовке и поравняйте чернильную метку с линией лазера. Во время выравнивания чернильной метки, передвигайте заготовку понемногу и закрепите ее тисками и положите, когда линия лазера совпадет с чернильной меткой. Снова продолжите работу над пазом и проверьте положение линии лазера. Если Вы хотите изменить положение линии лазера, сделайте регулировки снова, выполняя действия пунктов с (1) по (3).

ПРЕДУПРЕЖДЕНИЕ (Рис. 15 и Рис. 16)

- Перед тем, как включать вилку в розетку убедитесь, что главное устройство и лазерный указатель выключены.
- Соблюдайте предельную осторожность в обращении с пусковым переключателем во время регулировки линии лазера, когда вилка вставлена в розетку во время эксплуатации. Если нечаянно нажать пусковой переключатель, полотно пилы может начать вращаться и привести к непредвиденным несчастным случаям.
- Не снимайте лазерный указатель для использования в других целях.

ОСТОРОЖНО

- Лазерное излучение - не смотрите на луч.
 - Лазерное излучение на рабочем столе. Не смотрите на луч.
- Если лазерный луч попадет прямо в Ваши глаза, он может повредить их.
- Не разбирайте его.
 - Не подвергайте лазерный указатель (главный корпус устройства) сильным ударам; в противном случае, положение линии лазера может сместиться в результате повреждения лазерного указателя, а также сократится срок его службы.
 - Включайте лазерный указатель только во время операции резания. Длительная работа лазерного указателя может привести к сокращению срока его службы.
 - Использование органов управления или регулировок или характеристик процедур, отличных от описанных в этом документе, может привести к воздействию на Вас опасного излучения.

ПРИМЕЧАНИЕ

- Выполняйте резание при совмещении чернильной метки с линией лазера.
- При совмещении чернильной метки и линии лазера, сила и слабость света будет изменяться, что в результате даст стабильную операцию резания, так как Вы легко сможете распознать соответствие метки. Это обеспечивает минимальные ошибки резания.
- Во время эксплуатации вне помещений или около окна, может оказаться сложным следить за линией лазера из-за солнечного света. При таких обстоятельствах, перейдите в место, которое не находится под воздействием прямых солнечных лучей и продолжите эксплуатацию.
- Не тяните за провод позади рабочей головки и не оборачивайте его вокруг Вашего пальца, деревянной детали и т.п.; в противном случае провод может оторваться и лазерный указатель может не гореть.

- Периодически проверяйте и убеждайтесь в том, что линия лазера находится в нужном положении. В качестве метода проверки, нанесите прямую чернильную метку на заготовке, высотой около 38 мм и шириной 89 мм, и проверьте, что линия лазера совпадает с чернильной меткой [Отклонение между чернильной меткой и линией лазера должно быть меньше, чем ширина чернильной метки (0,5 мм)] (Рис. 14).

8 Панель цифрового дисплея (для модели C12LCH и модели C12LC) (Рис. 17 и Рис. 18)

- (1) При включении переключателя цифрового дисплея появится индикация 0° как для угла резания при повороте, так и для угла резания при наклоне, независимо от угла главного устройства.
- (2) Поравняйте угол главного устройства с углом наклона (0°) и углом поворота (0°) и удерживайте их кнопки сброса в течение по крайней мере 0,2 секунды.
- (3) Включение переключателя лазерного указателя при включенном переключателе цифрового дисплея включит лазерный указатель. (Для модели C12FCH, только переключатель лазерного указателя.)

ОСТОРОЖНО

- При работе с цифровой панелью, секция головки двигателя должна находиться в верхнем крайнем положении и полотно должно быть остановлено.
- Если число, показанное на цифровом дисплее угла резания при повороте отличается от угла принудительной остановки (например, 45,0° → 45,5°, 31,6° → 32,0°), то принудительная остановка, возможно, немного отклонилась от своего правильного положения. Если это произойдет, сделайте следующее.
 - (1) Переместите поворотный стол влево и вправо, ослабив боковую рукоятку, и установите поворотный стол в правильное положение.
 - (2) Если числа на дисплее в случае принудительной остановки все еще не совпадают, верните поворотный стол в положение 0°. Затем переместите поворотный стол влево и вправо, ослабив боковую рукоятку, как показано на Рис. 19. После установки его в правильное положение 0°, снова нажмите кнопку сброса.

ПРИМЕЧАНИЕ

- Перед началом резания поравняйте главное устройство с углом резания при повороте 0° и углом резания при наклоне 0° и удерживайте их кнопки сброса в течение по крайней мере 0,2 секунды. Если Вы нажмете переключатель цифрового дисплея в положение ON(ВКЛ), не поравняв главное устройство с 0°, то числа, появляющиеся на цифровом дисплее, и угол главного устройства не будут совпадать.
- Лазерный указатель не загорится, если переключатель цифрового дисплея выключен. (только для модели C12LCH)
- Не используйте главное устройство вблизи оборудования, которое генерирует электрические помехи, такого как генераторы. Электрические помехи могут стать причиной неправильных показаний или неправильной работы цифрового дисплея.

9. Операция резания

Как показано на Рис. 20, ширина полотна пилы является шириной разреза. Поэтому, передвиньте

заготовку вправо (если смотреть из позиции оператора), если необходимо обеспечить длину ①, или влево, если необходимо обеспечить длину ②.

(Только модель C12LCH/C12FCH)

При использовании лазерного указателя, совместите линию лазера с левой стороной полотна пилы, и затем совместите чернильную метку с линией лазера.

- (2) Когда полотно пилы достигнет максимальной скорости вращения, медленно опустите рукоятку, одновременно нажимая блокировочный рычаг (D) и подведите полотно пилы в близость с распиливаемым материалом.
- (3) Когда полотно пилы коснется заготовки, постепенно опускайте рукоятку, врезаясь в заготовку.
- (4) После резания заготовки на нужную глубину, выключите двигатель в положение OFF (ВЫКЛ), и дайте полотну пилы полностью остановиться перед тем, как поднять рукоятку с заготовки для возврата в полностью отведенное положение.

ОСТОРОЖНО

- Чтобы узнать максимальные размеры резания, обратитесь к таблице "ТЕХНИЧЕСКИЕ ХАРАКТЕРИСТИКИ".
- Усиленное давление на рукоятку не увеличивает скорость резания. Наоборот, слишком большое давление может привести к перегрузке мотора и/или снижению эффективности резания.
- Убедитесь, что пусковой переключатель выключен в положение OFF (ВЫКЛ) и шнур питания вынут из розетки всякий раз, когда инструмент не используется.
- Всегда выключайте питание и давайте полотну пилы полностью остановиться перед тем, как поднимать рукоятку с заготовки. Если поднять рукоятку в то время, как полотно пилы все еще вращается, отрезанная часть может быть зажата полотном пилы, что может привести к опасному разбрасыванию фрагментов.
- Каждый раз, как закончена одна часть операции глубокого резания, выключайте переключатель и проверяйте, что полотно пилы остановилось. Затем поднимайте рукоятку, и возвращайте ее в полностью отведенное положение.
- Будьте полностью уверенным в том, что Вы удалили отрезанный материал с верха поворотного стола, и затем проследуйте к следующему шагу.

10. Процесс резания при повороте

- (1) Ослабьте боковую рукоятку и нажмите рычаг до упора стопоров. Затем отрегулируйте поворотный стол так, чтобы индикатор поравнялся с желаемым значением на шкале резания при повороте (Рис. 21).
- (2) Снова затяните боковые рукоятки в желаемом положении.

ПРИМЕЧАНИЕ

- Принудительные остановки предусмотрены при повороте вправо и влево от центрального значения 0°, на значениях 15°, 22,5°, 31,6° и 45°. Проверьте, что шкала резания при повороте и указатель индикатора должным образом выровнены.
- Эксплуатация пилы с невыровненными шкалой резания при повороте и индикатором, или с боковой рукояткой, не затянутой должным образом, приведет к низкой точности резания.

ОСТОРОЖНО

- Никогда не снимайте боковую рукоятку; использование инструмента без нее является опасным.

С целью предотвращения несчастных случаев и травм всегда прочно затягивайте рукоятку поворота.

11. Процесс резания при наклоне (Рис. 22)

- (1) Ослабьте зажимной рычаг и наклоните полотно пилы влево.
- (2) Отрегулируйте угол наклона в желаемом положении, наблюдая за шкалой наклона и индикатором, затем затяните зажимной рычаг.

ПРЕДУПРЕЖДЕНИЕ

- Когда заготовка закреплена на левой или правой стороне стола, короткая отрезанная часть останется на правой или левой стороне полотна пилы. Всегда выключайте питание и позволяйте полотну пилы полностью остановиться перед тем, как полностью поднять рычаг с заготовки.

Если поднять рычаг в то время, как полотно еще вращается, отрезанная часть может быть зажата полотном пилы, что может привести к опасному разбрасыванию фрагментов.

- Если процесс резания при наклоне остановлен на середине пути, продолжите процесс резания после полного поднятия моторной головки в исходное положение.

Если начать его с середины пути, без отвода назад, это приведет к тому, что предохранительное приспособление будет зажато в прорезанном пазе заготовки и коснется полотна пилы.

12. Точная регулировка угла резания при наклоне (Рис. 23 и Рис. 24)

- (1) Возьмитесь за рукоятку на головке двигателя и установите ее под необходимым углом резания при наклоне. Временно затяните зажимной рычаг.

ОСТОРОЖНО

- Если ее недостаточно прочно затянуть, головка двигателя может внезапно сдвинуться или соскочить, что может привести к травме. Убедитесь, что Вы достаточно прочно затянули головку двигателя таким образом, что он не будет двигаться.

- (2) Произведите регулировки угла резания при наклоне, взявшись за рукоятку и передвигая головку (А).

ПРИМЕЧАНИЕ

- Поворот головки (А) по часовой стрелке делает возможной точную регулировку главного устройства влево (если смотреть спереди).

Поворот головки (А) против часовой стрелки делает возможной точную регулировку главного устройства вправо (если смотреть спереди).

Если Вы наклоните главное устройство в направлении, которое не создает нагрузки на пластину (А) и потяните пластину (А), положение контакта изменится и правильный угол наклона станет равным 3°.

Если Вы наклоните главное устройство в направлении, которое не создает нагрузки на пластину (В) и потяните пластину (В), положение контакта изменится и правильный угол наклона станет равным 48°.

- (3) После установки на желаемый угол, затяните зажимной рычаг и зажмите головку двигателя.

ОСТОРОЖНО

- Всегда проверяйте, что зажимной рычаг закреплен и головка двигателя зажата. Если Вы попытаетесь произвести резание под углом, не зажав головку двигателя, головка двигателя может неожиданно сдвинуться, что может привести к травме.

13. Процесс комбинированного резания

Комбинированное резание может быть выполнено путем следования указаниям пунктов 10 и 11 выше. Чтобы узнать максимальные размеры при комбинированном резании, обратитесь к таблице «ТЕХНИЧЕСКИЕ ХАРАКТЕРИСТИКИ».

ОСТОРОЖНО

- Всегда закрепляйте заготовку со стороны правой руки при комбинированном резании. Никогда не поворачивайте стол вправо для выполнения комбинированного резания, так как полотно пилы может затем коснуться зажима или тисков, которые удерживают заготовку, вызвать травмы или повреждение.

14. Резание длинных материалов

При резании длинных материалов используйте дополнительную платформу той же высоты, что и высота фиксатора (дополнительная принадлежность) и основание специального дополнительного оборудования.

Объем: деревянный материал
(ширина × высота × длина)
200 мм × 50 мм × 1400 мм

15. Установка фиксаторов (дополнительная принадлежность)

Фиксаторы помогают прочно удерживать на месте длинные заготовки во время процесса резания.

- (1) Как показано на Рис. 25, используйте стальной угольник для того, чтобы поравнять верхний край фиксаторов с поверхностью основания.

Ослабьте 6 мм барашковую гайку. Поверните 6 мм болт регулировки высоты и отрегулируйте высоту фиксатора.

- (2) После выполнения регулировки прочно затяните барашковую гайку и закрепите фиксатор 6 мм шаровым болтом (дополнительная принадлежность). Если длина 6 мм болта регулировки высоты недостаточна, подложите снизу тонкую пластину. Убедитесь, что конец 6 мм болта регулировки высоты не торчит из фиксатора.

16. Стопор для точного резания (Стопор и фиксатор являются дополнительными принадлежностями)

Стопор облегчает продолжительное точное резание в пределах длин от 280 мм до 450 мм.

Для установки стопора, прикрепите его к фиксатору при помощи 6 мм барашкового болта, как показано на Рис. 26.

17. Подтверждение для использования тисков опрессовки венца, стопора опрессовки венца (L) и (R) (дополнительные принадлежности)

- (1) Стопор опрессовки венца (L) и (R) (дополнительные принадлежности) позволяют упростить резку опрессовки венца без наклона полотна пилы. Установите их в основании по обеим сторонам, как показано на Рис. 27. После вставки затяните 6 мм шаровые болты, чтобы закрепить стопоры опрессовки венца.

- (2) Тиски опрессовки венца (B) (дополнительная принадлежность) могут быть установлены как на

левом ограждении (ограждение (В)) так и на правом ограждении (ограждение (А)). Их можно объединить со стопором опрессовки венца и тиски могут быть вдавлены вниз.

Затем поверните верхнюю рукоятку так, так это необходимо для того, чтобы надежно прикрепить опрессовку венца на место. Чтобы поднять или опустить узел тисков, сначала ослабьте 6 мм барашковый болт.

После регулировки высоты, прочно затяните 6 мм барашковый болт; затем поверните верхнюю рукоятку так, как это необходимо для того, чтобы надежно прикрепить опрессовку венца на место (См. Рис. 28).

Расположите опрессовку венца так, чтобы ее КРОМКА КОНТАКТА СО СТЕНОЙ находилась против направляющего угольника, а его КРОМКА КОНТАКТА С ВЕРХНИМ КРАЕМ находилась напротив стопоров опрессовки венца, как показано на Рис. 28. Отрегулируйте опрессовку венца.

Стопоры соответствуют размеру опрессовки венца. Затяните 6 мм барашковый болт, чтобы закрепить стопоры опрессовки венца.

ПРЕДУПРЕЖДЕНИЕ

- Всегда прочно зажимайте фиксатором или тисками опрессовку венца к ограждению; в противном случае опрессовка венца может быть выброшена со стола, и причинить телесные повреждения. Не выполняйте резание при наклоне. Главный корпус или полотно пилы может коснуться вспомогательного ограждения, что может привести в травме.

ОСТОРОЖНО

- Всегда проверяйте, чтобы головка двигателя (см. Рис. 1) не прикасалась к узлу тисков, когда ее опускают для резания. Если есть какая-либо опасность, что это может произойти, ослабьте 6 мм барашковый болт и переместите узел тисков в положение, в котором он не будет прикасаться к полотну пилы.

УСТАНОВКА И СНЯТИЕ РЕЖУЩЕГО ДИСКА

ПРЕДУПРЕЖДЕНИЕ

- Для предотвращения несчастных случаев или травм, всегда выключайте пусковой переключатель и вынимайте вилку из розетки перед снятием и установкой полотна.

Если производить резание в положении, когда болт недостаточно затянут, болт может ослабнуть, полотно может вырваться, и нижнее предохранительное приспособление может быть повреждено, что приведет к травмам.

Также, проверьте, что болты должным образом затянуты, перед тем, как вставить вилку в розетку.

- Если болты завинчивать или вывинчивать, применяя иные инструменты, чем 17 мм накидной ключ (стандартная принадлежность), может возникнуть чрезмерная или недостаточная затяжка, что может привести к травме.

1. **Установка полотна пилы (Рис. 29, Рис. 30, Рис. 31 и Рис. 32)**

- (1) Поверните нижнее предохранительное приспособление (пластмассовое) в верхнее положение.

- (2) Используйте отвертку для отвинчивания 5 мм винта, крепящего чехол шпинделя, и затем снимите чехол шпинделя.

- (3) Нажмите на защелку шпинделя и ослабьте болт при помощи 17 мм накидного ключа (стандартная принадлежность).

Так как болт имеет левостороннюю резьбу, ослабляйте его, вращая его вправо, как показано на Рис. 31.

ПРИМЕЧАНИЕ

- Если защелка шпинделя легко не защелкивается, фиксируя шпиндель, поверните болт при помощи 17 мм накидного ключа, одновременно нажимая на защелку шпинделя.

Шпиндель полотна пилы защелкнут, если защелка шпинделя вжата внутрь.

- (4) Снимите болт и промыватель (D).

- (5) Поднимите нижнее предохранительное приспособление и установите полотно пилы.

ПРЕДУПРЕЖДЕНИЕ

При установке полотна пилы, убедитесь, что метка индикатора вращения на полотне пилы и направление вращения привода (см. Рис. 1) должным образом совпадают.

- (6) Тщательно очистите промыватель (D) и болт, и установите их на шпиндель полотна пилы.

- (7) Нажмите на защелку шпинделя и затяните болт, поворачивая его влево стандартным приспособлением ключом (17 мм накидным ключом) как показано на Рис. 31.

ОСТОРОЖНО

- Убедитесь, что защелка шпинделя вернулась в оттянутое положение после установки или снятия полотна пилы.

- Затяните болт, чтобы он не ослаб во время эксплуатации.

Убедитесь, что болт должным образом затянут, перед тем, как включать двигатель.

2. Снятие полотна пилы

Снимите полотно пилы, повторив в обратном порядке операции, описанные выше в параграфе 1. Полотно пилы легко может быть снято после поднятия нижнего предохранительного приспособления.

ОСТОРОЖНО

- Никогда не пытайтесь устанавливать полотно пилы иных размеров, чем 290 мм - 305 мм в диаметре.

ТЕХНИЧЕСКОЕ ОБСЛУЖИВАНИЕ И ОСМОТР

ПРЕДУПРЕЖДЕНИЕ

Во избежание несчастного случая или травмы, всегда убеждайтесь, что пусковой выключатель выключен в положение OFF (ВЫКЛ) и вилка вынута из розетки, перед тем, как производить любое обслуживание или обследование этого инструмента.

1. Обследование полотна пилы

Всегда немедленно заменяйте полотно пилы при первых признаках износа или повреждения. Поврежденное полотно пилы может стать причиной травмы, а изношенное полотно пилы может вызвать неэффективную работу и возможную перегрузку мотора.

ОСТОРОЖНО

- Никогда не используйте тупое полотно пилы. Если полотно пилы тупое, его сопротивление нажатую руку на рукоятку инструмента возрастает, что делает опасной эксплуатацию рабочего инструмента.

2. Осмотр рычага (Рис. 33 и Рис. 34)

Если болты с шестигранными головками М8 (2) ослабнут, поравняйте стороны ограждения и полотно пилы при помощи стального угольника. После регулировки полотна пилы и ограждения таким образом, чтобы угол между ними был минимален, затяните предохранительные болты с шестигранными головками (2).

3. Осмотр угольных щеток (Рис. 35 и Рис. 36)

Угольные щетки в моторе являются изнашиваемыми деталями.

Если угольные щетки будут чрезмерно изношенными, может произойти поломка мотора. Поэтому, периодически обследуйте угольные щетки и заменяйте их, когда их износ достигнет линии предельного износа, как показано на **Рис. 35**. Также, содержите угольные щетки в чистоте, чтобы они плавно перемещались внутри фиксаторов щеток.

Угольные щетки можно легко снять после снятия колпачков щеток (см. **Рис. 36**) при помощи плоской отвертки.

4. Обслуживание мотора (см. Рис. 1)

Основным компонентом мотора является обмотка. Соблюдайте предельную осторожность, чтобы не повредить обмотку из-за попадания на нее смазочного масла или воды.

ПРИМЕЧАНИЕ

- Скопление пыли и тому подобного внутри мотора может привести к неисправностям в работе. После использования мотора в течение 50 часов или около того, дайте инструменту поработать без нагрузки, и обдуться сухим воздухом из вентиляционных отверстий с задней стороны мотора. Данное действие является эффективным для удаления пыли и тому подобного.

5. Осмотр винтовых соединений

Регулярно обследуйте каждый узел рабочего инструмента на предмет ослабленных соединений. Затягивайте болты на любой ослабленной детали.

ПРЕДУПРЕЖДЕНИЕ

- Для предотвращения травмы, никогда не эксплуатируйте рабочий инструмент, если любой его узел имеет ослабленные соединения.

6. Осмотр нижнего предохранительного приспособления для надлежащей эксплуатации

Перед каждым использованием устройства, проверьте нижнее предохранительное приспособление (см. **Рис. 7**), чтобы убедиться в том, что оно находится в хорошем состоянии и плавно перемещается.

Никогда не используйте устройство если нижнее предохранительное устройство не функционирует должным образом и не находится в хорошем механическом состоянии.

7. Хранение

После завершения эксплуатации инструмента, проверьте выполнение следующих действий:

- (1) Пусковой переключатель находится в положении OFF (ВЫКЛ),

- (2) Вилка вынута из розетки,

- (3) Если инструмент не используется, храните его в сухом месте, недоступном для детей.

8. Смазка

Смазывайте следующие трущиеся поверхности ежемесячно, чтобы поддерживать рабочее устройство в хорошем эксплуатационном состоянии в течение длительного времени (**Рис. 1** и **Рис. 2**).

Рекомендуется использование машинного масла.

Точки смазки:

* Вращающаяся часть шарнира

* Вращающаяся часть узла тисков

9. Очистка

Периодически удаляйте стружки, пыль и другие отходы с поверхности рабочего устройства, особенно с внутренней стороны нижнего предохранительного устройства при помощи смоченной мыльной водой ткани. Чтобы избежать неисправностей в работе мотора, защищайте его от контакта с маслом или водой.

(Только модель C12LCH/C12FCH)

Если линия лазера перестанет быть видимой из-за налипания стружки и тому подобного на окне светоизлучающей части лазерного указателя, вытрите и очистите окно при помощи сухой ткани или ткани, увлажненной мыльной водой и т.п.

10. Порядок записей по техобслуживанию

A: пункт №

B: код №

C: количество применений

D: замечания

ОСТОРОЖНО

Ремонт, модификацию и осмотр механизированного инструмента фирмы HiKOKI следует проводить в авторизованном сервисном центре HiKOKI.

Этот перечень запасных частей пригодится при представлении его вместе с инструментом в авторизованный сервисный центр HiKOKI с запросом на ремонт или прочее обслуживание.

При работе и обслуживании механизированных инструментов нужно соблюдать правила и стандарты безопасности, действующие в каждой данной стране.

ЗАМЕЧАНИЕ

Фирма HiKOKI непрерывно работает над усовершенствованием своих изделий, поэтому мы сохраняем за собой право на внесение изменений в технические характеристики, упомянутые в данной инструкции по эксплуатации, без предупреждения об этом.

ГАРАНТИЯ

Мы гарантируем соответствие автоматических инструментов HiKOKI нормативным/национальным положениям. Данная гарантия не распространяется на дефекты или ущерб, возникший вследствие неправильного использования или ненадлежащего обращения, а также нормального износа. В случае подачи жалобы отправляйте автоматический инструмент в неразобранном состоянии вместе с ГАРАНТИЙНЫМ СЕРТИФИКАТОМ, который находится в конце инструкции по обращению, в авторизованный центр обслуживания HiKOKI.

ПРИМЕЧАНИЕ

На основании постоянных программ исследования и развития, HiKOKI оставляют за собой право на изменение указанных здесь технических данных без предварительного уведомления.

Информация, касающаяся создаваемого шума и вибрации

Измеряемые величины были определены в соответствии с EN61029.

Типичный средневзвешенный уровень звукового давления: 95 дБ (А)

Типичный средневзвешенный уровень звуковой мощности: 108 дБ (А)

Надевайте наушники.

Типичное значение вибрации: 2,6 м/с².

Информация о системе питания, используемой с электрическим инструментом для которого предусмотрена паспортное напряжение 230 В переменного тока

Действия по включению и выключению электрических приборов вызывают скачки напряжения.

Эксплуатация данного электрического инструмента при неблагоприятных сетевых условиях может оказать неблагоприятное воздействие на работу других электрических приборов.

При полном сопротивлении сети, равном или меньшем 0,29 Ом, вероятнее всего не будет негативных эффектов. Обычно максимальное допустимое полное сопротивление сети не будет превышено, если ответвление к сетевой розетке питается от соединительной коробки мощностью 25 ампер или выше. В случае отключения электричества, или если сетевая вилка будет вынута из розетки, немедленно верните переключатель в положение OFF (ВЫКЛ). Это предотвратит неконтролируемый перезапуск устройства.

C12LCH (1/3)

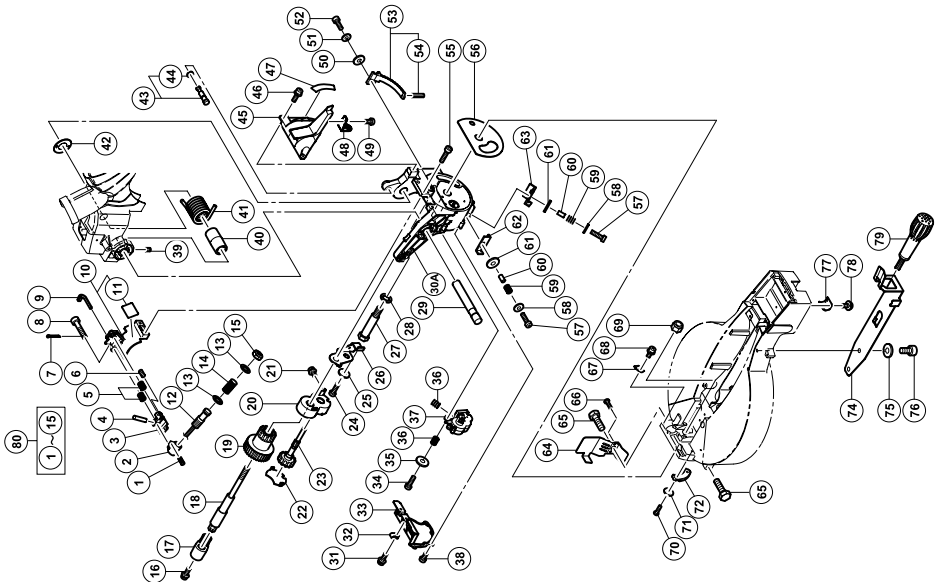

A	B	C	D
1	323-141	1	
2	323-137	1	
3	323-138	1	
4	949-900	1	D3 × 14
5	323-142	2	
6	962-782	1	M5 × 6
7	949-531	1	D2 × 12
8	323-144	1	M5
9	975-144	1	"11"
10	323-139	1	
11		1	
12	323 647	1	
13	323-143	2	
14	323-140	1	
15	323-136	1	
16	323-208	1	M6 × 20
17	322-935	1	M10
18	323-665	1	
19	323-666	1	
20	323-597	1	
21	304-043	1	M4 × 10
22	323-598	1	
23	323-599	1	
24	949-921	1	
25	949-454	1	M5 × 16
26	323-596	1	
27	322-933	1	
28	322-934	1	M16
29	323-593	1	
30	323-663	1	
31	993-539	1	M4 × 16
32	980-523	1	
33	323-600	1	
34	949-241	1	M5 × 20
35	949-432	1	M6
36	323-142	2	
37	323-619	1	
38	949-216	4	M4 × 10
39	307-956	1	M6 × 10
40	323-594	1	
41	323-595	1	
42	323-684	1	
43	302-518	1	"44"
44	984-528	1	P.6
45	323-601	1	"47-49"
46	990-541	2	M5 × 16
47	323-602	1	
48	322-963	1	
49	949-214	1	M4 × 6
50	949-431	1	M5
51	949-454	1	M5 × 16
52	949-821	1	"54"
53	323-664	1	D3 × 14
54	949-900	1	D3 × 14
55	949-660	2	M6 × 20
56	323-683	1	
57	949-221	2	M4 × 20
58	949-423	2	M4
59	323-142	2	
60	303-006	2	D4 × 10
61	949-432	2	M6
62	323-662	1	
63	323-661	1	
64	323-659	1	
65	303-409	2	M8 × 25
66	935-196	2	M4 × 12
67	322-893	1	
68	304-043	1	M4 × 10
69	680-418	1	M12
70	949-217	2	M4 × 12
71	949-423	2	M4
72	323-607	1	
74	323-627	1	
75	949-457	2	M8
76	949-655	2	M8 × 16
77	323-609	1	
78	307-635	2	M4 × 10
79	323-680	1	
80	323-646	1	"1-10,12-15"

C12LCH (2/3)

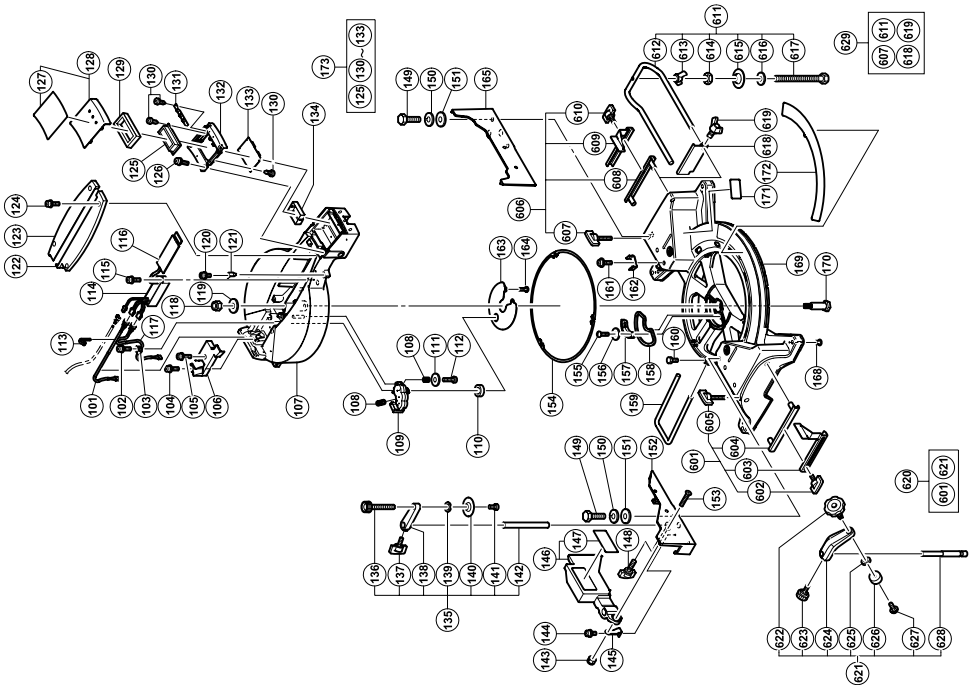

A	B	C	D
101	323-658	1	380MM
102	993-539	1	M4 x 16
103	973-313	1	M4 x 10
104	304-043	1	M4 x 16
105	993-539	1	M4 x 16
106	323-650	1	
107	323-624	1	
108	323-142	2	
109	323-619	1	
110	323-622	1	
111	949-432	1	M6
112	949-241	1	M5 x 20
113	976-144	1	
114	323-621	1	
115	993-539	1	
116	323-617	1	M4 x 16
117	323-620	1	160MM
118	976-348	1	M8
119	318-929	1	M4 x 10
120	304-043	1	
121	318-927	1	
122	323-648	1	
123	323-649	1	
124	980-541	4	M5 x 16
125	323-612	1	
126	993-539	4	M4 x 16
127	323-616	1	
128	323-615	1	"127"
129	323-608	1	
130	321-672	10	D2 x 6
131	323-613	1	
132	323-611	1	
133	323-614	1	
134	323-618	1	
135	323-677	1	"136-142"
136	323-678	1	
137	301-806	1	M6 x 15
138		1	
139	949-432	1	M6
140	302-532	1	
141	949-216	1	M4 x 10
142	322-954	1	
143	311-144	1	M6
144	304-043	1	M4 x 10
145	323-631	1	
146	323-630	1	"147"
147		1	
148	301-806	1	M6 x 15
149	949-678	4	M8 x 35
150	949-457	4	M8
151	949-433	4	M8
152	323-629	1	
153	323-685	1	M6 x 30
154	323-625	3	M5 x 16
155	302-317	2	M5
156	949-431	2	
157	323-604	1	
158	323-603	1	
159	322-910	1	M6 x 10
160	949-610	1	M5 x 16
161	987-512	1	
162	323-605	1	
163	323-623	1	
164	949-215	1	M4X x 8
165	323-628	1	
166	323-606	4	
169	324-320	1	"168,171,172"
170	323-626	1	
171		1	
172	323-656	1	
173	323-610	1	"125,130-133"
601	323-546	1	"602,605"
301	806	1	M6 x 15
602		1	
603	321-390	1	
604	323-682	1	M6 x 85
605	323-682	1	"607-610"
606	323-547	1	M6 x 85
607	323-682	2	
608	321-390	1	
609		1	
610	301-806	1	M6 x 15
611	323-657	1	"612-617"
612	321-549	1	
613	949-313	1	M6
614	949-556	1	
615	322-047	1	
616	949-425	1	M6
617	323-681	1	M6 x 105
618	974-561	1	
619	949-404	1	M6X x 20
620	323-545	1	"601,621"
621	322-957	1	"622-628"
622	321-551	1	M10 x 54
623	998-836	1	M6 x 11
624		1	
625	306-985	1	
626	964-851	1	
627	304-043	1	M4 x 10
628	318-967	1	
629	323-523	1	"607,611,618,619"

C12LCH (3/3)

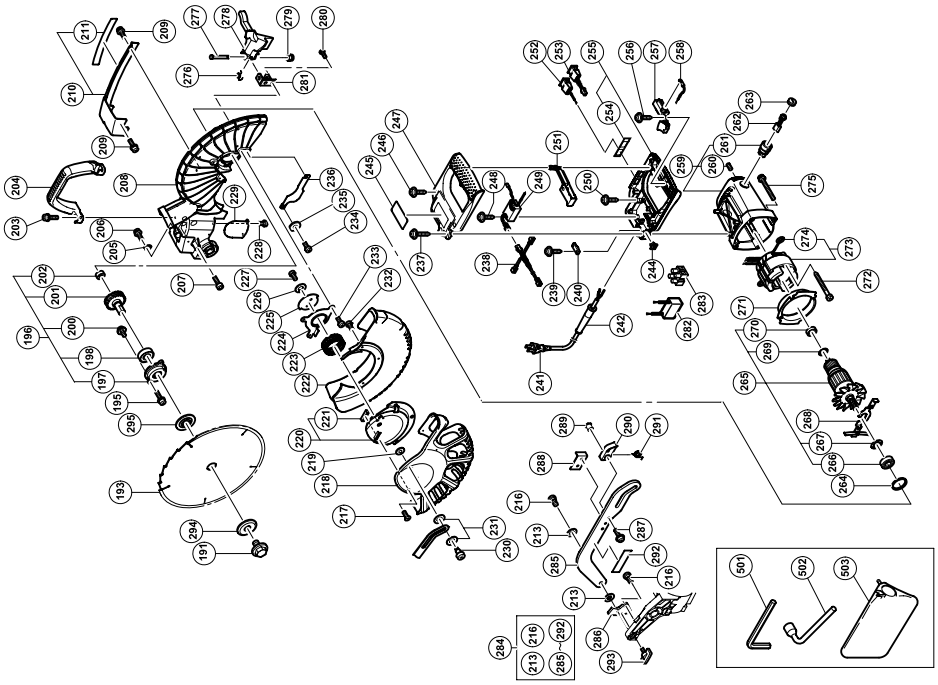

A	B	C	D
191	988-101	1	M10
193	324-321	2	M6 x 20
195	323-208	1	"197,198,200-202"
196	323-639	1	6203VVCMP2SL
197	323-641	1	M4 x 10
198	320-3VV	1	608VVC2PS2L
200	304-043	2	M6 x 20
201	323-640	1	M4 x 12
202	608-VVM	2	M6 x 16
203	323-208	2	M4 x 16
204	322-924	1	"211"
205	980-523	1	M7
206	938-196	1	M6 x 10
207	949-755	1	M5
208	323-638	1	"221"
209	993-539	2	M5 x 10
210	323-653	1	M5 x 10
211	323-654	1	M4 x 10
213	322-948	2	M6
216	322-950	2	M6
217	318-363	1	M4 x 10
218	323-668	1	M5
219	949-454	1	"221"
220	323-672	1	M5
221	323-673	1	M5
222	323-667	1	M5
223	323-671	1	M5
224	323-669	1	M5
225	323-670	1	M5
226	949-454	1	M5 x 10
227	949-236	1	M5 x 10
228	949-216	1	M4 x 10
229	322-926	1	M5
230	322-947	1	M5
231	322-938	2	M10
232	949-215	3	M4 x 8
233	323-040	3	M5 x 10
234	323-040	2	M5 x 10
235	949-431	1	M5
236	323-675	1	M5
237	307-028	2	D4 x 25
238	323-632	1	D4 x 16
239	984-750	2	D4 x 16
240	937-631	1	D4 x 16
241		1	D10.7
242	940-778	1	D10.7
244	319-349	1	D10.7
245		1	D10.7
246	301-653	4	D4 x 20
247	323-642	1	D4 x 16
248	984-750	1	D4 x 16
249-1	324-322	1	110V
249-2	323-978	1	230V
250	301-663	2	D4 x 20
251	323-646	1	D4 x 20
252	323-634	1	D4 x 20
253	323-635	1	D4 x 20
254	323-644	1	"254"
255	323-643	1	D4 x 16
256	984-750	1	D4 x 16
257	320-950	1	"260,261"
258	323-983	1	M5 x 8
259	322-914	1	M5 x 8
260	938-477	2	110V
261	938-241	2	230V
262-1	989-038	2	110V
262-2	999-065	2	230V
263	945-161	2	110V
264	303-792	1	110V
265-1	360-684U	1	"266,267,269,270"
265-2	360-710E	1	230V
266	620-2VV	1	6202VVCMP2SL
267	980-700	1	6202VVCMP2SL
268	323-637	1	6000VVCMP2SL
269	302-428	1	6000VVCMP2SL
270	600-0VV	1	6000VVCMP2SL
271	322-915	1	D5 x 55
272	965-174	2	110V
273-1	340-603D	1	"274"
273-2	340-625E	1	230V
274	937-623	2	"274"
275	322-123	4	M5 x 40
276	324-323	1	M5 x 40
277	323-990	1	M5 x 40
278	324-324	1	M5 x 40
279	877-371	1	M5 x 10
280	949-236	2	M5 x 10
281	324-325	2	M5 x 10
282-1	324-326	1	M5 x 10
282-2	324-327	2	"GBR (110V)"
283	988-308Z	2	"GBR (110V)"
284	324-328	1	"GBR (110V)"
285	324-329	1	"GBR (110V)"
286	324-330	1	"GBR (110V)"
287	935-196	3	M4 x 12
288	923-985	1	M4 x 12
289	323-988	1	M4 x 12
290	323-989	1	M4 x 12
291	323-984	1	M4 x 12
292		1	M4 x 12
293	302-469	1	M6 x 17
294	324-331	1	M6 x 17
295	324-332	1	M6 x 17
501	944-458	1	4MM
502	985-051	1	17MM
503	322-955	1	17MM

C12LC (1/3)

A	B	C	D
48	323-963	1	
49	949-214	1	M4 × 6
50	949-431	1	M5
51	949-454	1	M5 × 16
52	949-821	1	"54"
53	323-664	1	D3 × 14
54	949-900	1	
56	323-683	1	M4 × 20
57	949-221	2	M4
58	949-423	2	M4
59	323-142	2	
60	303-006	2	D4 × 10
61	949-432	2	M6
62	323-662	1	
63	323-661	1	
64	323-659	1	M8 × 25
65	303-409	2	M4 × 12
66	935-196	2	M4 × 10
67	322-893	1	M4 × 10
68	304-043	1	M12
69	680-418	1	M4 × 12
70	951-039	2	M4
71	949-423	2	M4
72	323-607	1	
74	323-627	1	
75	949-457	2	M8 × 16
76	949-655	2	M8 × 16
77	323-609	1	
78	307-635	2	M4 × 10
79	323-680	1	

A	B	C	D
16	323-208	1	M6 × 20
17	322-935	1	M10
18	323-665	1	
19	323-666	1	
20	323-597	1	M4 × 10
21	304-043	1	
22	323-598	1	
23	323-599	1	M5 × 16
24	949-821	1	
25	949-454	1	
26	323-596	1	
27	322-933	1	M16
28	322-934	1	
29	323-593	1	
30	323-663	1	M4 × 16
31	993-539	1	
32	980-523	1	
33	323-600	1	M5 × 20
34	949-241	1	M6
35	949-432	1	
36	323-142	2	
37	323-619	2	M4 × 10
38	949-216	4	M6 × 10
39	307-566	1	
40	323-594	1	
41	323-595	1	"44"
42	323-684	1	P-6
43	302-518	1	"47-49"
44	984-528	1	
45	323-601	1	
46	990-541	2	M5 × 16
47	323-602	1	

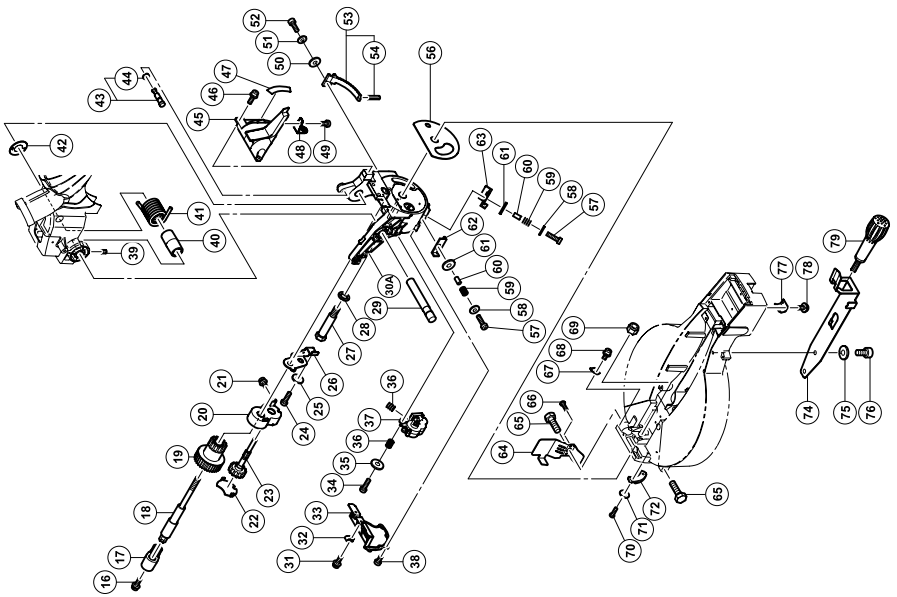

C12LC (2/3)

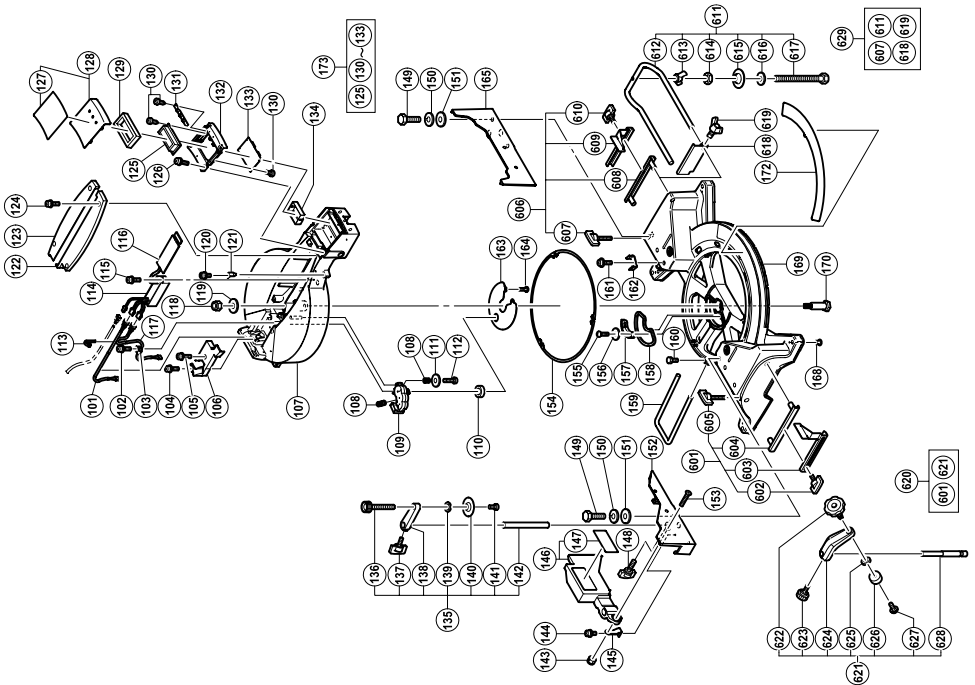

A	B	C	D
101	323-658	1	380MM
102	993-539	1	M4 x 16
103	973-313	1	M4 x 10
104	304-043	1	M4 x 16
105	993-539	1	M4 x 16
106	323-650	1	
107	323-624	1	
108	323-142	2	
109	323-619	1	
110	323-622	1	
111	949-432	1	M6
112	949-241	1	M5 x 20
113	976-144	1	
114	323-621	1	
115	993-539	1	M4 x 16
116	323-617	1	
117	323-620	1	160MM
118	975-348	1	M8
119	318-929	1	
120	304-043	1	M4 x 10
121	318-927	1	
122	323-648	1	
123	323-649	1	
124	980-541	4	M5 x 16
125	323-612	1	
126	993-539	4	M4 x 16
127	323-616	1	
128	323-615	1	"127"
129	323-608	1	
130	321-672	10	D2 x 6
131	323-613	1	
132	323-611	1	
133	323-614	1	
134	323-618	1	
135	323-677	1	"136-142"
136	323-678	1	
137	301-806	1	M6 x 15
138		1	
139	949-432	1	M6
140	302-532	1	
141	949-216	1	M4 x 10
142	322-954	1	
143	311-144	1	M6
144	304-043	1	M4 x 10
145	323-631	1	
146	323-630	1	"147"
147		1	
148	301-806	1	M6 x 15
149	949-678	4	M8 x 35
150	949-457	4	M8
151	949-433	4	M8
152	323-629	1	
153	323-685	1	M6 x 30
154	323-625	3	M5 x 16
155	302-317	2	M5
156	949-431	2	
157	323-604	1	
158	323-603	1	
159	322-910	1	M6 x 10
160	949-610	1	M5 x 16
161	987-512	1	
162	323-605	1	M4X x 8
163	323-623	1	
164	949-215	1	
165	323-628	1	
166	323-606	4	"168,172"
169	324-334	1	
170	323-626	1	
171	323-656	1	
172	323-610	1	"125,130-133"
173	323-610	1	"602-605"
601	323-546	1	M6 x 15
602	301-806	1	
603		1	
604	321-390	1	
605	323-682	1	M6 x 85
606	323-547	1	"607-610"
607	323-682	2	M6 x 85
608	321-390	1	
609		1	
610	301-806	1	M6 x 15
611	323-657	1	"612-617"
612	321-549	1	
613	949-313	1	M6
614	949-556	1	M6
615	322-047	1	
616	949-425	1	M6 x 105
617	323-681	1	
618	974-561	1	
619	949-404	1	M6X x 20
620	323-545	1	"601,621"
621	322-957	1	"622-628"
622	321-551	1	M10 x 54
623	998-836	1	M6 x 11
624		1	
625	306-985	1	
626	964-851	1	
627	304-043	1	M4 x 10
628	318-967	1	
629	323-523	1	"607,611,618,619"

C12LC (3/3)

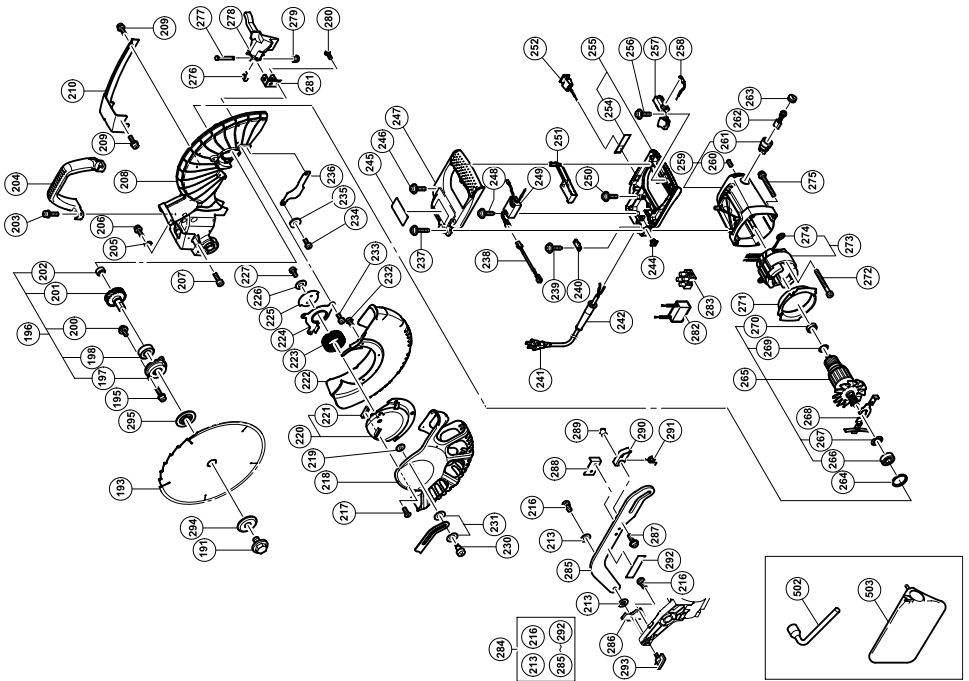

A	B	C	D
191	988-101	1	M10
193	324-321	1	305MM-D30-NT32
194	323-651	1	M6 x 20
195	323-208	2	"197,198,200-202"
196	323-639	1	6203VVCMPSSL
197	323-641	1	M4 x 10
198	320-3VV	2	608VVC2PSSL
200	304-043	2	M6 x 20
201	323-640	1	M4 x 12
202	608-VVM	2	M6 x 16
203	323-208	2	M4 x 16
204	322-924	1	M7
205	980-523	1	M4 x 10
206	938-196	1	M5
207	949-755	1	"221"
208	323-638	1	M5 x 10
209	993-539	2	M5 x 10
210	323-689	2	M4 x 8
213	322-948	2	M5 x 10
216	322-950	2	M5 x 10
217	318-363	1	M4 x 8
218	323-691	1	M5 x 10
219	949-454	1	M5 x 10
220	323-672	1	M5 x 10
221	323-673	1	M5
222	323-667	1	M5
223	323-671	1	M5
224	323-669	1	M5
225	323-670	1	M5
226	949-454	1	M5
227	949-236	1	M5
230	322-947	1	M5
231	322-938	2	M10
232	949-215	3	M4 x 8
233	323-040	3	M5 x 10
234	323-040	2	M5 x 10
235	949-431	1	M5
236	323-675	1	M5
237	307-028	2	D4 x 25
238	323-686	1	D4 x 16
239	984-750	2	D4 x 16
240	937-631	1	D10.7
241		1	D4 x 20
242	940-778	1	D4 x 16
244	319-349	1	"GBR (110V)"
245		4	D4 x 20
246	301-653	4	D4 x 16
247	323-642	1	D4 x 16
248	984-750	1	230V
249-1	324-322	1	D4 x 20
249-2	323-978	1	D4 x 20
250	301-653	2	D4 x 20
251	323-645	1	D4 x 20
252	323-634	1	D4 x 20
254	323-688	1	M5
255	323-667	1	M5
256	984-750	1	M5
257	320-950	1	M5
258	323-983	1	M5
259	322-914	1	M5
260	938-477	2	M5
261	938-241	2	M5
262-1	999-038	2	M5
262-2	999-065	2	M5
263	945-161	2	M5
264	303-792	1	M5
265-1	360-684U	1	M5
265-2	360-710E	1	M5
266	620-2VV	1	M5
267	980-700	1	M5
268	323-637	1	M5
269	302-428	1	M5
270	600-0VV	1	M5
271	322-915	1	M5
272	953-174	2	M5
273-1	340-603D	1	M5
273-2	340-625E	1	M5
274	937-623	2	M5
275	322-123	4	M5
276	324-323	1	M5
277	323-990	1	M5
278	324-324	1	M5
279	877-371	1	M5
280	949-236	2	M5
281	324-325	1	M5
282-1	324-326	1	M5
282-2	324-327	2	M5
283	958-308Z	1	M5
284	324-328	1	M5
285	324-329	1	M5
286	324-330	1	M5
287	935-196	3	M5
288	923-985	1	M5
289	323-988	1	M5
290	323-989	1	M5
291	323-984	1	M5
292		1	M5
293	302-459	1	M5
294	324-331	1	M5
295	324-332	1	M5
502	985-051	1	M5
503	322-955	1	M5

C12FCH (1/3)

A	B	C	D
1	323-141	1	
2	323-137	1	
3	323-138	1	
4	949-900	1	D3 × 14
5	323-142	2	
6	962-782	1	M5 × 6
7	949-531	1	D2 × 12
8	323-144	1	M5
9	975-144	1	"11"
10	323-139	1	
11		1	
12	323 647	1	
13	323-143	2	
14	323-140	1	
15	323-136	1	M6 × 20
16	323-208	1	
17	322-935	1	M10
18	323-665	1	
19	323-666	1	
20	323-597	1	
21	304-043	1	M4 × 10
22	323-598	1	
23	323-599	1	
24	949-921	1	M5 × 16
25	949-454	1	
26	323-596	1	
27	322-933	1	
28	322-934	1	M16
29	323-593	1	
30	323-663	1	M6 × 10
39	307-956	1	
41	323-594	1	
40	323-594	1	
42	323-684	1	"44"
43	302-518	1	P.6
44	984-528	1	"47-49"
45	323-719	1	"47-49"
46	990-541	2	M5 × 16
47	323-697	1	
48	322-963	1	
49	949-214	1	M4 × 6
50	949-431	1	M5
51	949-454	1	M5 × 16
52	949-821	1	"54"
53	323-664	1	D3 × 14
54	949-900	1	M6 × 20
55	949-660	2	
56	323-683	1	M4 × 20
57	949-221	2	M4
58	949-423	2	M4
59	323-142	2	
60	303-066	2	D4 × 10
61	949-432	2	M6
62	323-662	1	
63	323-661	1	
64	323-659	1	
65	303-409	2	M8 × 25
66	935-196	2	M4 × 12
67	322-893	1	
68	304-043	1	M4 × 10
69	680-418	1	M12
74	323-627	1	
75	949-457	2	M8
76	949-655	2	M8 × 16
77	323-609	1	
78	307-635	2	M4 × 10
79	323-680	1	
80	323-646	1	"1-10,12-15"

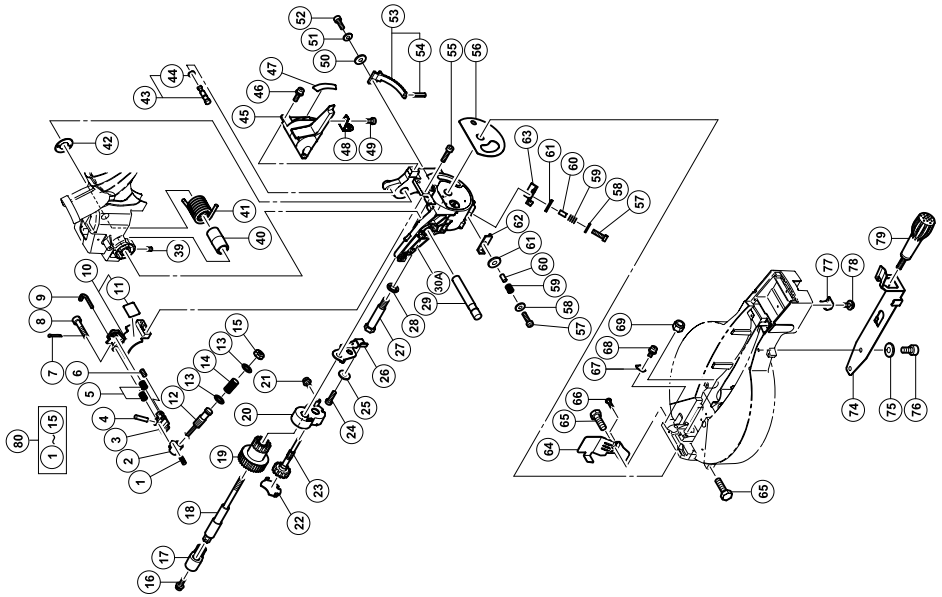

C12FCH (2/3)

A	B	C	D
104	949-216	1	M4 × 10
105	954-878	1	M4 × 16
106	323-650	1	
107	323-624	1	M8
118	975-348	1	
119	318-929	1	
120	304-043	1	M4 × 10
121	318-927	1	
122	323-648	1	
123	323-649	1	
124	990-541	4	M5 × 16
126	993-539	4	M4 × 16
132	323-693	1	"136-142"
135	323-677	1	M6 × 15
136	323-678	1	
137	301-806	1	M6
138		1	
139	949-432	1	M4 × 10
140	302-532	1	
141	949-216	1	
142	322-954	1	M6
143	311-144	1	M4 × 10
144	304-043	1	
145	323-631	1	"147"
146	323-630	1	
147		1	
148	301-806	1	M6 × 15
149	949-678	4	M8 × 35
150	949-457	4	M8
151	949-433	4	M8
152	323-629	1	
153	323-685	1	M6 × 30
154		3	
159	322-910	1	
160	949-610	1	M6 × 10
161	987-512	1	M5 × 16
162	323-605	1	
165	323-628	1	
168	323-606	4	
169	324-333	1	"168,171,172"
170	323-626	1	
171		1	
172	323-692	1	
601	323-546	1	"602-605"
602	301-806	1	M6 × 15
603		1	
604	321-390	1	
605	323-682	1	M6 × 85
606	323-547	1	"607-610"
607	323-682	2	M6 × 85
608	321-390	1	
609		1	
610	301-806	1	M6 × 15
611	323-657	1	"612-617"
612	321-549	1	
613	949-313	1	M6
614	949-556	1	M6
615	322-047	1	
616	949-425	1	M6 × 105
617	323-681	1	
618	974-561	1	
619	949-404	1	M6X × 20
620	323-545	1	"601,621"
621	322-957	1	"622,628"
622	321-551	1	M10 × 54
623	998-836	1	M6 × 11
624		1	
625	306-985	1	
626	964-851	1	
627	304-043	1	M4 × 10
628	318-967	1	
629	323-523	1	"607,611,618,619"

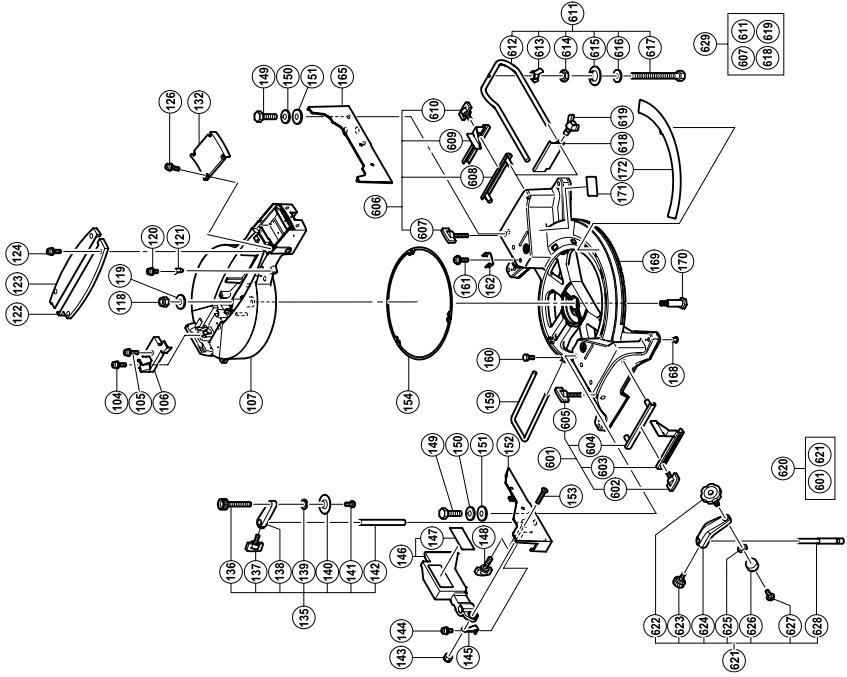

C12FCH (3/3)

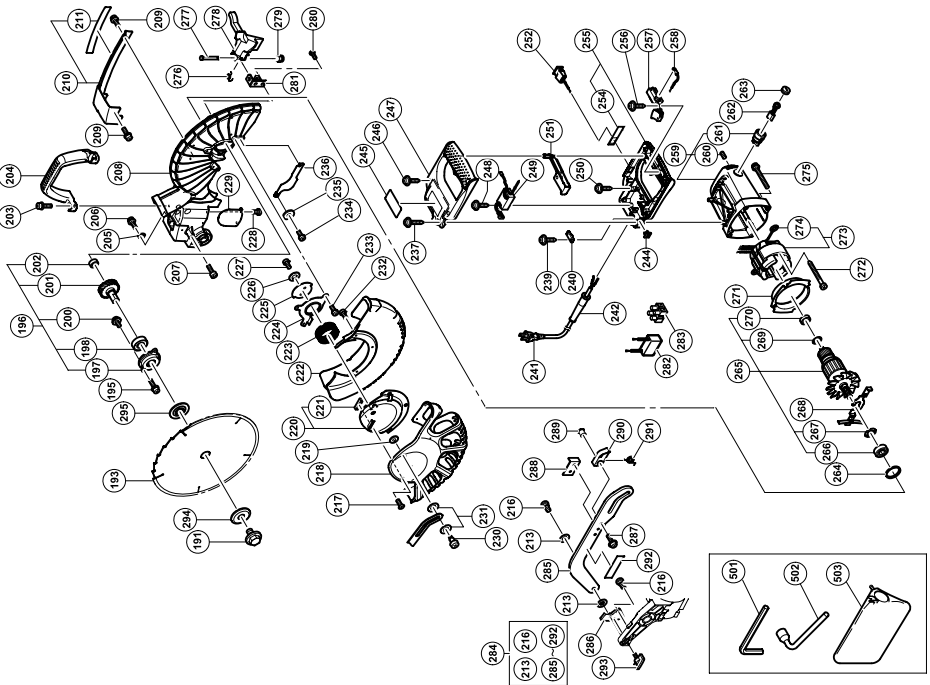

A	B	C	D	E
191	988-101	1	M10	
193	324-321	1	305MM-D30-NT32	
194	323-651	1		
195	323-208	2	M6 x 20	"254"
196	323-639	1	"197,198,200-202"	D4 x 16
197	323-641	1	6203VVCMP2SL	
198	620-3VV	1	M4 x 10	"260,261"
200	304-043	2		M5 x 8
201	323-640	1	608VVC2PS2L	
202	608-VVM	1	M6 x 20	110V
203	323-208	2		230V
204	322-924	1		
205	980-523	1		
206	936-196	1	M4 x 12	
207	949-755	1	M6 x 16	110V "266,267,269,270"
208	323-638	1		230V "266,267,269,270"
209	993-539	2	M4 x 16	6202VVCMP2SL
210	323-653	1	"211"	
211	323-654	1		
212	322-948	2	M7	
216	322-950	2	M4 x 10	6000VVCMP2SL
217	318-363	1		
218	323-698	1		D5 x 55
219	949-454	1	M5	110V "274"
220	323-672	1	"221"	230V "274"
221	323-673	1		
222	323-667	1		M5 x 40
223	323-671	1		
224	323-669	1		
225	323-670	1		
226	949-454	1	M5 x 10	
227	949-236	1	M5 x 10	
228	304-043	1	M4 x 10	
229	322-926	1		
230	322-947	1	M5	
231	322-938	2	M10	
232	949-215	3	M4 x 8	
233	323-040	3	M5 x 10	
234	323-040	2	M5 x 10	
235	949-431	1	M5	
236	323-675	1		
237	307-028	2	D4 x 25	
239	984-750	2	D4 x 16	
240	937-631	1		
241		1		
242	940-778	1	D10.7	
243	959-141	2		
244	319-349	1		
245		1		
246	301-653	4	D4 x 20	
247	323-642	1	D4 x 16	
248	984-750	1	110V	
249-1	324-322	1		
249-2	323-978	1	230V	
250	301-653	2	D4 x 20	
251	323-645	1		
252	323-634	1		
254	323-695	1		
255	323-694	1		
256	984-750	1		
257	320-950	1		
258	323-983	1		
259	322-914	1		
260	938-477	2		
261	938-241	2		
262-1	999-038	2		
262-2	999-086	2		
263	945-161	2		
264	303-792	1		
265-1	360-684U	1		
265-2	360-710E	1		
266	620-2VV	1		
267	980-700	1		
268	323-637	1		
269	302-428	1		
270	600-0VV	1		
271	322-915	1		
272	953-174	2		
273-1	340-603D	1		
273-2	340-625E	1		
274	937-623	2		
275	322-123	4		
276	324-323	1		
277	323-990	1		
278	324-324	1		
279	877-371	1		
280	949-236	2		
281	324-325	1		
282-1	324-326	1		
282-2	324-327	2		
283	958-308Z	1		
284	324-328	1		
285	324-329	1		
286	324-330	1		
287	935-196	3		
288	923-985	1		
289	323-988	1		
290	323-989	1		
291	323-984	1		
292		1		
293	302-459	1		
294	324-331	1		
295	324-332	1		
295	324-332	1		
501	944-458	1	4MM	
502	985-051	1	17MM	
503	322-955	1		

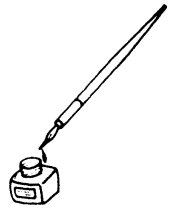

<p>English</p> <p><u>GUARANTEE CERTIFICATE</u></p> <p>① Model No. ② Serial No. ③ Date of Purchase ④ Customer Name and Address ⑤ Dealer Name and Address (Please stamp dealer name and address)</p>	<p>Magyar</p> <p><u>GARANCIA BIZONYLAT</u></p> <p>① Típuszám ② Sorozatszám ③ A vásárlás dátuma ④ A Vásárló neve és címe ⑤ A Kereskedő neve és címe (Kérjük ide elhelyezni a Kereskedő nevének és címének pecsétjét)</p>
<p>Deutsch</p> <p><u>GARANTIESCHEIN</u></p> <p>① Modell-Nr. ② Serien-Nr. ③ Kaufdatum ④ Name und Anschrift des Kunden ⑤ Name und Anschrift des Händlers (Bitte mit Namen und Anschrift des Handlers abstempeln)</p>	<p>Čeština</p> <p><u>ZÁRUČNÍ LIST</u></p> <p>① Model č. ② Série č. ③ Datum nákupu ④ Jméno a adresa zákazníka ⑤ Jméno a adresa prodejce (Prosíme o razítko se jménem a adresou prodejce)</p>
<p>Ελληνικά</p> <p><u>ΠΙΣΤΟΠΟΙΗΤΙΚΟ ΕΓΓΥΗΣΗΣ</u></p> <p>① Αρ. Μοντέλου ② Αύξων Αρ. ③ Ημερομηνία αγοράς ④ Όνομα και διεύθυνση πελάτη ⑤ Όνομα και διεύθυνση μεταπωλητή (Παρακαλούμε να χρησιμοποιηθεί σφραγίδα)</p>	<p>Türkçe</p> <p><u>GARANTİ SERTİFİKASI</u></p> <p>① Model No. ② Seri No. ③ Satın Alma Tarihi ④ Müşteri Adı ve Adresi ⑤ Bayi Adı ve Adresi (Lütfen bayi adını ve adresini kaşe olarak basın)</p>
<p>Polski</p> <p><u>GWARANCJA</u></p> <p>① Model ② Numer seryjny ③ Data zakupu ④ Nazwa klienta i adres ⑤ Nazwa dealera i adres (Pieczęć punktu sprzedaży)</p>	<p>Русский</p> <p><u>ГАРАНТИЙНЫЙ СЕРТИФИКАТ</u></p> <p>① Модель № ② Серийный № ③ Дата покупки ④ Название и адрес заказчика ⑤ Название и адрес дилера (Пожалуйста, внесите название и адрес дилера)</p>



HIKOKI

①	
②	
③	
④	
⑤	



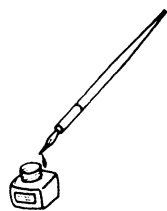

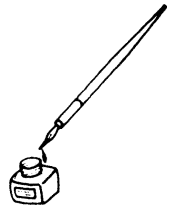

Hikoki Power Tools Österreich GmbH

IndustrieZentrum NÖ –Süd, Straße 7, Obj. 58/A6 2355

Wiener Neudorf, Austria

Tel: +43 2236 64673/5

Fax: +43 2236 63373

URL: <http://www.hikoki-powertools.at>

Hikoki Power Tools Hungary Kft.

1106 Bogáncsvirág u.5-7, Budapest, Hungary

Tel: +36 1 2643433

Fax: +36 1 2643429

URL: <http://www.hikoki-powertools.hu>

Hikoki Power Tools Polska Sp. z o. o.

ul. Gierdziejewskiego 1

02-495 Warszawa, Poland

Tel: +48 22 863 33 78

Fax: +48 22 863 33 82

URL: <http://www.hikoki-narzedzia.pl>

Hikoki Power Tools Czech s.r.o.

Modřická 205, 664 48 Moravany, Czech Republic

Tel: +420 547 422 660

Fax: +420 547 213 588

URL: <http://www.hikoki-powertools.cz>

Hikoki Power Tools RUS L.L.C.

Kashirskoe Shosse 41, bldg. 2, 115409, Moscow, Russia

Tel: +7 495 727 4460

Fax: +7 495 727 4461

URL: <http://www.hikoki-powertools.ru>

Hikoki Power Tools Romania S.R.L.

Ring Road, No. 66, Mustang Traco Warehouses, Warehouse

No.1, Pantelimon City, 077145, Ilfov County, Romania

Tel: +40 371 135 109

Fax: +40 372 899 765

URL: <http://www.hikoki-powertools.ro>

<p>English</p> <p>EC DECLARATION OF CONFORMITY</p> <p>We declare under our sole responsibility that Compound Miter Saw, identified by type and specific identification code *1), is in conformity with all relevant requirements of the directives *2) and standards *3). Technical file at *4) – See below. The European Standard Manager at the representative office in Europe is authorized to compile the technical file. The declaration is applicable to the product affixed CE marking.</p>	<p>Magyar</p> <p>EK MEGFELELŐSÉGI NYILATKOZAT</p> <p>A kizárólagos felelősségünkre kijelentjük, hogy a Gérvágó, amely típus és egyedi azonosító kód *1) alapján azonosított, megfelel az irányelvek vonatkozó követelményeinek *2) és szabványainak *3). Műszaki fájl a *4) - Lásd alább. Az EU képviseleti iroda európai szabványügyi menedzsere jogosult a műszaki dokumentáció összeállítására. Jelen nyilatkozat a terméken feltüntetett CE jelzésre vonatkozik.</p>
<p>Deutsch</p> <p>EG-KONFORMITÄTSEKTLÄRUNG</p> <p>Wir erklären in alleiniger Verantwortung, dass die durch den Typ und den spezifischen Identifizierungscode *1) identifizierte Kapp- und Gehrungssäge allen einschlägigen Bestimmungen der Richtlinien *2) und Normen *3) entspricht. Technische Unterlagen unter *4) – Siehe unten. Die Leitung der repräsentativen Behörde für europäische Normen und Richtlinien ist berechtigt, die technischen Unterlagen zusammenzustellen. Die Erklärung gilt für die an dem Produkt angebrachte CE-Kennzeichnung.</p>	<p>Čeština</p> <p>PROHLÁŠENÍ O SHODĚ S ES</p> <p>Prohlašujeme na svou výhradní zodpovědnost, že kombinovaná píla, identifikovaná podle typu a specifického identifikačního kódu *1), je v souladu se všemi příslušnými požadavky směrníc *2) a norem *3). Technický soubor *4) - viz níže. K sestavení technické dokumentace je oprávněn manažer pro evropské standardy v evropském obchodním zastoupení. Toto prohlášení platí pro výrobek označený značkou CE.</p>
<p>Ελληνικά</p> <p>ΕΚ ΔΗΛΩΣΗ ΕΝΑΡΜΟΝΙΣΜΟΥ</p> <p>Δηλώνουμε με αποκλειστική μας ευθύνη ότι ο Φαλτοκόπτης με σπαστή κεφαλή, ο οποίος προσδιορίζεται από τον τύπο και ειδικό αναγνωριστικό κωδικό *1), είναι σύμφωνα με όλες τις σχετικές απαιτήσεις των Οδηγιών *2) και με τα σχετικά πρότυπα *3). Τεχνικό Αρχείο στο *4) – Δείτε παρακάτω. Ο Διαχειριστής Ευρωπαϊκών Προτύπων στο γραφείο εκπροσώπησης στην Ευρώπη είναι εξουσιοδοτημένος για τη σύνταξη του τεχνικού φακέλου. Η δήλωση ισχύει μόνο για το προϊόν που είναι τοποθετημένη σήμανση CE.</p>	<p>Türkçe</p> <p>AT UYGUNLUK BEYANI</p> <p>Tip ve özel tanımlı koduyla *1) tanımlı Gönye Kesme'nin direktiflerin *2) ve standartların *3) tüm ilgili gereksinimlerine uygun olduğunu tamamen kendi sorumluluğumuz altında beyan ederiz. Teknik dosya *4)'dedir – Aşağıya bakın. Avrupa'daki temsilcilik ofisindeki Avrupa Standartları Yöneticisi, teknik dosyayı derlemek için yetkilendirilmiştir. Beyan, üzerinde CE işareti bulunan ürünler için geçerlidir.</p>
<p>Polski</p> <p>DEKLARACJA ZGODNOŚCI Z WE</p> <p>Oświadczamy na własną odpowiedzialność, że pilarka podanego typu, oznaczona unikalnym kodem identyfikacyjnym *1) jest zgodna ze wszystkimi właściwymi wymogami dyrektyw *2) i norm *3). Dokumentacja techniczna w *4) – Patrz poniżej. Menedżer Norm Europejskich przedstawicielstwa firmy w Europie jest upoważniony do sporządzania dokumentacji technicznej. Niniejsza deklaracja ma zastosowanie do produktu opatrzonego znakiem CE.</p>	<p>Русский</p> <p>ДЕКЛАРАЦИЯ СООТВЕТСТВИЯ ЕС</p> <p>Мы с полной ответственностью заявляем, что торцовочная пила, идентифицируемая по типу и соответствующему идентификационному коду *1), отвечает всем соответствующим требованиям директив *2) и стандартов *3). Техническая документация в *4) – см. ниже. Менеджер по европейским стандартам в представительстве в Европе уполномочен составлять техническую документацию. Данная декларация относится к изделиям, на которых имеется маркировка CE.</p>
<p>*1) C12FCH C330604R C12LCH C331960S C330594R</p> <p>*2) 2006/42/EC, 2014/30/EU, 2011/65/EU</p> <p>*3) EN61029-1:2009+A11:2010 EN61029-2-9:2012+A11:2013 EN55014-1:2006+A1:2009+A2:2011 EN55014-2:1997+A1:2001+A2:2008 EN61000-3-2:2014 EN61000-3-3:2013</p>	
<p>*4) Representative office in Europe Hikoki Power Tools Deutschland GmbH Siemensring 34, 47877 Willich, Germany</p> <p>Head office in Japan Koki Holdings Co., Ltd. Shinagawa Intercity Tower A, 15-1, Konan 2-chome, Minato-ku, Tokyo, Japan</p> <p>29. 6. 2018 Naoto Yamashiro European Standard Manager</p> <p>29. 6. 2018  A. Nakagawa Corporate Officer</p> <p></p>	

Koki Holdings Co., Ltd.